

**ETXEBERRI BILDUMA (EHS)**ZUZENDARIA: JOSEBA INTXAUSTI, *oborezko euskaltzaina*.

1. *Euskararen Historia Soziala (EHS)*.  
Argibide bibliografikoak (*Lehen emanaldia*)  
Joseba Intxausti. 2011
2. *Euskara eta hizkuntzak, gizartean (EHS)*.  
I. Aitorpenak. *Ekinbideak*.  
Joseba Intxausti. 2014
3. *Euskara eta hizkuntzak, gizartean (EHS)*.  
II. Jarrerak. *Politikak. Pedagogiak*.  
Joseba Intxausti. 2014
4. *Euskara eta hizkuntzak, gizartean (EHS)*.  
III. *Erljioak. Eliza kristauak*.  
Joseba Intxausti. 2014
5. *Sociedad y Lengua Vasca en los siglos XVII y XVIII*.  
Juan Madariaga Orbea. 2014
6. *Euskararen historia soziala lantzeko eredu metodologikoa*.  
Mikel Zalbide, Lionel Joly eta Nikolas Gardner. 2015

www.euskaltzaindia.eus

**ETXEBERRI BILDUMA (EHS)**

La colección *Etxeberrri Bilduma (EHS)* atiende a la historia sociolingüística del euskera, publicando documentos históricos y trabajos de investigación, tanto estudios actuales como escritos dispersos precedentes. Tendrá en cuenta también investigaciones de otros países y lenguas.

La collection *Etxeberrri Bilduma (EHS)* traite de l'histoire sociolinguistique de la langue basque, en publiant des documents historiques et des travaux de recherche, aussi bien des études actuelles que des écrits dispersés déjà publiés. Elle tiendra compte des recherches des autres pays et des autres langues.

The *Etxeberrri Bilduma (EHS)* collection presents a sociolinguistic perspective on the history of the Basque Language which is based on the review of varied and widely sourced material encompassing historical documents and more recent research papers and publications. It will also take note of relevant research from other countries and languages.

6

ETXEBERRI  
BILDUMA  
(EHS)EUSKARAREN HISTORIA SOZIALA  
LANTZEKO  
EREDU METODOLOGIKOAMIKEL ZALBIDE  
LIONEL JOLY  
NIKOLAS GARDNER

MIKEL ZALBIDE, LIONEL JOLY, NIKOLAS GARDNER

**EUSKARAREN HISTORIA SOZIALA  
LANTZEKO  
EREDU METODOLOGIKOA**

*Etxeberrri Bilduma (EHS)* euskararen historia soziolinguistikoari eskainitako liburu-sorta da; agiriak eta ikerlanak biltzen ditu, idazlan berriak eta lehendik sakabanatuta daudenak. Erbestetik edo beste hizkuntzetatik argigarri izan daitezkeenak ere gogoan izango ditu.



**MIKEL ZALBIDE ELUSTONDO** (Donostia, 1951) ikasketaz industria ingeniaria. 1972an Elhuyar elkartearen eta izen bereko aldizkari teknikoaren sortzaileetarikoa. 1978-1981 artean, Unibertsitate Zerbitzuetarako Euskal Institutuaren (UZEIren) zientzia-tekniken alorreko hiztegitzinta teknikoaren arduradun. 1981. urteaz geroztik, 2014an erretiroa hartu arte, Hezkuntza, Unibertsitate eta Ikerketa Saileko Euskara Zerbitzuaren buru. Euskarazko eta ele biko irakaskuntza finkatzeko hainbat lanetan aritua. Ikastaro askotxo emanik du hezkuntza alorrean, administrazioan, unibertsitateetan eta abar: graduondoko ikasketei dagokienez, HIZNET hizkuntza-plangintzako ikastaroan irakasle da hasieratik. Hizkuntza-soziologiaren alorrean, bai perspektiba sinkronikoan eta bai historikoan, hainbat lan argitara emanik du: “Mende-hasierako euskalgintza: urratsak eta hutsuneak” (1988), “Lardizabal eta bere euskal gramatika perspektika soziolinguistikoan” (Arantzazu Muñoarekin batera. 2006), “Iparraldeko euskalgintza, XIX. mendearen bigarren erdian: Zaldubi ete bere garaia” (2007), “Pedagogoa Batzar Nagusietan. Hizkuntzen azterbideak, Iturriagaren argitan” (2007), “Interferentzia, hitzun garbien galera eta mintzaldaketa: Hiriart-Urrutiren garaiko zenbait korrelato” (2009), “Diglosiaren purgatorioaz. Teoriatik tiraka” (2011). Lexiko-sorkuntzaren alorrean, hitz-elkarketarenean bereziki, luze jardundakoa da orobat. Euskaltzain oso da 2006tik: bertako Euskararen Historia Soziala proiektuaren zuzendari da gaur egun.



**LIONEL JOLY CHARRASSE** (Avignon –Frantzia–, 1976) soziolinguista da, 2004an doktoratu zen Pariseko Sorbonne Unibertsitatean. Harez geroztik soziolinguistikari buruzko ikerketak burutzen ditu, Soziolinguistika Klusterrean hasierako urteetan, 2008tik ikertzaile-arduraduna da Euskaltzaindiaren Euskararen Historia Soziala egitasmoan. 30 artikulua baino gehiago idatzi ditu Euskal Herriko eta Frantziako aldizkarietan (*Jakin* aldizkariaren soziolinguistikari buruzko berriemailea izan da 2007tik 2014ra, *Bat* soziolinguistika aldizkaria, *Hermes*, *Argia*, *Mots*, *Lengas*...). 6 liburu diferenteetan egin ditu bere ekarpenak eta Euskal Herriko eta Frantziako mintegi askotan koordinazio lana egin du edota ekarpenak egin ditu (UEU, EHU, Montpellier III, Euskaltzaindia...). Erakunde publiko zein pribatuak ikerketa soziolinguistiko diferenteetan parte hartu izan du eta parte hartzen du (Eusko Jaurlaritza, Soziolinguistika Klusterra...).

Aldi berean HIZNET (Euskal Herriko Unibertsitatea) graduondoko irakaslea (2005etik), *BAT* aldizkariaren batzordekidea (2008tik, aldizkariaren koordinatzailea izana da 2005etik 2008ra bitartean), Euskararen Erakunde Publikoaren aholkularia (2005etik) eta Euskararen Aholku Batzordearen atal bereziaren kidea da (2013tik), besteak beste.



**NIKOLAS GARDNER BRIDGER** (Erresuma Batua, 1953) Cambridge Unibertsitatean hizkuntzak eta horien literaturak ikasi ondoren hizkuntza-irakasle gisa hasi zen lanean. Geroago, hizkuntza-irakasleak prestatzen aritu ondoren urte askoan Eusko Jaurlaritzan hizkuntza-plangintzako arloan egin zuen lan, nagusiki Hezkuntza Sailean, bereziki euskara-azterketei eta irakasleen hizkuntza-prestakuntzari begira. 2007tik Euskaltzaindian ari da lanean, Euskararen Historia Soziala egitasmoa langile. Euskararen egoerari buruzko bere argitalpenak eta hitzaldiak gehienbat atzeritarrei zuzendu dizkie, adibidez, (M. Zalbiderekin batera) “Acquisition planning for Basque” *International Journal of the Sociology of Language*-en eta (J. Aldekoarekin batera) “Turning knowledge into use: language planning for schools” *Journal of Bilingual Education and Bilingualism*-en.

EUSKALTZAINDIA  
REAL ACADEMIA DE LA LENGUA VASCA  
ACADÉMIE DE LA LANGUE BASQUE

DSS2016.EU

AHOITSAK  
VOICESkutxa  
FUNKAZIOA

9 788494 321160

**ETXEBERRI BILDUMA (EHS)**





MIKEL ZALBIDE, LIONEL JOLY, NIKOLAS GARDNER

EUSKARAREN HISTORIA SOZIALA  
LANTZEKO  
EREDU METODOLOGIKOA



MIKEL ZALBIDE, LIONEL JOLY, NIKOLAS GARDNER

EUSKARAREN HISTORIA SOZIALA  
LANTZEKO  
EREDU METODOLOGIKOA

EUSKALTZAINDIA

BILBO  
2015

ETXEBERRI BILDUMA  
Zuzendaria: Joseba Intxausti

Argitalpen honen fitxa katalogafikoa eskuragarri duzu Euskaltzaindiaren Azkue Bibliotekako katalogoan:

[www.euskaltzaindia.net/azkue](http://www.euskaltzaindia.net/azkue)

La ficha catalográfica correspondiente a esta publicación está disponible en el catálogo de la biblioteca de la Real Academia de la Lengua Vasca:

[www.euskaltzaindia.net/azkue](http://www.euskaltzaindia.net/azkue)

Les données bibliographiques correspondant à cette publication sont disponibles sur le site de la Bibliothèque Azkue de l'Académie de la langue basque:

[www.euskaltzaindia.net/azkue](http://www.euskaltzaindia.net/azkue)

A catalog record for this publication is available from the Azkue Biblioteka, Royal Academy of the Basque Language:

[www.euskaltzaindia.net/azkue](http://www.euskaltzaindia.net/azkue)

Testuen hizkuntza-orrasketa: Euskaltzaindiaren Hizkuntza Kalitatearen Behatokia (HIZBEA)

Eskubide guztiak jabetunak dira. Ez da zilegi liburuki hau osorik edo zatika kopiatzea, ez sistema informatikoekin beronen edukia biltzea, ez inongo sistema elektronikoz edo mekanikoz, fotokimikoz, magnetikoz, elektrooptikoz, fotokopiaz, erregistratuz edo beste bitartekoz berau transmititzea, aipamenetarako izan ezik, argitaratzailearen edo copyrightaren jabearen alde aurreko eta idatzizko baimenik gabe.

© Mikel Zalbide, Lionel Joly eta Nikolas Gardner

© EUSKALTZAINDIA / R.A.L.V. / A.L.B.

Diseinua: Ikeder, S.L.

Maketatzea: Rali, S.A.

Inprimatzea: RGM, S.A.

ISBN: 978-84-943211-6-0

Lege-gordailua: BI-1988-2015

## AURKIBIDEA

Agurrak (Xabier Paya, Andres Urrutia) . . . . .	9
Hitzaurrea . . . . .	13
1. Sarrera . . . . .	35
2. Soziolinguistika historikoa nazioarteko ikerkuntzan . . . . .	41
3. Egitasmoaren abiapuntua . . . . .	143
4. Metodologiaren laburpena . . . . .	157
5. Datu bibliografikoak . . . . .	173
6. Aipuak sailkatzeko irizpideak: kokapen soziohistorikoa . . . . .	181
7. Aipuak sailkatzeko irizpideak: sailkapen soziolinguistikoaren egitura orokorra . . . . .	223
8. Aipuak sailkatzeko irizpideak: sailkapen soziolinguistikoaren egitura xehea . . . . .	271
9. Aipuak sailkatzeko irizpideak: aipuaren balio-indarra, fidagarritasuna eta aipuaren ezaugarriak . . . . .	471
10. EHSren iturriak . . . . .	485
11. Aplikazioaren funtzionamendua . . . . .	497
12. Metodologiaren aplikazioa . . . . .	505
13. Eredu metodologikoaren adibidetegia . . . . .	539
<b>BIBLIOGRAFIA . . . . .</b>	<b>631</b>
<b>ERANSKINAK . . . . .</b>	<b>677</b>
1. EHSren hiztegi teknika . . . . .	677
2. Soziolinguistika historikoaz diharduen nazioarteko bibliografia . . . . .	681
3. Epekatze historikoa . . . . .	699
4. Nagusitasun-bilakaerazko taula . . . . .	705
5. Gizarte-giroa. Ohar batzuk . . . . .	707
6. Aipu-fitxa . . . . .	713
7. Sei azterbideen eta bost dimentsioen <i>azalpen-taula</i> . . . . .	715
8. Etiketa soziolinguistikoaren zuhaitza . . . . .	719
9. Gelaxken indizea . . . . .	731
10. Aurkibide xehea . . . . .	733
11. Taulen aurkibidea . . . . .	747





Diotenez, Easo Ederrera etortzen den turista ugari San Sebastianera etortzen da, baina joan Donostiatik joaten da. Egonaldian aurkitzen dituzten hiriko bereizgarrien artean, euskararekin eta bere hiztunekin partekatutako bizipenek esperientzia eraldatzen diete.

Donostia Europako Kultur Hiriburua da 2016an, Kultur Hiriburuen egitasmoak 31 urte betetzen dituen urtean. Hain zuzen ere, 1985. urtean Melina Merkouri Greziako Kultur ministroak proposatu zuen Europako Kultur Hiriburuen ekimena, kontinente zaharraren batasuna eta kohesioa, kultur eta gizarte aniztasunaren ikuspegitik sendotu nahian. “Europako hango eta hemengo biztanleen eta kulturen harremanak indartzea”, “Europako aniztasuna ikusaraztea” eta “europarren gai, interes eta kezka komunak jorratzea” izan dira ordutik berrogei bat kultur hiriburuek izan dituzten helburu nagusiak.

Donostia 2016 Europako Kultur Hiriburuak bat egiten du xede horiekin, eta elkarbizitza sustatzeko kultur programa baten bidez garatzen ditu. Artearen eta kulturaren berezko ezaugarriek gizarte humanistago, parekideago eta aniztunago batean bizitzen lagun diezagukete; bizikidetza hobea izaten lagun diezagukete, alegia. Jacques Delors buru zuen aditu talde batek XXI. gizaldiko hezkuntzaren lau zutabe nagusiak definitu zituen orain 20 urte: ezagutzen ikastea, egiten ikastea, izaten ikastea eta elkarrekin bizitzen ikastea. Elkarrekin bizitzen ikasteko erronkari heldu dio Donostia 2016k, bizikidetza horretarako beharrezkoak diren balioak, hausnarketak eta jarrerak ehunka egitasmotan gorpuztuz.

Euskararen Historia Soziala lantzeko eredu metodologikoa egitasmo horietako bat da. Hizkuntzek berebiziko garrantzia dute gero eta eleaniztunagoa den Europako bizikidetzaren eraikuntzan, eta euskararen historia soziala kontinente osoko egoeraren kasu-azterketa interesgarri bezain mamitsua izan daiteke. Izan ere, euskararen historia sozialak hizkuntzak aroz aro izan dituen gizarte izaera-bizierak aztertu nahi ditu, eta irakurleak esku artean duen eredu metodologikoa horretarako proposamen zehatza izanik, zalantzarik gabe, lagungarri gerta lekioko Europako beste hainbat eleri, hizkuntzak eta beren arteko harremanak hobeto ulertuko baititugu hiztunen arteko erlazioak hobeto ezagutzen baditugu. Eta euskararen historia soziala ezagutzeko modua egiteak gure lurraldeko hizkuntzen bilakaera ulertzea ahalbidetuko digu.

Gainera, Hizkuntzalaritzaren eta Soziologiaren arteko diziplinartekotasuna beharrezkoa duen ereduak azpimarratu egiten du arlo batzuen eta besteen arte-

ko lankidetzak areagotzeko premia, zaila baita muga bereizle zehatzik marraztea hizkuntza ikertzeko eremuon artean. Askotariko arlo eta diziplinen uztarketa-  
ren emankortasuna, bide batez, bizikidetzarako hain onuragarria den ezberdi-  
nen arteko elkar ulertzearen parekoa izan daiteke, biek ala biek erakusten baitu-  
te jakintzen edo ikuspegien batura oro har mesedegarria dela gizartearentzat.

Hortaz, Donostia 2016k bat egin du Euskaltzaindiaren egitasmo honekin,  
argi baitago hainbat urtetan maila teorikoan eta praktikoan ondutako eredu  
metodologikoa ekarpen aparta izango dela euskararen historia soziala ezagutze-  
ra emateko Europa osoan, eta Europako beste hainbat hizkuntzaren historia  
soziala ikertzen laguntzeko urrats garrantzitsua izan daitekeelako.

XABIER PAYÁ RUIZ  
Kultur Programaren Zuzendaria  
Donostia 2016 Europako Kultur Hiriburua

## LABOR OMNIA VINCIT

Gogo biziko jarduna, etengabeko ahalegina eta aldeko ingurumen-giroa izan ohi dira, normalean, behaztopa guztiak gainditzeko modurik egokiena. Gertatu ere hala gertatu da, sortu zenetik gaur arte, *Euskararen historia soziala-Joannes Etxeberri* egitasmoarekin.

Zortzi urte igaro dira Euskaltzaindiak egitasmo hori abiarazi eta bere zeregin nagusietan kokatu zuenetik. Asmo argia zuen hizkuntzaren Akademiak, Joseba Intxausti euskaltzain ohorezkoari berariazko txostena prestatzea eskatu zionean: euskararen soziolinguistika historikoaren haritik eginbeharraren nondik norako nagusiak zehaztea eta hori guztia Akademiaren jardunean txertatzeko moduko proposamena aurkeztea eskatu zion erakunde honek. Hark idatzitako txostenak berehala ekarri zuen Mikel Zalbide euskaltzain osoak eta gainerako kideek lantaldea osatzea. Emaitzak ere lortzeko bidean jarri ziren, gogoeta sakon baten ondoren. Orain, zortzi urte igaro ondoan eta hainbat zailtasun gainditu delarik tartean, bi zutabe sendo ditugu eskuartean: EHS proiektuaz arduratzen den ikertaldea, batetik; jakintza-alor hori lantzen duen argitalpen-bilduma, bestetik.

Esan gabe doa Euskaltzaindiaren asmoetan bazela, lehendik ere, horretarako gogoia eta ekin-nahia. Sortzetik beretik ezarri ziren Euskaltzaindian *Iker* eta *Jagon* sailak; egungo egunean ere hortxe daude, Akademiaren atal nagusi biok. Begien bistakoa da, horratio, atal bi izanik ere bion arteko lotura mami-mami-koa dela. Horrelaxe ulertu izan da hori, betidanik, Euskaltzaindian.

Hala ulertzeak, bestalde, honako hau ere eskatu izan du sarri: bitariko lana, ikertzearen aldetik datorrena eta gizarteratzearen alorrean mamitzen dena, egoki uztartzen saiatzea. Bitzuok dira funtsezko, bitzuok oinarritzko. Horrexegatik izan du Euskaltzaindiak amets eta xede, bere ibilbide ez hain laburrean, ohiko batzordeez eta zerbitzuez gain euskararen gizarte-dimentsioari dagozkion berariazko egitasmoak ere eratzea, zertzea eta atontzea. Hots, euskaldun-jendeari dagokion hainbat esparru ikuspegi globalaz analizatzen laguntzea. Hitz batez esanik, Euskaltzaindiaren jatorritzko erakunde-izaera, Euskal Herria bere osoan hartzen duena, bete-betea gauzatzea.

Egia da zaildu eta oztopatu egiten duela eginbehar horrek bidea; egia da, alabaina, emaitzak ere baliozkoagoak eta esanguratsuagoak direla. Halakoa da *Euskararen historia soziala-Joannes Etxeberri* egitasmoa, eta halakoa da gaurkoan aurkezten zaigun eredu metodologikoa. Hizkuntzalaritza hutsetik harantz hegaldatuz, hizkuntzen gizarte-dimentsioa aintzakotzat hartzen duten gizarte-zientzien esparru gero eta jorratuagoan egin nahi du *EHS*k bere ekarpena, txiki edo ez hain txiki den gero ikusiko delarik. Euskararen kasuan aski berria da hemen

eskaintzen den formulazioa, eta gure ezagutza xume horretatik abiatuz beste zenbait hizkuntzatarazabaltzeko ere lagungarri gerta liteke agian.

Diziplinartekotasuna nagusi delarik metodologia honetan, nago eredu honek ez ote dien ematen soziolinguistikari ari diren gainerako lantalde eta iker-guneei ere nolabaiteko lanabesa. Metodologia horren arartekotasuna izango dute hemendik aurrera, hala izan dezakete behintzat gure irudiz, argitalpen honen bidez. Horrela ulertu behar da *Jagon* sailaren gaur eguneko lana, hasieratik beretik Euskaltzaindiaren barruan sortua eta pausoz pauso garatuz doana. Plano eta ikuspegi anitzeko lotura-bide horrek bermatzen dio Euskaltzaindiari bere lekua, hain zuzen, bai euskalaritzaren esparruan eta bai euskalgintzarenean.

Motz eta urri geratuko litzateke metodologia-eredu hau, halere, euskal esparru hutsera mugatuko balitz. Egia da euskal mundutik formulatu dela, eta (behinolako, aspalditxoko, ez hain aspaldiko,..) euskal mundua duela aztergai, soziolinguistika historikoaren ikuspegiari pausatutik. Hori bezain egia da ordea nazioartekotasuna gogoan izan duela beti, lan-moldeari eta azterbideari dago-kienez, eta perspektiba horretan kokaturik dagoela egungo emaitza: nazioarteko formulazio berrien artean ere erakutsi behar du hortaz, etxetik eta etxerako prestaturiko saio honek, bere lekua eta balio-indarra. Perspektiba horretan aztertzea komeni da ekarpenaren on-gaitzak eta ahalmen-mugak, etxe-giroan atondutakoa kanpora zabalduz. Horretan dihardute egitasmoaren arduradunek, eta horretan dihardu Euskaltzaindiak bere osoan. Hori da izan ere, lehen bezala orain ere, *Jagon* sailaren eginbeharretako bat.

Zorionak, hortaz, egitasmo zabal honen kide izan zareten eta egungo egunean ere hartan diharduzuen guztioi. Eskerrak ondo egindako lanagatik. Hainbat nekeren fruitu dugun metodologia-eredua amaitu eta argitaratze hau era-erara dator Donostiako hiriak, 2016 honetan Europako Kultura Hiriburua izanik, Euskaltzaindiaren egitasmo honi eman dion bultzada eta laguntza jasotzeko. Bere laguntza eder horri eskerrak argitara dugu liburu mardul hau; bere bidetik ekingo diogu, orobat, zabalkunde eta gogoeta-saio lanari. Hor batzen dira argi asko, gure ustez, euskara, kultura eta nazioartekotasuna.

Gatozen berriro hasierako lelora, eguneroko lan isil eta jarraikiak oztopoak gainditzeko ditueneko hartara. Zorionak zortzi urteotan *EHSn* parte hartu duzuen guztioi. Eskerrik asko, bereziki, liburu hau paratu duzuenoi: Mikel Zalvide, Lionel Joly eta Nikolas Gardner. Eskerrik asko, orobat, urteotako lan isil eta jarraikiak hainbat korapilo askatzen eta hainbat ate zabaltzen asmatu izanagatik. Espero dezagun, aurrera begira ere, soziolinguistika historikoaren alorreko lan honek oztopoak gainditzeko eta korapiloak askatzeko balio izango duela. Bide luzea eta emankorra izan dezala, eta guztiontzat erabilgarri eta onuragarri gerta dadila!

ANDRES URRUTIA  
Euskaltzainburua

## HITZAURREA

Euskaltzain izendatu eta handik gutxira irakurri nuen, oker ez banago, gero *EHS* izango zen egitasmoaz Joseba Intxaustik prestatuak zeukan proposamena. Euskararen historia sozialaren garrantziaz eta halako zerbaiteko beharraz mintzo zen Joseba, ohi duen idazkera jaso eta gardenaz, bere txosten hartan. *Joanes Etxeberri* egitasmoa izango zenaren lehen azalpena izan zen hura niretzat. Txostenaz (bere edukiaz alegia) iritzia eskatu zidan Euskaltzaindiak. Erakundeak eskatu eta nik, bi aldiz pentsatu gabe, eman: oker ez banabil Josebari eta erakundeari, biei batera eman nien iritzi-azalpen laburra. Aurrez aurreko bilera izan nuen handik gutxira, hartara deitu zitzaizkidalarik, euskaltzainburuarekin eta Zuzendaritzako zenbait kiderekin. Nire iritzi-azalpena irakurria zuten, Josebarekin ere hitz eginik ziren antza eta, proiektuaz (bere garrantziaz eta beharraz) azaldua nuen aldeko ikuspegia kontuan izanik, galdera hau egin zitzaidan: horrelako egitasmo bati heltzea erabakiko balu Akademiak bihar edo etzi, euskaltzain gisa bertan parte hartzeko prest ote nengokeen. Baietz erantzun nuen: halakorik egitea erabakitzen bazuen Euskaltzaindiak, laguntzeko prest nengokeela. Zenbait baldintza ikusten nituen, hori bai, beharrezko: egitasmoa giza-jendeaz, antolamenduz eta baliabide teknikoaz hornitzea, lehenik eta behin<sup>1</sup>. Dezaiegun dezaiegun gizakiok, ez gehiago, geure soil-bakarrean; dezaiegunetik harantz laguntzeko prest agertzea ez da gisako.

Behin baino gehiagotan galdetua diot geroztik, beharrak eraginik, nire buruari: “zer dela-eta sartu haiz langintza honetan? Asmoaren on-gaitzak gehiago hausnartu gabe nolatan eman huen hitza, hain jakite-abentura nekez eta arriskutsuan parte hartzeko<sup>2</sup>? Nola sartu hintzen singladura horretan barrera, lanez gainezka egonik bestela ere eta, bereziki, langintza horri eusteko hain prestaera mugatua izanik heure baitan?” Erantzuna ez daukat orain ere, hainbat urteren buruan, nahi bezain argi. Galderak hari-mutur bat baino gehiago du noski, eta guztiak biltzen ez da lan eroso. Funtsean hiru motibo izan dira, ene ustez, langintza honetan jardutera bultzatu nindutenak: aspaldiko ezaguna dut Joseba Intxausti; elkarrekin eskuz esku lanean ibiliak gara

<sup>1</sup> Administrazioako lanbideak xahutzen zizkidanez eguneko ordu gehienak, ezinbestean laguntza mugatua izan behar nire ekarpenak.

<sup>2</sup> Hartan parte hartzeko eta, une batetik aurrera (Josebak Zuzendaritza utziz geroztik), hartaz arduratzeko.

zenbait urtez<sup>3</sup>. Bion profil profesionalak, horrezaz gainera, osagarri ziren (hala dira orain ere) hein batean, *EHS*ren eginkizunari begira. Nire formaziozko falta-gabezia batzuk, nabarienetarikoak barne, ondo baino hobeto esaltzen zituen berak<sup>4</sup>. Beste batzuk, berriz, espezialista teknikoen bidez egoki bete zitezkeela uste izan nuen<sup>5</sup>. Lana eta lan-giroa ez zitzaizkidan, alde horretatik, arrotz edo atsekabe gertatzen. Bestalde, txanponaren ifrentzuari erreparaturaz, muga-gabezia nabarmenak izateaz gainera, aldeko puntu edo puntturen bat ere banuela iruditzen zitzaidan: hizkuntza-soziologiaren alorrean badut autoikasketaz, adituekiko harreman-bideaz eta, bereziki, ekinean ekineko jardueraz hein bateko prestaera<sup>6</sup>; euskararen ezagutza ohargarriaz gainera linguistikaren zenbait esparrutako formazio eta jarduera luze samarra<sup>7</sup> dut nirekin, bigarrenik; badut orobat, bururen buru, hizkuntza-soziologiaren (eta bere proiektio historiko-kulturalaren) alorreko azalpen-oinarria eta produkzio idatzia: hor daude, batez ere, azken hamarkadotan hizkuntza-soziologiaz eta hizkuntza-plangintzaz emandako ikastaroak, hitzaldiak eta han-hemen argitaraturiko lanak. Hirugarren puntua ere hor zegoen, noski, urak zer isuritarra makurtu erabakitzeko orduan: beste askoren moduan urte luzez kexatu izan naiz, hitzez eta idatziz, honelako lan baten faltak gure hezkuntza-munduan dakarren kalteaz<sup>8</sup>. *CED* edo *Curriculumaren Euskal Dimentsio* delakoak eskoletan behar lukeen lekua zehaztea, eta hartarako ezinbestekoak diren aurrelanak burutzea, egiteko zeuden 2007an<sup>9</sup>: egiteko zegoen, besteak beste, bere buruari eusteko gai izango den gure hizkuntzaren historia sozial zabal-sendo bat. Askotan entzun dugu, gure eskoletako testuliburuek *CED*az transmiti-

<sup>3</sup> *UZEI*ren sortzaileetarikoa izateaz gainera bertako zuzendari izan zen Joseba, hainbat urtez; bertako lankide izan nintzen ni, 1978-1981 epean.

<sup>4</sup> Gure artean inor gutxi bezain ondo, hobeto ez bada: ikus bere bibliografia.

<sup>5</sup> Ez nabilela oso oker erakutsi du, gero, denborak: gainerakoak gutxietsi gabe Nikolas Gardnerren, Lionel Jolyren eta Alazne Gorrotxategiren ekarpena, bereziki, funtsezkoa izan da nire hainbat muga-gabezia berdindu eta orekatzeko.

<sup>6</sup> Munduko hainbat adituren ezagutza hurbila eta, zenbait kasutan, haiekiko harreman akademiko-profesional luze samarra izana dut zorionez. Tratu-harreman horretatik jasotako prestaera dago, noski, tartean. Suerte handia, zinez handia, izanik dut tratu-harreman hori eskuratu eta garatu ahal izanaz.

<sup>7</sup> Batez ere lexikologiaren, lexiko-sorkuntzaren eta corpus-plangintzaren alorretan.

<sup>8</sup> Orduko Hezkuntza, Unibertsitate eta Ikerketa Sailean bertan behin eta berriro heldu izan zitzaion gaiari, eta aurrelan zenbait prestatzea ere lortu zen apurka-apurka. Oro har zail gertatu izan da, ordea, aurrerabide handirik egitea.

<sup>9</sup> Ez dugu esango, ez baita egia, ordutik hona alor horretan ezer egin ez denik: hor daude, besteak beste, *IRALE*ko R600 ikastaroak. Motibo hau edo hori dela medio, ordea, panoramak ez du, bere osoan harturik, aldakuntza nabarmenik izan.

tzen duten informazioak bi hutsarte handi dituela: batzuentzat, alde batera makurtuegiko aurreiritzi eta asmakeria politiko-ideologikoez josia dago informazio hori; beste hainbatentzat<sup>10</sup>, aldiz, besterik da oker nagusia: arras eduki meharra dago ikasmaterialetan, *CED*ari buruz, bai “aurreiritzi” dunik eta bai “aurreiritzi” gaberik<sup>11</sup>. Curriculumaren euskal dimentsioa beste dimentsioekin konbinatuz ahalik eta ikuspegi soziokultural integratuena, zehatzena eta dokumentu-oinarri kontrastatuekin bateragarriena eskainiko badute gure irakasleek eskolan, orobat testugileek beren sortze-lanetan, norbaitek jorratu, argitu eta argitara eman beharko ditu, lehenik, behar baino ilunago diren kontu horiek guztiak. Tartean, esan bezala, euskararen (zehazkiago: euskara-erdaren) gure arteko ibilera soziohistorikoa landu eta argitara eman beharko da. Horretan saiatzeko aukera eskaintzen zitzaidalarik etxe barrutik, inork gaiari era sistematikoan heltzen ez zionez Akademiatik kanpora eta Euskaltzaindian bertan hautagai egokiagorik ikusten ez zelarik antza, gogor egin zitzaidan ezezkoa ematea. Egitasmoa Euskaltzaindiak ontzat ematen bazuen parte hartuko nuela agindu nuen, hortaz.

Etxalarko jardunaldia etorri zen handik gutxira: han aurkeztu zuen Joseba Intxaustik bere egitasmoa euskaltzain guztien aurrean. Han eman zituen hainbat azalpen eta, jasotako onespenez eta Zuzendaritzaren bultzadaz, aurrera ekin zitzaion proiektuari Jagon sailetik<sup>12</sup>. Lan-metodologia zehaztea eta lantaldea eratzen hastea izan ziren, hasiberri hartan, gure eginbehar nagusiak. Kudeaketa-arduraduna aukeratu zen lehenik; soziolinguistikari, informatikari eta markatze-lanean jardungo zuten teknikariak etorri ziren gero, Euskaltzaindiak hartarako eginiko bi deialdi publikoz. Lan-metodologia finkatzeko lanei ekin genien handik hurrena. Logistikazko eginbeharrez gainera auzi operatibo argia zetorkigun, izan ere, mahai gainera: beharrezko baliabideez hornitzen bazen egitasmoa, zein metodologia aukeratu genuen eguneroko lanerako? Datu-bilketan eta datu horien ustiapenean hasi aurretik argitu, doitu eta adostu beharra zegoen metodologia kontu hori.

<sup>10</sup> Hor nago ni, aurrekoen kexuak honetan edo hartan izan dezakeen egia-zatia erabat ukatu gabe.

<sup>11</sup> Informaziorik (ez “on”-ik eta ez “txar”-ik) ez emate hori nekez izan liteke neutraltasun-seinale: curriculumaren euskal dimentsioa gutxiestea esan nahi du horrek eta gutxiespen nabarmen horren oinarrian motibo ideologiko argirik ez da falta.

<sup>12</sup> Ahal izanez gero, egitasmoa Iker Sailean, ez Jagon Sailean, kokatzearen aldeko agertu nintzen bere unean. Jagote-lanetik urrun zegoen orduan, eta hala dago gaur ere nire ustez, hizkuntza baten historia soziala arakatu, osatu eta argitara ematea. Jagon Sailetik jardutearen aldeko iritzia gailendu zen azkenik. Bistan da, nolana ere, kokatze kontu horrek eragin mugatua duela gure eguneroko praktikan: ikerlanean ari gara funtsean, Jagon Sailean egonik ere, eta Iker Sailarekiko loturarik ez da inoiz falta izan.



Hizkuntzen historia soziala, ardatz nagusia batez ere mintzajardunaren giza arteko moldaeran<sup>13</sup> izango duen azalpen-molde egituratua, dakigularik ez dago inon, metodologia aldetik, argi eta zehatz definiturik. Formulazio eta hurbilbide askotxo izanik ditu lan horrek, ondo ezaguna denez, jakintza-adar batetik baino gehiagotatik. Hizkuntzen kanpo-historia da, agian, tradizio zahar, egituratu eta zabalarenkoa. Hor ere aldea dago, ordea, saio batzuetatik besteetara. Nekez esan liteke hortaz, eskueran ditugun datuen argitan, hizkuntzen historia sozialak lan-metodologia nagusi bakarra, espezialista batzuek eta besteek deliberatuki onartua, eskueran izan duenik azken (demagun) ehun urtean. Are gutxiago, lan-jarduera bakar hori han-hemen uniformeki aplikatu izan denik azken hamarkadetan eta, beraz, “Mediterraneorik asmatzen hasi gabe” zeri ekin eta nondik nora jo aurrez markatua dagoenik gutxi-asko. Alde handia dago, nolana ere, hizkuntzen alorreko beste zenbait datu-biltzerekin: hiztegi-gintzarekin, adibidez. Abentura intelektual, operatibo eta ekonomiko handia da hiztegi bat egitea, baina zenbait elementu estruktural (Atik Zrako ordena, besteak beste) aurrez emanik dago<sup>14</sup> eta lana programatzeko orduan eskueran izan ohi da, euskaraz zein erdaraz, hiztegi mordo ederra. Ehunka edo milaka saio daude erdal munduan azterkizun, eta euskal munduan ere garai batean baino ondotoxoz gehiago: badago ezertan hasi aurretik zer aztertu, zer konparatu, zer baloratu eta zer hobetsi. Ez dago halako helduleku sendorik, gaur-gaurkoz, “X hizkuntzaren historia soziala” lantzeko orduan. Eginkizun dago hori, hein handi batean: hala dago orain<sup>15</sup> eta hala zegoen kontua, are nabarmenago, 2007an. Geure beharretara egokiturik egongo den eta, aldi berean, atzerriko hainbat kontzeptu-sare argi jasoko dituen ikerketa-bide propioa urratu behar izan dugu, hortaz, *EHS* barruan. Guztia hutsetik asmatzen hasi gabe bazen hartarako, ene ustez, lan-metodologia posible baten arrastorik. Batez ere XX. mendearen bigarren erdialdeko hizkuntza-soziologian zuen formulazio hark iturria eta oinarria. Ez han bakarrik, ordea: hizkuntzen gizarte-dimentsioa perspektiba historikoan aztertzeko saioetan lehendik zetorren harian, kanpokoan eta etxeokan, posible zen orobat formulazio “berri” hori hein batez txertatzea.

<sup>13</sup> Are zehazkiago, moldaera horren perspektiba kronologikoa.

<sup>14</sup> Hala jokatu ohi da normalean. Ez da hori, ordea, jokabide posible bakarra: hori bezain posible da izatez, eta zenbait eginkizunetarako baliagarriago, *Atzekoz Aurrera* moduko hiztegi-eredua. Atik Zrako letra-ordena aukeratzeak ez du alboratzen, bestalde, lema-sistema definitzea, kategorizazio gramatikala zein zehaztasunez eman finkatzea, zein lehengai- edo *materia prima*-datutegitik abiatzea eta, azkenik baina ez azken, adibide-trataera nola bideratu aukeratzea, besteak beste. Aski lan astunak eta delikatuak dira horiek, eta horien antzeko beste hainbat. Hori guztia horrela izanik ere, ukazina da mendeetako tradizio zabal batetik abia litekeela hiztegi hau edo hori lantzen, osatzen eta argitara-bidean jartzen.

<sup>15</sup> Ikus, bereziki, liburu honen 2. kapitulua.

### *Zer egin eta nola: hasierako argitze-saiotik orain arteko bidea*

Berariazko argitze-saioa egin genuen lehenengo hilabete haietan, ikuspegi hori jorratuz eta zehaztuz. Parte bi zituen hartarako prestatu genuen ekarpenak: atal metodologiko-teoriko asmozkoa, batetik, eta aplikazio-asmozko ikerlan xume konkretua, bestetik. Hots, *EHS*rako lan-metodologia egokiena zein izan zitekeen eztabaidatzeko, oinarritzko irizpideak argitzeko eta bere zenbait ezau-garri zehazteko proposamen-lanketa izan zen ekinaldi hura. Aparteko mintegia eratu zuen Euskaltzaindiak, proposamen metodologiko hura aurkeztu, eztabaidatu eta lantzeko. Hots, proposamena bertako eta kanpoko zenbait adituri aurkezteko eta, jasotzea espero zen ohar kritikoen argitan, lehen hobekuntza-saioa bideratzeko. Donostian egin zen jardunaldi edo mintegi hura, bi egunez, urte hartako urrian. Euskal Herriko hainbat espezialista eta, geure gonbitaz atzerri-tik etorrita, Soziolinguistika alorreko hiru aditu ezagun entzule, partaide eta iritzi-emaile izan genituen bertan: Björn Jernudd, Colin H. Williams eta Bernard Spolsky. Donostiako mintegian aurkeztu eta eztabaidaturiko materialak asmo xumea zuen: kritika-lanerako lehengai huts izatea. Jardunaldi edo mintegiaren ondoan, txostena osatu edo zuzendu egin nahi zen eta, zuzentze- edo osatze-lan hori amaitutakoan, argitara eman.

Oraingo argitalpen hau da, funtsean, orduan begiz jotakoa. Ez hori bakarrik, hasierakoak baino askoz gai gehiago jaso du egungo argitalpen honek, kopuruz eta hedaduraz: hasierako 50 orrialde eskaseko txostena 750 inguruko liburukotera igo da. Aldeak alde eta testu-hedapena hedapen, orduan aginduta-koaren ordaina da, funtsean, egungo ekarpen hau. Luze jo du ontze-, birmoldatze-, zabaltze- eta argitaratze-lanak, ikusten denez. Hartarako motiboak bat baino gehiago izan dira. Besteak aurrerago zehaztuko direlarik, honako hiru hauek izan dira, funtsean, nagusi:

- a) *Matrize-taularen egitura berritzea*. Etengabeko zaharberritzea izanik du jatorrizko matrize-taularen formulazioak. Lehen bertsioari bigarrena erantsi izan zaio horrela, hirugarrena etorri da gero eta, azkenik, laugarrena. Eguneroko praktikak eragin du eguneratze hori, ez Donostiako 2007ko mintegian esan, entzun, eztabaidatu eta hobetsitako azalpen-irizpideek bakarrik. Luze iraun badu ere lanak, lehenengo hiruzpalau urtean gertatu izan da, nagusiki, hasierako marko kontzeptualaren eguneratze eta zaharberritze hori: batez ere 2007-2010 epean<sup>16</sup>. Hasierako eskema behin baino gehiagotan eguneratu behar izan dugu, aldiari aldiko iker-saioen aplikazio-lanetik eta bertako arduradunon behin eta berriroko

<sup>16</sup> Gero ere egin da aldaketarik, han-hemen, baina ondotoz txiki-mugatuagoak izan dira horiek.

eztabaida-lanetik ateratzen ziren hobekuntza-ondorioen argitan. Hori dela medio, *EHS*ren hasierako konbinazio- edo azalpen-taulak, gero matrize deituak, bere hartan eutsi dio funtsezko moldeari, baina, aldi berean, aldaketa ohargarririk izanik du bere egitura: azterbide- eta dimentsio-kopuruz batetik, gelaxka bakoitzaren eramoldeaz bestetik, aldea dago hasierako 24 elementuko formulaziotik oraingo 30ekora. Hots, azterbideen, dimentsioen eta haien konbinaziozko gelaxken zenbatekoak dantza ohargarria izanik du:  $6 \times 4 = 24$  elementu genituen 2007an,  $5 \times 4 = 20$  gelaxkara laburtu genuen taula 2008an,  $5 \times 5 = 25$  elementura pasa ginen 2009an (lehen, aparte lantzeko, kanpoan utzia genuen gizarte-giroaren aipu-bilduma taula barrura ekarriz) eta, azkenik, azterbide kontrastiboari berariazko lekua aitortu diogularik,  $6 \times 5 = 30$  gelaxka ditu matrizeak 2010etik aurrera. Dantza-joko horren atzean dagoena ez da lerro-zutabe bat gehiago edo bat gutxiago jartzeak lekarkeen onura, argitasuna edo erosotasuna. Hori ere badago tartean, bide batez esanik, baina ez da hori izan, urrundik ere, taulako azterbideak eta dimentsioak kopuruz aldatzeko motibo nagusia. Sakonagoko kontzeptu- eta koherentzia-eztabaidak eragin du pausoz pausoko hurbilbide hori. Aurrerago aipatuko dugu eztabaida horietarikoren bat edo beste. Testuan bertan xeheago azalduta dago, matrizea elementu-kopuruz aldatzera zer motibo motak eraman gaituen. Eztabaida hori hein batean borobildu eta taularen eskema egonkortu arte, ez zirudien bidezko argitalpenari ekitea.

- b) *Lan-programa osoaren lehentasun kontua*. Datu-bilketari eta analisi-lanari heldu orduko, formulazio jeneralaz aparteko mila kontu eta kontutxo hasi ziren *EHS*ren eguneroko jardunean mahaigaineratzen: haiei ere aurrez aurre heldu behar izaten zitzairen; garrantzi handiagoko zenbait konturi baino lehenago heldu behar ere bai, hainbat kasutan. Unean uneko premia haiek, eta baliabideen araberako lehentasun-eskemak, gauza batzuk (aipagai dugun lan honen argitalpen kontua, besteak beste) atzeratzea gomendatu izan dute behin baino gehiagotan. Atzerapen horrek ez du, normalean, aparteko eragozpenik sortu izan lantaldearen eguneroko jardunean. Markatze-, sailkatze- eta ondorioztatze-lanerako eskueran genuen beti matrize-ereduaren “azken bertsioa”: unean uneko azkena. Argitara emateko, aldiz, egokiago zirudien egitura-eredu hori behar bezala zoritu arte gurdia idien aurrean ez jartzea.
- c) *Hizkuntzen historia sozialari, Soziolinguistika historikoari, Linguistika soziobistorikoari edota Hizkuntzen historia soziolinguistikoari buruzko bibliografia tekniko berriaren inpaktua*. Izendapen eta enfoke-ardatz batez edo bestez, baina hizkuntzaren gizarte-dimentsioa perspektiba historikoan kokatuz betiere, loraldi

berezia izan du hemendik kanpora<sup>17</sup>, azken hamar bat urtean, jakintza-esparru honetako (edo bere albo-alboko) bibliografia teknikoak. Bai plano teorikoan eta bai zenbait aplikaziotan antzeman da loraldi hori<sup>18</sup>. Unean-unean sortuz joan diren formulazio teoriko eta metodologiko berriok irakurri, ondo hausnartu eta, dagokien neurrian, *EHS*ren eredu metodologikoan txertatu gabe esku artean ondu samarrik genuen lana bere horretan argitaratzea ez zen, gure ustez, gomendagarri. Azken urteotako ekarpen nagusi horiek arakatu eta kontuan izatea, hori ere eginbehar garrantzizkoa izan dugu. Esan gabe doa, kanpoko bibliografia berriaz eta bertako zenbait bide-berritze argiz jabetu nahi izate horrek ere luzatu egin duela, laburtu ordez, gure lan honen azken idazkuntza prestatzeko eta argitara emateko fasea. Merezi izan duen saioa izan da, nolana ere.

Labur bilduz: luze jo du hasierako txostena (bertako formulazio nagusia, konbinazio-taula buru delarik) ondu, birmoldatu eta zabaltzeko lanak, baina merezi izan duela uste dugu. Teoriazko azalpen laburretik eta lehendik landurik genituen saio xumeetatik harantz (nabarmen harantzago) joateko aukera eman digu epealdi honek, bertako hainbat elementuren balio-indarra eta aplikazio-ahalmena neurtuz eta, bereziki, gelaxka bakoitzaren barne-egitura eta osagai nagusiak banan-banan zehaztuz. Horrezaz gainera, eta aurreko puntua bezain garrantzitsua da bigarren hau, kanpoko hainbat adituren parametro teoriko-operatiboen arabera jarduteko lehen baino hornituago gaude orain; egin dugun eta egiten ari garen lana aditu horiei azaltzeko eta haiekin batera lantzeko ere, bide batez esanik, lehen ez bezalako oinarria dugu urteotako ontze-, birmoldatze- eta zabaltze-lanari eskerrak.

### *Eredu metodologikoaren zenbait ezaugarri*

Hona beraz, inoiz behar-eta, hasiera-hasieratik begiz joa genuen ekarpena: *EHS*ren eredu metodologikoa, garai batean *lan-metodologia* ere esaten geniona. Testuan bertan azalpen xeheagoak emango badira ere, hona, han esandakoak labur bilduz, eredu metodologiko honen zenbait ezaugarri:

- a) *Ikersaio beregain eta mugatuak dira EHS egitasmoaren oinarri*. Une eta aldi jakin-neko euskaldunen<sup>19</sup> mintzajardunaren giza arteko moldaera zehazten

<sup>17</sup> European antzeman izan da hori, nagusiki; ez, ordea, European bakarrik.

<sup>18</sup> Ikus, kontu honetarako ere, argitalpen honen 2. kapitulua.

<sup>19</sup> Zehazkiago esanik, behinolako euskaldun elebakarrak, era bateko edo besteko elebidunak eta, horren beharrean garenean, bertako edo inguruko erdaldunak ditugu hemen aipagai.

eta argitzen lagundu dezaketen ikersaio beregainetan oinarritzen da egitasmoa. Ez gara beraz, urrundik ere, euskararen historia sozial globala egiten hasi: gure ustez urrun, oso urrun dago hori oraingoz, hartarako hainbat aurrelan osatu gabe baitago. Aitzitik, leku eta aldiune jakineko “argazki”ak ateratzea da *EHS*ren lan molde berezia. Hots: kontzeptu-marko berean txerta litezkeen informazio-unitate ahalik eta ugarien laguntzaz “argazki” konkretuak ateratzea. Leku eta unealdi jakineko argazki horiek metatuz posible izango da, bihar edo etzi, perspektiba zabalagoko azalpen egituratuak eskaini ahal izatea. Egunen batean euskararen<sup>20</sup> historia sozial globala egitea ez dugu, jakina, begien bistatik galtzen. Garbi diogu, ordea, mila lan eta lanondo dagoela, horren aurretik, eginkizun. Aurrelan horietan zentratu da, hasieratik beretik, *EHS*.

- b) *Ikersaioa eta ikerburua: zenbat, nor, zertaz.* Ikersaio bakoitzak ikerburu bana du, oro har. Testu zabalean xehe xamar azaltzen da ikerburu izateak zer dakarren eta, oro har, orain arte zer izaera moduko (zer tipologiatako) ikerburuekin lan egin dugun. Ikersaio bat edo beste argitzen saiatzeko, bestalde, informazio-material lagungarria eskuratzen dituguten balio handiko lankideak ditugu tartean. Horien ekarpena mesedegarri da oro har, eta zenbait unetan funtsezko, aztergai duguna osatu eta aberasteko: Iñaki Azkunek eskuraturiko hainbat datu historikorik gabe nekez oraingo zehaztasun-maila eskuratu ahal izango zen euskal onomastikaren analisi lexikogenesikoan eta, horren bidez, latin-elementuen presentziaren zer-nolakoan. Gorago esan denez ikerburu banak bideraturiko saioak ditugu, halere, lanerako oinarri. Sei-zazpi ikersaiotan jardunik gara orain arte, partez (hasieran maiz) eredu metodologikoa testatzeko eta partez (gero eta maizago) aplikazio operatibo konkretuak hezuramitzeko. Ikersaio berezia egin asmo dugu 2016an, lehendik jorratzen hasia genuen gai bati aurrez aurre helduz.
- c) *Lau fase ditu, normalean, ikersaioak:* c1) mintzajardunaren aldi eta leku jakineko moldaera zehazten eta argitzen lagundu dezakeen informazioa eskuratzea eta handik eratorritako datu-biltzea; c2) informazio-datu horiek *EHS*k eraturiko kontzeptu-markoaren arabera diskriminatu eta sailkatzea (deseraikitze-lana); c3) eskuratu den informazioa hizkuntza-soziologiaren arabera<sup>21</sup> eratu den taula-matrizearen (bertako azter-

<sup>20</sup> Euskararen eta, analisis aberastuz, bertan erabili izandako hizkuntzen analisi globalaz dihardugu hor: hainbat erdal hizkuntzak (batez ere hizkera zeltikoek, latinak eta erromantzeek), euskararekiko kontaktu-egoeran egon direnez, gure artean izanik duten presentzia, eragina eta ondorena nekez alde batera utz liteke euskararen historia sozial ganorazkoa egin nahi bada.

<sup>21</sup> Beste puntu batean argi, eta testuan zabalkiro, azaldua dagoenez hizkuntza-soziologiaren alorreko kontzeptu-sarera jo dugu nagusiki, baina ez hartara soil-soilik.

bideen, dimentsioen, gelaxken eta gelaxka bakoitzeko kokatze-formulen eta asignazio-irizpideen) argitan analizatu eta sailkatzea, eta c4) analisisa osotasunezko perspektiba soziohistorikoan txertatzea (ikerburuaren berreraikitze-lana).

- d) *Alde, aldi, izaera eta balio-indar diferenteko* informazio-elementuekin (gure teknolektoan: *aipuekin*) lan egiteko prestaturik dago metodologia-eredua; EHSren lanbidean “aipua” zer den, eta zer ez, testuan azaltzen da beharrezko argitasunez.
- e) *Datu-biltze zabala eta, bereziki, kontzeptu-marko jakinaren arabera datu-sailkatzea* da, horrekin batera, EHSren ezaugarri nagusietako bat. Era bateko edo besteko corpus handiekin, are erraldoiekin, lan egiteko prestaturik dago eredu metodologikoa, batetik, eta aplikazio informatikoa, bestetik<sup>22</sup>.
- f) Corpus horiek bilduko (edo handik eratorritako elementu ugariak jasoko) dituen datu-baseak ez du hizkuntzaren gizarte-dimentsiozko aipu historikoen almagordailu huts izan nahi: deseraikitze- eta berreraikitze-lanerako tresna baliagarri izan nahi du, horren aurretik eta horren gainera. Sortzen ari garen datu-biltegia ez da, hortaz, almagordailu hutsa, testuetatik jasotako aipamen-zatiak besterik gabe (edo kronologikoki, autoreka, lurralde-irizpidez,..) biltzen dituen. Hori ere egiten du eredu honek, baina ez hori bakarrik eta, are, ez da hori bere helburu nagusia. Irizpide soziolinguistikoak (batez ere hizkuntza-soziologiaren ekarpenez moldaturiko kontzeptu-markoa) ditu oinarri, eta irizpide horien arabera xehatze (“deseraikitze”) sistematikoa egitea du helburu. Gero, hainbat parametro esplizituen arabera, xehaturiko elementu horiek agregatu edo batera bil daitezke (aurrez jaso eta sailkaturiko informazioa “berreraiki” egin liteke), kontzeptu-alor jakineko tresneria horrezaz azalpen jasoagorik landu ahal izateko ikerburuak. Deskribapen hutsezko datuetatik esplikaziozko azalpen sistematizatuagoetara joateko lan-tresna izan nahi du, hortaz: leku eta aldi diferenteetako beste hainbat informazio-elementuekin konektatuz, bata eta bestea(k) elkarrekin konparatuz edo kontrastatuz, emaitza sendoagoa eskuratzen lagundu dezake horrek. Hots, hizkuntzaren historia sozial aberatsagoa (kontzeptualki koherenteagoa eta datu xehez hornituagoa) osatzen lagundu dezake.
- g) Ahalik eta zabalena da gure *grille de lecture*, azalpen-taula edo matrizea: perspektiba eta aztergai gehienak jasotzen laguntzeko behar bezain zabala, nolana ere. Era berean, datuak jasotzeko eta bertako informazio-elementuak sailkatzeko ahalik eta esplizituena, unibokoena eta

<sup>22</sup> Ikus, adibidez, testuan Helsinkiko *corpus*-az esaten dena.

koherenteena izan nahi du<sup>23</sup>. “Ahalik eta” diogu, eta ez itxurakeriaz: argi ikusten dugu, izan ere, esplizitutasunean aurrera samar egitea lortu dugun arren urrunxko gaudela, oraindik, partsimonia beteko koherentzia kontzeptual egokienetik eta, orobat, unibokotasun erabatekotik.

### *Erronkak*

Eredu metodologiko hau prestatzeak (batez ere bertako matrize edo azalpen-taula egiteak) hainbat erronka ekarri du berekin. Zehatz-mehatz agertzen dira testuan, zein bere lekuan, horietariko gehienak: xehe landurik datoz, bereziki, esku artean dugun helburua txukun antzean erdiesteko aurre egin behar izan diegun erronka nagusiak. Esan dezagun hemen, labur beharrez, berariaz aztertu, baloratu eta konponbidean jarri behar izan dugula bederatzi alor haue-tako hainbat erronka. Hona bederatziak:

- a) aldi diferenteetarako baliagarri izan behar du ereduak eta bere garapen den aplikazio informatikoak: ia dimentsio bakarretik (Ctik: batez ere onomastikatik eta toponimiatik) edota azterbide gutxiren (normalean 1. eta 2. azterbideen) laguntzaz elika daitezkeen testuinguruak ditugu hor, batetik<sup>24</sup>, eta, kontrako punta-muturrean, azken ehun urteko gertakariak, bestetik: dimentsio eta azterbide askotarako, zenbaitetan (ia) guztietarako, informazioa bila liteke azken hauetan. Hots, datu eskasia lazgarriko eta datu oparotasun (konparatiboki) handiko egoerak ditugu azterkizun. Egoera batzuez eta besteez baliatzeko gai izango den tresneria sortzeak, eta buruhauste larriegirik emango ez duen moduan antolatzeak, lana eman du. Are gehiago: oraingoz hartu diren erabaki operatibo batzuk konpromisozkoak dira: litekeena da oso, datu ugaria-

<sup>23</sup> Demagun, adibidez, solaskide biren edo gehiagoren arteko mintzajarduna tipifikatze-koan estilo kontua argitu nahi dugula. Zenbat estilo bereziko ditugu horretarako? Hots, zer estilo-sailkapen eta nolako gradazio-sorta aukeratuko dugu? Jakin badakigu gutxienez bi eta gehienez bost estiloko sailkapen moduak badirela munduan. Erdibidera jo dugu. Hiru estilo-motako gradazio-moldea aukeratu dugu *EHS*rako, Fishman-en ildotik: estilo *formal/intimo* direlakoetara. Eztabaidagarria da hori, beste edozein sailkapen eta tipifikazio-saioren gisa. Bere alde du, ordea, argia dela formulazior, gure eguneroko jardunean egoki samar aplikatu litekeela eta, hori aski ez bailitzan, atzerriko babes-oinarri ohargarria duela berekin.

<sup>24</sup> Normalean Goi Erdi Aroko edota horren aurreko garaiak dira, *EHS*ri dagokionez, egoera horretan daudenak. Badira gero ere, ordea, ia dimentsio bakar horretatik elikatu beharreko testuinguru modernoagoak, batez ere euskararen ohiko mintza-esparruaren muga-inguruan edota handik kanpora dauden gizatalde, hiztun-multzo eta lurralde jakinei dagokienez: Errioxa/La Riojako egoera ez da, hainbatean, hortik kanpora uztekoa.

- goen eta ikersaio amaituen argitan, esparru honetako zenbait erabaki berraztertu behar izatea;
- b) lekugune edo eskualde diferenteetarako baliagarri izan behar du ereduak, orobat. Hor ere aski egoera diferenteak ditugu esku artean: azken bostehun urteei dagokienez, adibidez, ondotxoaz errazagoa da beren iturria Gipuzkoan, Bizkaian, Lapurdin edo Nafarroako erdialdean eta ipar-mendebaldean duten dokumentuak (eta, bereziki, haien barruko gertakari soziolinguistikoak) jasotzea, Aezkoa-Zaraitzu-Erronkarietan bildutakoak baino. Ezer gutxi egin liteke, oraingoz, izaera diferentzial horren kontra. Egungo egoera horrelakoa izanik, eta nabarmen hobetzeko trazarik ez duenez, informazio oparoa, ugari samarra, hainbatekoa, meharra eta hutsaren hurrengoa duten lekuguneetako mintza-jarduna, hiztunen tipologia eta hiztun-hizkuntzei buruzko uste-iritziak jaso eta patroi bertsuz aztertzeke balio izango duen metodologia behar genuen: hori behar genuen eta, hainbatean, hori eraiki dugula iruditzen zaigu.
  - c) batez ere 3. azterbideari dagokionez, multikausaltasuna, kobariazioa eta kookurrentzia hutsezko aldaera-sorta bere osoan jasotzeko baliagarri izan behar du, bestalde, sortutako ereduak: kausa-ondoriozko modelo xoiletik hori baino nabarmen konplexuagoko formuletara hegaldatu behar du, aztergai dugun errealitatearen nabarra kontzeptu-markoak berak desitxuratuko eta, inoiz, okerbidera eramango ez badu. Erronka horri nola aurre egin zaion xehe azaldua dago testuan: ikus, bereziki, 7. eta 8. kapituluak;
  - d) multiorientazio teorikoa jasotzeko baliagarri izan behar du ereduak: eraiki den matrizeak iturri teoriko-metodologiko jakinak baditu ere, beste hainbat hurbilbidek berekin dituen orientazio-ezaugarriak ere kontuan hartu dira, ereduaren beraren desitxuratze zakarrak eragiten ez zuten artean: B dimentsioari dagokionez, horrela, psikolinguistikaren jatorrizko hainbat elementu ezagun (L1eko hizkuntza-gaitasuna esku-ratzeaz eta garatzeaz, L2 ikasteaz, elebitasun motez,..) kontuan izaten saiatu gara, aldian aldiko gelaxkan hartarako lotura-guneak zabalduz;
  - e) gizarte-giroaren osaera-atal nagusiak egoki jasotzeko eta haietariko bakoitzaren izaera bereziari artez erantzuteko gai izan behar du ereduak, eta haren aplikaziozko matrizeak. Gorago<sup>25</sup> azaldu dugun problematikaren hurbil-hurbileko kontua da hau, bere autonomia propioa izanik halere. Análisi-sare zehatzegiak moldatu nahiak eredu osoaren aplikagarritasuna nabarmen oker zezakeen, eta azken lana (ikerburuaren be-

<sup>25</sup> Ikus a) puntuan esandakoa.



rreraikitze-fasea) beharrezko partsimonia kontzeptualaz osatu ahal izatea gutxi-asko eragotzi. Aldian aldiko formulazio lokabe-solteetara joateak, bestalde, eredu osoaren abiaburuko baldintza nagusi bat oinarri-oinarritik ezabatuko luke: egin nahi diren “argazki”ak goragoko mailan (hedaduraz zabalago eta sintesi-ikuspegiz bilbatuago) landu ahal izatea bihar edo etzi. Lehen mementuan jarduteko soluzio erraza dirudiena karga astun bihur liteke une batetik aurrera. Konpromisozko formula batera jo dugu hortaz, hemen ere, punta-mutur bietako arrisku larri horiek ahal den heinean saihestuz. Gizarte-giroa bost osaera-atal hauetara ekarri da: osaera demografikoa, ekonoteknikoa, politiko-operatiboa, psikosoziala eta soziokulturala<sup>26</sup>;

- f) datu-base erraldoiekin lan egiteko erosoia izan behar du EHSren metodologia-ereduak. Erronka handia da erosotasunaren kontu hori. Aldez aurretik ez dago inon esana, dakigularik, hartarako bide egokia *per se* zein den. Ibilian eta jardunean iritsi gara, oker edo zuzen, egokiena-edo “dirudien” erosotasun-formulara hurbiltzera. Behin eta berriro proba eginez hainbat erabaki operatibo hartu dugu horrela. Egindako aukera ez da, gure ustez, hain okerra. Bide luzea dago ordea oraindik, seguruenena, alor horretan eginkizun. Puntu horren hainbat katramila ere zehatz azaldurik dago aurrerago, azterketa-sarearen zabal-estuaz (sare horren tupitu-laxoz) diharduen puntuan;
- g) epealdi historiko zabalak (eta, jakina, epealdi horien arteko mugak) zehazteko irizpide bakar-bateraturik ez dago, han-hemen. Irizpideen aniztasun horrek arazorik sor dezake, datuen ustiatze-fasean. Nola erantzun erronka posible horri? Badakigu hiru oinarri bederen hautagai posible direla. Honela azaldu izan dira kontuok, adibidez, Erdi Aroko ingelesaren muga-marra jartzeko orduan: historialarien kronologia (*Hastings*-eko gudua); Linguistena (*Middle English*); Soziolinguistena (*language use* eta *language attitudes* alorreko bide-berritzea). Ikus, hiruretarako, testu honetako 2.5.2.2 puntua. Ez dugu uste, tamalez diogu noski, gure kasuan hain bereizbide xeheak egiteko moduan gaudenik oraingoz: ondotoz gutxiagorekin konformatu beharrean gaude. Erronka horri erantzun xumea, xumea baina bideragarria, eman diogu hortaz: Euskaltzaindian bertan indarrean dagoen kronologia-oinarria hartu dugu EHSn, lehen hurbilketarako bidelagun (ikus 5.3 eta 6.1.2 puntuak). Zabalik utzi dugu, horrekin batera, kasuan kasuko ikerburua aldian aldiko beharren eta hautuen arabera bestelako edozein oinarritz baliatzeko aukera;

<sup>26</sup> Azken bi osaera mota horien arteko muga-arazoez bada, liburu honetan bertan, zenbait gogoeta. Hor esaten direnak ez ditugu hemen, beraz, gain-gainetik berrituko.

- h) datuak operatibizatzeke orduan, bestalde, aparteko arazo-iturri izanik ditugu honako lau hauek: aztergaiaren kokatze kronologikoa, kokatze espaziala, barne-bereizketazkoa eta demolinguistikazko neurri-tipifikazioa. Lau *noiz* mota formulatuz erantzun diogu lehen erronkari (*noiz argitaratua / lehen aldiz noiz argitaratua / noiz sortua / noizko garaiaz ari*); hiru *non* mota sortu ditugu bigarren erronkari erantzuteko (*geografikoa, ekologikoa eta soziofuntzionala*); hirugarrenari dagokionez, bestalde, historia soziokulturalean eta soziolinguistikoan ustez ohikoen diren bereizbideak hartu ditugu kontuan (generoa, adina, estratifikazio soziala, erlijioa); demolinguistikazko neurri-tipifikazioari dagokionez, azkenik, aztergai dugun gertakari jakina zenbat hitzuni edo zer-nolako hitzun-taldeari dagokion argitzeko, hiru parametro nagusi bereizi ditugu (hitzun-kopuru absolutuak, Xdun/Ydun dentsitatea eta X-mintzaesparruko Xdunen barne-trinkotasuna edo kontzentrazioa);
- i) *Iritzia, ustea, oroitzapena, inori entzundakoa, balakorenean irakurria eta norberak ikusitako edo bizi izandako "egia": zer da zer? Jasotako datuen balio-indarra*. Erronka guztietan hau izan dugu *EHS*ko arduradunok, hasieratik beretik, buruhauste gehien eman diguna. Leku eta une batean jendeak etxean, lagunartean, plazan edo lanean euskaraz ziharduen, beti edo ia beti erdaraz ari zen ala bietara egiten zuen jakiteko, garai hartan edo gero norbaitek (bertako hitzun batek, aldamenekoak, bere ondorengoren batek, geroko aztertzaile edo berriemileren batek) aurrez aurre edo bidenabar (kasik oharkabeen) zer dioen oso kontuan hartu behar du *EHS*k. Funtsezko datua du hori. Hori gabe ez daukagu, gehienetan, aurrera egiterik. Ez da hori, jakina, iturri bakarra. Toponimia eta onomastika euskal itxurakoak diren edo erdal-aire nabarmena duten jakitea, adibidez, garrantzitsua da: garai-aldi zaharrenetako mintza-jardunaren zer-nolakoa argitzen laguntzeko, bereziki, ezin utzizkoa<sup>27</sup>. Horixe da zenbaitetan jakin-iturri nagusia eta, inoiz edo behin, iturri bakarra. Horrekin bakarrik ezin da, ordea, hizkuntzen historia soziala bere osoan eraiki. Iker-saio konkretuetarako aski izan liteke toponomastikan oinarritzea<sup>28</sup>.

<sup>27</sup> Garai-aldi zaharren berezko eragozpen-mugez bada bibliografiarik, hemendik kanpora ere: Richter batek argi aitortua dauka, horrela, Hizkuntzen Historia Sozialari begira muga argiak dituela Hizkuntza-soziologiak edo Soziolinguistikak: 1500 aurreko datuen urritasuna nabarmena da, oro har, mintza-jardunaren giza arteko moldaerari dagokionez bereziki.

<sup>28</sup> Bestelako lagungarrik ez dagoela maizenik, orduan ere: ez beste jakin-iturri horiek berezko baliorik ez dutelako. Akitaniako esparruan euskal (edo, nahiago bada, euskara aurreko edo aitzin-euskarazko) aztarnaz egin izan diren lanik esanguratsuenak, adibidez, onomastikan oinarritu izan dira.

Gehienetan, ordea, ez. Jendeak bere begien aurreko<sup>29</sup> solaskideen, inguruko hiztunen edota, are, hiztun-talde osoen mintza-jardunaz zer esan duen, aldian aldiko hiztunen hizkuntza-gaitasunaz zer dioen, eta abar, funtsezko elementuak dira *EHS* eraikitzeke. Horiek gabe ez dago hizkuntzen historia sozialik egiterik. Datu-alboratze hori ezin da egin oro har, eta are ezinezkoago da kontua gurea bezalako ibilbide soziohistorikoa duten hiztun-elkarteetan<sup>30</sup>. Euskaraz idatzitako testurik (esan nahi da, testu-masa globalik; ez kasualik, kriptasmozkorik edo bestelakorik) ez badago eskueran, bestelako informazio-iturrietara jo behar izaten da: batez ere azalpen- edo balioespen-aipuetara. Demagun, adibidez, honelako aipamenak daudela han edo hemen bilduak, garai-aldi jakinaz ari delarik autorea<sup>31</sup>: “hemen honela mintzo gara/dira”, “aurrekoak honela mintzo ziren hor”; badira honelakoak ere: “horkoak euskaldun huts dira eta ez zaie (ia) ezer entenditzen; beraiek guri ere ez”; bada tartean, azkenik, honelakorik ere: “hizketan ari direnean zaunka ari direla dirudi”. Datu horiek “harribitxi” dira euskararen historia soziala egin nahi duenarentzat. Bestela jasotzerik ez dagoen hainbat informazio eskaintzen digute aipuok aldi joaneko mintza-jardunaren giza arteko moldaeraz, aldi eta alde hartako hiztunen mintza-gaitasunaz, orduko eta hango euskararen barne-osaeraz eta, ez hain gutxitan, mintza-jardunari, hiztunei eta hizkuntzari berari buruz Urliak edo Sandiak zuketen uste-iritzi konstelazioaz. Argitasunarekin batera hortxe hasten da, ordea, problema: zer balio-indar du *EHS*rentzat “harribitxi” horietariko bakoitzak? Noraino da hor esaten dena “egia”, noraino “uste” eta noraino bestelako interes-kontuek nabarmen erasandako “iritzi”? Urteak, hamarkadak eta are mendeak joan direlarik norbaitek nonbait zerbait idatzirik utzi zuen une hartatik, nor da orain gai, hemen gure artean, paper-punta hartan esaten edo iradokitzen denaz egiaren, ustearen eta

<sup>29</sup> Begien aurreko gertakaria da zenbaitetan informazio-iturria, baina bada bestelakorik ere: idazleari edo berriemaileari beste norbaitek (aldamenekoak, ezagunak, ezezagunak) kontaturikoa da, halakoetan, iturri bakarra.

<sup>30</sup> Eskuartean ditugun datuak oso oker analizatu ez badira, diglosia-giroko *L* hizkuntza izanik da euskara: hala izanik da aspaldi samarretik hasi eta aski epealdi modernoetara arte. Horren oinarrian dagoen luze-zabaleko eta hiruzpalau belaunalditik haranzko (zenbaitetan mendez mendeko) konpartimentazio soziofuntzionalak aparteko eragina izan du gure lehenaldiari buruzko informazio soziolinguistikoa zernolakoan. Bat datoz horretan, zuzen gure ustez, aztertzaile gehienak.

<sup>31</sup> Hobe esanik: horrelako aipamenak daudela han edo hemen eta, gutxien-gutxienez, aipamen horien autorea noizkoa den eta idatzirik utzi duen hori gutxi gorabehera noiz idatzi zuen badakigula.

iritziaren arteko mugak argi eta zorrotz bereizteko? Lanbide makurra eransten dio horrek datu-biltzaileari, markatzaileari eta, are, ikerburuari: epaile izan nahi ez eta, halere, etengabe epaitu beharra dakar lanbide horrek. Jaso dituen eta, partez, elaboraturik dauzkan datuen balio-indarra diskriminatu egin behar du oraingo aztertzaileak: punta-mutur zabalako abanikora joaz zer da paper-punta hartan jasotakotik urre bizi, zer aipu seguru samar baina ez ziurtasun osoko, zer da duda-mudazko material eta zer informazio ustel? Zer egin, hortaz, langintza osoaren arazo estruktural den funtsezko puntu horrekin? Bi bide hartu dira horretarako. Batetik, neutraltasunaren irizpideari eutsi nahi izan zaio: dokumentu batean esanik dagoena *factum-tzat* hartu ohi dugu. Baita informazio hori egiatik oso urrun dagoela uste izateko motiboak ditugunean ere<sup>32</sup>. Bestetik, balio-indar diferentziala atxiki ohi diogu aipu bakoitzari. 9. kapituluan espresuki azaltzen denez esplizitutasuna, aplikazio-ahalmena, fidagarritasuna eta testuaren jatorrizkotasun-maila kontuan izaten saiatzen gara halakoetan. Esku artean dugun informazio-unitate hori zer neurritan hurbil, konprobarri, kontzeptualki txertagarri eta ulergarri den argitu nahi izaten da horrela. Ez da soluzio perfektua, seguruenik, baina bai kontuok argitasun minimo batez lantzeko oinarria. Saiatu izan gara kanpoan nola jokatzeko duten arakatzen, eta eskuratu izan dugun informazio ustez txukunena bide horretatik doa. Asko dugu hor ere hobetzeko, baina ez gaude esku-hutsik.

Bederatzi erronka horiek erabat eta osorik gainditu ditugunik ez dugu, hortaz, uste. Erronka horiei emandako erantzunen bidez eredu metodologiko txukun antzekoa osatu dugula iruditzen zaigu ordea: lehen saio gisa izango bada ere, jendaurrean agertzeko behar bezain heldu-zoritua, nolana ere. Gure azterbidearen atal garrantzitsu bat (informazio-iturrietako datuak deseraikitze- edo markatze-lana) sistematikoki burutzeko, bereziki, goiko formulazio hori lagungarri dela konprobatu ahal izan dugu behin eta berriz. Zenbait kasutan, halere, kontuak ez dira horrela. Aipu bat nola xehatu eta, bereziki, xehaturiko informazio-unitate hori non kokatu erabakitzeko orduan, zenbait duda-muda izaten dugu. Hots, muga-arazoak sortzen ditu oraindik, une jakinetan (haietan, ez beste gehienetan), konbinazio-taularen edo matrizearen araberrako datu-kargatze lanak. Honako puntuoz ari naiz hemen, nagusiki, markatze-lanean aski pro-

<sup>32</sup> Informazioa jaso eta datu-basean sartzean eusten diogu neutraltasunari. Informazio hori erabiltzerakoan eta analizatzerakoan, aldiz, zientifikotasunak eskatzen duen sakontasunari heltzen saiatzen gara eta, hortaz, informazio horiek guztiak baloratu egiten ditugu ikuspuntu zientifiko-arrazionaletik.

blematika zabal-nabarraren iturri izan ohi den fenomeno labur bilduz: a) E dimentsioaren eta bosgarren azterbidearen arteko muga-arazoa hor daukagu, batetik; b) “zergatik 1(A, B, C, D, E)” atalaren vs “3(A, B, C, D, E)” azterbidearen arteko hautakizun-duda<sup>33</sup>; c) osaera eta prozedura psikosozialen eta soziokulturalen arteko muga-lerroa, azkenik, nahi baino lausoagoa da sarri. Labur bilduz, matrizearen oinarriko kontzeptu-markoa eta, bereziki, marko horren operatibizazio praktikoa urrun dago oraindik aplikazio-lan linealen eskakizunei bere osoan erantzuteko: matrizeak ondo funtzionatzen du kasu askotan, askogatik gehienetan, baina badu oraindik muga-arazorik. Azterkizun eta, hala balegokio, birmoldatze-saio baten eske dago, alde horretatik, oraingo arkitektura kontzeptuala. Arkitektura bera edo, egokiago agian, bere aplikazio-eskema.

### *Azken oharrak*

Hiru ohar modu eskaini nahi dira hemen, aurrez esandakoaren osagarri: liburua norentzat den eta nola irakurtzen has litekeen; bertako terminologia teknikoa; adibidetegiaren izaera tentatiboa. Ikus ditzagun hirurak, hurrenez hurren.

- a) *Norentzat egin da liburu hau?; nola egin liteke bere lehen irakurraldia? Neke-esfortzu ohargarria ekarri digu honako galdera multzo honi erantzuten saiatzeak: norentzat egin da liburu hau?; zer gai jorratu behar ditugu bertan, zer zabaleroz eta zer sakontasun-mailaz?; teoriatzko azalpen sistematizatua dakarren erreferentzia-gune izan behar al du liburuak, erabat edo nagusiki, edota, kontrako bidetik, azalpen xumeagora jo behar dugu batez ere, adibide praktikoa ugariz hornituz testua? Hona, labur-labur, gure erantzuna: a) aski heterogeneoa da liburua, xedez eta moldaeraz. Xedeari dagokionez askorentzat prestaturik dago argitalpena, eta askotxo horien guztien gogo-nahiak ase behar ditu. Askorentzat izate horrek berez bezala dakar heterogeneotasun hori. Baita hainbat kontu edo kontutxo errepikatu beharra ere. Gatozen egoera konkretura. Liburu honen irakurle potentzialak zehazteko orduan gogoan izan ditugu, besteak beste, bi multzo nagusi. Batetik, adituak<sup>34</sup>: bertako hizkuntz(ar)en*

<sup>33</sup> Hori ere ez da beti-beti arrazoibide sistematizatuz konpontzen erraza.

<sup>34</sup> “Adituak” diogunean ez gara soil-soilik hizkuntzen historia soziala lantzen duten espezialista oro har bakanez ari. Horiek ere kontuan ditugu, jakina, baina horiek bakarrik ez. Hizkuntzen (bereziki euskararen) gizarte-dimentsio historikoaz oinarritzko ezagutza baduten eta lehendik formazio soziolinguistiko basiko batez horniturik dauden euskalari-euskaltzaleak, gizarte-gaien alorreko ikertzaileak, irakasleak eta, nola ez, euskaltzain guztiak ditugu gogoan. Liburua idazterakoan, bereziki, gogoan izan ditugu nazioarteko adituak: azken hamarkadan hizkuntzen historia sozialak ezagutu duen pizkunde kontuan harturik, ezinbestekoa da hori.

gizarte-dimentsio historikoa lantzeko prestatu den proiektu honetaz ikuspegi landua<sup>35</sup> eskuratu nahi duten (bertako zein, lan hau frantses-ingelesetara itzultzean, kanpoko) adituak sartzen dira multzo honetan. Bestetik *EHS* barruko langileak: bai ikerburuak eta bai, bereziki, kodetze-lanean jardun behar duten markatzaileak<sup>36</sup>. Azken multzo honetako irakurleentzat ezinbestekoak diren xehetasun asko enbarazu egingarri, zenbaitetan errepikakor eta, inoiz, aspergarri gertatuko dira lehen multzokoentzat. Aitzitik, adituentzat funtsezkoak diren azalpen teoriko eta formulazio global asmozko batzuk urrutiegi geldituko dira, behin baino gehiagotan, *EHS*ren barruan lanean ari(ko) den zenbait lankiderentzat. Zer egin, hortaz: egindako lana bi liburutan partitu behar ote genuke, gauza bera bi erataraz azalduz eta enfasia, kasu bakoitzean, zati teoriko-globalean edo operatibo-praktikoan ezarriz? Duda bat baino gehiago izan dugu horretaz, zortzi urteotan. Azkenik, argitalpen bakarraren alde egin dugu: irakurle guztiek izan dezakete, bihar ez bada etzi, honetaz eta hartaz (ez honetaz ala hartaz) jakitun izateko interesa, komenentzia edo beharra. Guztien lagungarri izan liteke beraz, hein baten edo bestean, argitalpen zabal hau. Hori uste izanik eman diogu liburuari azkenik hartu duen taxua eta neurria. Liburuaren kapitulu-atal osoak alde batera utz ditzake adituak, oraingoz bederen. Azalpen teoriko-espositibo global askotxo alde batera utz ditzake, orobat, aplikazio-lan konkretuan murgildurik ari den (edo ari behar izango duen) teknikariak. Argi dagoena gauza bat da: “guztia” dakarren argitalpena, esku artean erabiltzeko enbarazu gertatuko bada ere sarri, seguruagoa da bila gabiltzan informazioa plano teoriko-espositiboan zein operatibo-praktikoan eskuratu ahal izateko. Liburu handi samarra, 750 orrialde ingurukoa, atera zaigu hautapen horren ondorioz. Irakurle askok, gehiengo zabalak agian, ez du hainbeste orrialde irakurtzeko gogorik, astirik eta beharrik izango. Batez ere nork zer irakurri zehaztea komeniko da hortaz, axal-axaletik bada ere. Adituen interes probablee-

Nazioarte mailan aurkeztu eta erakusteko moduko metodologia aurkezten eta proposatzen saiatu gara hortaz, beharrezkoak diren oinarri zientifiko eta bibliografiko ahalik eta sendoenak bermatuz.

<sup>35</sup> Ikuspegi sistematiko jenerala edo konkretu-zehatza, segun nork zer duen helburu.

<sup>36</sup> Bigarren multzo honekin lotura duen hirugarren bat ere aipatu behar da, ezagutza zientifikoari dagokionez: euskararen historia sozialaz interesa duen herritar xehe-arrunta. Benetako oihartzuna eta interesa dago gure artean, gai honen inguruan: ikus, adibidez, Joan Mari Torrealdairen *El libro negro del euskera* liburuak bere garaian izan zuen arrakasta. Euskal irakurle “estandarrik” ere gogoan izanik, hizkuntza-soziologiaren hainbat kontzeptu oinarri-oinarritik azaltzen saiatu gara.

nak gogoan izanik, horrela, bigarren kapituluak gomendatzen dugu bate-tik, eta zazpigarrena bestetik. Bigarren kapituluak honelako edo honen antzeko galderari erantzuten lagundu dezake: “EHSn egiten ari zareten lan hori nola txertatzen da hemendik kanpora, demagun Europan, azken mende erdian egin den eta, bereziki, azken hamarkada honetan egiten ari den ikerketan?”. Zazpigarren kapituluak, era berean, galdera modu hauei erantzuten lagundu diezaioke: “abiaburu teoriko horretan oinarrituz eratu duzuen matrize soziolinguistiko, konbinazio-taula edo dena delako hori zer da, zer atal ditu eta nola funtzionatzen du?” Kapitulu horietatik abiatzea gomendatzen diogu, beraz, denboraz gainezka ez dabilen eta lanaren muinaz eta ardatzaz bederen jakinaren gainean egon nahi lukeen irakurleari. Gero, esan bezala, beste hainbat kapitulu ere lagungarri edo beharrezko gertatuko zaizkio bere jakin-mina asetzeko. Inondik hastekotan bi kapitulu horietatik hastea gomendatuko genioke ordea, lan osoa, hasi eta buka, irakurtzeko astirik ez duenari. Gorago esana dugunez gauza askotxo (tartean zenbait kontzepturen definizio-azalpena) errepikatu egiten da, partez, liburu honetan. Hainbat aipamen ere bai. Liburua osorik (eta kolpean) inor gutxik irakurriko duela uste izanik, hori iruditu zaigu biderik artezena, aldian aldiko irakurleari bere lana errazteko.

- b) *Terminologia teknikoa*. Euskal irakurle posibleen aniztasun hori kontuan izanik, duda-mudarik ez zaigu falta izan puntu honetan ere: teknizismoz jositako liburua idatzi behar ote genuen, ala azalpen-estilo ahalik eta lauenera jotzea komeni zitzaigun? Erdibide moduko bat aukeratu dugu, irtenbide hoberena hori delakoan. Horrela, b1) aldian aldiko gaiaz argi-emaile den honako autore honen edo harako beste haren aipua jaso direnean, eta askotxo dira horrelakoak liburu honetan, jatorrizko hizkuntzan<sup>37</sup> eta jatorrizko terminoaz jaso dira; terminologia teknikoari leku ohargarria eskaintzea ekarri du horrek, ezinbestean; b2) euskarazko gure azalpenetan ere beharrezkoa gertatu da terminologia teknikora jotzea, gaiaren trinkotasun kontzeptualak beste irtenbide erraz-erosorik eskaintzen ez zuenean; b3) gainerakoan, ahal izan den guztian (tartean, bereziki, azalpen-prosaren estilo-lanketan), eguneroko idazmolde formaletik gehiegi ez aldentzen saiatu gara. Nolanahi ere,

<sup>37</sup> Bertako irakurle adituek ez dute, normalean, frantsesez (hegoaldeari dagokionez), ingelesez edo katalanez idatzitako testu-zatiak irakurtzeko arazo handirik izango: ez behar, behintzat. Iparraldeko euskaldunek eta oro har kanpoko adituek ere ez, gaztelaniazko aipamenez jabetzeko. Konplikatuagoa da kontua, jakina, alemanezko izenburu eta abarrekoetan. Konparatiboki gutxi dira ordea horrelakoak eta, bereziki, *Abstandsprache* modukoek badute alboan ingelesezko eta (guk hala emanik) euskarazko itzulpenik.

izendapen terminologikoen aukera jakinak egiterakoan ez gara beti-beti formula bakarrera makurtu: *Language attitudes* alorreko *jokabide/jokaera* bikotea nahas-mahas aurkituko du irakurleak testuan, ohiko hiztunen arteko bikoiztasunari men eginez; *mintza-esparru/mintzaesparru* modukoetan forma biak eman dira ontzat, bestalde, orrazketa-arduradunek erabateko bateratzerik egin ez duten kasu jakinetan;

- c) *Aipu-adibidetegiaren izaera tentatiboa*. Aipu-adibide mordoa dakar liburuak, 13. kapituluan. *EHS*ko ikerburuek (edota guk geuk) euskal edo erdal kontestutik jasotako adibideak dira *aipu* horiek, oro har. Aipu-adibide bakoitzari elementu alfazenbakizko bana (zenbaitetan elementu bat baino gehiago) atxiki zai(zki)o. Adibidetegiko aipu-elementu bakoitzaren asignazio alfazenbakizko hori tentatiboa da oraingoz. Are gehiago: asignazio horren gainean eraikitako taula-ustiapena bera ere lagungarri metodologikoa da, ez argitu nahirik ari garen esparruko korapiloak automatikoki askatzeko emaitza-iturri mekanizista. Hots: azalpen-aula bera lan-tresna da guretzat, ez *EHS* osoaren elementu autoesplikatiboa beregain. Lanerako lagungarri sendo, ez gure lanbidearen ardatz nagusi, are gutxiago bakar. Asignazio alfazenbakizko horiek xede jakina dute, beraz, liburu honetan: gure lan-metodoaren izaera tentatiboa azaltzeko aukeratu dira. Lehen hurbilbide bat eskaintzen da horien bidez, ez iker-saio bakoitza osatutakoan aldi aldi aipuarentzat definituriko “azken” kokaera. Laburkiro esanik: lan-metodo honen argi-ilunak bere gordinen erakusteko, bere muga-ahalmenez gogoeta egiteko eskaini da aipu-adibidetegia, inolako apain-estalkirik gabe.

### *Esker ematea*

Askori eta bihotzez eskerrak eman beharrean gara, hitzaurre honi akabera emateko unean. Eskerrak eman nahi dizkiogu Joseba Intxaustiri, lehenik eta behin. Berak asmatutako egitasmoa da hau, funtsaren funtsean. Egia da gero etorri dela azterbidea zabaltzea, metodoa zehaztea, aplikazio informatikoa eratztea, ikersaioen luze-zabala doitztea eta beste hainbat eginbehar. Hori guztia hala izanik ere, berak idatzi zuen *Joanes Etxeberri* egitasmoa, eginbeharraren garrantzia azpimarratuz eta hainbat xede-baldintza zehaztuz; berak aurkeztu zuen Euskaltzaindian eta Akademiaren oniritzia jaso; berak gidatu zuen lantaldea, orobat, lehen aldi batez. Berea ere bada hortaz, hein batean, gaur aurkezten dugun lana: egin guk egin dugu, burutik burura, baina hazia eta ernamuina berak jarritakoak dira. Eskerrak, bihotzez, Joseba.

Eskerrak eman behar dizkiegu, orobat, une batean edo bestean bertako langile izan diren guztiei. Guzti-guztiei, salbuespenik gabe, eta markatzailei bere-



ziki. Eskerrik asko, beraz, Antton Ugarteri, Julen Manterolari, Iratxe Gaztañagari eta Oihana Lujanbiori. Elkarlan bizia, inoiz biziagia ere bai, moldatu izan dugularik *huntaz edo bartaz*, bere fruituak emanik ditu langintza molde horrek: eredu metodologiko hau da diogunaren erakusgarri zehatza. Gerorako eginkizunen argigarri izatea nahi genuke, orobat. Ibiliz egin ohi da bidea, giza jardue-  
ra gehienetan, eta honelako bide-urratze saioetan inon baino nabarmenago ikusten da aurreak erakutsi ohi duela atzea nola dantzatu.

Eskerrik beroenak eman nahi dizkiegu, bide batez, gure testatze- zein aplikatze-faseetan ikerburu izan ditugun aditu eta bidaide guztiei. Haiek gabe ezin burutu zitekeen egin den bidea. Testatze-lanerako ezinbestekoa genuen aipua eta dokumentu-sorta ugaria: ikerburuen eta aditu horien ekarpena izan da hori, neurririk zabalenean. Gero, horrezaz gainera, norik bere neurrian eta zabalean eginiko analisi, kontzeptu-hornitze eta emaitza-azaltze lan osoa dago<sup>38</sup>. Eskerrik asko beraz, batetik, orain arteko ikerburu guztioi: Paulo Agirrebaltzategi, Koldo Larrañaga, Juan Madariaga, Jesus Lorenzo eta Patri Urkizu. Laguntza handia jaso dugu zuengandik, eta zordun gatzazkizue. Eskerrik asko, orobat, esku artean dugun ikerlana osatzeko, aberasteko edo bestelako datu-iturrietako emaitzekin kontrastatu ahal izateko balio beteko laguntza eskaini diguzuen aditu guztioi: eskerrik asko, bereziki, Iñaki Azkunerri, Imanol Irizarri, Juanjo Larreari, Borja Aginagalderi, Jon Baguesi, Imanol Goikoetxeari eta Rafael Arregiri. Esker mila anitz, era berean, Eustasio Etxezarretari eta Vatikanoko bigarren kontzilioak gurera ekarri zituen aldaketa soziolinguistikoak aztertzerakoan hain buruargi eta hain emankor parte hartu zuen apaiz-talde osoari.

Eskerrak, nola ez, Euskaltzaindiaren HIZBEA ataleko orrazketa-arduradun biei: Koro Segurolari eta Izaskun Etxebesteri. Lan horretan zenbait urtez jarduna naiz eta, ibiliak erakutsirik, badakit ondotoxo zein eginbide profesional delikatu, arriskutsu eta nekagarri den. Bihotzez eskertzen dizuegu hirurok, horregatik, azken orduan, nahi baino presa-karga handiagoz, egin behar izan duzuen lana. Merezi izan du zuen ekarpen horrek: ohargarria da hobekuntza-emaitza. Eskerrik asko, hortaz, Koro eta Izaskun.

Eskerrak eman behar dizkiegu, nola ez, gure lanaren izaeraz, lanketa-mailaz eta aurrerabideaz galdezka izan ditugun pertsoneri: euskaltzain lagunei, batetik; euskal esparruko ikerketa-munduan ari diren ezagunei, bestetik; Euskaltzaindiaren zuzendaritzari oso bereziki, burulehen dugun Andres Urrutiagandik hasita (bere babesa, animo-azalpena eta eroapenezko konfiantza ezinbesteko osagai izan dira, dudarik gabe, honelako lan bat aurrera eramateko).

<sup>38</sup> Adibiderik zabal-osatuena, gaur-gaurkoz, Juan Madariagak XVII. eta XVIII. mendeetako *bizkuntza/gizarte* uztarriaz eginiko argitalpen jakingarria dugu (Madariaga 2014). Besterik ere etorriko da, bihar edo etzi.

Eskerrak eman behar dizkiet nik, bereziki, *EHS*ko zutabe diren Nikolas Gardner eta Lionel Joly lankideei. Asko ikasi dut, zinez, beraiengandik. Testu honen idazkuntza aurrera atera izana, konkretuki, beraien meritu da hein handi batean. Ez dut inola ere esan, ez iradoki, lanaren mamikuntzan parte hartu ez dudarik: zuzen-zuzenean hartu dut parte, lehenengo egunetik. Hori bezain egia da, ordea, liburuko kapitulu osoak (ez, bistan da, lan-metodoaz diharduena) beren lumatik irten direla lehenik eta behin. Gero etorri dira geroko pauso guztiak, jakina, baina lehen bulkada beraiena izan da askotan. Bigarren kapituluaren sortzaile, idazle eta azken orraztaile Lionel izan da; aplikazio informatikoari begira egindako sailkapen- eta bateratze-lan erraldoiaren arduradun tekniko, berriz, Nikolas. Izugarri estimatzen diet hori, eta begitarte arraiz aitortzen. Liburuan oker edo zuzen esaten den guztiaren ardura nire gain hartzen dut, jakina; baina beraien protagonismoa ez nuke parterik ñimiñoenean lausotu nahi. Eskerrak ematen dizkiot, orobat, Alazne Gorrotxategi informatika-arduradunari. Lan handia egin du berak: inondik kopiatu edo egokitu ezin zen egitasmobatetik abiatuz aplikazio informatikoa asmatzea, osatzea eta operatibizatzea bere lana izan da. Duen izaera alai-pozgarriaz egin du hori, gainera, guztion zorionerako. Eskerrak zuri ere, Alazne: suerte ona opa dizugu hirurok, bihotzez, hasi berri duzun traiektoria profesionalean.

Natorren, azkenik baina ez azken, etxera. Eskerrik maiteenak eman behar dizkiet emazteari eta familia osoari: etxeko isilean sartutako, beraz zuekin eta zuentzat jardun ezineko, hainbat ordu ebatsietan agertu didazuen babes irmo, konfiantza gozo eta beroagatik eskerrak bihotz-bihotzetik.

Zorionak eta eskerrik asko bestalde, aurrera begira ari naizelarik orain, liburua esku artean hartzera ausartuko zaren horri. Probetxu on dagizula, batetik; jakizu, bestetik, gizabidezko kritika oro gogoz eta arduraz jasoko dugula. Gogoz irakurriko eta, bidezko eta egingarri gertatzen zaigun heinean, onartuko.

MIKEL ZALBIDE

Euskararen Historia Sozialaren zuzendaria



# 1. SARRERA

Euskararen Historia Soziala (laburduraz *EHS*) edo *Joanes Etxeberri* egitasmoa 2007. urtean abiatu zen. Andres Urrutia euskaltzainburuak eskatuta, Joseba Intxausti ohorezko euskaltzainak txosten bat aurkeztu zuen Euskaltzaindiaren Etxalarko barne-jardunaldietan (Intxausti 2007), eta han bertan ontzat eman zuen Euskaltzaindiak egitasmoa aurrera eramatea. Lan handia, diziplinartekoa<sup>1</sup> eta bere helburuak lortzeko urte askotxo beharko zituen<sup>2</sup> *EHS* egitasmoak, Joseba Intxaustiren esanetan. Hizkuntzen Historia Soziala arlo zientifiko gisa sistematikoki lantzeak eskatzen duen esfortzua eta denbora kontuan harturik<sup>3</sup> iritzi horretakoak gara beste asko ere.

<sup>1</sup> Gogoan hartzekoak dira, alde horretatik, Joseba Intxaustiren hitz hauek (Intxausti 2007: 241, 244, 245):

*Historia sozialaz* dihardu Proiektuak; hortaz, ez da Linguistika edo Filologia, ez da Soziologia soila: gizarteko historia egin nahi du eta iraganetik denboran zehar datozen edukiak bilatu behar ditu, ikertu, ordenatu, aurkeztu eta hedatu. [...]

**HHSk** [Hizkuntzen Historia Sozialak] *bizkuntzen denboran zeharreko gizarteko izaera-bizierak aztertu nahi ditu*; iraganaren jarioan datozen gizarteko hizkuntzekiko usteak, zientziak, antolakerak, egoerak, jarrerak, jokabideak, aldakuntzak eta abar ikertu nahi ditu. Denboran zehar egiten den unean uneko Soziologia dela esan daiteke, eta nahiago bada, Soziolinguistika, baina beraren aztergaiak segida batean kateaturik datorrelako dira *historia*, iraganetik gizartean ibili dabilen eta etorrian datorren hizkuntz bizitzaren zientzia.

Hizkuntz Zientzien artean, bistan da, mugaldea daude, baina apenas, egia esan, zinezko muga-marrarik, eta denok ere elkarri begira egin beharko dugu lan, begiramenez betetako zientziartekotasun baten barruan. Mugalde horiek bi aldean arteko eskualde partekatuta bezala agertzen zaizkigu praktikan, egoera hori liburutako izenburuetan bertan agertzeraino: *Introduction à la Sociolinguistique* dioen batek azpigitulutzat *La linguistique sociale* dauka, adibidez (Marcellesi/Gardin 1978). [...]

HHSak alde batetik Linguistika baldin badu, bestetik Soziologia hurbiltzen zaio, eta gertuago nahi bada, Soziolinguistika edo Hizkuntza-Sociologia.

<sup>2</sup> Joseba Intxaustiren esanetan (Intxausti 2007: 253):

Orain, lanari ekitean, Egitasmoari bi urteko epea eman geniezaioke, non gauden jakiteko, egoeraren lehen balioespina egiteko, geroko lehentasunak hobesteko, ondoko urteetarako egitarau-proposamena marrazteko, lan-prozedurak fintzeko, 2009tik aurrerako premiazko baliabideak zehazteko. [...] Euskaltzaindiak 2009an ikusiko du, aztertu, frogatu eta egin denaren gain segida eman nahi dion lan honi, bere baitan, lehenengo, eta inguruko indarrekin batean, gero (edo aldi bertsuan).

<sup>3</sup> Jarreraren ikerketaren kasuan maila teorikoaren eta aplikatuaren artean zegoen komunikazio falta azpimarratu zuten Fishman-ek eta Cooper-ek 1974an. Denbora luzea pasa da geroz-

Aholkulari eta eragile moduan Joanes Etxeberri egitasmora biltzea eskatu zion Hizkuntza Akademiak Mikel Zalbideri garai-inguru hartan. Hala egin, zuen euskaltzain honek, egitasmoaren bideragarritasuna bermatzeko zenbait irizpide eta hainbat lan-oinarri mahaigaineratuz.

Egitasmoa gauzatzeko lehen urratsak urte hartan bertan eman ziren: Joseba Intxaustiren zuzendaritzapean eta Mikel Zalbideren aholkularitzaz, lehen lankidea hautatu zen: Nikolas Gardner. Gerokoak geroko utzita, egitasmoaren lehen mintegia antolatu zuen hirukoteak, Euskaltzaindiaren beste hainbat lankideren laguntzarekin. Donostian egin zen mintegia, urte hartako urriaren 15ean eta 16an, Euskal Herriko hainbat aditurekin eta atzerritik etorritako eta soziolinguistikan jakintsuak diren Björn Jernudd (Suedia/Txina), Colin H. Williams (Gales) eta Bernard Spolsky (Israel) entzule eta partaide genituela. Datu-bilketan eta datu horien ustiapenean hasi aurretik, lan-metodologia eztabaidatu, argitu, doitu eta adostu beharra zegoen<sup>4</sup>. Aurrelan hori lehentasunezko eginkizun zela uste zuten proiektuaren zuzendariak eta aholkulariak. *EHS*rako metodologia egokiena zein izan litekeen eztabaidatzeko, oinarritzko irizpideak argitzeko eta bere zenbait ezaugarri zehazteko prestatu zuen Mikel Zalbidek, hain zuzen, mintegiaren lehenengo egunean aurkeztu zuen proposamen metodologikoa.

Proposamen horren izaera tentatiboa argi ikusten da egileak berak hitzaldia eman aurretik prestatutako apunteetan. Ondoko sei puntuok aipatzen ziren bertan:

1. Txosten hau kritika-lanerako lehengaia da. Oso garbi dago hori: horretarako diseinatu zen uda-hasieran; horretan jardun dut hiru hilabetez, nire txolarteetan; eta helburu nagusi horixe du, orain ere. Ikuspegi horretatik ulertu behar da, hortaz, bere behin-behineko izaera.
2. Gero, urriaren 15-16ko jardunaldien ondoan, txostena osatzeko eta zuzentzeko asmoa dut. Jardunaldiak berak erakutsiko du, normalean, zer zuzendu eta nola osatu. Zuzenketa eta osatze-lana amaitutakoan, azkenik, txostena argitaratzeko asmoa dago.

tik, baina jauzia ez da oraindik erabat bete. Ez, bereziki soziolinguistika baino berriagoa den soziolinguistika historikoaren kasuan. Jauziaren kontu hori honela aipatzen zuten bi autoreek: “Researchers in attitude theory and in sociolinguistics have largely ignored the theoretical concerns and empirical findings of the other. This is unfortunate because each research tradition can enrich the other.” (Cooper eta Fishman 1974: 17).

<sup>4</sup> Metodologia lantzea ezinbesteko xede izan da hasieratik beretik, lan zientifikoa eta sistematikoa egin ahal izateko. Liburu honen 2. atalean ikusiko den moduan, ez dago Hizkuntzen Historia Sozialaren alorrean lan-metodologia orokor-onarturik. Horregatik, bere proposamen konkretua osatu behar izan du *EHS*k. Lan-metodologia berri hori aurkeztea da, hain zuzen ere, liburu honen helburua.

3. Urriaren 15-16ko jardunaldia (aurkeztuko den dokumentazioa eta bertako kritika-lana) ez da *EHS* proiektua eztabaidatzeko, hori baino ondortxo gauza mugatu-konkretuagoaz jarduteko baizik: 2007tik 2009ra bitartean egin nahi den lanak (batez ere datu-sartzeak eta sailkatzeak) zein metodologia-eredu izango duen zehazteko (horretan laguntzeko) baizik.
4. Beraz, ez txosten honek eta ez jardunaldiko eztabaida-lanak du xede, zein datu sartu behar diren eta zein ez argitzea. Ez txosten honetan eta ez urriaren 15-16etan eztabaidatuko da datu-sartze horretarako zein artxibo konkretu ustiatu beharko diren, noiz-nola landu eta abar.
5. Beraz, sartu behar diren datuak nola egituratu beharko diren, gero aplikazio informatiko egokiz prozesagarriak izateko eta aterako diren emaitzak marko kontzeptual soziolinguistikoko batean analizagarri izateko: hori da txosten metodologiko honen asmoa.
6. Azkenik badakit, ondo asko, oso esparru irristakorrean nabilela eta hemen esango dudan kontu bat baino gehiago errotik aldatu beharko dela. Horretarakoxe da txostena: kritikatu beharrekoa kritikatzeko eta gutxion artean eredu metodologiko egoki bat adosten saiatzeko.

Irakurleak esku artean duen lan berri hau da, hain zuzen, goiko bigarren puntuan agindutako hura. Bidea askotxo luzatu zaigu, hainbat eginbehar berri eta ibilbideko zenbait muga-baldintza direla medio. Horren guztiaren ondorioz honako hau ez da, justu-justu, orduan begiz jo genuena. Ez da, alegia, 2007ko txosten hura zuzendu-osatu hutsa, ondortxo lan zabalagoa baizik. Hori horrela izatearen arrazoiak azaldu nahi ditugu hemen, labur-labur. Jardunaldia bukatutakoan, kanpoko zein bertako partaideen iritziak jasotakoan, bigarren fase bat ireki zen *EHS* proiektuan. Lantaldea pixkanaka osatuz joan zen: lehendabizi, jardunaldi horretan parte hartu zuen Lionel Joly teknikari soziolinguistikoa eta Alazne Gorrotxategi informatikaria kontratuz; gero beste hiru lagun kontratatu ziren datuen kudeaketa egiteko. Aldi berean, saiakuntza-aldi bati ekin zitzaion proiektuaren barnean: proiektuaren muina den sailkapen-matrizea luze eztabaidatu zen, bere bertsio alternatibo desberdinekin hainbat kontraste-proba egin zen eta, ekarpen teorikoaren eta lankideek datu errealekin egindako proba praktikoen emaitzak kontuan harturik, hasierako sailkapen-matrize hura osatuz eta zuzenduz joan ginen. Praktika izan dugu, hasieratik, formulazio teorikoaren bidelagun eta, hainbatetan, bide-erakusle: hasierako formulazio teorikoa mintzajardunaren errealitate soziohistorikoa txukun azaltzeko desegokia zela ikusi den bakoitzean, beharrezko aldaketak eragin ditugu eredu metodologikoan. Adibide errealekin lan eginez sei ikersaio landu dira fase horretan, alde batetik, matrize soziolinguistikoa konprobatzeko eta zuzentzen joateko eta, bestetik,

lan-prozedura ahalik eta emankorra hautatzeko<sup>5</sup>. Ez hori bakarrik: biltzen ari ziren testuak, bere osotasunean, eta haietatik ateratzen ziren aipu partzialak egoki kudeatu ahal izateko aplikazioa urratsez urrats osatu zen, informatikariaren etengabeko laguntzaz. Bigarren fase hori asko luzatu zen, aurrez ikusi zen baino gehiago, metodologia-ereduaren arlo desberdinak lantzean gehiago sakondu beharra ikusten genuelako.

Gero, aldi horri bukaera eman eta txosten honen idazkuntzari eutsi behar genionean, hirugarren aldi berri bat tartekatu zitzaigun: batetik, krisialdi ekonomikoak ekarri dituen baliabide-mozketek herenera eraman dute lantaldea, lana ezinbestean motelduz; bestetik, beste zenbait lan presakakotzat jo dira<sup>6</sup>. Horietako batek, bereziki, espero ez zen luzapena ekarri du: iturri arabiarretan aurki daitezkeen euskal munduari buruzko testuen itzulpena lortu ondoren, *EHS*k bere ekarpen soziolinguistikoa erantsi nahi izan dio horri, iturri-itzulpenak irakurlearentzat kontestualizazio egokia izan zezan. Lan hori biribiltzeko ahaleginak ere hasieran espero baino gehiago irau du, metodologia-ereduaren hasierako txostenaren idazkuntza orokor hau, ondorioz, atzeratuz. Hirugarren aldi hori ere pasa da, dena den. Metodologia-ereduari buruzko txosten honetaz gain, hainbat lan bukatu dira tartean edo bukatzeko zorian daude: argitaratuta dago jadanik, paperean eta linean, Joseba Intxaustik prestatutako Bibliografia (Intxausti, Etxebeste, Segurola 2011); argitaraturik dago, paperean eta linean, Juan Madariagak prestatutako lana, XVII. eta XVIII. mendeetan euskararen eta euskal gizartearen egoerari buruzkoa. Iturri arabiarren lehen liburukia ere bukatu dago, eta bere testuingurua azaltzen duen txostena laster amaituko da. Abadiaren euskalgintza-ahaleginak ospatzeko liburukia ere amaiturik dago. Bestetik, datuak egoki kudeatzeko aplikazioa ere prest dago erabiltzeko. Hori horrela, eta beharrezkoak ziren frogak eta aplikazioak burutu ondoren, metodologia-eredu honen prestakuntzari eutsi ahal izan diogu.

Arestian esan dugunez, oraingo txosten hau ez da justu-justu 2007an aurrez ikusten genuena. Hasierako hura osatu eta zuzendu baino gehiago, txosten berria eraiki da hiru egileon artean, kontzeptu-markoari bere osoan eutsiz eta orduko hainbat material ondo aprobetxatuz. Zehatzago: oro har, 2007ko txostenaren mamia eta egitura oraindik baliagarriak diren neurrian (eta halaxe dira oro har, beste material berri askoren ondoan) horietan erabili dira. Hitz batean, orduko materiala eta gaur eskueran dagoen material berria erabili dira txostenean. Or-

<sup>5</sup> Lanketa horretan bereziki eskertzekoak dira ondoko adituok eman diguten laguntza, egin duten lana eta eskaini diguten denbora: Joseba Intxausti, Paulo Agirrebaltzategi, Koldo Larrañaga, Patri Urkizu, Jantxo Madariaga, Juanjo Larrea, Jesus Lorenzo eta Iñaki Azkune.

<sup>6</sup> Eredu metodologikoa frogatzeko burutu diren langintzak izan dira horiek. Zenbait kasutan aurrea hartu diote eredu metodologikoari berari. Lan horiek ekarpen baliotsuak izanik *EHS* argitzen joateko, interesgarritzat jo da ekarpen horiek guztiak lehenbailehen argitaratzea.

duan aipamen arintxoak baino izan ez zuen hainbat gai, asko landu eta garatu ahal izan da geroztik. Horrela, bigarren kapituluak 2007ko argitaratu gabeko txostenean zeharka baino aipatzen ez zen gai bat, hizkuntzen historia soziala mundu mailan nola garatzen ari den, luze-zabal landu da. Jarraian, euskararen historia soziala artez idatzi ahal izateko dugun abiapuntua azaltzen da. Laugarren kapituluak, *EHS* eraiki duen lan-metodologia osoaren azalpen laburra eskaintzen da. Bosgarrenean, *EHS* proiektuan informazio soziolinguistikoari lotutako datu bibliografikoak nola kudeatzen diren azaltzen dugu. Ondoko kapituluak, berriz, datu soziolinguistikoaren kokapen historikoa nola ezarri aipatzen da. Zazpigarren, zortzigarren eta bederatzigarren atalburuetan, datu soziolinguistikoak sailkatzeko *EHS* sortu duen ereduak azaltzen dugu xehe. Garapen-lan hori sakontasun-maila diferenteeekin eginik dago: garrantzi handia eman diogu datuak sailkatzeko sistemari; horretan dago, hain zuzen, metodologia honen ardatzetariko bat. Askoz gutxiago landu da oraingoz, aldiz, sailkapen-lan horretatik ateratzen diren emaitzak aurkezteko modua. 2007ko mintegi hartan bigarren eguneko berariazko aztergaia horixe izan genuen. Orain ere halako zerbait egiteko asmoa dugu: liburuki honetan azalduko metodologia kasu konkretuen bidez aplikatuko dugu. Hamargarren atalburuan, *EHS*ren iturriak zeintzuk izan daitezkeen eta nola tratatu behar diren adierazten da. Hamaikagarrenean, *EHS*ren aplikazio informatikoaren azalpena ematen dugu. Adibide batzuk xehe azalduak aurkezten dira hamabigarren atalburuan, eta hamahirugarrenean adibidete luzea eskaintzen da, hainbat adibiderek. Liburuaren azken zatia bibliografiak eta eranskinek osatzen dute.

Bukaerako ohar txiki bat, euskarazko terminologia teknikoari dagokionez: ahalik eta terminologia ezagunenaz baliatzen saiatu gara. Adostasun handirik ez dagoen kasuetarako, eta askotxo dira horrelakoak soziolinguistikaren munduan, soziolinguistikazko kontzeptuak eta perspektiba soziohistorikoa landutako zenbait txostenetan erabili izan ditugun terminoetara jo dugu.

Gehienetan, kasuan kasuko terminoak aplikazioaren '*EHS*ren terminologia' atalean sarrera duela adierazten du letra etzanak, oraindik euskarak ongi beretu ez duen kanpoko hitza adierazteko erabili ez bada. Termino bakoitzari buruz zehaztasun edo informazio gehiago nahi izanez gero, liburu honen eranskinetan dagoen hiztegiak jo dezake irakurleak.





## 2. SOZIOLINGUISTIKA HISTORIKOA NAZIOARTEKO IKERKUNTZAN

*Hizkuntzen historia soziala, historia soziolinguistikoa eta soziolinguistika historikoa* hipe-ronimo gisa erabili ditugu lan honetan, han-hemengo jokabide nagusia aintzako-koztat hartuz, horren premian izan garenean. Hala jokatu dugu kapitulu honen hasieran ere.

Hizkuntzen historia sozialaren azterketa iker-eremu berria da<sup>7</sup>, bai soziolinguistikaren sailean eta bai historiaren jakintza-eremuan<sup>8</sup>. Afendras-ek soziolinguistika historikoa aipatua bazuen ere aurretik, bere artikulu baten izenburuan<sup>9</sup> (Afendras 1969), iker-eremuaren aurreneko agerpen formala nazioarte mailan Suzanne Romaine-ren 1982ko *Socio-historical Linguistics: Its Status and Methodology* (Romaine 1982) dela esan ohi da. Hizkuntzen barne historiaz eta linguistika konparatuaz lan asko idatzi izan da horren aurretik. Baina hizkuntzaren dimentsio sozialaren azterketa sistematizatua, bere garapen historikoan, ez da ohiko ikerketa-eremu izan azken hogeitaz urtera arte. Gaur egun aski ezaguna da eta, aurrerago ikusiko dugunez, azken hamar urteotan asko zabaldu den iker-eremua dugu. Soziolinguistika historikoaren egoera ez da, gaur egun, Aracil-ek 80. hamarkadan deskribatzen zuena (Aracil 1983: 31-32), nahiz eta, aurrerago ikusiko dugun moduan, maila teoriko-metodologikoan oraindik lan asko egiteko dagoen: «No sé ben bé si cal «descobrir» la historia sociolingüística de la nostra Civilització. El fet és que aquesta

<sup>7</sup> Hizkuntzaren eta historiaren teoriak asko izan dezakete komunean (Meschonnic 2012): objektu gisa, biek zentzua dute berez eta zentzua sortzen dute. Historiaren kasuan Certeau-ren hitzak aipatzen ditu Meschonnic-ek (2012: 23): “(...) Comme quand Michel de Certeau écrit: ‘Le mot *histoire* vacille entre deux pôles: l’histoire qui est racontée (*Historie*) et celle qui est faite (*Geschichte*)’. L’une ‘qui répète’ et l’autre qui ‘instaure’ (p. 310)”.

<sup>8</sup> Hala ere, Mattheier-ek aipatzen duen moduan eta aurrerago ikusiko dugun gisan, soziolinguistika historikoa ez da tradizioz gabe ikerlerroa: “la ‘sociolinguistique historique’, n’est pas une de ces nouvelles sciences sans tradition qui de nos jours poussent comme des petits champignons dans le domaine des sciences humaines.” (Mattheier 1999: 1). Autore honen iritziz hizkuntzalaritza historikoaren iker-lerroarekin lotzen da, zuzenean, iker-alor berria.

<sup>9</sup> Soziolinguistika historikoaren inguruko bibliografia zabal xamarra aztertu ondoren (ikus liburu honetan nazioarteko soziolinguistika historikoari buruz jasota dagoen bibliografia) Afendras-en “Sociolinguistic history, sociolinguistic geography and bilingualism” hori da soziolinguistika historikoa aipatzen duen aurreneko artikulua. Reinecke-ren doktore-tesia, 30. hamarkadan idatzi zuena, urte hartan argitaratu zen orobat (Reinecke 1969) eta izenburuan ere soziolinguistika historikoa aipatzen du: *Language and dialect in Hawaii, A sociolinguistic history to 1935*.

part real de la historia real no ha estat mai *generalment reconeguda* com a camp ben definit i productiu d'estudi sistemàtic. Una matèria que certament existeix no ha estat consagrada institucionalment ni és gaire popular. Escorcollar i espigolar la bibliografia (prou miscel·lania) sobre aquesta matèria és una aventura que no sembla atraure gaires investigadors.»<sup>10</sup>.

Euskararen kasuan, *Sobre el pasado de la lengua vasca* liburuan, hizkuntzaren historia soziala berariaz aipatu zuen K. Mitxelena: “Cuando el término *historia* aparece relacionado de una u otra manera con la lengua, se debería tener muy presente una distinción esencial: la que separa la historia interna de la lengua, que se atiene a los datos que nos proporcionan los documentos lingüísticos en cuanto tales, de la historia externa, que no es otra que la del pueblo al cual ha servido de vehículo principal o único de comunicación, y la del territorio donde ha estado en uso” (Mitxelena 1964: 71)<sup>11</sup>. Hizkuntzaren historia sozialari erreferentzia eginez, horrezaz gainera, zera zehaztu zuen K. Mitxelena: “La distinción tiene buenos fundamentos no sólo en el orden del conocimiento, sino también en el orden de la realidad. Por una parte, es posible construir la historia de una lengua sin conceder más que una atención marginal a los acontecimientos históricos externos, como también puede suceder que conozcamos bastante bien la historia de un país en un período determinado sin que por ello poseamos sino una información fragmentaria sobre su situación lingüística”. Historia soziala kontuan hartu gabe, hizkuntzen bilakaerari buruzko ondorio okerrak ateratzeko arriskua dagoela azpimarratzen du hainbat autorek. Hona arazo hori nola azaltzen duen Robert McColl Millar-ek: “Language use must be analysed in its social context. This is never more the case than when dealing with language from the past. Without the connection between the two, it is very difficult not to commit errors in analysis, either historically or linguistically.” (McColl 2012: 58).

Soziolinguistika historikoa loratu baino lehen hainbat lan interesgarri idatzi izan da hizkuntzen historia soziala argitzeko, nahiz eta ekarpen gehienek ikuspegi nagusia linguistikoa izan den. Multzo horretan sartzekoak dira, adibidez, F. Brunot eta C. Bruneau, Cohen eta Lapesa. Koldo Mitxelena bera ere bai, gureratzen. Zinez soziolinguistikokoak diren lanak ere argitaratu izan dira, dena den, 60ko hamarkadaren ondoren: Gales-ko kasuan hor daude, adibidez, Jenkins-en, Williams-en, Jones-en eta Parry-ren liburuak edota, okzitanieraren kasuan, Kirsch-en, Kremnitz-en eta Schlieben-Lange-renak. Okzitanieraren ka-

<sup>10</sup> Egoera horren zergatia aztertzen du Aracil-ek bere artikuluan, eta Europaren oinarritako historia soziolinguistikoko baten deskribapena egiten (Aracil 1983). Europako hizkuntzen historia sozialari buruz ikus, orobat, Aracil 2004.

<sup>11</sup> Hizkuntzalaritzaren ohiko banaketa da hizkuntzaren barne- eta kanpo-historien artean egiten dena. Banaketa horren inguruko eztabaidak aurrerago aztertuko ditugu lan honetan, hizkuntzalaritza historikoa aipatzen dugun atalean.

suan, dena den, nahiz eta ekarpen interesgarria izan labur gelditzen da bertan egindako azterketa. Gales-ko kasuan, bestalde, hainbat liburu mardul argitara eman izan da bertako hizkuntzaren historia sozialaz, baina obra bera ez da saiakera sistematizatua. Autoreek nork bere ikuspuntua ematen dute galesaren historiaren epealdi bati buruz, baina bakoitzak berea eskaintzen du, lanen arteko batasun metodologikorik gabe. Dakigularik, oraindik ez da hizkuntza baten historia sozial bat eskuragarri: ez, alegia, modu orokor eta sistematizatuan. Hori bai, aurrerago ikusiko dugunez, asko zabaldu da soziolinguistika historikoaren iker-eremua eta, zabalkunde horri esker, hainbat adar ditu gaur egun. Gorabidean dator hizkuntzen historia soziala, nazioarte mailan: han-hemen loratzen ari den iker-eremua dugu hori, izen batez edo bestez estalirik, ikusiko dugun moduan. Aurrerapauso ohargarriak ematen hasia da ikerbide hori, Europan eta beste zenbait lekutan. Euskararen kasuan ere bai. Burua jasotzen hasia da han-hemen, eta berariazko lekua eskaini nahi izan dio esparruari Euskaltzaindiak, bere ikerketa-lerro nagusien artean kokatuz.

Gure arteko hizkuntzen historia soziala ikertzeko proposamen orokor eta bateratzailea izan nahi du *EHS*ren liburu metodologiko honek. Horregatik, proposamen metodologikoa aurkeztu baino lehen ezinbestekoa iruditu zaigu Hizkuntzen Historia Sozialaren iker-eremu honetan nazioarte zabalean dauden lan-lerro eta eskola garrantzitsuenak aztertzea eta liburu honetan laburki aurkeztea. Edmond Cros-ek aipatu izan duen moduan: “Une théorie qui ne bouge pas est une théorie morte mais pour savoir ce qui reste à faire, encore faut-il faire le point sur ce qui a été déjà fait afin de garder en quelque sorte le cap.” (Cros 2006: 2).

Hiru zati nagusitan banatuko dugu atal hau. Alde batetik, hizkuntzen historia soziala eta soziolinguistika historikoa nondik datozen azalduko dugu. Bestetik, soziolinguistika historikoaren lan-lerroak eta adarrak aurkeztuko ditugu. Bukatzeko, Euskararen Historia Soziala eta bere eredu metodologikoaren proposamena nazioarteko testuinguru honetan kokatzen saiatuko gara.

## 2.1. Soziolinguistika historikoa eta soziolinguistika sinkronikoa<sup>12</sup>

Soziolinguistika historikoaren definizio bakar eta zehatza egitea ez da lan erraza. Hasteko, ondoko motiboengatik da definitze-lan hori hain zaila: eskola,

<sup>12</sup> Sinkroniaren eta diakroniaren arteko banaketa Saussure-ren lanetatik datorkigu, ondo jakina denez (Saussure 1916: 114-117). Funtsean bi hizkuntzalaritza modu daudela adierazten du berak (117. or) eta horrela definitzen ditu bata eta bestea: “Mais pour mieux marquer cette opposition et ce croisement de deux ordres de phénomènes relatifs au même objet, nous préférons parler de linguistique *synchronique* et de linguistique *diachronique*. Est synchronique tout ce qui se rapporte à l’aspect statique de notre science, diachronique tout ce qui a trait aux

lan-lerro eta metodologia asko dago soziolinguistika sinkronikoan; soziolinguistika sinkronikoa nabarmen banatzen dute azterbide berezi horiek. Soziolinguistika diakronikoan ere nabarmen dira eskola, lan-lerro eta metodologia diferente horiek. Soziolinguistikaren iker-mugak zehaztea, zientzia-objektu gisa, ez dela beti erraza azpimarratu zuen behinola Coletes-ek<sup>13</sup>. Gauza bera gertatzen da soziolinguistika historikoarekin:

La sociolingüística es una ciencia tan joven que su propio estatus y ámbito se encuentran aún en proceso de configuración (véase la crítica de López Morales 1989 a ciertas facetas de la ‘sociolingüística’ que según este autor no merecen tal consideración). No tenemos sino que acudir a los manuales más conocidos para comprobar cómo los enfoques propuestos son tan variados que parecen en ocasiones referirse a ciencias distintas, por más que la palabra «sociolingüística» aparezca siempre en los títulos: puede ello verificarse consultando, someramente incluso, los textos de Bell, Fasold, Fishman, Hudson, Pride-Holmes, Schlieben-Lange, Svejcer, Trudgill y otros (véase Coletes 1991). Por añadidura, las distinciones internas entre sociolingüística en sentido estricto y sociología del lenguaje, psicolingüística social, antropología lingüística, etnografía de la comunicación, etc., no hacen sino complicar las cosas. (Coletes 1993: 13).

Gauzak horrela izanik, ezinbestekoa dugu aurkezpen honetan HHS-ren lan-lerro horiek guztiak aurkeztea, laburki bada ere. Hizkuntzaren historia sozialaren zergatikoa eta zertarakoa honela zehaztu zuen Burke-k 1996an:

(...) todavía queda una brecha abierta entre las disciplinas de la historia, de la lingüística y de la sociología (inclusive de la antropología social). La brecha puede y debe llenarse con una historia social del lenguaje. (Burke 1996: 11).

Ganoraz, kopuruz eta zehaztasunez bete beharreko hutsune larria ikusten du hor Burke-k<sup>14</sup>. Nola hasi horretan? Nondik ekin saioari? Nola? Hoberik ezean,

évolutions. De même *synchronie* et *diachronie* désigneront respectivement un état de langue et une phase d'évolution." (Saussure 1916: 117). Maila metodologikoan banaketa egokia bada ere Saussure-k egindakoa, ondorioak ateratzeko eta azterketak egiteko garaian ezin dira bi maila horiek zeharo banatu: hala ikusiko dugu aurrerago. Ikus, horri buruz Gimeno 1995: 23 edota Conde 2007: 21-22. Ikus bereziki Saussure-ren *Cours de linguistique générale*, hirugarren kapitulua: "La linguistique statique et la linguistique évolutive" (Saussure 1916: 117-144).

<sup>13</sup> Autore guztiak ez dira hain muturrekoak eta, besterik gabe, soziolinguistikari "trazio" diferenteak daudela azpimarratzen dute. Coupland-ek eta Jaworsky-k, adibidez, soziolinguistikari buruz egiten duten artikulua-bilduma mardulean, "different traditions of sociolinguistics" aipatzen dute (Coupland eta Jaworski 2009: 1). Soziolinguistikaren adar-aniztasuna, soziolinguistikaren diziplinartekotasunari berari loturik dagoena, soziolinguistikaz egin diren ia aurkezpen guztietan agertzen da.

<sup>14</sup> Hizkuntzalaritzaren eta soziolinguistikaren ikuspuntutik Kremnitz ere iritzi berekoa da, nahiz eta azken urteotan salbuespen batzuk agertu diren bere ustez: "Il faut dire que ces

soziolinguistika historikoaren iker-eremua argi zehazteko eta garbi mugatzeko, “hizkuntza baten historia soziala” zer ez den azaltzen has gaitezke. Hasieran esan dugunez, historia soziala ez da historia intralinguistikoa. Hizkuntza baten barne-egitura, bere hiztegia, morfologia, etab. nola aldatu diren azaltzea ez da (ez, behintzat, bere hutsean) historia soziala, nahiz eta neurri batean aldaketa askotxoren zergatia aski loturik egon ohi den gizartearen garapenarekin eta, beraz, linguis- tek azaldutako zergati horiek ere beren historia soziala duten *Hintergrund* gisa. Hiztun-kopuruaren garapena historian zehar aztertzea ere, Fañch Broudic-ek maisuki egin duen moduan bretoiaren kasuan, ez da berez historia soziala: historia sozialaren zati bat da hori, demolinguistika historikoa, hain zuzen. Baina historia soziala ez da horretara mugatzen. Garapen-bide edo bilakaera horren zergatiak ere berariaz aztertu behar dira, hizkuntza baten historia soziala egiteko.

Iker-eremuaren negatiboa, bere ifrentzua, aurkeztu ondoren saia gaitezen positiboaren edo aurkiaren argazkia egiten. Urrunago jo gabe Koldo Mitxelena- ren goiko hitzak har ditzakegu gogoan soziolinguistika historikoa zer den zehazte- ko; egoera soziolinguistikoaren bilakaera aztertzea da soziolinguistika histori- koaren funtsa, hizkuntzaren barne- eta kanpo-historia lotuz. Hainbat autorek soziolinguistika historikoa edota hizkuntzen historia soziala nola definitu izan duen xehe-xehe ikusiko dugu aurrerago. Lan horri ekin aurretik, ordea, beharrez- koa dirudi Coletes-ek aipatzen duen nahastea zertxobait argitzea. Soziolinguisti- ka sinkronikoaren eskola garrantzitsuenak aurkeztuko ditugu horretarako, esko- la horiek (edota horien antzekoak) topatuko baititugu soziolinguistika historikoaren alorrean ere (beste batzuk gehituta).

### 2.1.1. Soziolinguistika sinkronikoaren lan-lerroak

Soziolinguistika modernoaz 1964an egin ziren aurreneko mintegietatik abiatu- rik<sup>15</sup>, diziplinartekotasuna da soziolinguistikaren ezaugarri nagusietako bat (Bright

dernières décennies ont vu des progrès considérables, tout au moins pour certaines langues. Plusieurs histoires sociales de langues, allant dans le sens que je viens d’esquisser, ont été publiées, depuis un quart de siècle environ, si je ne m’abuse; cependant, elles restent des excep- tions. Il est souhaitable que leur nombre augmente” (Kremnitz 2004: 12).

Hutsunearen arrazoietakoa bat nazionalismo linguistikoarena da, autore horren ustez. His- toria gehienek hizkuntza bakarra hartzen dute kontuan, eta hori akats larria da bere ustez, az- tergai dugun hizkuntzarekin harremanetan egon diren beste hizkuntzak ere kontuan hartu behar baitira: “Presque toutes les histoires de langues sont des histoires d’une langue, comme si les langues fonctionnaient de manière isolée.” (Kremnitz 2004: 12).

Xabier Erizerentzat ere soziolinguistika historikoaren bi ezaugarri nagusiak bere urritasu- na eta bere heterogenotasuna dira (Erize 1997: 92-93). X. Erizeren ekarpen teorikoa eta apli- katua handia da euskararen azterketa soziolinguistiko historikoan.

<sup>15</sup> “Aurreneko mintegi” diogunean Bloominton-go 1964ko uda-jardunaldiaz ari gara noski (Paulston eta Tucker 1997). Horrek, bistan da, ez ditu aurreko ekinaldiak bazterten: ez

1966). Diziplina askotatik jaso zituen ikerlerro berriak bere ekarpen teorikoak, metodologikoak zein praktikoak. Beste diziplinak (hizkuntzalaritza, antropologia, psikologia, filosofia, etnologia, soziologia, historia...) bere baitaratzeko duen joera hori ohiko beste zenbait hizkuntza-zientziekiko ere badu: semiotika eta testuen hizkuntzalaritza, psikolinguistika, etnolinguistika eta dialektologia kontuan hartu ohi dira sarri, hizkuntzaren soziologiaren esparruan ere. Mintzajardunaren giza arteko moldaera eta bere azterketa batzen dituzte diziplina horiek guztiak. Diziplinartekotasun horregatik, korrante ugari txo garatu da hizkuntzaren azterketa sozial-lean. Korrante horiek bizirik daude soziolinguistika historikoan ere<sup>16</sup>.

#### 2.1.1.1. *Soziolinguistika eta hizkuntza-soziologia*

Bereizketa funtsezkoa soziolinguistikaren eta hizkuntza-soziologiaren artekoa da<sup>17</sup>. Urrunago joandakorik ere badugu: banaketa hirukoitza proposatu zuen Trudgill-ek 1978an, soziolinguistikaren alorrak argi bereizteko:

it is possible to divide studies of language and society into three groups: those where the objectives are purely sociological or social-scientific; those where they are partly sociological and partly linguistic; and those where the objectives are wholly linguistic. (Trudgill 1978: 2).

(Europa erdialdean nagusiki) II. Mundu Gerra aurretik egindakoak, eta ez (ikuspegia mundu zabalera hedatuz) gerra ondoan burututakoak.

<sup>16</sup> Boyer-ek honela laburbiltzen du soziolinguistikaren diziplinartekotasuna: “le territoire de la sociolinguistique au sein des sciences du langage est un territoire perméable (comme celui des autres sciences du langage) aux champs disciplinaires connexes : psychologie, psychanalyse, philosophie, anthropologie, ethnologie, sociologie, histoire ... Perméable évidemment à l’intérieur même des sciences du langage, aux autres linguistiques : sémiotique et linguistique textuelle (qui s’intéressent à la structure, à la cohésion et à la cohérence des discours), pragmatique linguistique et analyse conversationnelle (attentives à la structure séquentielle des échanges et aux interactions qui s’y réalisent), psycholinguistique (qui étudie en particulier les mécanismes psychologiques liés à l’appropriation et à l’utilisation du langage), ethnoinguistique (attachée à décrire des organisations langagières le plus souvent « exotiques ») et dialectologie (qui s’est donné pour tâche de répertorier la variation géolinguistique en fonction des parlers toujours en vigueur ou des substrats de la langue actuelle), sans oublier la sociologie du langage, au sens strict du terme. Cette dernière discipline, du reste, chevauche largement l’un des pôles du domaine, celui de la *macro-sociolinguistique*. Ce pôle peut être défini comme celui de la sociolinguistique des institutions, de la structure sociale, des séries de variations, des pratiques linguistiques de groupes, des typologies de discours. L’autre pôle, celui de la *microsociolinguistique*, concerne d’ailleurs les pratiques «à la base», les enjeux circonscrits à telle ou telle pratique de communication, l’utilisation, circonscrite, par tel ou tel sujet, de son capital langagier.” (Boyer 1991: 8-10).

<sup>17</sup> Ikerketa-eremuaren sortze-garaian sinonimotzat jotzen zituzten autore batzuek bi kontzeptuok: *sociolinguistics* eta *sociology of language*. Hala egiten du Bright-ek 1964ko *UCLA Sociolinguistic Conference* mintegi famatuaren argitalpenean (Bright 1966: 11).

Trudgill-en banaketa horren aurreneko ikerlerroa hizkuntza-soziologia izango litzateke, eta hirugarrena soziolinguistika. Hudson-ek (1981), bestalde, honela definitu zuen soziolinguistika: “el estudio de la lengua en relación con la sociedad” eta hizkuntzaren soziologia beste modu honetan: “el estudio de la sociedad en relación con el lenguaje” (Hudson 1981: 15)<sup>18</sup>. Bi ikerlerro horien arteko desberdintasuna modu honetan laburtzen du autore honek:

La diferencia entre sociolingüística y sociología del lenguaje es, sobre todo, una diferencia de énfasis, según el investigador esté más interesado por el lenguaje o por la sociedad, y también según su mayor experiencia en el análisis de las estructuras lingüísticas o en el análisis de las estructuras sociales. (Hudson 1981: 15).

Laburbilduz, lan-lerro bat linguozentrikoagoa dugu eta bestea soziozentrikoagoa. Labov dugu soziolinguistikaren autore famatuenetakoa, bere ikerketa bariasionistarekin. Hizkuntza-soziologiaren autore nagusia, aldiz, Joshua A. Fishman<sup>19</sup>. Haiek ere berariaz argitu izan dituzte bi ikerlerroen helburuak. Labov-ek linguistikaren alorrean kokatzen du bere burua. Are gehiago, bere ustez linguistikaren iker-eremuaren helburua hizkuntzaren benetako erabilera bizia arakatzea izan behar luke, eta ez hizkuntza honen edo haren, are hizkuntzaren, maila hipotetiko bateko zertzeladez jardutea<sup>20</sup>. Hizkuntzaren oinarri nagusia, ezinbestean kontuan hartu behar dena, gizartea da. Berak dioenez, “I have resisted the term *sociolinguistics* for many years, since it implies that there can be a successful linguistic theory or practice which is not social” (Labov 1972: xiii). Bistan denez, erabat hizkuntzalaritzaren alorrean kokatzen du Labov-ek bere lana. Fishman-ek, bere aldetik, diziplinaren alde soziologikoa azpimarratu nahi izan du hizkuntza-soziologiaren bidez. Ondoko bi pasarteetan argi gelditzen da Fishman-en pentsaera soziolinguistika eta hizkuntza-soziologia bereizteari dagokionez:

There are three reasons why I consciously refer to ‘The sociology of language’ (although I do use the adjectival form ‘sociolinguistic’), rather than to ‘sociolinguistics’, as I have at times in the past: (a) to draw to it greater attention from sociologists, (b) to make linguists realize that they should beware of their ignorance of the science of social behavior, and (c) to

<sup>18</sup> Wardhaugh-ek ere Hudson-en definizioa erabili zuen: “sociolinguistics is ‘the study of language in relation to society’, whereas the sociology of language is ‘the study of society in relation to language’.” (Wardhaugh 1986: 12). Argitalpen askotan ageri da, harrezkero, definizio-banaketa hori.

<sup>19</sup> Hizkuntza-soziologiaren eta soziolinguistikaren arteko banaketari buruz ikus, orobat, Garcia eta Schiffman 2006: 8-10.

<sup>20</sup> Labov-en hitzetan: 1960ko hamarkadan “The great majority of linguists had resolutely turned to the contemplation of their own idiolects”. (Labov 1972: xiii).



stress that the total enterprise is not for the purpose of enriching or reforming or revolutionizing linguistics, but for the purpose of understanding and influencing language in society as such. (Fishman 1972: 154-155).

The designation ‘sociology of language’ is often used in conscious distinction to the designation ‘sociolinguistics’. The intent of this distinction is commonly relevant both to personal disciplinary orientation as well as to the level of data-aggregation preferred by the researcher. From a disciplinary point of view, the designation ‘sociology of language’, rather than ‘sociolinguistics’, implies a greater concern with sociology than with linguistics, on the one hand; and a greater preference for higher levels of behavioral data collection (‘higher’ in the sense of more abstract, i.e., further removed from directly observed phenomena) and for higher levels of data-aggregation on the other hand. (Fishman 2008: 3).

Bi lan-lerro horiek bizi-bizirik agertu ohi dira hizkuntzen ikerketa diakronikoetan. Batetik, soziolinguistika historikoa daukagu eta, bestetik, hizkuntza-soziologia historikoa. Guztia ez da, ordea, zuri eta beltz: paperean nahiko garbi bereiz badaitezke ere lan-lerro horiek, praktikan hala egitea ez da beti lan erraza izaten. Hartara eramaten gaituzten motiboak asko dira berez. Hasteko, Trudgill-ek argi aipatzen duen moduan, helburuak ezarritako bereizkundera bera dago: lan-lerro horiek datu eta metodologia berdinak erabil ditzakete, baina helburu diferenteekin: “different workers may use the same data and the same methodology but with different objectives.” (Trudgill 1978: 2). Bi lan-lerroek aztertzen duten objektua berdina izan daiteke. Datutegi bera ustiatze horrek sortzen duen iluntasunak nahasmena sor dezake. Horrezaz gainera, eta terminologiari dagokionez, hizkuntza-soziologiaren testuinguruan landutako ikerketa askotan “soziolinguistika” hitza erabiltzen da<sup>21</sup>. Aurreko guztia gutxi bailitzan, badago hirugarren arrazoi bat kontua are gehiago bihurtzen duena: soziolinguistikari buruz egiten diren zabalkunde-lanetan, nahiz eta hizkuntza-soziologia soziolinguistikaren azpiadar moduan agertu, bi ikerlerroen ekarpenak nahastu egiten dira maiz. Fishman-ek berariaz deitoratua du nahasmen modu hori. Bata eta bestea zaku berean sartze hori zorrotz argitzen saiatu izan da behin eta berriro<sup>22</sup>:

<sup>21</sup> Fishman argia da bere aipamenean (azpimarra gurea da): “There are three reasons why I consciously refer to ‘The sociology of language’ (*although I do use the adjectival form ‘sociolinguistic’*)...” (Fishman 1972: 154). Gainera, nahiz eta hizkuntza-soziologiaren alorrean kokatu, lan batzuek “soziolinguistika” dute izenburuan: euskarari buruzko adibide bat ematearren hortxe dugu Xabier Erizeren *Nafarroako euskararen historia soziolinguistikoa 1863-1936* (Erize 1997).

<sup>22</sup> Soziolinguistika eta hizkuntza-soziologiaren arteko aldea azpimarratzeko azalpen luzeagoak ere eman izan ditu Fishman-ek: demagun, adibidez, 1971ko *Advances in the Sociology of Language* (Fishman 1971: 8-11).

The term “sociolinguistics” is often used interchangeably with “the sociology of language”. The latter usage seems to me to be preferable for the purposes of this volume and for some general purposes that may be briefly mentioned here. The primary purpose for which these *Readings* have been brought together is to interest students of social behavior in the language determinants, concomitants or consequences of that behavior. Although particular studies in this field of inquiry may more appropriately view either language behavior or social behavior as the independent or the dependent variable for their immediate purposes it is my fundamental bias to view society as being broader than language and, therefore, as providing the context in which all language behavior must ultimately be viewed. It seems to me that the concept “sociology of language” more fully implies this bias than does the term “sociolinguistics”, which implies quite the opposite bias. (Fishman 1968: 6).

#### 2.1.1.2. *Mikro-soziolinguistika eta makro-soziolinguistika*

Soziolinguistikaren eta hizkuntza-soziologiaren arteko banaketa funtsezkoa izanik ere soziolinguistika sinkronikoan, ez da hori bereizbide nagusi bakarra: adituen ekarpenetan aparteko banaketa egin izan da, horrekin batera, makro- eta mikro-soziolinguistikaren artean. Fishman-en lanetan, neurri handi batez, soziolinguistikarekin lotzen da mikro-soziolinguistika eta, aitzitik, makro-soziolinguistika hizkuntza-soziologiarekin<sup>23</sup>. Honela azaltzen ditu Hernandezek, labur eta argi, bereizbide horiek:

(...) si la macro-sociolingüística se centra en el estudio de la organización social del comportamiento lingüístico, la micro-sociolingüística, por el contrario, se ocupa del análisis de la organización lingüística del comportamiento social. Con todo, determinados tipos de estudios sociolingüísticos (cambio de código, contacto lingüístico, bilingüismo, actos de identidad, etc.) son difíciles de clasificar de forma excluyente en esta tipología, resul-

<sup>23</sup> “Like sociology itself, the sociology of language has neither well defined limits nor methods distinctly its own (see Fishman, 1965, 1968, 1970, 1972). As a result, whereas sociolinguistics has gravitated toward microanalyses of snippets of ‘talle’ and pre-selected conversations (Gumperz, 1982) or toward particular genres of pre-selected texts (Hymes, 1981), and therefore has no problem incorporating samples of actual speech or recitation in its presentations, the sociology of language has largely been ‘social problems’ oriented (e.g., bilingual education, language maintenance and language shift, reversing language shift, the spread of English, language death, etc.), often utilizing contrasted polities, population groupings and even the world at large as its universe of study and generalization for inquires into one macro-topic or another. As a result, the data of actual speech is no longer evident in its reports, such data being replaced by language or variety names or categories.” (Fishman 2008: 4).

tando esta distinción como las dos caras de la misma moneda (Swann, Deumert, Lillis y Mesthrie 2004: 205). (Hernandez eta Almeida 2005: 3).

Hernandez-ek argi asko aipatzen duen moduan, taxonomia hori inork zorrotz eztabaidatzen ez duen arren aski elkarri loturik daude mikro- eta makro-soziolinguistika. Xabier Erizek, esate baterako, oso adibide garbia eman izan du bi dimentsio horien arteko lotura azpimarratzeko: “bi lagunen arteko elkarrizketa bat mikrosoziolinguistikari dagokiola esan daiteke, baina bata euskalduna eta bestea erdalduna baldin badira, baliteke haien elkarrizketan bi hizkuntz komunitateen arteko harreman orokorrak islatuta agertzea, eta, orduan, makroarekin topo egingo genuke” (Erize Etxegarai 1997: 24-25).

### 2.1.1.3. *Lan-lerro nagusiak*

Aurreko paragrafoetan aipatu ditugun bi dikotomiak kontuan harturik, soziolinguistikaren iker-eremua zabala dela esan dezakegu zalantzarik gabe; hizkuntzaren eta gizartearen arteko lotura aztertzen dituzten ikerketak luze-zabal sartzen dira bertan. Chambers-ek bost iker-xede zehaztu izan ditu: “personal characteristics”, “linguistic styles”, “social characteristics”, “sociocultural factors” eta “sociological factors” (Chambers 1995: 2-10). Boyer-ek ere bost eremu zehaztu izan ditu.

## 1. taula: Soziolinguistikaren parametro nagusiak (Boyer 1991: 7)

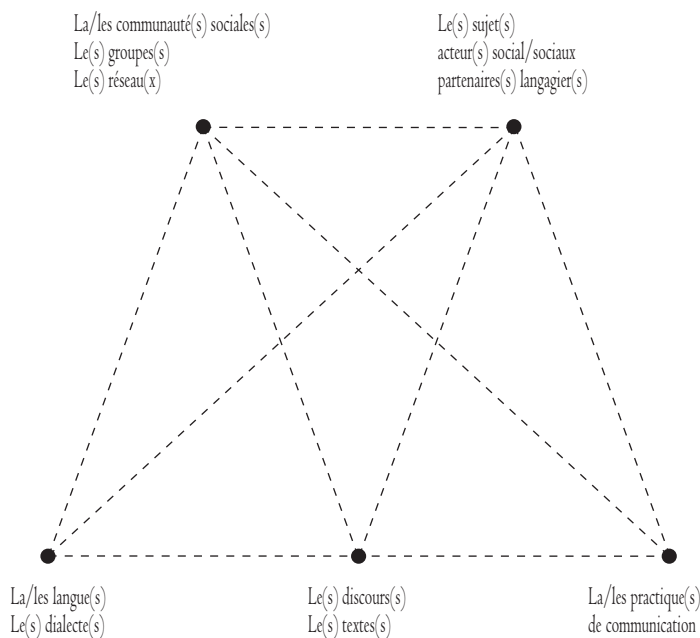

Hizkuntzaren zientzien arteko loturak laburbiltzen saiatu izan da, gainera, Boyer behin baino gehiagotan. Bere bi laburpen ezagunenak jasoko ditugu ondoren:

2. taula: **Soziolinguistikaren eremu nagusiak (Boyer 1991: 9)**

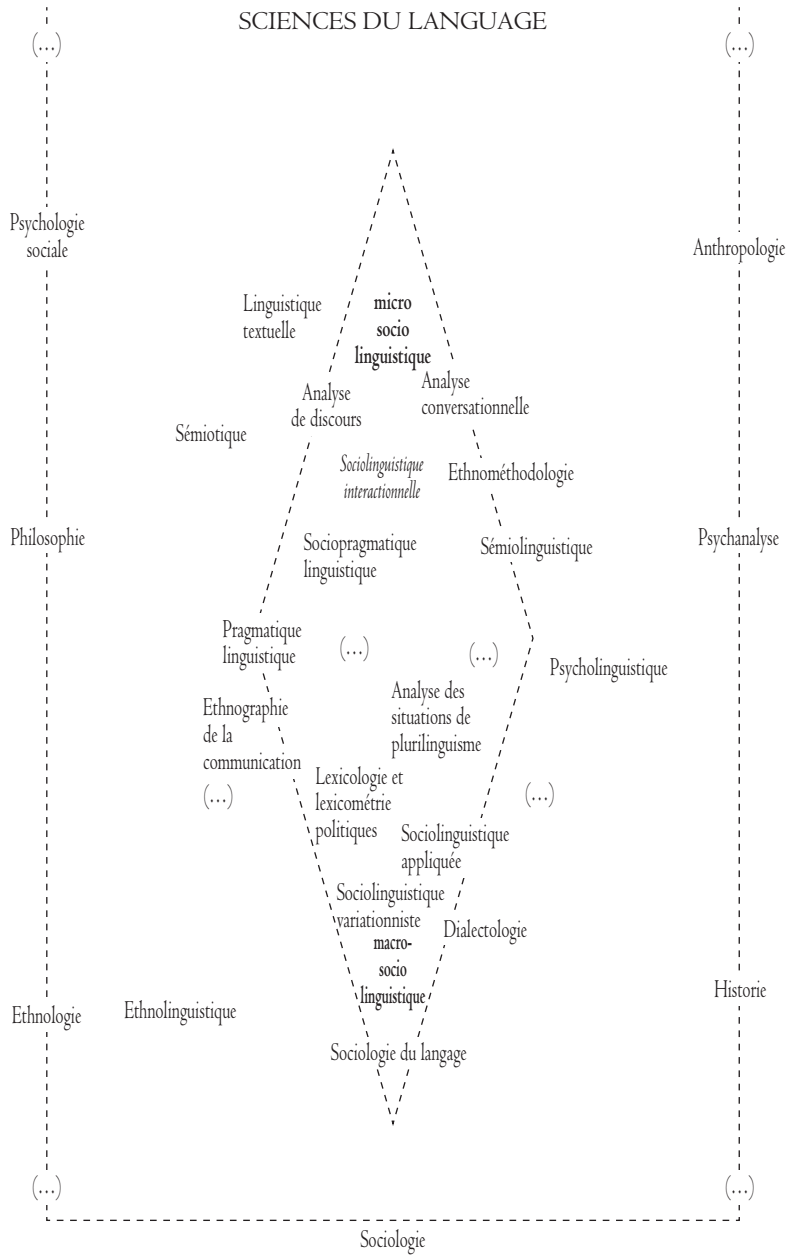

3. taula: Soziolinguistikaren eremuak: makro-soziolinguistikatik mikro-soziolinguistikara (Boyer 2001: 17)

**PÔLE MACROSOCIOLINGUISTIQUE**

La dimension sociolinguistique / sociolangagière est prioritaire :  
au niveau communautaire ou intercommunautaire

Ethnologie	Ethnolinguistique	Sociolinguistique appliquée à la gestion des langues-Politiques linguistiques	Analise de la dynamique des conflits diglossiques (usages, représentations)	Dialectologie	Sociologie
Histoire	Sémiotique	Analise de la variation sociolinguistique au sein d'une communauté linguistique ou d'un groupe	Analise des phénomènes de créolisation et étude des créoles	Ethnographie de la communication	Psychologie
Philosophie	Pragmatique linguistique	Traitement lexicologique ou /et lexicométrique des discours sociaux (politiques, syndicaux, médiatiques...)	Analise des phénomènes liés aux contacts de langues dans les situations de migration (comportements, représentations)	Ethnométhodologie	Psychanalyse
	Psycholinguistique	Analise sociolinguistique des interactions verbales		Analise conversationnelle	
	<i>Champs disciplinatis connexes</i> (la matière linguistique n'est pas l'objet visé principalement)			<i>Sciences du Langage</i> (dimension sociolinguistique accessoire ou absente)	<i>Champs disciplinatis connexes</i> (la matière linguistique n'est pas l'objet visé principalement)

La dimension sociolinguistique / sociolangagière est prioritaire :  
au niveau du groupe ou de l'individu

**PÔLE MICROSOCIOLINGUISTIQUE**

Boyer bezain zabal jardun gabe ere, esan dezagun ondoko bost azterbide hauek izan litezkeela soziolinguistikaren ikerlerro nagusi:

1. Bariazio linguistikoaren ildoak
2. Errepresentazioen eta jarrerren azterketa ildoak
3. Hizkuntza ukipeneko egoeren soziolinguistika
4. Hizkuntza-plangintza, glotopolitika eta soziolinguistika aplikatua
5. Diskurtso soziopolitikoak eta analisi lexikometrikoa

### 2.1.2. Soziolinguistika sinkronikoaren lan-lerroak eta soziolinguistika diakronikoarenak

Ikusi berri dugunez, soziolinguistika sinkronikoak hainbat lan-lerro ditu eta, oro har, diziplinartekotasun handia ageri du. Espero zitekeenez, lan-lerro horiek bizi-bizirik agertzen zaizkigu soziolinguistika diakronikoan ere. Nabarrena da hori, bereziki, soziolinguistikaren bi lerro nagusietan: alde batetik hizkuntza-soziologia dago hemen ere, eta bestetik soziolinguistika bariazionista. Soziolinguistika diakronikoak bere azterbide propioak ditu, gainera: adibidez, historiatic zuzenean datozenak. Soziolinguistika diakronikoaren eskola ezagunenak aurkezten saiatuko gara ondoko lerroetan. Aurkezpen-lan hori egitea ez da nahi bezain erraza, eskola horien arteko mugak ez baitira, sarri, behar bezain zehatzak. Autoreek ez dute, gainera, normalean, eskola bat aldarrikatzen: irakurleak inferitu egin behar izaten du, ikerlana irakurri ondoren, autore baten ekarpena zein eskolari gerturatzen zaion gehien.

*EHS* proiektuak, hizkuntzen historia soziala aztertzeko, ikerketa-lerro hauek zehaztu eta kontuan hartu ditu:

1. Soziolinguistika historiko bariazionistaren adarra, ingelesez maiz *historical sociolinguistics* edo *socio-historical linguistics* deitzen dena.
2. Hizkuntza-soziologiaren historiazko adarra. Adar honen pean agertzen diren lanak honela izendatzen dira ingelesez: *sociolinguistic history of X language*. Izenburu ezagun bat ematearren, hortxe dugu McColl Millar-en 2010eko *Authority and Identity: A Sociolinguistic History of Europe before the modern age*<sup>24</sup>.
3. Historia soziala eta hizkuntzak, ingelesez *social history of language*. Hemen kokatzen dira, adibidez, Burke-ren edota Porter-en lanak. Baita Certeau,

<sup>24</sup> Hizkuntza-soziologiaren alorrean kokatzen du McColl-ek bere lana, argitalpenaren aurreneko kapituluari argi azaltzen duenez (McColl 2010: 10-18). Lanen izendapenak arazoak sortzen ditu irakurlearentzat, eta normalean lan baten izenburutik soilik nekez jakin dezake irakurleak zein eskola soziolinguistikotatik datorren. Horrela, adibidez, McColl-ek hizkuntza-soziologian kokatzen badu ere bere *Sociolinguistic History of Europe*, Lodge-ek bariazionismoaren testuinguruan kokatzen du bere 2004ko *A Sociolinguistic History of Parisian French*. Lanen irakurketa egitean, bi eskolen arteko aldeak eta mugak zenbaitetan lausotu egiten direla dirudi.

Julia eta Revel-en 1975eko *Une politique de la langue. La Révolution française et les patois: l'enquête de Grégoire*. Euskararen Historia Soziala, izenez eta izanez, gertu dago hirugarren adar honetatik.

4. Hizkuntzalaritzaren adarra dugu hurrengoa. Azterbide hori oso loturik dago, zenbaitetan, soziolinguistika bariazionistarekin. Guri dagokigunez, hizkuntzalaritza historikoan barne- eta kanpo-historien artean egiten den banaketa interesatzen zaigu bereziki: azalpen xeheagoak emango ditugu aurrerago, gai horretaz.
5. Pragmatika historikoa eta, bereziki, soziopragmatika historikoa. Bereziki aipagarriak dira, alor honetan, Jucker-en edota Culpeper-en lanak<sup>25</sup>.
6. Bost multzo argi zehaztu ditugu oraindainokoa. Ez dira, ordea, bakarrik: kontuan hartu beharrekoak dira, horiezaz gain, gure alorrean erabat kokatzen diren baina adar zehatz batekin zuzenean lotzen ez diren ekarpenak ere. Lan horiek sailkatzeko bada zailtasunik, hemen aipatu ditugun adarren metodologia diferenteak nahas-mahas erabiltzen dituztelako edota adar horiekin batere loturarik ez dutelako.

Ikusten denez, gutxienez bost lan-lerro nagusi topatzen dira soziolinguistika historikoan. Kontua ez da hor amaitzen: Willemyns-ek 2006an argi azaldu zuenez, nahiko berria izateaz gainera zabaltzen eta osatzen ari den iker-eremua da soziolinguistika historikoa eta, horregatik, sail horretan diharduten ikertzai-leek zehazteke dituzte oraindik haien lanaren testuinguru epistemologikoa eta soziolinguistika historikoaren mugak zeintzuk diren. Hori dela medio, puntu horiek argitzen saiatzen dira lan berri bat idazterakoan.

The fact that even as of today historical-sociolinguistic papers at linguistic conferences almost always start with an overview of all the methodological problems the researchers experienced is a clear indication that the field is still in full expansion (Willemyns eta Vandenbussche 2006: 158).

Soziolinguistika historikoa alde eta molde askotarikoa da, zalantzarik gabe. Gertaera hori berariaz azpimarratu izan du Porter-ek azterbide hauen gainean argitaratua duen artikulu bilduma ezagun batean: “As this volume of essays suggests, there can be no single social history of language” (Porter in Burke eta Porter 1991: 13).

Bost iker-eremu nagusi zehaztu baditugu ere gorago, atal gehiago zehazten dituzte autore batzuek. Beste batzuek, berriz, gutxiago<sup>26</sup>. Soziolinguistika sinkro-

<sup>25</sup> Jucker-ek pragmatika historikoaren bibliografia osatu zuen 2009an, eta Interneten eskegi. 700 sarrera baino gehiago daude bertan: <http://es-jucker.uzh.ch/HistPrag.htm>

<sup>26</sup> Burke-k eta Porter-ek 1987ko *The social history of language* liburuan, adibidez, ikergaiari buruzko bibliografia eskaintzen dute. Jasotzen duten bibliografiak hiru iturburu ditu: “history of

nikoak bezala soziolinguistika historikoak ere lan-lerro eta paradigma askotxorekin lan egiten duenez, Aquino-Weber-ek eta Cotelli-k hiru atal nagusi zehazten dituzte soziolinguistika historikorako: paradigma bariasionistarena; egoera elea-niztunen eredu fishmandarra eta ikuspuntu sozio-diskurtsiboarena (Aquino-Weber, Cotelli eta Kristol 2009: IX). Soziolinguistika historikoaren adar nagusi horien zehaztapen-lanean Nevalainen-ek eta Raumolin-ek oso proposamen zehatza egin zuten 2012ko “Historical Sociolinguistics: Origins, Motivations, and Paradigms” artikuluan. Diziplina hauekin lotzen dute soziolinguistika historikoa, ondoko irudian ageri denez (Nevalainen eta Raumolin 2012: 27):

4. taula: Soziolinguistika historikoaren lan-lerroak eta diziplinartekotasuna (Nevalainen eta Raumolin 2012: 27)

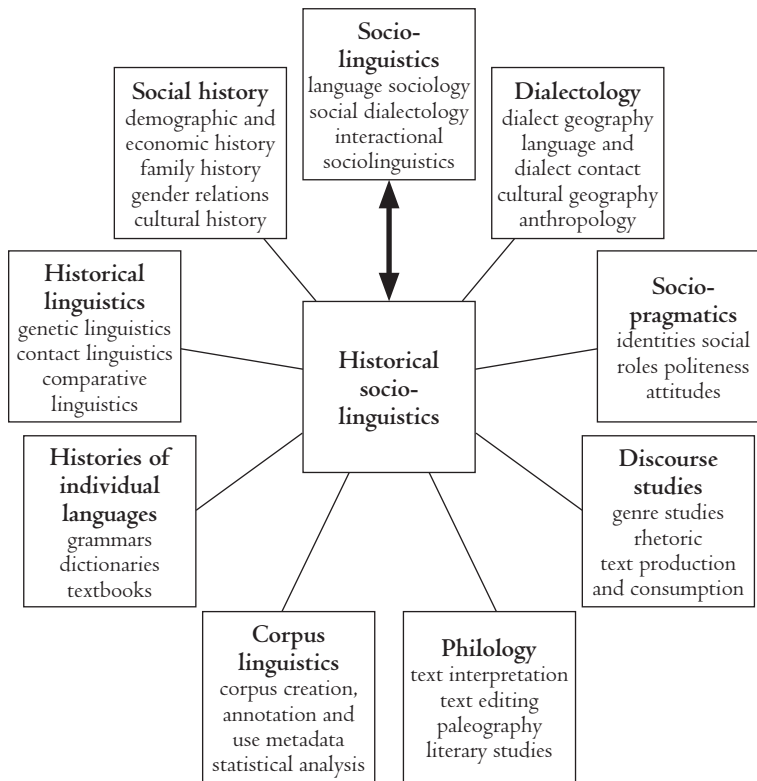

language”, “sociolinguistics” eta “social history of language” (Burke eta Porter 1987: 210-213). Coletes-entzat ere hiru zientzia izan behar ditu soziolinguistika historikoak oinarri: hizkuntzaren historia, soziolinguistika eta hizkuntzalaritza historikoa. “Vemos, pues, que estamos ante una propuesta de aplicación interdisciplinar. Son tres las ciencias lingüísticas llamadas a combinarse: Historia de la Lengua, Sociolingüística y Lingüística Histórica.” (Coletes 1993: 17).



Ikusten denez, hizkuntza-soziologia<sup>27</sup> soziolinguistikaren adarrean sartzen dute autore horiek. Soziolinguistika historikoaren iker-eremua bere ondoko diziplinekin duen lotura argitu ondoren, soziolinguistika sinkronikoaren kasuan bezala diakronikoan ere makro- eta mikro- soziolinguistikaren artean banatu behar dela adierazten dute autore biok, beren artikuluan (2012: 30). Lau paradigma nagusi aipatzen dituzte horretarako: “Four sociolinguistic paradigms are commonly distinguished, based on their objects of study, and form a *continuum* between the macro- and micro-perspectives: the sociology of language, social dialectology, interactional sociolinguistics, and the ethnography of communication.” (2012: 30). Raumolin-en eta Nevalainen-en arabera lau paradigma horiek zein helburu duten, zer deskribatzen duten eta zer azaltzen duten laburbiltzen da ondoko laukian (2012: 31).

5. taula: Soziolinguistikaren lau paradigmak  
(Four sociolinguistic paradigms in Raumolin eta Nevalainen 2012: 31)

Paradigm/ Dimension	Sociology of language	Social dialectology/ Variationist sociolinguistics	Interactional sociolinguistics	Ethnography of communication
Informed by	Sociology	Dialectology, Historical linguistics	Discourse studies	Anthropology
Object of study	Status and function of languages and language varieties in language communities	Variation in grammar and phonology; linguistic variation in discourse; speaker attitudes	Interactive construction and organization of discourse	Patterned ways of speaking, sociolinguistic styles/register
Describing	Norm and patterns of language use in domain-specific conditions	The linguistic system in relation to external factors	Organization of discourse as social interaction	Situated uses of verbal, para- and nonverbal means of communication

<sup>27</sup> “sociology of language” erabili beharrean “language sociology” aipatzen dute haiek. Badirudi, ordea, gauza bera direla haientzat bata eta bestea: hizkuntza-soziologiak ez luke bestela tokirik haien proposamen tipologikoan.

Paradigm/ Dimension	Sociology of language	Social dialectology/ Variationist sociolinguistics	Interactional sociolinguistics	Ethnography of communication
Explaining	Differences of and changes in status and function of languages and language varieties	Social dynamics of language varieties in speech communities, language change	Communicative competence; verbal and nonverbal input in goal-oriented interaction	Functional appropriateness of communicative behavior in various social context

Arrazoi metodologikoak eta iturrien eskuragarritasuna direla-eta, lau paradigma horiek ezin dute berdin lan egin soziolinguistika historikoan. Paradigma batzuei besteei baino nekezago aplikatzen zaie maila diakronikoa, nahiz eta, berez, guztiei aplikatu ezinik ez dagoen:

While research into multilingualism, language policy and standardization can readily include a diachronic dimension, studies within the other research paradigms shown in Table 2.1 are more constrained by the available data sources. Lack of linguistic materials from the more distant past and the mode of preservation of extant sources severely limit the historical sociolinguist's research agenda: the spoken language and para- and nonverbal information central to much of interactional and ethnographic research is simply not available. (2012: 32).

The four sociolinguistic paradigms shown in Table 2.1 are hence all in principle applicable to historical research within the limitations imposed on the enterprise by our historical knowledge and the varying quantity and quality of data available. (2012: 32).

Lau paradigma nagusi aipatzen badituzte ere Nevalainen-ek eta Raumlín-ek<sup>28</sup>, 2000. urteaz geroztik soziolinguistika historikoaren panorama sendotu

<sup>28</sup> Tuten-ek eta Tejedok (2011: 285-286) ondoko hiru ikerlerro nagusiok aipatzen dituzte. Bide batez, bakoitzaren definizio laburra egiten dute:

The aims of historical sociolinguistics have been influenced by the sociolinguistic research traditions of the sociology of language, interactional sociolinguistics, and, especially, variationist sociolinguistics. The sociology of language is concerned with use and status of language varieties within society, including issues such as diglossia, bilingualism, and socio-cultural aspects of standardization; Moreno-Fernández (2005) is an excellent example of historical work in this tradition.

Interactional sociolinguistics has tended to rely on qualitative methods to explore how individuals use and exploit language in context. In recent years, research on discourse analysis and the pragmatics of historical Spanish texts has grown rapidly – with particular interest, for instance, in how writers use orate and literate registers (Oesterreicher 2004), how

egin dela, eta azterbide-aukera zabaldu egin dela diote biek. Hori dela medio, ondoko ikerketa-lerrook aipatzen dituzte soziolinguistika historikoan<sup>29</sup> (2012: 24):

1. *Variationist sociolinguistic work, both quantitative and qualitative.*
2. *Social networks studies.*
3. *Code-switching research.*
4. *Social and demographic history and the sociology of language.*
5. *Sociopragmatic and interactional phenomena.*
6. *Language history from below and “alternative” histories of language.*

Soziolinguistika historikoak azken 25 urteotan izan duen zabalkunde azkarraren isplazatzen da, nolabait, Raumolin-ek eta Nevalainen-ek 2012ko artikulu horretan proposatzen duten taxonomian. 1987an Peter Burke-k historia sozialaren ikuspuntutik osatu zuen oinarritzko bibliografian hiru azterbide nagusi baino ez ziren zehazten: *History of language, sociolinguistics* eta *social history of language* (Burke eta Porter 1987: 210-213). Era berean, une hartan eskuragarri zeuden liburuen kopurua aski mugatua zen bibliografia horretan. Bistan denez, urte gutxitan asko zabaldu da soziolinguistika historikoaren eremua.

they communicate within different genres and discursive traditions (Kabatek 2008), and how speakers and writers negotiate politeness (see relevant sections in Bustos Tovar and Girón Alconchel 2006; Company Company and Moreno de Alba 2008). Yet despite the importance of these two lines of research, variationist sociolinguistics has had the greatest impact on the development of historical sociolinguistics.

Variationists have relied on quantitative methods to identify correlations between structural variables and social stylistic variables, to describe instances of change in these terms, and to explain changing correlations through analysis of speaker activity in social contexts. Ultimately, the aim of historical sociolinguistics is the description and explanation of historical variation and change in relation to purposeful speaker activity in varied and changing social contexts. (Tuten eta Tejedó 2011: 285-286).

<sup>29</sup> “In the 2000s, many lines of enquiry in historical sociolinguistics were consolidated. Variationist sociolinguistic work, both quantitative and qualitative, continued across languages (e.g. Nevalainen and Raumolin-Brunberg 2003, Ayres-Bennett 2004, Lodge 2004, Nobels and Van der Wal 2009); extensive social network studies were carried out (Bergs 2005, Sairio 2009); and code-switching research gained ground (Nurmi and Pahta 2004, Schendl and Wright 2011). Drawing on social and demographic history and the sociology of language, macro-level work on a variety of languages flourished, ranging from Penny’s (2000) discussion of Castilian and Latin American Spanish from the Middle Ages onwards to McColl Millar’s (2010) overview of the linguistic map of Europe before 1500. In recent years, sociopragmatic and interactional phenomena, such as social roles and identity projection, have come to inform research on the micro-level (Nurmi, Nevala and Palander-Collin 2009, Culpeper and Kytö 2010). Many sociolinguistic approaches have been brought together under the umbrella of ‘language history from below’ (Elsapab *et al.* 2007), contributing to ‘alternative histories’ of languages, that is, their non-standard, regional and social varieties (Watts and Trudgill 2002).” (Nevalainen eta Raumolin 2012: 24).

### 2.1.3. Iker-eremuaren izenaren gaineko eztabaida

Soziolinguistika sinkronikoaren kasuan bezala, hainbat eskola zehaztu daitezke soziolinguistika historikoaren barnean. Izenaren inguruko eztabaida ere konpartitzen dute lan-lerro biek. Lerro diakronikoaren kasuan, eztabaida hori korapilatsuagoa da. Soziolinguistika historikoaren bost lan-lerro nagusiak aurkeztu ditugunean berariaz aipatu dugu arazo hori. Soziolinguistika diakronikoaren izenaren inguruko eztabaidan sakonduko dugu orain. Soziolinguistika diakronikoaren eskola bakoitza, gehienbat, izen jakin batekin lotzen da normalean. Atal honetan ikusiko dugunez, ordea, izendapen horien bitartez egiten den mugarritzatze semantikoa ez da, praktikan, beti-beti errespetatzen<sup>30</sup>.

Ikus dezagun, hasteko, bibliografia soziolinguistiko historikoa zehaztean eta gaia sakonxeago lantzean topatu dugun izen bakoitza zein eskolarekin lotzen den<sup>31</sup>.

1. **Soziolinguistika historikoa eta hizkuntzalaritza soziohistorikoa** (*historical sociolinguistics* edo *socio-historical linguistics*). Izen horien pean eskola bariazionistaren lanak argitaratzen dira askotan, hizkuntzalaritza soziohistorikoaren izenpean bereziki. ‘Soziolinguistika historiko’ izena eskola bariazionistaren lanentzat erabiltzen bada ere nagusiki, hizkuntza-soziologiaren edo beste adar baten lan baten izenburuan aurkitzea ere ez da hain arraroa. “Hizkuntzalaritza soziohistoriko”-aren izenarekin aztertu ditugun lan guztiak, aldiz, eskola bariazionistarekin lotuta zeuden.

Badirudi Suzanne Romaine izan dela *historical sociolinguistics* terminoaz baliatzen lehenengoetarikoa. Horrela zerabilen berak soziolinguistika historikoaren

<sup>30</sup> Gimenoaren definizioa, soziolinguistika historikoari eta sinkroniko bariazionistari buruz, aski argia da. Gimenoaren asmoa bariazionismotik haratago doa, hala ere: 53. orrialdean, adibidez, soziolinguistika historikoaren adarrak kontuan hartu behar direla adierazten du. Ez da bakarria Gimeno, iritzi horretan. Argitalpen askotan zaila da soziolinguistika historikoaren adarra zehaztea: ikerketa askotan metodologiaren arteko nahasketa egiten da eta soziologiatik, historiatik, antropologiatik edota hizkuntzalaritza eratorritako metodologiak edo ikuspuntuak erabiltzen edo adierazten dira.

La sociolingüística histórica propone la comprensión y explicación del proceso del cambio lingüístico, a partir de las tres líneas principales de investigación sociolingüística (análisis etnográficos de la comunicación, estudios sobre la variación lingüística y trabajos sobre multilingüismo) y, a su vez, dentro de éstos últimos en las direcciones empíricas del multilectismo (*lenguas en contacto, diglosia y conflicto lingüístico y variacionismo*). Ciertamente, aquéllas son tres orientaciones distintas, pero dentro de la sociolingüística histórica convendría no desestimar sus contribuciones y aprovechar la posible complementariedad o suplementariedad entre ellas, sin hipotecar la propia línea teórica y metodológica. Una cosa es indiscutible: los estudios multilingües e históricos exigen un tratamiento sociolingüístico general o interdisciplinario. (Gimeno 1995: 53).

<sup>31</sup> “Gehienbat” diogun, zeren eta ez da arraroa lan bat izenburu batekin argitaratzea, beste eskola baten araberrako metodologia izanik ere.

kontzeptua, 1988ko *Handbook of the Science of Language and Society*ren bigarren alean. Horren aurretik, 1982ko bere liburuan, *socio-historical linguistics* aipatzen zuen. Liburu hura izan zen, itxuraz, soziolinguistika historiko bariazionistaren aurreneko lan monografikoa. Bi esapideok, *historical sociolinguistics* eta *socio-historical linguistics*, sinonimoak dira autore askorentzat. Hala adierazten du, adibidez, Willemyns-ek (Willemyns eta Vandenbussche 2006: 160): “>historical sociolinguistics< or >socio-historical linguistics<”. Soziolinguistika historikoaz Interneten argitaratzen den *e-journal*-ean ere sinonimo gisa erabiltzen dira izenburuan bertan: “Historical sociolinguistics and Sociohistorical Linguistics”<sup>32</sup>. Teresa Fanego-ren arabera, iker-eremuaren hasierako izena *socio-historical linguistics* izan zen: “the first workshop on historical sociolinguistics (or ‘socio-historical linguistics’, as it was styled at the time)” (Fanego 2012: XXVII). *Socio-historical linguistics*<sup>33</sup> lehen baino gutxiago erabiltzen bada ere gaur egun, han-hemen aurkitu liteke oraindik: ikus, adibidez, Tieken-Boon 2000, Meurman-Solin 2001, Ayres Bennett 2001, Trudgill 2010. *Historical sociolinguistics* izendapen moldea Romaine-k erabili zuen 1988an, eta aurretik Richter-ek ere aipatua zuen, 1985eko artikulu baten izenburuan: “Towards a Methodology of Historical Sociolinguistics”.

Adibide batzuk ematearren hortxe dugu, batetik, Ayres Bennett-en 2001eko “Socio-historical linguistics and the history of French”. Demagun, bestetik, ikuspuntu zabala eta adibide anitz ematen duen Conde-ren 2007ko *Sociolinguística histórica*. Ikus, hurrena, Ernst Hakon Jahr-ek zuzendutako 1999ko *Language Change. Advances in Historical Sociolinguistics*. Hor daude, azkenik, Romaine-ren lan ugariak, Nevalainen-en eta Raumolin-en ekarpenak, eta abar.

**2. Hizkuntzaren historia soziolinguistikoa (*sociolinguistic history of language*).** Hizkuntza-soziologiaren adarrarekin loturik dauden lanak argitaratzeko erabiltzen da, normalean, izen hori. Hizkuntza-soziologia sinkronikoaren eredu ispilatuko balu hizkuntza-soziologia diakronikoak, logikoa litzateke *Historical sociology of x language* bezalako argitalpenak aurkitzea. Baina normalean ez da horrela gertatzen<sup>34</sup>. Datei dagokienez, ikusia dugu soziolinguistika historiko bariazionistaren aurreneko lan monografikoa 1982an argitaratu zela, nahiz eta perspektiba historiko hori Labov-ek 1969tik aipatua zuen<sup>35</sup>. Hizkuntzaren his-

<sup>32</sup> [http://www.hum2.leidenuniv.nl/hsl\\_shl/index.html](http://www.hum2.leidenuniv.nl/hsl_shl/index.html) (2012-09-20).

<sup>33</sup> Marratorik gabe ere aurkitzen da: *sociohistorical linguistics*.

<sup>34</sup> Hala ere, McColl Millar-ek bere 2010eko argitalpenean esamolde hori aipatzen du: “historical sociology of language”. (McColl 2010: 16).

<sup>35</sup> Berez 1968tik, Weinreich-ekin eta Herzog-ekin idatzi zuen artikulua kontuan hartzen badugu: “Empirical foundations for a theory of language change” (Herzog, Weinreich eta Labov 1968).

toria soziolinguistikoaren kasuan, “Sociolinguistic history, sociolinguistic geography and bilingualism” izenburupean, artikulu bat argitaratu zuen 1969an Afendras-ek. Besterik da hori, ordea: hizkuntzalaritza bariazionistarekin eta geografia linguistikoarekin loturik dago artikulu hura, nagusiki<sup>36</sup>. Urte berean, 1969an, Reinecke-ren 1935eko doktore-tesia argitaratu zen, eta argitalpenari gure gaiarekin lotutako izena eman zitzaion: *Language and dialect in Hawaii. A sociolinguistic History to 1935*. Liburuaren ondorioetan, historiaren eta hizkuntza-soziologiaren testuinguruan kokatu zuen autoreak bere lana<sup>37</sup>.

Gatozen iturri berriagoetara. Izen honekin lotuta dago, adibidez, F. Broudic-en doktore-tesia. Argitalpenaren hasieran kapitulu oso bat dago izendapen honekin: “Historia soziolinguistiko baten alde” “Pour une sociolinguistique historique” (Broudic 1995: 15-31). Broudic-en aldarrikapen horrek Milroy-ren 1992ko *Linguistic Variation and change. On the Historical Sociolinguistics of English* liburuan agertzen den azken kapitulua gogorarazten du: “Conclusion: Towards a Historical Sociolinguistics” (Milroy 1992: 220). Hortxe ditugu, orobat, Francesc Vallverdú-ren 1984ko “A sociolinguistic history of Catalan”, Xabier Erize Etxegaray-ren 1997ko *Nafarroako euskararen historia soziolinguistikoa (1863-1936)* eta McColl Millar-en 2010eko *Authority and identity: a sociolinguistic history of Europe before the modern age*.

**3. Hizkuntzaren gizarte-historia / hizkuntzaren historia soziala (social history of language).** Historia soziala abiapuntu hartuta, hizkuntza aztertzen duten historialariek izen hori erabiltzen dute normalean, beraien lanak argitaratzeko orduan. Alor honetan aitzindari izana dugu Certeau-ren, Julia-ren eta Revel-en 1975eko ekarpena: *Une politique de la langue. La Révolution française et les patois: l'enquête de Grégoire*. Historia sozialaren alorreko autore garrantzitsuenen artean Burke eta Porter ditugu (1987, 1991, 1995). Hizkuntzaren historia soziala historia sozialarekin lotu badugu ere, hizkuntzaren “kanpo-historia”

<sup>36</sup> Afendras-en artikuluan soziolinguistika historikoa aipatzen da: “Sociolinguistic History, Sociolinguistic Geography and Bilingualism”. Artikulua helburua honela azaltzen du Afendras-ek: “What I will attempt to do in this paper, is a synthesis of the sociolinguistic and linguistic notions of bilingualism and their interaction in time and space, which precipitates language change.” (Afendras 1969: 1). Bere esanean, 70eko hamarkadan ikerketa soziolinguistikoez ez zuten normalean maila diakronikoa aztertzen. Maila sinkronikora mugatzen ziren: “Most of the studies that have been done so far along the sociolinguistic vein investigate language change as reflected in synchronic sociolinguistic processes. Few of them have really been diachronic over large increments of time and none has been along the lines of linguistic geography.” (Afendras 1969: 6).

<sup>37</sup> Editoreak (S. M. Tsuzaki-k), bere hitzaurrean, soziolinguistika historikoaren eremuan kokatzen du lana. Bereziki, hizkuntza-soziologiaren eremuan: “(...) it is unquestionably the best sociolinguistic history (i.e., sociology of language) of Hawaii ever written.” (Reinecke 1969: xii).

hizkuntzalaritzaren adarretik aztertzen duten autoreek ere maiz erabili izan dute izendapen molde hori. Hizkuntzaren historia sozialaren aurreneko aipamenetariko bat, lan monografiko batean, Leith hizkuntzalaria egin zuen 1983an, bere *A Social History of English* delakoarekin. Beste hainbat hizkuntzalariren lanak ere gertu ditugu izendapen horretatik: *History of language in its social context*, edo iberiar penintsularen kasuan, Henrike Monteagudo-ren 1999ko *Historia social da lingua Galega*.

Izen honekin lotuta daude noski Burke-ren eta Porter-en lanak. Baita Hughes-en 1989ko *Words in Time: The Social History of English Vocabulary* lana ere; orobat Leith-en 1983ko *A Social History of English*, Dillard-en 1985eko *Toward a social history of American English*, edota Moreno Fernández-en 2005eko *Historia social de las lenguas de España*<sup>38</sup>.

Hiru izendapen molde horiek dira, oker ez bagaude, soziolinguistika historikoan garrantzitsuenak<sup>39</sup>. Horietatik aparte bada, ordea, besterik: pragmatika historikoari lotuta dagoena, konkretuki. Bukatzeko, bada beste izendapen molde bat nahiko heterogeneoa, eskola batekin edo besterekin aliritzira lotzen dena edota, besterik gabe, inongo eskolarekin loturarik ez duena. Hortxe dugu, has-teko, gure jakintza-gaian aitzindari izanik den Banniard-en *sociolinguistique rétrospective* (atzera begirako soziolinguistika) eta *sociolinguistique diachronique* (1991, 1993, 2001, 2002)<sup>40</sup>, Crowley-ren *Language in History* (1996), Bailey-ren *Images of English: Cultural History of Language* (1991), Elspaß et. al.-ren 2006ko *Language histories from below*, Watts-en eta Trudgill-en 2002ko *Alternative histories of English*, etab. Geolinguistikaren ikuspuntutik hor ditugu, orobat, Withers-en lanak: *A case study in historical geolinguistics: the decline of Gaelic in Northern Scotland, 1698-1901* (1982) eta *Gaelic in Scotland 1698-1981: the geographical history of language* (1984). Pragmatikaren adarretik, soziolinguistika pragmatiko historikoa aipatu izan du Culpeper-ek: “sociolinguistic-pragmatic” (Culpeper 2010: 79). Guretzat inte-

<sup>38</sup> Ikusten denez, izendapen molde hori daramaten ikerketa guztiak ez daude historia sozialarekin lotuta.

<sup>39</sup> Azpimarratu dugunez, eskolek eta eskolei lotutako izenburuek ez dute muga zorrotzik. Oro har, zail izaten da izenburu hutsarekin lan baten edukia aurreikustea. Izendapen kontuon iluntasunaren adibide argia da Kastovsky-ren eta Mettinger-en 2000ko liburua, hizkuntzaren historia, historia soziala eta soziolinguistika historikoa agertzen dira izenburuan bertan (berezi linguozentrikoa da liburu hori): *The History of English in a Social Context: A Contribution to Historical Sociolinguistics*. Soziolinguistika historikoa azken urteotan asko zabaldu bada ere, urrutira igartzen zaio iker-eremu berria dela oraindik: alde batetik, izenaren inguruan dauden eztabaiden-gatik; bestetik, metodologia finko, ondo mugatu eta onarturik ez duelako oraindik. Horren froga argia zera da: soziolinguistika historikoa definitzeko saioari eskainita daude ia lan monografiko guztietako lehen kapituluak.

<sup>40</sup> Kasu honetan ez da Banniard-en lanen izenburua, baizik eta bere lanetan erabiltzen dituen hitzak, soziolinguistika historikoa adierazteko.

resgarriak diren eta aski izen generikoak dituzten lanak ere baditugu, azkenik: adibidez, Baldinger-en *La formación de los dominios lingüísticos en la Península Ibérica* (1958)<sup>41</sup> edota Marfany historialariak argitaratutako *La llengua maltractada. El castellà i el català a Catalunya del segle XVI al segle XIX* (Marfany 2001)<sup>42</sup>.

Hemengo eta atzerriko argitalpen tekniko askotxotan hizkuntzaren historia soziala, soziolinguistika historikoa, kanpo-historia edo hizkuntzaren historia soziolinguistikoa antzeko esanguraz erabiltzen direla badirudi ere, argi dago lan-lerro diferenteak zehaztu litezkeela batzuen eta besteen bidez, soziolinguistika sinkronikoaren banaketa jarraituz normalean<sup>43</sup>.

Soziolinguistika diakronikoaren adarrak eta ikerketa-eremu honen izenaren inguruko eztabaidak aurkeztu ondoren, soziolinguistika historikoaren ikerketa-eremua eta bere definizioa zehazten saiatuko gara. Soziolinguistika historikoari buruz hainbat autorek egin dituzten definizioak biltzen saiatuko gara horretarako. Formazioz eta lanbidez soziolinguistikaren zenbait adarrekin lotuta egon ohi dira autore horiek, oro har. Sailkapena ere horren arabera egingo dugu, hortaz, adarrez adar. Ondoko lerrootan, beraz, goian aipatu dugun lan-lerro bakoitzeko, soziolinguistika historikoaren aurkezpena egiten saiatuko gara.

Gogora ditzagun, berriro, sei lan-lerro horiek:

- Hizkuntzalaritza soziohistorikoa, soziolinguistika historiko bariasionista
- Hizkuntza-soziologia diakronikoa
- Historia soziala eta hizkuntzak
- Hizkuntzalaritza historikoa eta gizartea
- (Sozio)pragmatika historikoa
- Bestelako lanak

Berriz ere argi azpimarratuko dugu: eskolen eta lan-lerroen arteko mugak ez dira zorrotzak. Autoreak eta funtsezko ekarpenak banatzea ere ez da lan erraza. Hartan gogor saiatu ere, zenbaitetan aski artifiziala gertatzen da saioa. Iker-tzaile askok adar batean baino gehiagotan argitaratu izan dute beren emaitza, eta ekarpen horietariko asko eredu batekin baino gehiagorekin lotu liteke. Hor-txe dugu, adibidez, Langer-en, Davies-en eta Vandenbussche-ren *Language and History, Linguistics and Historiography* (2013). Ondoko gai nagusiak aztertzen dira

<sup>41</sup> Joseba Intxaustik argi zehaztu izan du Euskararen Historia Soziala egiteko iturri bibliografiko garrantzitsuenak zein izan litezkeen. 2007ko artikulu batean egin zuen lan hori, eta 2011n argitaratutako *Euskararen Historia Soziala (EHS) Argibide bibliografikoak* liburuan zorrotzago eta zabalago landurik du gaia.

<sup>42</sup> Soziolinguistikaren kontzeptu batzuk kritikatu izan ditu autore honek, historialari baten ikuspuntua oinarri hartuz (Marfany 2010).

<sup>43</sup> Historiatik datorren historia soziala salbuespena dugu.



liburuan, eta, bistan denez, ez da batere erraza lan hori adar bakarrean kokatzea: “*Language History from Below, Political Language, Language Contact, Historical Semantics, Attitudes to Language, Historiography*” (Langer, Davies eta Vandenbussche 2013: 11). Adibide bat baino ez da hori. Uste baino sarriago gertatzen da, berez, nahasbide kontzeptual hori.

Eskola bakoitzaren kasuan ondoko galderei erantzuteko helburua izango du aurkezpenaren egiturak<sup>44</sup>:

- a) Adarraren jatorria eta historia
  - a-1) Zein diziplinatatik dator?
  - a-2) Zein soziolinguistika sinkronikotatik dator?
  - a-3) Hasierako autoreak eta autore garrantzitsuenak zein dira?
- b) Definizioa eta helburuak
- c) Eredua eta muga metodologikoak

## 2.2. Hizkuntzalaritza soziohistorikoa, soziolinguistika historiko bariasionista

### 2.2.1. Jatorria eta historia

Lan honen aurreko ataletan argi ikusi dugunez, hizkuntzalaritza soziohistorikoa (beste hitzetan esanik, soziolinguistika historiko bariasionista) hizkuntzalaritza bariasionistarekin loturik dago, zuzenean. Harreman zuzena du, beraz, hizkuntzalaritzarekin. Soziolinguistika bariasionistaren sortzailea, sinkronia mailako ikerketarako, William Labov dugu. Diakronia mailako ikerketarako, berriz, Suzanne Romaine da aitzindari. Berak idatzi zuen, 1982an, soziolinguistika historikoaren aurreko liburu monografikoa: *Socio-historical linguistics*. Izenburuan bertan argi ikusten denez, Romaine-k hizkuntzalaritzaren testuinguruan kokatzen du bere lana, erabat (Labov-ek gauza bera egin izan du soziolinguistika bariasionistarekin): “I argued that historical linguistics and sociolinguistics have a close relationship, and that in some respects the descriptive tasks and explanatory goals of one coincide with those of the other” (Romaine 1988: 1452). Are gehiago, Romaine-arentzat hizkuntzalaritza historikoa gizarteari egin behar dio toki, azalpen soziolinguistiko bihurtuz: “if language is essentially a human social product situated in a social context, its history should reflect this fact; and historical linguistics must be a social discipline.” (Romaine 1988: 1453).

<sup>44</sup> Kasu batzuetan ezin izan diegu argi erantzun hemen jasotzen ditugun galdera guztiei eta, azkenik, “bestelako lanak” atalean, beste bide bat jorratu dugu.

### 2.2.2. Definizioa eta helburuak

Soziolinguistika historiko bariasionista da, berez, definizio argieneko adarra. Autore anitz saiatu da bere definizioa egiten. Has gaitezen Romaine-k eman zuen definizio zehatzarekin. Soziolinguistika historikoaren helburua ondoko hau da bere esanean: “to provide an account of the forms and uses in which variation may manifest itself in a given community over the time” (Romaine 1982: x)<sup>45</sup>. Bistan denez Labov-en soziolinguistika bariasionistaren ildotik doa, erabat, Romaine-ren ikuspuntua<sup>46</sup>. Berak dioenez, “a basic premise of historical sociolinguistics is that language is both a historical and social product, and must therefore be explained with reference to the historical and social forces which have shaped its use.” (Romaine 2005: 1696)<sup>47</sup>.

Bada hor, gainera, besterik: hizkuntzalaritza historikoa soziolinguistikoa baldin bada, neurri batean historikoa ere izan behar du soziolinguistikak Romaine-rentzat; hizkuntzaren egoera historiko hau edo hori aztertzeak gaurko egoera ulertzeko eta bilakaeren prozesuak argitzeko balio izan behar du<sup>48</sup> (Ro-

<sup>45</sup> Badirudi *historical sociolinguistics* erabili duen lehenengoetarikoa dela Suzanne Romaine. Horrela erabiltzen du 1988ko *Handbook of the Science of Language and Society*ren bigarren alean; aurretik, bere 1982ko liburuan, “socio-historical linguistics” aipatzen zuen. Azken izendapen hori erabiltzen dute oraindik autore batzuek: Tieken-Boon 2000, Meurman-Solin 2001, Ayres Bennet 2001, Trudgill 2010. Izendapenei dagokienez, ikusi dugunez Afendras-ek 1969an *Sociolinguistic history* aipatzen du, *historical sociolinguistics* Romaine-ren 1988ko argitalpenean agertzen da eta aurretik hor dago Richter-en 1985eko “Towards a Methodology of Historical Sociolinguistics”. Willemyns-ek dioten moduan (2006: 146), 1988an beste argitalpen batean ere aipatzen da *historical sociolinguistics*. Hala ere, dagoeneko ikusia dugunez, ez da hori terminoaren aurreneko aipamena, Willemyns-ek uste duen moduan: “The term ‘Historical Sociolinguistics/Historische Soziolinguistik’ appears – probably for the first time – in the handbook *Sociolinguistics* edited by Ammon, Dittmar and Mattheier in 1987/88”. Reinecke-ren 1935eko doktore-tesia 1969an argitaratu zenean, gure gaiarekin lotutako izena eman zitzaion: *Language and dialect in Hawaii. A sociolinguistic History to 1935*. Liburuaren ondorioetan, historiaren eta hizkuntza-soziologiaren testuinguruan kokatzen du autoreak bere lana: “The present writer is conscious of having touched upon a number of topics falling under the general head of history and sociology of language in Hawaii (...)” (Reinecke 1969: 192).

<sup>46</sup> “It will become apparent that I am using the term ‘sociolinguistic’ primarily in a narrow sense, i.e. to refer to the work which has derived from Labov (1966)” (Romaine 1982: ix).

<sup>47</sup> Lodge-ren 2011ko definizioan ere argi agertzen da hizkuntzalaritzaren aldea eta soziologiarena: “L’objectif premier de la sociolinguistique historique est de créer une image multidimensionnelle des états passés d’une langue, en explorant la variation linguistique. Elle cherche à corrélérer cette variation à la diversité existant dans les sociétés en question, et à déterminer la valeur sociale des variétés en présence.” (Lodge 2011: 1).

<sup>48</sup> Aurrerago ikusiko dugunez, Fishman ere iritzi berekoa da (Fishman 1972).

maine 2005: 1696)<sup>49</sup>. Martinez-en ustez ere soziolinguistikari lotzen zaio, ezinbestean, soziolinguistika historikoa: “Historical sociolinguistics is a field of inquiry that had been latent even in the pioneering work of the American sociolinguist William Labov.” (Martinez 2010: 17).

Azalpeko edo “latent” ez ezik “patent” edo agerikoa ere izan zen Labov-ek (sozio)linguistika historikoz bere hasierako lanetan agertu zuen interesa. 1968an Lehmann-ek eta Malkiel-ek zuzendutako *Directions for historical linguistics* liburuan, Weinreich-ekin eta Herzog-ekin batera, artikulu garrantzitsu bat argitaratu zuen Labov-ek: “Empirical foundations for a theory of language change” (Weinreich, Labov eta Herzog 1968). Horrezaz gainera, soziolinguistikaren alde historikoa azpimarratu zuen Labov-ek bere 1972ko liburu famatuan, hots baten aldaketaren historia azaltzean eta, bereziki, *uniformitarian principle* delakoa zehazterakoan (Labov 1972: 274 eta ondokoak).

Conde-k eta Hernandez-ek berriaz aipatzen dutenez (2012: 1), Romaine-ren lanari jarraituz soziolinguistika bariasionista izan bada soziolinguistika historikoaren iker-eremuan sortzaile<sup>50</sup>, pixkana-pixkana zabalduz joan da iker-eremua, aspektu makrosoziolinguistikoak besarkatuz. Romaine-ren definizioa estuegi gelditu da haien ustez: “(...) the scope of the discipline has widened beyond the study of variation and change to cater for other macrosociolinguistic facets, such as multilingualism, language contact, attitudes to language, and standardization, so that a broader definition of historical sociolinguistics as “the reconstruction of the history of a given language in its socio-cultural context” is, in its simplicity, far more inclusive” (Hernandez eta Conde 2012:1).

Soziolinguistika historikoaren definizioa egiten saiatzen dira Conde eta Hernandez pasarte honetan, perspektiba zabalean jardunaz, halere. Soziolinguistika historiko bariasionistaren definizioak aztertzen ari gara, hemen, bereziki. Hizkuntzalaritza historikoaren helburua zehaztu izan du Romaine-k, 1982ko bere liburuan: “The main goal of such a discipline [socio-historical linguistics] would be to investigate and provide an account of the forms/uses in which variation may manifest itself in a given community over time, and of how particular functions, uses and kinds of variation develop within particular languages, speech communities, social groups, networks and individuals” (Romaine 1982: x).

<sup>49</sup> Halaxe adierazten zuen 1988an ere: “If synchronic sociolinguistics is concerned with the relationships between social and linguistic structure and the kinds of languages and the uses of them which exist in particular communities at specific times, then it has to do with the description and explanation of particular historically-situated symbolic systems”. (Romaine 1998: 1452).

<sup>50</sup> Ikuspuntu hori eztabaidagarria da agian: badirudi hizkuntza-soziologiaren ikuspuntua bariasionistena baino zaharragoa dela soziolinguistika historikoan. Ikus, adibidez, Reinecke-ren 1969ko lana edota Fishman-en 1972ko artikulua.

Soziolinguistika bariasionistarekin lotura duten beste autore batzuk ere saiatu izan dira soziolinguistika historikoaren definizioa egiten; ondoko lerrootan bilduko ditugu horietariko batzuk.

Romaine-k eta Labov-ek bezala, hizkuntzaren aldaketari buruzko ikerketaren testuinguruan kokatu zuen Gimeno-k soziolinguistika historikoa: “(...) el objetivo principal, ante una cierta sociolingüística histórica, iría desde la búsqueda de regularidades, bajo la forma de *reglas variables*, hasta la explicación concreta del proceso sociolingüístico del cambio, a partir del reconocimiento de los problemas empíricos del cambio lingüístico en curso. Con otras palabras, una sociolingüística histórica se ocuparía de los fundamentos generales e históricos del cambio lingüístico: comprensión y explicación del proceso concreto del cambio lingüístico, a partir de las correlaciones entre factores lingüísticos y sociales, puesto que muchas cuestiones pertinentes en lingüística histórica son más cuantitativas que cualitativas (es decir, más covariación y sustitución gradual en la frecuencia de uso que ocurrencia súbita de la innovación).” (Gimeno 1983: 184-185). Handik hamabi urtera, soziolinguistika historikoaren onurak azpimarratu zituen Gimeno-k: “la sociolingüística histórica ha abierto nuevas posibilidades al conocimiento de la dinámica social y contextual de los procesos históricos del cambio lingüístico.” (Gimeno 1995: 7). Hizkuntzaren bilakaeraren<sup>51</sup> konplexutasuna aztertzeke orduan alorraren zabala ere azpimarratu zuen bertan: “En el estudio del cambio lingüístico la heterogeneidad lingüística es de crucial importancia, ya que implica tanto variabilidad como heterogeneidad sincrónica en la comunidad de habla. La historia de cualquier lengua particular no es, por consiguiente, la historia de una variedad literaria, sino una historia multidimensional de todas las variedades (temporales, geográficas, sociales y situacionales). Desde este punto de vista, nuestra propuesta trata de seguir una estrategia general del estudio de la heterogeneidad lingüística ordenada y dinámica en el tiempo, espacio, sociedad y situación, a partir de la complementariedad entre lingüística histórica, dialectología, sociolingüística y pragmática.” (Gimeno 1995: 9).

Gatozen beste testigantza batera. Soziolinguistika historikoarekiko interesa honela laburbildu zuen Machan-ek, bere aldetik:

(...) the sociolinguistic perspective assures us that at any given period in the history of a language, there are many varieties of that language, differing more or less from one another according to the social groups using the language – groups defined by age, sex, occupation, ethnicity, socioeconomic class, and so on. Thus, the relevant and interesting questions are (1) whe-

<sup>51</sup> Atal honetan hainbat aldiz aipatzen den *hizkuntzaren bilakaera* hori arlo puntual batena da, ez hizkuntzaren atal/dialekto/soziolekto guztiena.

ther linguistic changes are introduced by any or all of these social groups, and (2) what their motivations are for doing so (Guy, 1988). (Machan 1992: 16-17).

Ikusten denez, aldaketaren zergatia eta aldaketaren hedapenaren norabidea lirateke soziolinguistika historikoaren interes berezituak definizio honetan, Machan-en arabera. Hizkuntzalaritza historikoaren eta soziolinguistika historikoaren arteko banaketa egin izan dute autore batzuek ikuspuntu honi jarraituz. Hizkuntzalaritza historikoak hizkuntzaren aldaketa aztertzen du haientzat; soziolinguistika historikoak, aldiz, aldaketa horren hedapena gizartean nola gertatzen den (beheko geruzetan hasi eta goi-mailako geruzetara helduz edota alderantziz, etab.).

Barbato-k, bere aldetik, hizkuntza erromanikoen historia egiterakoan soziolinguistikaren ekarpena zein izan daitekeen aztertu izan du (Barbato 2011). Kanpo-hizkuntzalaritzaren definizioa eskaintzen digu:

La nécessité de la contribution de la sociolinguistique à l'histoire des variétés romanes apparait évidente dès lors que l'on considère la nature double de la linguistique historique et de ses objectifs, qui sont notoirement (v. par ex. Greub eta Chambon, 2009: 2500):

- a) reconstruire l'évolution d'un système linguistique, normalement d'un sous-système (phonologique, morphologique, etc.), souvent d'un aspect particulier de celui-ci (par ex. les voyelles toniques, les groupes consonantiques, etc.);
- b) reconstruire l'histoire du système dans son ensemble, en relation avec les autres systèmes existants et avec les dynamiques sociales et culturelles (par ex., dans notre cas, étudier comment le toscan s'est imposé sur les variétés voisines et a rongé des espaces au latin, et quelles sont les raisons historiques de ce processus).

Pour la première approche, on utilise les étiquettes de grammaire historique ou diachronique, ou d'histoire linguistique interne; pour la deuxième, celles d'histoire linguistique externe, d'histoire de la langue, d'histoire des usages linguistiques ou de l'architecture linguistique, de dialectologie ou de sociolinguistique historique" (Barbato 2011: 77).

Historia hori eleaniztuna da ezinbestean, Barbato-ren ustez: "L'histoire externe est intrinsèquement plurilinguistique, car elle étudie l'interaction de différentes variétés; et elle est intrinsèquement sociolinguistique, car son objet est la langue dans son contexte social." (Barbato 2011: 78).

Ikusten denez, soziolinguistika historiko bariasionistaren nondik norakoak argitzeko hainbat iturri ditugu eskueran. Soziolinguistika historikoaren definizioa eta ikerketa-esparrua zehazteko ezinbestekoa da, bestalde, *Historical Sociolinguistics Network* (HiSoN) webgunea aztertzea eta bertan agertzen den definizioa

aipatzea. Helburu linguozentriko samarra proposatzen da bertan, besterik ere falta ez den arren. Hona, konkretuki, “soziolinguistika historikoa zer da?” galderari erantzuteko orduan webgune horretan zer proposatzen den:

### What is Historical Sociolinguistics?

We are interested in any part of the relation of language and people in the past, in particular as regards the function and use of language in individuals and societies. Some of the topics we discuss are

- language use and ‘extra-linguistic’ factors in the histories of languages
- ‘oral histories’ vs ‘written histories’
- the history of writing and schooling
- motivations and pragmatics of historical writers
- people and ideologies in language historiography
- language and social identity in historical contexts
- historical language contacts
- the emergence of standard languages and the specific impact of language codification
- the role of gender in historical language communities
- testing linguistic theories and linguistic methodologies on historical data
- etc.

(<http://www.philhist.uni-augsburg.de/hison/> 2012-09-24)

Interneteko sare horren jarraipen moduan, 2015ean *Journal of historical Sociolinguistics* argitaratzen hasi da De Gruyter argitaletxea. Aurreneko alean *Historical Sociolinguistics* delakoari buruzko historia labur bat, bere definizioa eta ikerketa-esparruak zehazten dira (Auer et al. 2015: 1-12). Artikulua, laburra izanik ere, oso da argigarri. Hizkuntzazko helburua azpimarratzen bada ere bertan (soziolinguistika historikoa Weinreich-en, Labov-en eta Herzog-en 1968ko artikuluaen jarraipen zuzena izanik<sup>52</sup>) ikerketa-esparruak alde soziologikoagoa ere besarkatzen duela adierazten da. Kasu batzuetan “historical sociolinguistics

<sup>52</sup> Orokorrean Auer-ek honela laburbiltzen ditu soziolinguistika historikoaren helburuak: “The important role of Weinreich et al.’s (1968) seminal paper has already been pointed out. Interested in a more profound understanding of language change, the paper is centered around five central problems to be solved: (i) identifying the (crosslinguistic) constraints on linguistic change; (ii) studying the transition of features from one speaker to another; (iii) uncovering the embedding of changes, both in the linguistic and in the social structure; (iv) taking into account speakers’ evaluations of linguistic forms; and (v) delving into the actuation of language change, with causes for change originating from “stimuli and constraints both from society and from the structure of the language” (Weinreich et al. 1968: 186). As the interrelation of linguistic and social factors in language change is central in each of these areas, finding answers to these five questions is often seen as a key task for historical sociolinguists” (Auer et al. 2015: 4).

ties in with the well-established tradition of the sociology of language, aiming at a ‘historical sociolinguistics of society’ (cf. Fasold 1984, as well as the discussion in Tuten and Tejedo Herrero 2011) as opposed to a historical sociolinguistics of language” (Auer et al 2015: 8) azpimarratzen dute autoreek<sup>53</sup>. Aueren hitzetan honela laburbildu liteke soziolinguistika historikoaren helburua: “historical sociolinguistics par excellence aims to study language use, as produced by individual language users, embedded in the social context in which these language users operate, and understood not only from a communicative angle but also as conscious or unconscious acts of identity and social distinction.” (Auer et al 2015: 9).

Willemyns-ek eta Vandenbussche-k 2006an argitaratu zuten artikulua aski iturri interesgarria dugu, bestalde. Mattheier-ek bere garaian proposatu zuen definizioa aurkezten dute bertan, besteak beste: “Historische Soziolinguistik sollte [...] bestimmt werden, als Wissenschaft von der Wechselbeziehung zwischen Sprachwandel und Gesellschaftswandel nicht nur in früheren Zeiten, sondern allgemein und auch in der Gegenwart” (Mattheier 1988: 1430 in Willemyns eta Vandenbussche 2006: 146). Horrezaz gain, artikulua honetan Bruselako Vrije Unibertsitatean soziolinguista historikoari buruz egiten ari diren proiektuak (bereziki “Brugge proiektua”) aurkezten dituzte bi autore horiek. Soziolinguistika historikoaren aplikazio mailako adibide bat aurkezteko balio digu horrek guztiak. Honako hauek dira, autoreon hitzetan, proiektuen helburuak eta azpibanaketa nagusia:

Two major project lines are to be discerned. “Brugge-project” is mainly aimed at illustrating social variation, whereas the other one is a more general project on language planning, language policy and the influence of linguistic legislation on official language usage in The Netherlands, *casu quo* Belgium at large. Some of them are completely finished, other ones are still going on:

a) Starting project

– Language Standardization Mechanisms in 19th century Dutch (Willemyns)

<sup>53</sup> Hizkuntza-soziologiaren gaia bereziki soziolinguistika historikoaren perspektiba makrolinguistikoarekin lotzen dute autoreok (Auer et al 2015: 7-8): “From a macrolinguistic perspective, historical sociolinguistics also comprises themes that touch upon how language(s) and varieties are embedded in complex societies, such as multilingualism and code-switching; migration, language contact and their consequences; the institutionalization of language as expressed in language policy and planning, or standardization and the relation between language norms and usage (cf. e.g. Deumert and Vandenbussche 2003; Rutten et al. 2014). Here, the interplay between the history of society and the history of language, from a plethora of perspectives, is the primary object of investigation.” (Auer et al 2015: 7).

## b) Brugge-project

- Language use of the Lower Classes in 19th Century Brugge (Vandenbussche)
- Culture and Language Policy as Elements of Language Planning: West-Flemish Particularism (Willemyns)
- Social Differentiation of Standardization and Writing Traditions in Brugge from 1750 to 1830 (Vandenbussche)
- Language Variation in 19th Century Newspapers in Brugge (Vandenbussche)

## c) General Project

- Language Planning in Belgium in the 19th Century: a Linguistic Analysis of Corpus and Status Planning (De Groof)
- Language Use of City Administrations in 19th Century Flanders (Vanhecke)
- Language Planning and Language Policy in the Judiciary and in Education in the United Kingdom of the Netherlands (1814-1830) (Willemyns) (Willemyns eta Vandenbussche 2006: 149)

Ikerketa-esparruarekin bukatzeko, soziolinguistika bariazionistaren alde sinkronikoak eta diakronikoak duten lotura argi azpimarraturik dugu dagoeneko; Conde-k ere konparatuak ditu bi lan-eremu horiek. Ikerketa sinkronikoen eta diakronikoen artean dauden aldeak eta puntu komunak honela jasotzen ditu Conde-k, ondoko laukian:

**6. taula: Ikerketa sinkronikoa eta diakronikoa:  
zertan berdin, zertan bereiz**

	Soziolinguistika sinkronikoa	Soziolinguistika diakronikoa
Materiala	Ahozko diskurtsoan oinarritutako datuak Benetako materiala (behatzailearen paradoxa) Erregistroari, estiloari eta hiztun-elkartearen kide guztiei buruzko datuak	Idatzietan oinarritutako datuak Material partziala, zoriz iraun duena Hiztun-elkartearen talde alfabetizatuei buruzko datuak (normalean gizonezkoak eta estatus ertain-altuetakoak); estilo eta erregistro jakinekoak bakarrik



	Soziolinguistika sinkronikoa	Soziolinguistika diakronikoa
Ikerketaren jomuga	Bariazioa eta aldaketa fonologikoen analisia	Bariazioa eta aldaketa gramatikalaren analisia
Testuinguru soziala	Ezagutza zuzena, datu-kopuru zabala	Ezezaguna, ikerketa historikoaren bitartez osatu beharrekoa
Lotutako diziplina	Soziologia	Historia soziala
Aldaketa linguistikoaren zabaltasuna eta emaitza	Ezezagunak	Ezagunak

(Conde Silvestre 2007: 38).

Richter-ek ere artez konparatu izan ditu soziolinguistika historikoa eta sinkronikoa: “The investigation of language in relation to society from times before the human voice is recorded is called here historical sociolinguistics. The field work that can be done in this area differs from the field work in synchronic sociolinguistics both in degree and in kind. The difference in degree is that as one goes back in time the written material becomes less plentiful and less varied. The difference in kind is that the extra-verbal information available from recorded speech, and especially from tape-recorded speech, is exceptionally – only available in its barest outlines through description, but normally not available at all. From these preconditions it follows that the results that can be obtained in historical sociolinguistics are less rich than those obtainable in synchronic sociolinguistics. Yet it appears that historical sociolinguistics is of great potential value because it will help to deepen our understanding of societies in the past.” (Richter 1985: 41-42).

Soziolinguistika bariasionistaren lan historikoek ezaugarri linguistiko (maiz gramatikal) baten bilakaera diakronikoa deskribatzen dute sarri. Deskribapenean, jakina, ezaugarri sozialak kontuan hartu ohi dira. Hizkuntzaren bariazioa azaltzeko balio izaten du horrek. Culpeper-ek honela deskribatzen du soziolinguistika historikoaren adar hori: “Studies in this area typically focus on a specific linguistic feature, usually grammatical, and track it over time and across social categories such as region, gender and social status.” (Culpeper 2010: 79).

Soziolinguistika bariasionistaren helburuei dagokienez, Weinreich-en, Labov-en eta Herzog-en 1968ko artikulu luzea oinarri hartuta ondoko bost xedeok aipatzen dituzte Tuten-ek eta Tejedok<sup>54</sup>:

<sup>54</sup> Tuten-entzat eta Tejedok-entzat, helburu horiek ez dira soziolinguistika historiko bariasionistarenak bakarrik: soziolinguistika historikoaren adar guztientzat balio dute berez, oro har. Gure aburuz, aldiz, beste adarrekin baino lotuago daude soziolinguistika historiko bariasionistarekin.

The tasks of the historical sociolinguist were specified in the ground-breaking work of Weinreich, Labov, and Herzog (1968). These scholars proposed five overlapping problems that must be addressed in the description and explanation of linguistic change. A brief discussion is presented here.

1. Constraints on change: what changes can and cannot occur across different languages? Traditional historical linguistics made great advances in this area (e.g. the impact of articulatory tendencies on phonological change). The definition of universal constraints is now often viewed primarily as a cognitive and physiological issue (see Croft 2000; Deutscher 2005).
2. Transition: when and where do particular forms or structures get replaced by other, newer forms or structures? Transition has been a key problem addressed by traditional historical linguists. In the traditional view, language form X at stage A is replaced by language form Y at stage B (e.g. Latin / f- / > Old Spanish /h-/ > Modern Spanish /Ø/). However, as Penny (2000: 4) points out, changes do not occur in sudden across-the-board replacements as this type of representation implies: rather they depend on constant, overlapping variability, which must itself be studied in intervening stages. Resolution of the transition problem is thus dependent on the other problems discussed below.
3. Embedding: how do changes progress through the speech community and the linguistic system? Who adopts or promotes particular changes? What is the social status of such persons? Quantitative sociolinguistic research has shown in fine-grained detail how changes progress through different social groups and speech styles, as well as through the linguistic system. Resolution of this problem requires data taken from representative samples of speech of particular groups, a requirement which is extremely difficult to satisfy in research on past speech communities.
4. Evaluation: how does evaluation by speakers of particular usages, both old and new, change over time? Any forms affected by change in progress are likely to be the subject of evaluation by speakers. The evaluation problem attends to changing notions of prestige (overt and covert), attitudes to language, as well as linguistic stereotyping and notions of correctness. Ultimately, changing attitudes to specific features of language are likely to affect their use. Consequently, the evaluation problem is also related to the actuation problem.
5. Actuation: “Why do changes in a structural feature take place in a particular language at a given time, but not in other languages with the same feature, or in the same language at other times” (Weinreich, Labov, and Herzog 1968: 102)? Here the central concern is ex-

planation of the very origins of linguistic change. It has often been considered impossible to solve (Milroy 1992: 164), but in recent years some progress has been made. (Tuten eta Tejedó 2011: 286).

Weinreich-en, Labov-en eta Herzog-en artikulua famatua (eta gero Labov-ek Martha's Vineyard-i buruz egin zuen azterketan) nolabaiteko sakontasun historikoa hartzen du kontuan soziolinguistikak. Baina, Mattheier-ek argi aipatzen duenez, soziolinguistika historikoa hitz egin ahal izateko material linguistiko historikoa behar da ikerketaren oinarrian: "La 'sociolinguistique historique' utilise normalement des données linguistiques historiques. Par exemple, la discussion sur l'existence d'un langage poétique moyen haut allemand vers 1200 ne peut être menée que si l'on considère les données objectives et subjectives de l'époque sur la langue et son usage." (Mattheier 1999: 2).

Soziolinguistika historiko bariasionistarekin bukatzeko, aipa dezagun alor honetako lanak historiko diakronikoak direla normalean. Ezaugarri linguistiko baten bilakaera aztertzen da hainbat urtez, edota zenbait mendez. Beste adarretan, aldiz, lan diakronikoak eta lan historiko sinkronikoak daude oinarrian: historiako garai jakin bati buruzko argazki moduko bat eskaintzen dute lan horiek.

### 2.2.3. Eredua eta muga metodologikoa

Romaine-arentzat, gorago ikusi dugunez, hizkuntza bere testuinguru sozial eta historikoa aztertzea da soziolinguistika historikoa xede nagusia. Egin behar hori maila mikroan zein makroan burutuko bada (1988: 1492), hartarako metodologia egokia garatu behar da. Conde-ren laukian agertzen den moduan, soziolinguistika sinkronikoak erabiltzen duen ahozko benetako (zuzeneko) materiala ez da soziolinguistika historikoa eskuragarri. Horregatik, gabezia horri aurre egiteko metodologia egokia sortu behar izan da. Aztertzen duten gaiaren eta garaiaren arabera metodologia proposatzen dituzte autoreek. Romaine-ren 1982ko liburua, adibidez, sintaxi historikoa aztertzeko metodologia-proposamena da. Milroy-ren 1992ko liburuan, berriz, sareen eraginari eta haien azterketari eskainia dago atal handi bat. Bergs-ek (2005) ere gizarte-sareak aztertzeko metodologia zehatza eskaintzen du.

#### 2.2.3.1. Azterketarako materiala

Ikerketa soziolinguistiko bariasionistek ahozko *corpusekin* lan egiten dute normalean, ahalik eta hizkuntzaren lagin naturalenak<sup>55</sup> jaso ahal izateko. Sozio-

<sup>55</sup> Eztabaida handiak sortu ditu "naturaltasun" honen bilaketak. Autore batzuen ustez, naturaltasun-printzipioari jarraituz idealizatu egin da ahozkotasuna. Autore horien arabera,

linguistika historikoaren kasuan, aldiz, ez da normalean grabatutako ahozko testigantzarik eskueran izaten. Azterketarako materialari dagokionez, idatzizko iturriak erabiltzea proposatzen dute, horregatik, soziolinguistika historikoaren alorreko ikerlariak<sup>56</sup>. Modu horretan, corpusaren datu-base erraldoiak prestatzen eta erabiltzen dituzte<sup>57</sup>. Oso famatua da, adibidez, ingelesaren ikerketarako garatu den *The Helsinki Corpus of English Texts*<sup>58</sup> edota, Quebecoko frantsesaren kasuan, Martineau-k 2004ko artikulua batean deskribatzen dituen *corpusak* (Martineau 2004): adibidez, *Corpus MCVF* eta *Corpus de lettres privées, d'Amérique française et de France, du XVIIe siècle au XXe siècle*<sup>59</sup>. Honela laburbildu du Conde-k

soziolinguistikak ez du itsutu behar hizkuntza “natural” horren bila. Izan ere, ehuneko ehun naturala ezin da inoiz jaso: hizkuntza natural hori ez da existitzen. Kanpoko faktoreen eraginen bat edo beste hor izaten da beti, neurri batean edo bestean. Diskurtsua, edota monologoa, testuinguru batean egiten da beti. Autore horien ustez, erregistro eta estilo diferentek ondo definitu behar dira. Lan hori eginda dagoenean, erregistro eta estilo horiez kontziente garelarik, soziolinguistikak badu nahi duen erregistroa eta estiloa lantzeko aukera.

<sup>56</sup> Martinez-ek (2010: 19) laburbildu izan du arazoa. Hauek dira, bere esanean, arazoari eman zaizkion irtenbide nagusiak: “Milroy (1992) notes that the field is unfortunately circumscribed to the analysis of written texts and that the texts the researcher has access to are accidentally preserved. Consequently, historical sociolinguists are unable to elaborate a comprehensively formulated research design. The data available severely constrain the number and type of variables that the researcher is able to investigate. Because of these limitations, the social factors explored in historical sociolinguistics often differ greatly from those studied in classic variationist analyses. Romaine (1982) uses textual differences as a social variable roughly equivalent to Labov’s stylistic variables. Raumolin-Brunberg (1996) uses author differences in order to establish variation along social class and gender lines. Other variables that are accessible to the historical sociolinguist are levels of literacy and education, demographic variables, and degree of language standardization. The bulk of this information comes to the historical sociolinguist by way of social history. In areas such as England, where the literature on social history is plentiful, it becomes possible for the historical sociolinguist to identify periods of greater or lesser degrees of literacy, immigration, and the like. These periods may then be used as social variables themselves. Although social variables are extremely reduced within the framework of historical sociolinguistics, recent studies have demonstrated that even such limited social variables reveal meaningful and compelling patterns of variation and change”.

<sup>57</sup> Beste kasu batzuetan, testu-bilduma erraldoiak biltzen saiatzen dira molde horretako ikertzaileak. Hor dago, adibidez, Berkeley-ren *Cibola project*: gaztelaniaren presentzia AEBetan, XVI. mendetik XVIII. mendera, jasotzen saiatzen da Cibola proiektua, hartarako dokumentuak luze-zabal bilduz (Martinez 2010: 21).

<sup>58</sup> Baita *the Helsinki Corpus of Early English Correspondence* delakoa ere. Corpus horrek 1420 eta 1680. urteen arteko gutunak jasotzen ditu. Mota honetako corpusei buruzko informazioa eta bilketak egiten direnean sortzen diren arazoak ezagutzeko ikus, adibidez, Nevalainen eta Raumolin 1994.

<sup>59</sup> Ikus bi corpusak sarean ere:

– Corpus MCVF (Modéliser le changement: les voies du français): [www.voies.uottawa.ca](http://www.voies.uottawa.ca)

datu-base horien interesa: “La compilación de amplias bases de datos y el desarrollo vertiginoso de este ámbito tienen mucho que ver con el interés de los lingüistas por el análisis de usos reales más que por la introspección teórica sobre la base de sistemas abstractos. En este interés por el uso del lenguaje, la lingüística del corpus coincide con la sociolingüística y la creación de estos corpus tiene mucho que ofrecerle, no sólo porque el uso de ordenadores permite manejar simultáneamente una cantidad muy grande de datos reales, superando así las limitaciones del trabajo basado exclusivamente en la intuición, sino también —y especialmente— porque dota a sus descubrimientos de un elevado grado de fiabilidad, pone a disposición de la comunidad investigadora todos los datos, garantizando así la posibilidad de réplica de los trabajos incluso permite el descubrimiento de usos que no estaban claramente atestiguados o se desconocían.” (Conde 2007: 47).

Soziolinguistika historikoak erabil ditzakeen idatzizko iturriek dagokienez<sup>60</sup>, historiatic datorren Burke-k honako bide hau proposatzen du: *Registros de tribunales*<sup>61</sup>, *sermones de predicadores, discursos, conversaciones, obras de teatro y novela*<sup>62</sup> (Burke 1996: 32-33). Autore gehienek aipatzen dituzte, aldez edo moldez, Burke-k hor zehazten dituenak<sup>63</sup>, eta sarri asko iturri bakoitzaren alde onak eta txarrak azpimarratzen dituzte. Beste iturri batzuk ere gehitzen dizkiote, aldian behin,

– Corpus de lettres privées, d’Amérique française et de France, du XVIIe siècle au XXe siècle: <http://www.polyphonie.uottawa.ca/index.html>)

<sup>60</sup> Bestelako ikerlerro historikoek ere badute iturrien arazoa. Aurrerago ikusiko dugunez, pragmatika historikoan ere arazo honekin egiten dute topo; emandako irtenbidea soziolinguistika historikoan aukeratu denaren antzekoa da. Gai honi buruz ikus, adibidez, Jucker eta Taaitsainen 2010: 7-11. Oso ohar interesgarriak egiten dituzte bertan, iturrien arazoari buruz.

<sup>61</sup> Ikus adibidetegian: 17, 41, 42, 43.

<sup>62</sup> Ikus adibidetegian: 8, 9, 10.

<sup>63</sup> Adibide batzuk ematearren: Broudic 1995: 19-20, Conde 2007: 35-37. Lodge-k (2004: 18), Ernst-i jarraituz (1980), ondoko sei kategoriok zehazten ditu frantsesaren ahozko historia osatzeko:

- 1) Historical transcriptions of the spoken language
- 2) Model dialogues of fictitious speech in didactic texts
- 3) Fictitious direct speech in plays
- 4) Fictitious direct speech in narrative texts
- 5) Metalinguistic texts
- 6) Developments of spoken French in geographical areas outside France” (Lodge 2004: 18).

Adibide jakingarriak eskaintzen ditu Lodge-k 2011ko artikuluan batean ere (Lodge 2011: 3). Euskararen kasuan, adibide bat ematearren, ondoko iturriok aipatzen ditu Reguero-k euskararen kanpo- eta barne- historia egiteko: Onomastika; Hitz solteak, esaldiak eta testu laburrak; Glosak; Hitzegiak (Reguero 2012: 67-73). Autore askok komentatu izan du gaia: ikus, adibidez, Madariaga 2014.

zerrenda horri: gutunak, notariotza-aktak<sup>64</sup>, ikuskaritza akademikoaren alorreko oharak, inkestak, etab. Idatzizko materialetatik ahozkotasunari buruzko informazioa nola inferitu aztertu zuen Schneider-ek 2002an (Schneider 2002). Fidagarriak izan daitezkeen bost eskuizkribu mota bereizi zituen (Schneider 2002: 71-73). Honela laburbildu zuen Conde-k hori guztia:

- a) Registros directos de actos de comunicación oral, especialmente los transcritos en el momento en que el intercambio comunicativo tuvo lugar, como los expedientes judiciales que incluyen las declaraciones emitidas por quienes participan en el proceso (jueces, abogados, testigos, acusados, etc.).
- b) Registros escritos de actos de comunicación oral que se recuerdan y realizan tiempo después de su emisión, como las narraciones de antiguos esclavos utilizadas para la reconstrucción de variedades históricas del inglés americano usado por hablantes de color (*African American Vernacular English*).
- c) Registros escritos cuya relación con las variedades vernáculas orales del pasado se puede intuir, como determinadas expresiones que aparecen en cartas privadas o en los diarios personales, especialmente si sus autores son hablantes semialfabetizados en cuyo caso la influencia del estándar es menor.
- d) Observaciones sobre el comportamiento lingüístico de otros hablantes, aunque no supongan la transcripción de un acto comunicativo real, como los pronunciamientos prescriptivos sobre determinados usos considerados vulgares, las observaciones procedentes de personas ajenas a la comunidad histórica que se investiga (viajeros, observadores extranjeros), etc.
- e) Finalmente, Schneider reconoce la existencia de transcripciones inventadas o imaginadas, como el diálogo de los personajes de obras literarias o la recreación estereotipada de dialectos y sociolectos en literatura, muy alejada, en su opinión, de la realidad oral que se pretende representar, en vista del recurso a estructuras exageradas artificialmente. (Conde 2007: 45-46).

Bestelako iturriak aipatzen ditu zenbait autorek. Simon-ek (2006), adibidez, atzerriko hizkuntzen material didaktikoa erabiltzea proposatzen du ahozkotasun historikoa (*historical orality*) ezagutzeko: bertan agertzen diren dialogoak, bereziki.

Eguno egunera arte iraun duten izkribuak, normalean, zoriz heldu dira guregana: hori gogorarazten digu hainbat autorek. Beste izkribu asko, aldiz,

<sup>64</sup> Ikus adibidetegian: 66, 67 (gaztelaniazko inbentario batean euskarazko hitzak txertatuta daude. Askotan gertatzen da hori. Hitz horiek hitz teknikoak dira gehienetan, eskribauak gaztelaniaz ezagutzen ez dituenak —eta agian euskaraz zer diren ere ez dakienak—).

bidean galdu da. Materialen fidagarritasuna eta onargarritasuna aipatu zituen Schneider-ek, horretaz ari zelarik (Schneider 2002: 81-87). Kontuan hartzekoa da, horrezaz gainera, dokumentu batzuk debekatu egin zirela garai batean edo bestean eta beste batzuk, ez gutxi, erre edo deuseztatu egin izan direla. Estatua-ren babes-aitormenik gabeko hizkuntza batzuetan, gainera, inolako testurik argitaratzea debekaturik egon izan da. Alde horretatik, gaur egun eskueran ditugun iturriak zoriz heldu dira gugana, orokorrean. Beste batzuk berriz, norbaitek edo erakunderen batek hala nahi izanik, ez dira egungo egunera ailegatu.

2007an honela azaldu zuen Conde-k iturrien arazoa, soziolingüistika historikoan: “la sociolingüística histórica depende de la posibilidad de recuperar los hechos lingüísticos del pasado a partir de los textos que han sobrevivido en la actualidad. (...) la información de que dispone quien intenta desarrollar investigación en el ámbito de la lingüística o la sociolingüística histórica es fragmentaria, escasa y difícilmente vinculable con la producción real de sus hablantes. Estos problemas llevaron a Labov a calificar la difícil tarea del investigador en (socio)lingüística histórica como «el arte de hacer el mejor uso posible de datos deficientes» – «to make the best use of bad data» (1972a: 100).” (Conde 2007: 35). Aurreko oin-ohar batean dagoeneko aipatu dugunez “bad data” horiek ez dira, halere, hain txarrak; ez, behintzat, ahozko jarduera informalaaren estiloa gehiegi idealizaten ez badugu<sup>65</sup>.

Iturri esanguratsuak topatzeko arazoari beste eragozpen bat gehitzen zaio ikerketa soziolingüistikoen sailean: ditugun iturriak egoki erabiltzeko, zein bere testuinguruan kokatu behar da. Benetako arazoak daude askotan, aldiari aldiko testuingurua xeheki zehazteko: “written materials from the past which have very often survived by mere chance and are isolated from their immediate communicative background, so that their original social and stylistic contexts of production and reception can not really be reconstructed.” (Conde eta Hernandez 2012: 2)<sup>66</sup>.

<sup>65</sup> Arkeologoaren eta paleontologoaren lanarekin konparatu izan du Lodge-k soziolingüista historikoaren lana: “Notre situation est, en effet, analogue à celle du paléontologue ou de l’archéologue: le métier nous oblige à faire des hypothèses, mais ... à partir de presque rien. La pauvreté des données nous astreint à une très grande modestie vis-à-vis la possibilité même de faire de la sociolinguistique historique. Cela dit, vu l’importance de la dimension sociale dans l’évolution d’une langue, dès que des données utilisables subsistent en quantité suffisante, il est essentiel que nous en fassions quelque chose. Notre devise sera donc: «Faisons ce qu’on peut avec ce qu’on a» mais pas plus..” (Lodge 2011: 2-3). Corpus diferenteei buruz eta ahozko eta idatzizko *continuum* komunikatiboari buruz ikus: Martineau 2012, eta hemen, aurrerago, 8. atala. Martineau-k “bad data” kontzeptua zalantzan jartzen du. Bere ustez “En soi, les documents écrits anciens ne sont pas des ‘bad data’ ils le deviennent s’ils sont opposés strictement à des corpus oraux contemporains, réunis selon une méthodologie qui met l’accent sur certains types de registres” (Martineau 2012: 128).

<sup>66</sup> Ikus orobat Conde 2007: 51; 53-54.

Azterketarako materialak berekin duen eragozpen multzoa autore gehienek aipatzen dute, alde edo moldez. Bergs (2005: 14-21), Smith-i jarraituz (1996), alde batetik idatzizko eta ahozko hizkuntzaren arteko harremana zehazten saiatu zen eta, bestetik, hizkuntza formalaren eta informalaren arteko *continuum*-a deskribatu zuen. Fennell-ek (2001: 7-9), bere aldetik, iturrien arazoa aipatu ondoren, zera azpimarratu zigun: eskuizkribuak beste hizkuntza baten itzulpen izan ohi dira maiz (ingelesaren kasuan). Itzulpenezko izaera horrek arazoak sortzen ditu aldiaren behin, interferentziak direla medio. Interferentzia horiek gaizki interpretatzeko arriskua pizten da sarri: “Far from always being helped by the existence of written documents, however, we are also often misled by written texts in the earlier periods of English because they were frequently translated from other languages, particularly Latin and French, and contained interference from the source language, thus giving us a false impression of idiomatic English of the period. This seems to have been particularly the case with vocabulary (for example, using borrowed words that resembled the source word very closely, where a word from the native word stock was more usual) and with syntax (slavishly following the word order of Latin instead of using English word order, for example). Even morphology was sometimes influenced by the source language in translations.” (Fennell 2001: 9).

Euskararen kasuan, diglosiazko beste hainbat egoeratan bezala, areagotu egin izan da iturrien arazoa, ahozko hizkuntza ez baitzen gehienetan paperera eramaten. Lacarra historialariak argi adierazi zuen bere garaian gure arazo gehigarri hori zein larri den. Berariaz azpimarratu zuen berak, egoera horrek historialariari sortzen dion erronka zer-nolakoa den: “Esto nos plantea el problema de cómo una lengua puede subsistir en este estado latente, es decir, hablada pero no escrita, y cómo nosotros, por indicios distintos llegamos a afirmar que en una época determinada se hablaba una lengua que no se escribía, y aún en ocasiones que se escribía una lengua que no se hablaba.” (Lacarra 1957: 11).

### 2.2.3.2. Uniformetasun-printzipioa

Azterketarako materialak sortzen dituen arazoak alde batera utzita, gatozen berriro metodologiaren sailera. Soziolinguistika sinkronikoaren teknikak diakronia mailako azterbidera hedatzea proposatzen dute ikerketa historiko bariazionistaren alorrean ari diren autore gehienek<sup>67</sup>. Lodge-ren arabera, soziolinguistika historikoak “applies the concepts and techniques of sociolinguistics to past states of the language, with the idea that the observed properties of contemporary speech communities, such as variation, the social significance of va-

<sup>67</sup> Auer-en ustez, *uniformitarian principle* delakoa soziolinguistika historikoaren oinarritzko printzipioetako bat da. Ikus, horrekin batera, *bad data* kontuaren arazoa (Auer et al 2015: 4-5).



riants, and social stratification, must also have been typical of earlier speech communities” (Lodge 2004: 9). Sinkroniaren konstruktua metodologikoa diakronian erabiltze honek Labov-en berariazko babesa jaso izan du. 1972ko *Sociolinguistic patterns* liburuan, XVIII. mendeko James Hutton geologoaren uniformetasun-prinzipioa<sup>68</sup> hizkuntzalaritzara ekarri zuen Labov-ek<sup>69</sup>. Gaur egungo hizkuntzaren osakeraren aldaketan eragiten duten indarrak, eta haien intentsitatea, iraganean jardundakoen pareko diratekeela asumitzen du printzipio horrek: “We posit that the forces operating to produce linguistic change today are of the same kind and order of magnitude as those which operated in the past five or ten thousand years” (Labov 1972: 275)<sup>70</sup>.

Printzipio horren aplikazio garbia da Conde-ren 2007ko liburua. Soziolinguistika sinkronikoaren hainbat kontzeptu nagusi aurkezten ditu bertan, eta maila diakronikoan aplikatzen. Asko dira metodologia hori erabili duten ikerlanak, Barbato-k dioenez: “Puisque les forces en action dans le changement sont toujours les mêmes (principe d’uniformité), le linguiste historique a la possibilité, et la tâche, d’éclairer le passé par le présent.” (...) Dans l’étude des situations passées, on a donc essayé de reconstruire des scénarios qui aient autant de complexité que les situations modernes. Il y a désormais de nombreuses recherches de sociolinguistique historique basées sur la constitution de corpora textuels représentant une ou plusieurs dimensions de la variation, qui sont soumis à des analyses quantitatives, notamment de phénomènes morphosyntaxiques.” (Barbato 2011: 79).

<sup>68</sup> “(...) the concept introduced into geological theory by James Hutton at the turn of the 18th century. Hutton showed that the mountains, volcanoes, beaches, and chasms we now have are the result of observable processes still taking place around us, rather than violent convulsions at some remote time in the past (“catastrophism”).” (Labov 1972: 275).

<sup>69</sup> Gizakiaren aktibitate fisikoari eta intelektualari dagokienez antzeko gogoeta egin izan dute beste autore batzuek ere. Hona, adibidez, Gimeno-k gai honetaz zer dioen: “P. Kiparsky («El cambio fonológico», en F. Newmeyer (ed.), *Panorama de la lingüística moderna de la Universidad de Cambridge*, 1, Madrid: Visor, 1990, pág. 420 y sig.) alude a que la idea clave de W. Scherer se basaba en ese mismo principio [uniformetasun-printzipioa]. En efecto, había propuesto que la actividad física y mental del hombre debe de haber sido esencialmente la misma en todas las épocas. Dicho principio tuvo dos importantes consecuencias: a) las propiedades del cambio lingüístico pueden y deben investigarse sobre la base de lenguas conocidas y de cambios históricos concretos, nunca sobre la base de reconstrucciones hipotéticas, y b) las protolenguas reconstruidas están restringidas por los mismos principios válidos para las lenguas reales.” (Gimeno 1995: 24).

<sup>70</sup> Conde-ren eta Hernandez-en ustez “Historical sociolinguistics has revealed that advances at the synchronic level –tracing variation and change in progress, for instance– may lead to a better understanding of diachrony –the actuation of historically attested changes– and vice versa: ‘the use of the present to explain the past’ in Labov’s words (...)” (Conde eta Hernandez 2012: 2).

Printzipio horrek bere mugak ditu, ordea. Labov-ek berak argi aipatzen zuen moduan, indar berriak sor daitezke han-hemen, une batez edo bestez (Labov 1972: 275) eta gaur egungo teknikak iraganera aplikatze hori ezin da automatikoki egin. Ez, behintzat, beti arrakastaz. Conde Silvestre-k dioten moduan: “todos los que han investigado en Sociolingüística diacrónica son conscientes de que la proyección directa de patrones y resultados obtenidos en el ámbito actual hacia el pasado puede caer en el anacronismo (Romaine, 1988a: 1457; Nevalainen, 1999: 502), y de que, por razones obvias, los principios que se extraen de situaciones contemporáneas sólo sirven de pautas para el estudio histórico, en el que se debe atender a las modificaciones de la relación entre variedad lingüística y variables sociales que son pertinentes para cada caso.” (Conde 2007: 40).

Romaine-k ere sinkroniako teknikak erabiltzea proposatzen du, baina kontuz ibiltzeko dio. Autore batzuk, berriz, erabilera horren kontra ageri dira argi. Iraganeko egoerak gaurko egoeraren prismatik aztertzea desegokia iruditzen zaio zenbaiti: Baggioni-ri, adibidez. Anakronismoa egiteko arriskua azpimarratu izan du berak (1997: 9-10). Bere ustez, hizkuntza nazionalen sorrera aztertzeko ezin dira gaur egun sortzen diren eta orain dela mende batzuk sortu ziren egoerak konparatu. Gaur egungo egoera batzuekin konparatuta, egia da iraganean ere antzeko egoerak gertatu izan direla historian zehar. Kasu horietan ere ezin dira, ordea, analogia horietatik atera daitezkeen ondorio guztiak besterik gabe ontzat eman. 1997an argitara eman zuen liburua (*Langues et nations en Europe*) saiakera sendoa izan zen, Europako hizkuntza nazionalen osaera nazioen eraikuntza-prozesuarekin konparatzeko eta bien arteko lotura egiteko: “(...) nous sommes arrivés à la conviction que les processus de formation d’une langue nationale ont partie liée avec les processus de construction nationale, même si ce lien, intime, n’est pas uniforme, et surtout pas de simple détermination dans un sens ou dans l’autre” (Baggioni 1997: 11).

Anakronismoan erortzeko arriskuaz ohartarazi gaitu Baggioni-k, esan bezaia. Arrisku hori bi mailatan ikusten du berak: bi egoera konparatzerakoan, gertaeren artean denbora eta geografia aldetik dagoen diferentzia kontuan hartu behar da; hori azpimarratzen du argiro. Informazioa bere testuinguruan kokatu behar da: bai informazio tenporala eta bai geografikoa: “(...) compte tenu que, pour l’essentiel, l’histoire ne se répète jamais, il est anachronique de mettre en parallèle des processus d’émergence de langue nationale situés à des siècles et des milliers de kilomètres de distance: la révolution russe de 1917 ne répète pas la Révolution française de 1789, pas plus que le processus de formation du *babasia indonesia* dans l’Indonésie indépendante ne reproduit celui du néerlandais.” (Baggioni 1997: 10). Baggioni-ri gehiegizkoa iruditzen zaio egoera post-kolonialak Europak azken mendeetan bizi izandako prosesuekin konparatzea.

Testuingurua ondo zehatu behar dela azpimarratzen dute autore gehienek: Julia-k, Certeau-k eta Revel-ek, adibidez, taldean egin zuten haien ikerketa, testuingurua eta azterketa-lana egoki zehazteko eta burutzeko (1975: 9). Courouau-k ere, Frantziako hizkuntzen hautapen minoritarioa (*Moun Lengatge bèl, Les choix linguistiques minoritaires en France (1490-1660)*) aztertzerakoan, toki handia eskaintzen dio testuingurua zehazteko saioari, bai maila literarioan eta bai historikoan (Courouau 2008).

Gaur egungo ereduak iraganera aplikatzea argi kritikatu zuen Stijn Verleyen-ek, berariaz kritikatu ere, artikulu gogoangarri batean. Eredu sinkronikoak diakroniara aplikatzea zilegi ote den aztertu zuen berak (Verleyen 2008). Ondoko galderari erantzuten saiatu zen, bereziki: “Est-il légitime de prendre un modèle théorique (synchronique) comme fil conducteur dans l’établissement d’une théorie du changement?”. Bailey-ren ikuspuntua jarraituz, eredu sinkronikoen erabilera ez da hizkuntzalaritza diakronikorako egoki: hala gogorarazten digu Verleyen-ek, eredu estatikoek, definizioz, ezin dutelako argitu hizkuntza-aldaketaren prozesu dinamikoa (Bailey 1982). Verleyen-en artikuluan garbi gelditzen da eredu sinkronikoen erabilerak arazoak sortzen dituela diakronian. Bide okerra da hori, bereziki, maila indibidualaren eta kolektiboaren eragina zehazterakoan. Bere ustez, aldaketa linguistikoari buruzko teoria integral bat egiteke dago oraindik. Ondoko galdera hau egiten du berak: sinkronia erabili beharrean historia azaltzeko, ez ote da kontrako norabidean doan eredu bat asmatu behar? Sistema sinkronikoa ez ote da prozesu historikoaren emaitza moduan hartu behar? Hona bere hitzak: “Peut-être –comme le suggère Hale (2007)– faudrait-il adopter la perspective inverse, et considérer le système synchronique comme le résidu de processus historiques, plutôt que d’étudier le changement linguistique en fonction de catégories synchroniques universelles.” (Verleyen 2008: 475).

Alegazio horiek irakurtzean kontuan izan behar da, dena den, hizkuntzalaritza aztertzen duela Verleyen-ek bere artikuluan, ez soziolinguistika. Aurreko pasarteetan aipatu dugun azken esaldi hori ez dirudi, gainera, soziolinguistika historikoaren metodologiek ezinbestean kontrajarria denik. Soziolinguistika historikoaren autore gehienek, uniformetasun-printzipioa azaltzen dutenean, zera azpimarratzen dute: prozesu historiko baten emaitza dela sinkronia (ikus, adibidez, Gimeno 1995: 20-27)<sup>71</sup>. Horrezaz gainera, aurreko aipuetan ikusi dugun moduan, Labov-ek hainbat bide metodologiko zabaldu zituen 70eko ha-

<sup>71</sup> Gimeno-k, adibidez, diakroniaren eta sinkroniaren arteko lotura azpimarratzen du: “Variabilidad y cambio lingüístico están íntimamente unidos, hasta el punto de ser las dos caras (sincrónica y diacrónica) del hecho mismo de la lengua.” (Gimeno 1995: 21). Hizkuntzaren izaera dinamikoa eta beraz sinkroniaren eta diakroniaren arteko lotura nabarmen ageri da Gimeno-ren liburuaren ondoko pasarteetan:

markadan. Lerro horiek, gainera, hiru liburu garrantzitsutan sakondu zituen, eredu propioa osatzera iritsiz:

- 1994ko *Principles of linguistic change. Internal factors*. Liburuaren zati handi bat gaurko egoerak iragana nola azaldu dezakeen argitzeko saioa da (ikus, adibidez, aurreneko kapitulua: *The use of the Present to Explain the Past*: 9-28 or.).
- 2001eko *Principles of linguistic change. Social factors*.
- 2010eko *Principles of linguistic change. Cognitive and Cultural factors*.

Hiru liburu horiek funtsezkoak dira soziolinguistika bariazionistaren metodologia eta nondik norakoa ezagutzeko. Luze joko luke hemen liburuen laburpena egitea. Euskararen Historia Sozial honek garatu duen berezko eredia aurkezterakoan zehatz aipatuko da, dena den, hiru liburu horietan azaltzen den hainbat puntu metodologiko. *EHS*ren eredian, horrela, berariaz jasoko ditugu beharrezko erreferentziak. Adibidez, ikerketa soziolinguistikoen bi denborak [itxurazko denbora eta denbora errealea (*apparent time vs real time*)] *EHS*ren eredian aztertzerakoan Labov-en 1994ko liburuaren 3. eta 4. kapituluei egingo diegu erreferentzia<sup>72</sup> eta kontzeptu biak han aipatuko ditugu xeheki. Modu berean, generoaren eragina aztertzerakoan *EHS*ren eredian berariazko erreferentzia egingo diogu 2001eko liburuaren 8. atalari<sup>73</sup>.

### 2.2.3.3. Behatzailearen paradoxa

Soziolinguistikaren metodologiari dagokionez funtsezkoa den “behatzailearen paradoxa” azpimarratu zuen, bestalde, Labov-ek: “(...) the aim of linguistics

---

“El funcionalismo diacrónico ha debido dar un paso más y advertir que la lengua no es dinámica porque cambia, sino que cambia porque su naturaleza es dinámica. (...) el hablar mismo, que se constituye como lengua, sería el principio del cambio (y de la lengua). El problema de la racionalidad del cambio lingüístico se resolvería así en una característica esencial y necesaria de la lengua: la lengua cambia justamente porque no está hecha, sino que se hace continuamente por la actividad lingüística, en un marco de permanencia y continuidad histórica, al mismo tiempo que asegura su funcionamiento y como ‘sistema que se hace’ sólo se podrá advertir su dinamicidad, cuando situemos la sincronía y la diacronía en el plano histórico de la lengua. El hecho diacrónico es en realidad la producción de un hecho sincrónico, y el cambio y la reorganización del sistema no son dos fenómenos diversos, sino uno solo. Sistema y movimiento deben entenderse como ‘sistemas en movimiento’, y la lingüística histórica de una lengua particular como una ‘perpetua sistematización’. El cambio lingüístico no es otra cosa que la objetivación histórica de la creatividad del lenguaje, es decir, el «hacerse y rehacerse» de las tradiciones lingüísticas (E. Coseriu, 1958, pág. 270 y sigs.; 1992, pág. 30).” (Gimeno 1995: 23).

<sup>72</sup> Hauek dira, hain zuzen ere, bi kapitulu horien izenburuak:

3. *The Study of Change in Progress: Observations in Apparent Time* (Labov 1994: 43-72).

4. *The Study of Change in Progress: Observation in Real Time* (Labov 1994: 73-112).

<sup>73</sup> *The Gender Paradox* (Labov 2001: 261-293).

tic research in the community must be to find out how people talk when they are not being systematically observed; yet we can only obtain this data by systematic observation” (Labov 1972: 209). Hainbat irtenbide proposatu zituen berak, arazoari aurre egiteko. Bistan denez, “behatzailearen paradoxa” ahozko corpusekin gertatzen da bereziki. Soziolinguistika historikoak gaur erabiltzen dituen iturriak idatzi zirenean, halere, ez zegoen agian behatzailearik. Soziolinguistika historikoa ez dagoela “behatzailearen paradoxa” ren menpe pentsa liteke, beraz. Abantaila handia litzateke hori. Izan ere, Milroy-k aipatzen duen moduan: “in both social and historical linguistics the position of the observer is crucial” (Milroy 1992: 67). Dena den, kontua ez dago hain argi: Tiekén Boon van Ostade-k behatzailearen paradoxak soziolinguistika historikoan duen lekua berariaz aztertu zuen eta, ildo horretatik, paradoxa horri lotutako hainbat ohar egin zituen (2000). Eskutitzak aztertzerakoan, adibidez, bi ezaugarrik eragin dezakete, bere ustez, idazlearen hizkuntzan. Alde batetik, idazleak badaki normalean bere gutuna jasotzaileaz aparteko beste pertsona batzuek ere irakur dezaketela (edota gutuna ahots gora irakurriko dela). Bestetik, gutunaren idazketak arau zorrotz batzuk jarraitu ohi zituen sarri. Egunkari pertsonalen kasuan behatzailearen paradoxarik ez dagoela pentsa baliteke ere, halakoetan ere zera gogoratu zuen Tiekén Boon van Ostade-k: egunkari horien autoreek irakurle faltsu bat sortzen dute askotan eta, beraz, neurri batean behatzailearen paradoxa bizirik dago agiri mota horietan ere.

Bergs-ek<sup>74</sup> ere berariaz aztertu zuen behatzailearen paradoxaren arazoa eta, azken finean, honela laburbildu zuen Tiekén Boon van Ostade-ren ikuspuntua:

At first sight, it seems as if the observer’s paradox does not apply to historical data. As the linguist does not «observe» speakers directly, the speakers cannot be influenced by this observation (...). But this is not entirely correct, as Tiekén-Boon van Ostade argues (2000). She starts her exposition with three basic “tenets”: a) the objective of the historical sociolinguist should be the same as that of the present-day sociolinguist, namely the description and analysis of the vernacular language; (b) there must be a spoken as well as a written form of the vernacular (if the definition of vernacular as the «least conscious variety» is accepted); (c) it is possible, on the basis of the written vernacular, to reconstruct, hypothetically, the spoken vernacular of past language states (Tiekén-Boon van Ostade 2000: 442-443). (Bergs 2005: 19).

Halere, Bergs-ek bere liburuan espresuki aipatzen duen moduan *vernacular language* hori ez da, seguruenik, gehiegi idealizatu behar. Tiekén Boon van Ostade-k mezuaren jasotzailearekin identifikatzen du behatzailearen paradoxa eta,

<sup>74</sup> Conde-k ere gauza bera egin izan du (Conde 2007: 36).

gure ustez, bi gauza diferente dira horiek. Gauza bat da behatzailearen paradoxa kontziente izatea, eta beste bat mezu guztiak testuinguru jakin batean sortzen direla kontziente izatea<sup>75</sup>. Alegia, noiznahi eta nonahi estilo eta erregistro desberdinak daudela jakitea. Ez ditugu hemen errepikatuko, labur beharrez, lehen aipatutakoak. Dena den, Bergs-ek ere gauza bera adierazten du bere lanean: “(...) It is *register consciousness*, and not so much the vernacular or the observer’s paradox that plays an important role in the nature and collection of historical data. Speakers and writers of all ages must have felt a certain linguistic consciousness in the production of their utterances, be they spoken or written.” (Bergs 2005: 20).

Behatzailearen paradoxa, uniformetasun-printzipioa eta iturrien arazoa elkarrekin lotu zituen Labov-ek berak (Labov 1994: 20-25). XVI. mendeko hiztun-elkartea eta gaur egungoa diferenteak dira bere ustez, baina ez dago jakiterik zenbateraino diren diferente. Ditugun materialak ezinbestean partzialak dira, gainera. Labov-en arabera, paradoxa argia agertzen da soziolinguistika historikoan:

These considerations lead to an appreciation of a paradox of historical linguistics that is as fundamental and profound as the Observer’s Paradox in synchronic linguistics. It begins with the fact noted earlier that the records of the past are inevitably incomplete and defective. The task of historical linguistics is to complete that record by inferring the missing forms: reconstructing unattested stages, extrapolating to complete the missing forms for attested stages, and reconstructing the intervening states between them. All this activity implies that the nature of the differences between past and

<sup>75</sup> Tiekens-Boon van Ostade-k, XVIII. mendeko ingelesa aztertzen duelarik, zera dio: garai horretan, gutun kasuan, mezu-bidaltzaileak kontuan hartu behar zuen bere gutuna beste batek irakurriko zuela edota, sarri samar, ahots gora beste pertsona batzuen aurrean irakurriko zela: “In this article I have tried to show that the observer’s paradox exists for eighteenth-century English as much as it does for the language of today. Both for the spoken and for the written language it exists in essentially two forms, in the literal sense in that an observer is actually present, for instance when acknowledged reporters of social gatherings and conversations are present, as well as when there is the fear, principally among letter writers but also among writers of Journals, that the text may be read by others than the addressee, either because the text in question is read aloud in company or because it is printed.” (Tiekens-Boon van Ostade 2000: 455). Behatzailearen paradoxaren bigarren forma bat zehazten du Tiekens-Boon van Ostade-k XVIII. menderako, baina beste forma hori, gure ustez, estiloarekin eta gizarte-giro batekin lotuta dago; ez da *stricto sensu* behatzailearen paradoxa: “The identification of the second form of the observer’s paradox rests on what I have called the metaphorical interpretation of the role of the observer: because conversation as well as letter-writing constituted an art in the eighteenth century, the language that is used never comes as it were straight from the heart but is filtered through a set of well-defined rules to give it a seemingly spontaneous, but at the same time polished form.” (Tiekens-Boon van Ostade 2000: 455).

present is known in advance. The Historical Paradox can be stated more briefly.

The task of historical Linguistics is to explain the differences between the past and the present; but to the extent that the past was different from the present, there is no way of knowing how different it was. (Labov 1994: 20-21)<sup>76</sup>.

Paradoxari aurre egiteko orduan, uniformetasun-printzipioa erabiltzea proposatzen du Labov-ek. Bere ustez, printzipio horrek ere bere mugak ditu, ordea, eta ezinbestean irtenbide partziala baino ez dago soziolinguistika historikoaren paradoxari aurre egiteko. Ikertzen dugun gaia aztertzean paradoxari aurre egiteko metodologia eta ikuspuntu desberdinak erabili behar direla dio Labov-ek<sup>77</sup>:

[The uniformitarian principle] is a necessary precondition for historical reconstruction as well as for the use of the present to explain the past. But we have also seen that it is in fact a necessary *consequence* of the fundamental paradox of historical linguistics, not a solution to that paradox. If the uniformitarian principle is applied as if it were such a solution, rather than a working assumption, it can actually conceal the extent of the errors that are the result of real differences between past and present.

Solutions to the Historical Paradox must be analogous to solutions to the Observer's Paradox. Particular problems must be approached from several different directions, by different methods with complementary sources of error. The solution to the problem can then be located somewhere between the answers given by the different methods. In this way, we can know the limits of the errors introduced by the Historical Paradox, even if we can not eliminate them entirely. (Labov 1994: 24-25)<sup>78</sup>.

#### 2.2.3.4. *Beste zenbait muga metodologiko*

Orain arte aipatutako hiru metodologiei, eta muga metodologiko nagusiei, beste hainbat gehitzen zaizkie, kasuan kasuko azterketaren arabera. Artikulu osoa eskaini zien Medina-k soziolinguistika historikoak hain bereak dituen arazo horiei (Medina 2005). Izenburu argia ezarri zion: "Problemas metodológicos de la sociolingüística histórica". Oinarrizko metodologia bat proposatu zuen Medina-k artikulu hartan, soziolinguistika historikorako. Azterketaren fase bakoitzean soziolinguistika historikoak topa ditzakeen arazoak zerrendatu

<sup>76</sup> Azpimarra autorearena da.

<sup>77</sup> Behin baino gehiagotan errepikatu dugunez, soziolinguistika historikoaren alorreko ikerlanek metodologia diferenteak erabiltzen dituzte eta, oro har, autore gehienek diziplinartekotasunaren alde egiten dute. Ikus aurrerago, adibidez, Gimeno-ren adierazpenak.

<sup>78</sup> Letra etzana autorearena da.

zituen bertan. Soziolinguistika historikoaren objektua aurkeztu ondoren (116-119 or.), aldagai sozialak aztertu zituen (generoa, adina, klasea, etab.) (119-124 or.). Baita datu-bilketa (126-132 or.) eta datu-azterketa ere (132-135 or.). Oro har, beste autoreetan topatzen diren moduko auzigaiak ageri dira Medina-ren liburuan ere. Ez ditugu, beraz, banan-banan errepikatu: gehienak aipatuak ditugu dagoeneko<sup>79</sup>. Bereziki interesgarria da, dena den, Medina-k erregistroari buruz aipatzen duena.

Beste autore askok ere aipatu izan ditu soziolinguistika historiko bariazio-nistaren metodologiak eta mugak<sup>80</sup>. Ezagunenak-edo aipatzearen hor ditugu, batetik, Romaine-ren ekarpen baliosak (Romaine 1982, 1988 etab.). 1982ko argitalpenean, adibidez, hitza aztertzeko baino areago lengoia (ahozkoa, idatzia, keinuzkoa, etab.) interpretatzeko balio duela soziolinguistikak aipatzen du Romaine-k (1982: 14-21). Liburuaren bukaeran iturrien arazoari ere heltzen dio, *The problem of sampling* atalean (Romaine 1982: 105. orritik aurrera). Gimeno-k ere, bestetik, iturrien inguruko arazoak aipatzen ditu eta ahozkotasanari emandako lehentasuna kritikatzeko, heterogeneitatea defendituz (Gimeno 1995: 8-9). Bi erronka azpimarratzen ditu, gainera, soziolinguistika historikorako: “a) cómo estudiar la covariación entre variables lingüísticas con factores lingüísticos y sociales, puesto que la covariación es un concepto estadístico y no es fácil su aplicación a situaciones lingüísticas del pasado, y b) cómo entender el funcionamiento de un diastema con variables, el cual implica siempre una reproducción de la lengua en su contexto social.” (Gimeno 1995: 52-53). Azken autore bat aipatzearen gogora dezagun Erdi Aroko azterketa-lanerako 1992an aski artikulua famatua argitaratu zuela Lloyd-ek: “On conducting sociolinguistic research in the Middle Ages”. Hizkuntzen arteko ukipen-egoerak hizkuntza-aldaketan zer eragin izan dezakeen aztertzen du bertan, Espainiako Errekonkistaren adibide batzuk emanez (Lloyd 1992).

## 2.3. Hizkuntza-soziologia diakronikoa

### 2.3.1. Jatorria eta historia

Hizkuntza-soziologia sinkronikotik dator hizkuntza-soziologia diakronikoa. Jakina denez, Fishman-en ahaleginari eskerrak zabaldu zen, batez ere, hiz-

<sup>79</sup> Soziolinguistika historikoak topatzen dituen mugei buruz ikus, orobat, Tuten eta Tejedo 2011: 287-290.

<sup>80</sup> Dagoeneko aipatu dugunez, soziolinguistika historikoari buruzko ia argitalpen guztiak argibide metodologikoak ekartzen dituzte hasieran. Lekuz kanpo gelditzen da argibide horien laburpena hemen egitea. Aurreko pasarteetan, dena den, argitalpen ezagunenetan gehien aipatzen diren puntuak espresuki jaso ditugu.



kuntza-soziologiaren ikerketa-esparru hori. Lan honen aurreko atalean ikusi dugunez, hizkuntza-soziologiak “gizarte” osagaiari erreparatu nahi dio bereziki<sup>81</sup>. Bertako *erreparatu* hitzak, berriz, zera esan nahi du: ulertu eta azaldu<sup>82</sup> (Fishman 2008: 3). Ikerketa sinkronikoetan lan-lerro eta eskola soziolinguistiko oso bat egon badago ere<sup>83</sup>, zail da hizkuntza-soziologia diakronikoaz gauza bera esatea. Autore batzuek (McCull Millar, Tsuzaki, Reinecke, Broudic, Erize, Moreno...) hizkuntza-soziologiaren lerroan kokatzen dituzte haien lan diakronikoak<sup>84</sup>. Beste adar batekin lotzen den lan askok, gainera, harreman zuzena du hizkuntza-soziologiarekin: historia sozialetik hizkuntzari buruz egiten diren lanak hizkuntza-soziologia diakronikoaren oso gertukoak dira, nahiz eta gehienetan hizkuntza-soziologiaren parametro teoriko-metodologikoak erabiltzen ez dituzten. Hizkuntzalari batzuen lanak ere oso interesgarriak dira hizkuntza-soziologiaren ikuspuntu diakronikotik. Hor daude, adibidez, Brunot-en eta Bruneau-ren ekarpena, Rey, Duval eta Siouffi-ren 2007koa eta, orokorrean, hizkuntzalariek hizkuntzaren kanpo-historiari buruz argitaratu izan dituzten lanak. Formalki adar honetan sar daitekeen aurreneko lana Reinecke-ren 1969koa dugu: *Language and Dialect in Hawaii. A Sociolinguistic History to 1935*<sup>85</sup>.

<sup>81</sup> Ikus Fishman-en adierazpenak lan honetan.

<sup>82</sup> Bi helburu nagusi ditu hizkuntza-soziologiaren ikerketak Fishman-entzat: “(...) those that focus on *verstehende* (understanding) and those whose primary goal is *erklärende* (explanatory).” (Fishman 2008: 3).

<sup>83</sup> Maila sinkronikoan ere horrelako eskola bat izatea, zorrozki hartuta, zalantzan jartzen zuen Fishman-ek 2008an:

“(...) although the sociology of language began (and has largely remained) as a recognizable perspective of individual scholars, it never became a well-defined theoretical school nor developed a distinctive research methodology. It has remained a minority position within the total sociolinguistic enterprise, particularly in the U.S.

Like sociology itself, the sociology of language has neither well defined limits nor methods distinctly its own (see Fishman, 1965, 1968, 1970, 1972). As a result, whereas sociolinguistics has gravitated toward microanalyses of snippets of ‘talle’ and pre-selected conversations (Gumperz, 1982) or toward particular genres of pre-selected texts (Hymes, 1981), and therefore has no problem incorporating samples of actual speech or recitation in its presentations, the sociology of language has largely been ‘social problems’ oriented (e.g., bilingual education, language maintenance and language shift, reversing language shift, the spread of English, language death, etc.), often utilizing contrasted polities, population groupings and even the world at large as its universe of study and generalization for inquires into one macro-topic or another. As a result, the data of actual speech is no longer evident in its reports, such data being replaced by language or variety names or categories.” (Fishman 2008: 4).

<sup>84</sup> Nahiz eta, haien izenburuetan, “soziolinguistika” aipatu kasu gehienetan, eta ez “hizkuntza-soziologia”.

<sup>85</sup> Berez 1935ean bukatu zuen Reinecke-k doktore-tesia. Beraz, hizkuntza-soziologia historikoa *avant la lettre* izan zen berea. Liburuan bertan erreferentziak egiten zaizkio hizkuntza-so-

### 2.3.2. Definizioa eta helburuak

Beste lan-lerroak baino heterogeneoagoa izanik hizkuntza-soziologia diakronikoaren iker-eremua, bere mugak zehaztea eta definizioa osatzea egin behar bihurria da. Alde sinkronikoa ispatatuz, honela laburbilduko genuke definizio hori: soziolinguistika diakroniko bariasionista hizkuntzari begira badago, hizkuntzaren barne-egitura nola, zergatik eta zenbat aldatzen den ikusiz, hizkuntza-soziologia historikoa hizkuntza hori erabiltzen duen gizarteari erreparatzen dio, gizartearen eta hizkuntzaren arteko kobariazioaren bilakaera-prozesuak aztertuz. Mintzajardunaren giza arteko moldaerak denboraren harian daraman bidea, eta bide horren aurrekari, bidelagun edo ondorio diren (zehazkiago: diruditen) hizkuntzazko eta gizarteko faktoreak, horiek guztiak ditu hizkuntza-soziologia historikoa ikergai. Definizioa eta helburuak zehazterakoan Fishman-en beraren 1972ko artikulua bat oso da adierazgarri. Hizkuntza-soziologiak maila historikoa intrintsekoa duela dio bertan: “Historical dimensions of the sociology of language” artikuluan, hizkuntzaren azterketaz ari delarik, maila historikoa eta gizarte-giroa erabat lotzen ditu Fishman-ek: “(...) if societal dimensions are needed – as I believe they are – to productively understand the sociolinguistic facts-of-life, then surely historical dimensions are needed to productively understand the sociolinguistic facts-of-life.” (Fishman 1972d: 145).

Lotura hori egiten duen autore bakarra ez da Fishman: soziolinguistika bariasionistaren adarrak aurkezterakoan dagoeneko ikusi dugunez, Romaine eta Martinez ere iritzi berekoak dira (Romaine 2005: 1696; Martinez 2010: 17). Braudel historialari famatua are zabalago ibilia da. Bere ustez, historiaren esparrua gizarte-zientzia guztietan hartu beharko litzateke kontuan: “El tiempo, la duración, la historia se imponen de hecho –o deberían imponerse– a todas las ciencias del hombre.” (Braudel 1968: 115). Argi dago zergatik: iraganaren ondorio da oraina, eta oraina ulertzeko iragana ezagutu behar da. Horrezaz gainera, *oraina/iragana* dikotomiari *norbanako/talde* dikotomia gehitzen dio Braudel-ek: “Le collectif, mais il faut bien le séparer de l’individuel, ou le retrouver dans l’individuel : la dichotomie est toujours a reprendre. La novation, mais il n’y a de novation que par rapport à ce qui est ancien et ne veut pas toujours mourir dans le feu de l’actuel où tout brûle, le bois nouveau, le bois ancien, celui-ci pas plus vite que celui-là.” (Braudel 1969: 106). Landes-ek eta Tully-k aipatzen duten moduan, perspektiba historikoa bereziki garrantzitsua da zerbait planifikatu nahi denean. Hots, fluxua eta inertzia historikoa aldatu nahi denean: “never is the perspective of history so valuable as when men try to shape their destiny, that is, try to change history. Then, if ever, man has to know how he

ziologiari, baina aipamen horiek badirudi 1969an argitaratutako bertsioan gehituta daudela: hitzaurrean eta ondorioetan agertzen dira preseski.

came to this pass; otherwise he is condemned to repeat his [own] errors, or, at best, to blunder through one difficulty only to arrive at another” (Landes and Tully 1971: 2 in Fishman 1972d: 146).

Itzul gaitzen Fishman-en artikulura, maila diakronikoaz ematen dituen xehetasunak arras interesgarri baitira *EHS*rako. Hiru dimentsio historiko diferenterekin lotzen du Fishman-ek hizkuntza-soziologia. Ondoko hauek dira, hain zuzen, berariaz aipatzen dituen hiru dimentsio historikoak (Fishman 1972d: 146):

1) Ikerketa soziolinguistikoen *sakontasun* historikoa *per se*. Hori da aurreneko dimentsio historikoa. Hori da, adibidez, sinkronian gertatzen dena ulertzeko lan batek izan behar duen sakontasun historikoa. “Sensitivity to the dimension of historical depth. The first of these, clearly enough, is the dimension of historical depth *per se*, i. e. the time perspective that deepens our understanding of and appreciation for any particular sociolinguistic topic. Our discipline has produced many excellent examples of studies that have profited from the addition of historical depths to their synchronic emphases.” (Fishman 1972d: 146).

Fishman-en arabera, beraz, historikoak ez diren lanetan ere kontuan hartu behar da sakontasun historikoa. Izan ere, iraganaren eragina hor dago beti, era objektiboan zein subjektiboan, irudikapenen garrantzia handia delarik: “Our current protagonists live with history, or think they do or want to, or object to doing so (and thereby merely reveal all the more the true grip of history upon their emotions and rationalizations and behaviors)” (Fishman 1972d: 147).

Fishman-en antzeko iritzikoa da Culpeper, soziopragmatikaren alorrean. Dimentsio historikoa berez agertzen da hainbat lan sinkronikotan (eta hala izan behar du, bere ustez): “Many pragmaphilological studies mention diachronic issues, typically by citing other studies of the same linguistic phenomena for other periods (rather than undertaking the research themselves).” (Culpeper 2009: 182). Joera horrek lagundu egin behar luke, Culpeper-en iritziz, lan diakronikoak egiten: lan sinkronikoen berezko sakontasun historikoa erabiliz, lan diakronikoak ez dira, bere ustez, hutsetik abiatzen.

Lan soziolinguistikoak perspektiba historikoa behar duen bezala, perspektiba historikoak ere kontuan hartu behar ditu gizarte-ikerketaren faktoreak. Ikerketa soziolinguistikoa ezin da historiara mugatu. Are gutxiago Braudel-ek *histoire événementielle* deitzen duen horretara.

If my above stricture boils down to the view that real social behavior is frequently informed by historical perspective and therefore, social research must also be similarly informed, then my second stricture, to which I now turn, boils down to the view that historical perspective in the sociology of language must itself be informed by social research considerations. Social research (and here I am thinking primarily of empirical and, if possible,

replicable and, if possible, quantitative social research) on participants in the social here-and-now must have its own dimensions, its own parameters, its own hypotheses, and its own methodological alternatives. The sociology of language cannot afford being reduced to history and to history alone (not even to social history). Certainly, it cannot afford being reduced to any single historical dimension such as chronology pure and simple. (Fishman 1972d: 148).

Fishman-entzat, bereziki, historiaren perspektiba ezin da albo batera utzi. Perspektiba hori ulertu eta azaldu egin behar da, ordea, egoki erabiltzeko eta okerrik ez egiteko: “while I agree that ‘life is history and history is life’ I also insist that history itself must be interpreted and understood, and that the current social behavioral validity of our interpretations and understanding must not merely use history (...) but it must test its use of history, it must revise its own views of the extent and nature of the ‘live hand of the past’, it must dimensionalize chronology and operationalize, empiricize and quantify the historically embedded dimensions tentatively favored at any particular stage of its ongoing explorations.” (Fishman 1972d: 148-149).

Oso esplizitua da Fishman aurreragoko beste pasarte batean ere, bere pentsaera honela azalduz: “All in all, therefore, I conclude that the sociology of language cannot and should not escape from history, but, rather, that it can and should improve on whatever it is that history purportedly teaches us, by testing it, refining, precisizing and contextualizing it. In order to do so the sociology of language must go ‘on beyond chronology’, into the empirical data of current social behavior, and must do so via a variety of methods not all of which are historical by any means.” (Fishman 1972d: 149).

2) Ikerketa soziolinguistikoen *zabaltasun* historikoa dugu bigarren dimentsio historikoa<sup>86</sup>. Konparazio-lana ezinbesteko tresna da han eta hemen, egoerak ondo ulertzeko: “History is not merely diachronic, that is comparative across instances of time, but it is also often comparative across instances of place, of culture, of population, etc. Indeed, the comparative method as such is the basic device of historical research and theory, and the greatest historians from Herodotus to Toynbee have been frankly and eagerly comparative. I certainly consider comparativeness to be a further historically relevant dimension of considerable sociolinguistic interest and importance.” (Fishman 1972d: 150).

Konparazioa ezinbestekoa da Fishman-en ustez. Labov-ek *Uniformitarian principle* famatua ekarri bazuen hizkuntzalaritzara, printzipio bera erabiltzen du Fishman-ek, baina alderantziz. Labov-en printzipioaren arabera, gaurko egoera-

<sup>86</sup> Fishman-en hitzetan: “Sensitivity to the dimension of historical breadth” (Fishman 1972: 149).

ren azterketaren ondorioz konstruktuko teoriko-metodologikoa bat osatzen da. Lan horretatik eratortzen diren kontzeptuak historiari aplikatzen zaizkio. Fishman-en ustez, alderantziz egin litezke gauzak: egoera historiko zahar baten azterketa egiten da batetik, eta ondorioz funtzionamendu batzuk eratortzen dira. Gertaera/bilakaera horiek posible izan diren ala ez ziurtatzeko (eta beraz, gure ondorioak egoera historiko honi buruz egokiak diren ala ez ziurtatzeko) gaur egungo antzeko egoera bat bilatzen da, eta printzipio horien arabera aztertzen, hipotesi horiek egokiak diren ala ez egiaztatzen. Fishman-en beraren hitzetan:

From my readings about this period I developed hypotheses concerning the time when Loaz was still far more widespread in Loter (and, therefore, probably revested both demographic and contextual variation) while the newly acquired Loter-taytsh was still fairly restricted (and, therefore, revested primarily demographic variation). I tested these hypotheses concerning societal 'bilingualization' on a Puerto Rican population in New York (Fishman and Herasimchuk 1969) and was much gratified by their confirmation, both substantively and procedurally. (Fishman 1972d: 152)<sup>87</sup>.

3) Diziplinaren beraren historiaganako sentiera da hirugarren dimentsio historikoa<sup>88</sup>. Diziplina zientifikoak *establishment* modukoak dira, Fishman-en ustez. Konbentzioak dituzte, eta alde horretatik teknika batzuk erabiltzeko eta beste batzuk ez erabiltzeko ohitura dute berekin<sup>89</sup>. Historiaren parametroak, eta berau kontuan hartu behar izateak, arazoak eta beldurrak sortu ohi ditu soziologian, Fishman-en ustez. Alde batetik, historia ez delako zientzia objektibotzat hartzen: objektu edo aztergai subjektibotzat hartzen da nagusiki. Bestetik, historia konplexuegia dela ikusten delako. Aurreneko objekzioari aurre egiteko zera dio Fishman-ek: edozein gizarte-zientziak subjektibotasun-maila bat duela berekin. Hala duela eta hala izan behar duela. Bigarren objekzioa dela-eta, zera dio: bere helburu nagusia ez dela historia egitea, historiatik parametro konparatiboak eta esplikatiboak eratortzea baizik<sup>90</sup>.

Ikerketa soziolinguistikoetan historiaren parametroa ezinbestekoa dela azaldu izan du, beraz, Fishman-ek 1972tik. Zaila da, hala ere, soziolinguistika

<sup>87</sup> Gure oharra: Judu-herriaren diasporako kategoria jakinak dira *Loaz* eta *Loter*.

<sup>88</sup> "Intra-disciplinary sensitivity to history." (Fishman 1972: 153).

<sup>89</sup> "Disciplines are not merely 'establishments' (i. e. protected ways of viewing, doing, and interpreting) but, as a result of being establishments, they also have their decided blind spots (i. e. favorite ways of not doing, not viewing, etc.) and hangups as well. For us, in the sociology of language, there are special problems concerning doing or using history," (Fishman 1972: 153)

<sup>90</sup> "I am essentially interested in mining history rather than in doing history, in deriving perspective from history, alternative explanatory parameters, comparative insight." (Fishman 1972: 153).

(hizkuntza-soziologia) maila historikoarekin lotzen duen eredu metodologiko finko eta onartu bat aurkitzea. Zailtasun honen erakusle argi dira *Histoire sociale des langues de France* proiektuaren testuinguruan 2004an Sorbonako unibertsitatean gure gaiaren inguruan burutu ziren eztabaidak.

*Histoire sociale des langues de France* proiektua<sup>91</sup> hizkuntza-soziologiaren ildoaren ikuspuntuan koka liteke erabat<sup>92</sup>. Proiektu hori 2004an abiatu zen, eta bere helburua izenburuak berak laburbiltzen du: Frantziako hizkuntzen historia soziala egitea. Ospe handiko hainbat soziolinguistak hartu zuen parte proiektuan: G. Kremnitz, H. Boyer<sup>93</sup>, F. Broudic, M.C Alen Garabato... Pariseko unibertsitatean 2004an burutu ziren mintegietan proiektuaren nondik norakoak eztabaidatu ziren. Aipatu berri ditugun gai horiek eztabaidatu ziren bertan: Zer izen eman horrelako ikerketa-gai bati? Zein dira hizkuntza-soziologiaren helburuak Frantziako testuinguruan? etab. Alde horretatik oso interesgarri da aditu horiek izandako eztabaidak laburbiltzea eta, bereziki, gure iker-eremua mugatzen zertan laguntzen duten zehaztea.

Izenari dagokionez, *hizkuntzaren historia soziala* nazioartean zabaldutako izena dela azpimarratzen du Kremnitz-ek<sup>94</sup>; historia soziolinguistikoa mugatu egin dela uste du, horrezaz gainera. Nahiago du, beraz, *hizkuntzaren historia soziala-z* hitz egin.

Je sais bien que le terme d'histoire sociale ne plaît pas à tous. Je pense cependant que d'une part ce terme s'emploie internationalement. Des histoires récentes de plusieurs langues, je ne pense qu'à l'anglais ou au gallois, s'appellent «histoires sociales». D'autre part, il s'agit d'autre chose qu'une simple évocation des données sociolinguistiques des langues à travers l'his-

<sup>91</sup> Ondoko web orritik jaso dugu proiektuari buruzko informazioa: <http://www.langues-de-france.org/index.html>. Informazioak 2012-06-27an jaso ziren eta dokumentu batean bildu; hemendik aurrera, orrialde-erreferentziak prestatu dugun dokumentuaren arabera eman go dira. Kremnitz-ek zuzendutako liburua, *Histoire sociale des langues de France*, 2013an argitaratu zen: liburu hori ere artez erabili dugu.

<sup>92</sup> Proiektu hartako parte-hartzaileak hizkuntza-soziologiatik gertuago direnez, eta haien definizioa soziolinguistikaren alor honetatik gertu dagoenez, hizkuntza-soziologia historikorekin adar honetan kokatzea egoki ikusi dugu.

<sup>93</sup> Boyer-ek eta Gardy-k Okzitaniako hizkuntzari buruzko argitalpen soziolinguistikoko historiko sakona zuzendu zuten 2001ean: *Dix siècles d'usages et d'images de l'occitan. Des Troubadours à l'Internet*. Liburuaren ikuspuntua erabat kokatzen da hizkuntza-soziologiaren esparruan eta, bereziki, Lafont-i jarraituz *soziolinguistika periferikoa* deitzen duten esparruan.

<sup>94</sup> Aurreko kapituluan argi ikusia dugu aski ohikoa dela "hizkuntzaren historia soziala" izena, eta hainbat diziplinarekin lotura izan dezake: *historia soziala, hizkuntzaren soziologia historikoa* eta, zenbaitetan, hizkuntzalarien esparruko *hizkuntzaren kanpo-historia*. Batzuetan eremu geografiko batekin lotzen da hizkuntzaren historia. Demagun, adibidez, 2010ean argitaratutako *Historia sociolinguística de México* (Barriga eta Martín 2010).

toire: il s'agit de donner à voir – dans la mesure du possible – une architecture très complexe de la communication dans son évolution (ou faudrait-il dire: des communications ?). Y rentrent non seulement les formes de l'emploi et du travail sur les langues, mais également les discours et les appréciations, les consciences linguistiques des locuteurs, etc. Cependant, les histoires sociales que je connais sont toutes des histoires sociales d'une langue précise. Naturellement, il est inévitable que les auteurs évoquent certaines autres langues de contact. Ce que nous devrions essayer ici, c'est bien plus la description d'une communication multiple, sous des conditions historiques qui changent et avec une complexité des rapports qui augmente au fur et à mesure, à partir d'un Etat précis, pour avoir un cadre maniable. Il s'agira donc de ne pas faire un ensemble de monographies d'histoire sociale de telle ou telle langue, mais de dégager les termes d'une communication plus complexe: de faire voir l'ensemble des réseaux communicatifs qui s'établissent sur un territoire donné. Je pense que dans ce sens nous pourrions dépasser ce qui a été fait jusqu'à présent. Je propose provisoirement pour cette tâche le terme d'«histoire sociale», à défaut d'un autre qui pourrait par la suite se révéler plus adéquat. (Kremnitz 2004: 27-28)<sup>95</sup>.

Izenari buruzko eztabaida ez ezik, ikerketa-esparruaren inguruko eztabaida bizia ere izan zuten eskueran proiektu hartako parte-hartzaileek. Boyer-entzat nahiko argia zen hizkuntzaren historia sozialaren aztergaia: hizkuntzen barne-historiari egiten dio aurre azterbide berri honek. Bere hitzetan esanik, “quand on dit histoire sociale, ça s'oppose bien sûr à l'histoire interne”. Jean-Michel Eloy-k, bere aldetik, hiztunen zentraltasuna azpimarratu zuen: “lorsqu'on dit histoire sociale de la langue (...) il y a quand même cette idée que ce serait une sociologie historique des locuteurs. L'histoire de la langue, je ne suis pas sûr que ce soit exactement le même chose”. Ikuspuntu horri lurralde-irizpidea gehitu zion Klaus Bochmann-ek: “Je ne sais pas si, en grande partie, pour les langues régionales de la France, l'histoire de la langue ne correspond pas, d'une certaine façon, à l'histoire du territoire, à l'histoire de l'espace bretonnant, de l'espace occitan ..., puisque c'est souvent comme ça que nous pouvons mettre en rapport le français et les autres langues. C'est-à-dire que le rapport entre les diverses langues est saisissable surtout à travers l'histoire de l'espace. Il y a bien sûr d'autres facteurs, d'autres situations: par exemple, hier j'ai parlé de Paris: c'est un espace, un territoire, où énormément de langues sont en contact”. Gabriel Bergounioux-ek, aldiz, lau analisi maila zehaztu zituen gaurko hizkuntza eta historia sozialaren arteko lotura analizatzeko: “quatre niveaux construits par l'observation (locuteurs, linguistes, champ scientifique, institutions administratives)” (32-34. or; aipua 34. or.).

<sup>95</sup> Ikus, orobat, Kremnitz 2013: 27.

Ikuspuntu diferenteak biltzen eta iritzi orokor bat aurkezten saiatu zen Kremnitz. Hasteko, definizio orokor bat jaso zuen bertan: “faire une histoire sociale, c’est-à-dire une histoire de leur emploi [les langues de France] – ce terme pris dans un sens large – par les locuteurs respectifs<sup>96</sup>”. Frantziaren testuinguruan hiru kasu bereizi zituen: “1) les langues minoritaires autochtones («langues régionales»), 2) les langues de l’outre-mer, 3) les langues de l’immigration, récente et moins récente. En général, ces langues ne sont pas «territorialisées»”.

Mugapen historikoari dagokionez, lekuan lekuko herri-hizkera hizkuntza frantsesarekin kontaktuan jartzen deneko unea hartu zuen abiaburu eta, bereziki, azken bi mendeak aztertzea proposatu zuen. Bi une giltzarri daude, gainera, bere aburuz: “l’émancipation des langues parlées du latin au XVe siècle” eta bigarrena “l’avènement du nationalisme à partir de la Révolution Française”.

*Histoire des langues de France* horrek, beraz, tokiko hizkuntzen kasuan ondoko puntuon azterketa izan behar zuen helburu, bere ustez:

- l’aire géographique et ses modifications
- emploi oral, exclusif ou en concurrence avec d’autres langues, et son évolution
- évolution du prestige oral
- évolution et importance de l’emploi écrit
- formes anciennes de «normativisation» (élaboration de formes référentielles)
- évolution du prestige écrit
- séquences historiques de coexistence avec et substitution (partielle) par le français
- mouvements de renaissance linguistique et culturelle
- rapports sociaux avec d’autres langues que le français
- évolution interne des langues, influences du français, mais également influences qu’elles exercent sur le français<sup>97</sup>.

<sup>96</sup> “évolution historique de la communication» ere berariaz aipatu izan du Kremnitz-ek, honako hau zehaztuz: “il s’agit d’une histoire de la communication à l’intérieur d’un groupe, mais aussi de ses rapports avec le monde externe, que celui se trouve à l’intérieur d’un même Etat ou qu’il soit transfrontalier.”(Kremnitz 2004: 15).

<sup>97</sup> 2004ko mintegietan horrela zehazten zuen, zerrenda exhaustiboa ez zela aipatuz:

- aire géographique et ses modifications,
- l’emploi oral et son évolution et en même temps les rencontres avec d’autres langues ou variétés,
- l’emploi écrit, son évolution et son importance,
- l’élaboration de formes référentielles, les soucis de réglementation, les tentatives de « normativisation » et leurs succès relatifs,



Azken bi mendeen kasuan, konkretuki, ondoko puntuok berariaz lantzea proposatu zuen Kremnitz-ek:

- installation sociale du français
- réactions renaissantistes
- contradiction entre différents modèles de société
- relations centre-périphéries
- mais aussi le début des relations des périphéries entre elles. Surtout pour cette dernière partie, il faut prévoir une démarche à plusieurs niveaux.

Eremu geografiko edo hizkuntza bakoitzari buruzko artikuluek osatutako liburua argitaratzea izan zuen proiektu hark helburu. 2004an abiatu zen proiektua eta liburua 2013an argitaratu zen. Dozenaka ikertzailek parte hartu zuten proiektuan (80 ikertzailek baino gehiagok, hain zuzen ere). Artikuluek ondoko eskema jarraitu beharko zuten, Kremnitz-en ustez; estruktura honetan hizkuntzen historia sozialaren hainbat interesgune ispilatzen dira, gure ustez:

1. Aire géographique et modifications historiques, avec mention des visions divergentes
2. Dénominations proposées pour la langue
3. Estimations du nombre des locuteurs et évolution historique de ce nombre
4. Histoire de la communication / de l'emploi en général, des débuts à nos jours (il peut être judicieux de faire plusieurs coupes synchroniques).
  - 4.1. L'emploi oral et son évolution
  - 4.2. L'emploi écrit et son évolution
  - 4.3. L'évolution historique du prestige de l'oral et de l'écrit, les formes de la conscience collective; le regard de l'extérieur sur la langue.
  - 4.4. L'évolution des formes de communication à l'intérieur des différents groupes sociaux, avec un regard sur les transformations sociales.

- 
- l'évolution du prestige de l'oral et de l'écrit, les formes de la conscience collective, les dénominations proposées pour la langue,
  - les séquences historiques de coexistence avec et substitution (partielle) par le français, l'installation sociale de cette langue dans les différentes aires,
  - les mouvements de renaissance linguistique et culturelle, les mouvements politiques qui s'appuient sur les données linguistiques ;
  - les rapports sociaux avec d'autres langues que le français (sous cet aspect, il faudra surtout prendre en considération les rapports complexes des périphéries entre elles qui s'établissent depuis un passé relativement récent),
  - l'évolution interne des langues, les influences qu'exerce le français sur elles, mais également les influences qu'elles exercent (ou ont exercé) sur le français,
  - il faudra tenir compte du fait que dans les cas des langues de l'immigration leurs centres se trouvent ailleurs et que ces centres ont leur fonctionnement à eux (en plus, il y a parfois déplacement et recréation de centres, il suffit de penser au cas du corse).

- 4.5. Le rôle de l'imprimé et du livre
- 4.6. Les séquences historiques de coexistence avec et substitution partielle par le français, l'implantation sociale du français dans les différentes aires et dans les différents domaines de la communication.
- 4.7. Les rapports sociaux avec d'autres langues que le français et les influences mutuelles
- 4.8. Les mouvements de renaissance linguistique et culturelle, et les mouvements politiques qui s'appuient sur les données linguistiques.
- 4.9. L'évolution du prestige de la langue auprès des locuteurs (prestige interne) et ailleurs (prestige externe).
- 4.10. L'élaboration de formes référentielles et leurs succès relatifs
- 4.11. Composition sociale du corps des locuteurs et transformations de celle-ci, particulièrement le rôle des femmes.
- 4.12. Les formes actuelles de la reconnaissance «officieuse» de la langue
- 4.13. L'évolution de la communication sous l'influence des nouveaux médias et des nouvelles technologies.
5. La migration à l'intérieur de la France et ses conséquences
6. L'évolution interne, les influences qu'exerce le français, mais également les influences qu'il reçoit.
7. La situation actuelle de la langue : reculs, progrès et perspectives
8. Remarques particulières

Kremnitz-en definizioa eta alor-zehaztapena dira, aurkitu ditugunen artean, zabalenak eta zehatzenak. Frantziako hizkuntzen historia sozialaren arabera, hizkuntzen historia sozialaren iker-eremuak honela laburbildu genitzake, Frantziatik kanpoko egoeretan ere pentsatuz<sup>98</sup>:

1. Hizkuntzaren eremu geografikoa edo mintza-esparrua; bere bilakaera, historian zehar;
2. Hizkuntzaren izenaren bilakaera;
3. Hiztun-kopurua eta kopuru horren bilakaera;
4. Komunikazioaren historia<sup>99</sup>:
  - Ahozko hizkuntza eta bere bilakaera

<sup>98</sup> Gure helburu metodologikorako, hasierako eztabaidak izan ziren interesgarrienak. 2013ko liburuan argitaratu ziren deskribapenak oso baliagarriak dira, baina kutsu metodologiko mugatua dute. Hala ere, atal asko interesgarriak dira eta gure ereduaren beharrezkoak ziren ataletan aipatu egin ditugu: bereziki, hasierako atal metodologikoa (Kremnitz et. al. 2013).

<sup>99</sup> Aurrerago ikusiko dugunez, Burke-ren ustez ere hizkuntzaren historia soziala komunikazioaren historia sozial baten altzoan kokatzekoa da.

- Idatzizko hizkuntza eta bere bilakaera
  - Ahozko eta idatzizko hizkuntzei buruzko iritziak
  - Gizataldeen barneko komunikazioaren bilakaera eta gizartearen aldaketak
  - Hizkuntza inprimatuaren eta liburuaren garrantzia
  - Hizkuntza menperatzailearen zabalkundea
  - Hizkuntzen arteko ukipenaren ondorio sozialak, kontaktuan dauden hizkuntzetan
  - Hizkuntzaren barneko eta kanpoko prestigioa
  - Hizkuntzaren aldeko/kontrako mugimenduak
  - Hitzunen ezaugarrien azterketa: generoa, adina, etab.
5. Migrazioen eta immigrazioen ondorioak
  6. Hizkuntzen arteko ukipenaren ondorio linguistikoak

Laburpen honetan eta bertako eztabaidetan ikusi dugunez, proiektuak hizkuntza-soziologiarekin du batez ere lotura. Baina, normala denez, beste ikuspuntu batzuek ere ezinbestekoak dirudite: bai bariasionismotik datozenak, eta baita hizkuntzalarien ikuspuntutik landuak direnak ere. Aipatu dugunez, ez dago definizio zehatz bat onarturik. McColl Millar-ek hizkuntza-soziologiaren eremuan kokatu izan du bere lana eta, perspektiba historikoan zentratuz, ondoko iker-eremuok zehaztu izan ditu: 1) hizkuntzaren gizabanako eta gizarteko erabilera; 2) normatibizazioaren historia; 3) gizabanako eta gizarteko eleaniztasuna; 4) hizkuntzaren jarraipena eta aldaketa (McColl Millar 2010: 10-18). Broudic, bere aldetik, soziolinguistika historikoaren alde ageri da bere doktore-tesian, bretoiaren gainbehera demolinguistiko historikoa perspektiba horretatik aztertuz.

Gatozen gurera, adibide ezagun batetik abiatuz: demagun Euskaltzaindiaren *Euskararen Liburu Zuria* (Euskaltzaindia 1978). Hizkuntza-soziologia historikoaren lerroan koka liteke, hein handi batean, laster 40 urte beteko dituen ekarpen zabal hura. Historialariek, hizkuntzalariak eta soziolinguistek hartu zuten parte liburuan (K. Mitxelena, K. Larrañaga, M-J. Azurmendi, J. Intxausti...) <sup>100</sup>. Demagun, orobat, Joseba Intxaustiren *Euskara euskaldunon hizkuntza* <sup>101</sup> (Intxausti 1990). Lan horietan ez da eredu metodologikorik esplizitatzen. Aldiz, azterketa metodologiko oso bat eskaintzen du X. Erize-k *Nafarroako euskararen*

<sup>100</sup> Xabier Zabaltzaren 2006ko *Una historia de la lengua y los nacionalismos* ere aipatzekoa da gure artean, beste lan batzuen ondoan.

<sup>101</sup> Hizkuntza-soziologia historikorako lagungarriak izan daitezkeen argitalpenak zerrendatzea ez da, orain eta hemen, gure helburu. Aurrerago hitz egingo dugu gai horretaz. Euskal Herriko baliabide bibliografikoei buruzko ikuspuntu osoagoa izateko, Joseba Intxaustiren 2011ko *Euskararen Historia Soziala – Argibide bibliografikoak* kontsulta liteke.

*historia soziolinguistikoa* liburuan, gure gaiari buruz ari izanik, nazioarteko hainbat autoreren iritziak jasoz (Erize 1997: 92-161). Autore honen arabera, lau arlo nagusi dituzte hizkuntzen historia soziolinguistikoek: 1) hizkuntzen iraupena eta galera, 2) iraupenaren eta galeraren dimentsio etnokulturala, 3) hizkuntza eta abertzaletasuna, 4) hizkuntzen aldeko mugimenduak (Erize 1997: 121). Hitzun-elkartearen azterketarako eredia proposatzen du, azkenik, bere dokto-re-tesiaren bukaeran, lau maila bereiziz:

1. maila: aparatu sinbolikoa, baloreak...
2. maila: hizkuntz komunitatearen egitura
3. maila: hizkuntz portaeren sistema (hizkuntz komunitatearen gizarte-ekintza)
  - Hizkuntzaren ezagutza, edo hizkuntz gaitasuna
  - Hizkuntzarekiko jarrerak
  - hizkuntzaren hautaketa
  - hizkuntzaren erabilera
  - hizkuntzaren egoera aldatzeko ekintzak (aldeko zein kontrako mugimenduak, azterketa zientifikoak...).
4. maila: komunitatearen ugalketa. (Erize 1997: 525).

### 2.3.3. Eredua eta muga metodologikoak

Formazio zabala behar du hizkuntzen historia sozialen ikertzaileak: hala dio Reineck-ek. Hizkuntzalaritza, soziologia, historia, soziolinguistika eta, bururen buru, aztertzen duen hizkuntza bera ezagutu behar ditu ondo. Horrelako ikertzaileak aurkitzea ez da, normalean, erraza izaten; posible ere ez, hainbate-tan. Ikertzaileek, horregatik, beren gabeziak kontuan hartu eta onartu behar izaten dituzte. Gorago ikusia dugunez, bestalde, historiaren konplexutasuna azpimarratu izan du Fishman-ek. Horiek dirudite hizkuntza-soziologiaren ikuspuntu sozialetik muga metodologiko argienak; gure alorrean ez dagoenez eredu metodologiko sendo orokor finkaturik, bere mugak eta arazo metodolo-gikoak hutsal-etereoak dira hein batez.

Muga horiezaz gain, historian eta soziolinguistika historikoaren beste adarretan agertzen zaizkigun eragozpen berberak gailentzen dira hemen ere. Soziolinguistika bariasionistaren atalean puntuz puntu aipatu ditugunak ez ditugu hemen errepikatuko. Iturrien falta-gabezia azpimarratu beharko genuke, hori bai, berariaz: Mendebal honetako Erdi Aroan, oso bereziki, nabarmena da hutsarte hori. Braudel-ek honela zehazten du muga hori: “una Edad Media occidental en la que el documento se sustrae. Con el siglo XV, y más aún el XVI, se elevan mil voces que anteriormente no se hacían oír. Empiezan las grandes charlas de la época contemporánea” (Braudel 1968: 122). Besterik ere aipatu

behar da: orokorrean, soziolinguistika historiko bariazionista ahozketasuna aztertzen saiatzen da bereziki, eta asmo horri begira hautatzen ditu maiz bere iturriak. Hizkuntzen historia sozialaren kasuan, aldiz, zabalago joka liteke: corpus formalagoak eta zeharkako informazioa ematen duten iturriak ere kontuan har litezke. Trebiñoren 2002ko *Administrazio Zibileko testu historikoak*, adibidez, ezin baztertuzko iturri izan liteke Euskal Herriko egoera historiko soziolinguistikoa aztertzeko; ez hainbeste, aldiz, garai bateko ahozketasuna berreraikitzeko.

Hizkuntzaren soziologia historikoaren metodologiari buruz jaso dugun informazioa laburtuz, diogun ikerketa-lerroaren definizioaren inguruan badela nolabaiteko adostasuna. Mugapen zehatz onarturik edota marko metodologiko zabal onarturik, aldiz, ez dago gaur-gaurkoz: heterogeneotasuna da, horretan, nagusi. Horren froga argia ditugu 2004 eta 2008. urteen artean *Histoire sociale des langues de France* proiektuaren mugak zehazterakoan adituen artean izandako eztabaidak. Horrela izanik ere kontua, hizkuntzaren soziologia historikoa dugu azken hamarkadotan hizkuntza/gizarte bikotea aztertzen dugunoi interes gehien pizten digun gaietako bat: “L’histoire sociale des langues est aujourd’hui, à l’évidence, l’un des champs de la sociolinguistique qui retient le plus l’attention des chercheurs”<sup>102</sup>.

## 2.4. Historia soziala eta hizkuntzak

### 2.4.1. Jatorria eta historia

Historiatik bertatik datorkigu soziolinguistika historikoaren hurrengo ikerketa-lerroa: historia sozialaren alorretik, hain zuzen<sup>103</sup>. Hizkuntzari buruzko historiaren interesa historia kulturalaren eta historia sozialaren ildotik sortua dugu, batez ere, XX. mendeko 80ko hamarkadan. Certeau-ren, Julia-ren eta Revel-en lana Frantziako iraultzaz eta hizkuntzei buruz, 1975ean argitaratu zen; *History Workshop Journal*-en 1980ko editoriala gai horri buruz izan zen; Roger Chartier-en lanak ez dira ahaztu behar, bestalde: adibidez, hezkuntzari buruz 1976an argitaratu zuen *L’Éducation en France du XVIe au XVIIIe siècle* edota irakurketaren historiari buruzko *Histoire de la lecture dans le monde occidental* (2001); Scott-en 1987ko artikulua ere berariaz aipatzekoa da: “On language, gender and working class history”, etab. Historia sozialaren hizkuntzari buruzko auto-

<sup>102</sup> <http://languebretonne.canalblog.com/archives/2012/09/22/25157494.html>

<sup>103</sup> Hizkuntzen historiaren eta historia sozialaren arteko lotura aspaldidanik azpimarratu izan dute autore batzuek. Garat-ek, adibidez, honako hau zioen 1869an: “L’histoire d’une langue est toujours liée à l’histoire du peuple qui la parle” (Garat 1869: 210).

re gailen eta aitzindari ditugun Peter Burke-k eta Roy Porter-ek arrakasta handiko *The social history of language* editatu zuten 1987an. 1991n *Language, Self, and Society. A social History of Language* kaleratu zuten eta Burke-k, 1993an, *The art of conversation* argitaratu eman zuen (gaztelaniazko bertsioan *Hablar y callar. Funciones sociales del lenguaje a través de la historia* izenburupean 1996an argitaratu zen azken hori). Historiatik datorkigun lerro horri hertsiki loturik dagoen beste azterbide hau ere argiro aipatu behar da noski: historia kulturalaren lerroa. Peter Burke aurkitzen dugu saiabide horretan ere murgildua (2004), eta bere ondoan L. Hunt. Artikulu-bilduma interesgarria publikatu zuen azken honek 1989an. Hizkuntzen historia sozialerako interesgarria den artikulu bat dago bertan: "Introduction: History, Culture, and Text" (Hunt 1989: 1-22). Ikerlerro hori historiatik badator ere berez, hiru ikuspegi estuki lotzen ditu Burke-k: *History of language, sociolinguistics* eta *social history of language* (Burke 1987: 210-213). Bere helburua, labur esanik, hiru ikuspuntu horien arteko zubi-lana egitea da. Alde soziolinguistikoa aipatzerakoan hizkuntzaren soziologiatik, hizkuntzaren etnografiatik eta hizkuntzaren antropologiatik gertu dago, oro har, Burke-k eta Porter-ek zabaldutako lan-lerroa (Burke eta Porter 1987: 3). Bariazionismoaren eskola apenas aipatzen da lan horietan.

#### 2.4.2. Definizioa eta helburuak

Berebiziko garrantzia dute hizkuntzek, Burke-ren aburuz, gizartea ulertzeko. Gizarteari buruzko informazio aberatsa eskaintzen du hizkuntza orok: bertan islatzen dira, hein batean, boterearen inguruko lehiak; egitura sozialak ere argi isplatu ohi ditu hizkuntzak: "hablar constituye una forma de hacer, (...) la lengua es una fuerza activa dentro de la sociedad, un medio que tienen individuos y grupos para controlar a los demás o para resistir a tal control, un medio para modificar la sociedad o para impedir el cambio, un medio para afirmar o suprimir identidades culturales" (Burke 1996: 38). Hizkuntzaren eta boterearen arteko harremana historia sozialaren ezinbesteko aztergai bihurtzen da, testuinguru horretan. Ez hori bakarrik: hizkuntzen historia sozialaren azterketan boterearen inguruko lehiak, hizkuntzaren eta boterearen arteko harremanak, etab. ezinbestean ikertu behar dira: "la historia social del lenguaje, lo mismo que otras formas de historia social, no puede divorciarse de las cuestiones de poder" (Burke 1996: 38).

Hizkuntzen azterketan ezinbestekoa da, ikuspuntu horren arabera, gizartea ere kontuan hartzea. Hizkuntzaren beraren autonomia, izan ere, mugatua da berez<sup>104</sup>: "although languages are partially autonomous they cannot be under-

<sup>104</sup> Hizkuntzaren eta gizarteari arteko eragina behin eta berriz azpimarratzen du Burke-k: "En un nivel más general, lingüistas, sociólogos e historiadores por igual afirman frecuentemente

stood without reference to the society in which they are spoken, and that ‘society’ includes not only the different social groups and their ways of life but the basic political, economic and technological structures as well.” (Burke eta Porter 1987: 15). Bide horretatik, hizkuntzaren erabileraren atzean gertatzen diren botere-lehiak agerian uztean eta gizartearen kontzientziazioan aktiboa izan behar du historialariaren egitekoak: “social historians have a role to play in making people conscious of these ‘hidden persuaders’, thus bringing them into the open.” (Burke eta Porter 1987: 15). Zeregin bizia aitortzen dio Burke-k historialariari, gizartea aldatzeko edota inkontzienteak diren fenomenoak kontziente bihurtzeko lanean. Iritzi berekoa da P. Cichon, soziolinguistikaren alorrean: bere ustez “la sociolinguistique (...) devrait renvoyer (au sujet parlant) l’image de son propre comportement linguistique, lui dévoiler les déterminantes et lui expliquer les répercussions de son propre comportement linguistique sur son entourage. Par la suite, elle devrait l’amener à réfléchir sur la fonction sociale qu’il veut donner à l’occitan dans sa vie et l’aider à trouver (...) les moyens appropriés de l’exploiter” (Cichon 1992: 270). Bourdieu-rentzat, aldiz, konturatzea, inkontziente zena kontziente bihurtzea, ez da aski. Izan ere: “la rupture entre les structures mentales (catégories de perception et d’appréciation, système de préférence) et les structures objectives (...) ne peut résulter d’une simple prise de conscience; la transformation des dispositions ne peut aller sans une transformation préalable ou concomitante des structures objectives dont elles sont le produit et auxquelles elles peuvent survivre” (Bourdieu 1994: 213).

Historialariaren zeregin hori onartu ala ez, hizkuntzak gizartearen egituran eta aldaketan duen eginkizuna ezin da zalantzan jarri: “Whether or not they regard themselves as ‘consciousness raisers’, it is clear that social historians need to think seriously about the role of language in creating and changing the social reality they study.” (Burke eta Porter: 1987: 15). Hizkuntzaren eta gizartearen arteko harreman hori botere-lehiaren ikuspuntutik aztertzea, bereziki, ezinbestekoa da zenbaiten iritziz: “the social-historical study of language – [the] analysis of the power of speech, by its presence or absence, to define, to coerce, or to empower, to victimize and scapegoat, to exercise hegemony and organize consensus, to make, unmake, and remake lived worlds” (Burke eta Porter 1991: 2)<sup>105</sup>. Hizkuntzaren bitartez bizirik eusten eta belaunez belaun transmititzen

que la lengua desempeña una parte central en la ‘construcción social de la realidad’, que la lengua crea o ‘constituye’ la sociedad, así como la sociedad crea la lengua.” (Burke 1996: 39).

<sup>105</sup> Boterea ziurtatzeko orduan hizkuntzaz baliatzea: behin eta berriz azpimarratzen dute hori bi autoreek: “language may be an instrument in the hands of the powerful, employed to mystify and control as well as to communicate.” (Burke eta Porter 1987: 2).

den emakumeen alienazioa da, autore horien aburuz, premiazko azterkizun horren adibide argienetarikoa<sup>106</sup> (Burke eta Porter 1987: 2).

Hizkuntzak gizartearen egituran duen garrantzia agerikoa izanik, historialariek kontuan hartu beharko lituzkete hizkuntzak, eta hizkuntza horien historia soziala: hori uste dute Burke-k eta Porter-ek. Halaz guztiz ere, interes txikia erakutsi izan dute historialariek, normalean, hizkuntzen egoeraz<sup>107</sup>. Azken urteotan, hori bai, hizkuntzen garrantzia bereziki onartu dute historialari batzuek.

a number of historians have recently come to recognise the need to study language as a social institution, as a part of culture, as well as to develop a sensitivity to linguistic conventions so as to avoid misinterpreting the sources for more traditional kinds of history (Burke in Burke eta Porter 1987: 1)<sup>108</sup>.

Bide horretatik, hizkuntzalaritzan, soziologian eta historian dagoen hutsunea betetzera dator Burke-ren eta Porter-en hizkuntzen historia soziala. Hiru ikerlerro horien zubi-lana egin nahian ari dira beraiek: “there remains a gap between linguistics, sociology (including social anthropology) and history, a gap which can and should be filled by the social history of language.” (Burke eta Porter 1987: 1).

Historiaren hutsune bat betetzea du helburu, beraz, hizkuntzaren historia sozialak. Antropologiaren eta hizkuntzalaritzaren iker-esparruei historiaren osagaia gehitzea: “el intento de agregar una dimensión social a la historia del lenguaje y una dimensión histórica al trabajo de los sociolingüistas y etnógrafos del habla.” (Burke 1996: 17). Komunikazioaren historia soziala du helburu, bereziki, hizkuntzaren historia sozialak: “social history of language, a social history of speech, a social history of communication” (Burke eta Porter 1987: 1).

Hizkuntzaren eta gizartearen arteko harremana aztertu duelarik hainbat soziolinguistaren lanetan, lau ondorio ateratzen ditu Burke-k. Horiek dira, bere ustez, hizkuntzaren historia sozialak bereziki landu eta sakondu behar dituen puntuak:

cuatro puntos o conclusiones sobre la relación entre las lenguas y las sociedades en que ellas se hablan o se escriben (...):

1. Diferentes grupos sociales usan diferentes variedades de lengua.

<sup>106</sup> “Lingüistas feministas han señalado que la lengua corriente, dominada por el elemento masculino, no sólo expresa el lugar subordinado de las mujeres sino que las mantiene en una posición subordinada.” (Burke 1996: 40).

<sup>107</sup> Historialariek hizkuntzarekin izan duten interes urria azpimarratu izan du Porter-ek: “Some evidence of the continuing neglect by historians of the social history of language is the omission of language” (Porter in Burke eta Porter 1991: 14).

<sup>108</sup> Arrazoibidearen azken puntua azpimarratu behar da: historiako iturriak egoki interpretatzeko, ezinbestekoa dirudi hizkuntzen inguruko azterketa egitea.



2. Los mismos individuos emplean diferentes variedades de lengua en diferentes situaciones.
3. La lengua refleja la sociedad o la cultura en la que se usa.
4. La lengua modela la sociedad en la que se usa. (Burke 1996: 19; Burke in Burke eta Porter 1987: 3-4).

Arnas handiko ondorioak dira lau horiek, bistan denez. Gai horri ganoraz heldu nahi dion ikertzaile orok, besterik gabe, begien bistatik ezin kendu ahal izango ditu.

### 2.4.3. Eredua eta muga metodologikoa

Informazio urria ematen dute autoreek, oro har, eredu metodologikoz. Saio luzea egiten du Burke-k, bere *Hablar y Callar* liburuan, hizkuntzaren historia soziala deskribatzeko. Tresna metodologikoei dagokienez, bereziki, historiaren, soziologiaren, etnologiaren eta soziolinguistikaren tresnak erabiltzen ditu, aurreko pasartean aipatu ditugun lau interes-lerroetan sakontzeko. Hizkuntzen eta erregistroen funtzionamendua ezagutzeko ezinbestekoa da historia-larientzat, Burke-ren ustez. Bestela, eskuetan dituen testuak gaizki interpretatzeko arriskua du historialariak: “Sin esta clase de conocimiento sobre las normas lingüísticas, explícitas o implícitas, los historiadores corren el grave peligro de interpretar mal muchos de sus documentos, que no son tan transparentes ni están tan libres de problemas como frecuentemente se supone. (...) el medio, el código, la variedad o el registro que se emplee es una parte decisiva del mensaje, que un historiador no puede permitirse pasar por alto” (Burke 1996: 30).

Beste adar guztietan topatu dugun oztopo nagusi bera aipatzen du Burke-k ere, hizkuntzen historia sozialaz ari delarik: iturrien urritasuna. Alde batetik, bigarren mailako iturriak urriak dira bere ustez, historialari gehienek ez dioteko aparteko garrantzirik aitortu hizkuntzaren azterketari. Lehen mailako iturrietan, bestetik, ahozko hizkuntzari buruzko informazio gutxi dago: “Gran parte de la cultura popular no ha quedado registrada por escrito, no sólo porque mucha gente no sabía escribir sino también porque los letrados no se interesaban en la cultura popular o se avergonzaban de mostrar tal interés o sencillamente eran incapaces de transcribir una cultura oral en la forma escrita del lenguaje.” (Burke 1996: 32). Urritasun horregatik, hizkuntzen historia soziala bera kolokan jarri omen liteke<sup>109</sup>. Hala ere, Erdi Aroaren bukaeratik hona hainbat iturri eskuragarri dagoela dio Burke-k. Ondoko hauek aipatzen ditu, bere-

<sup>109</sup> “Como existen tantas lagunas, los lectores pueden muy bien preguntarse si una historia social del habla es una empresa viable” (Burke 1996: 32).

ziki, gizartearen historialariak (Burke 1996: 32-34): epaitegien erregistroak, sermoiak, biltzarretako erregistroak, pertsonaia famatuen diskurtsoen transkripzioak, antzezlanak eta eleberriak.

Dell Hymes-ek, soziolinguista eta antropologo famatuak, ekarpen interesgarria egin zuen Burke-ren eta Porter-en 1991ko liburuan bertan. Batetik, hizkuntzen barne- eta kanpo-historia deskribatu zituen bertan eta, bestetik, historia sozialak oraindik burutu behar duen ibilbide luzea azpimarratu zigun:

Linguists study the history of languages mostly as ‘internal history’, as regards what happens to linguistic elements and relations among them. Social context is brought into view only in connection with internal change. And what counts as the history of linguistics is the history of such research. The ‘external history’ of languages is often taken as rather obvious – migration, invasion, immigration, conversion, and the like.

A ‘general history’, if I may use the term, would study more than linguists study. It would be anthropological, sociological, in a word, ‘social history’. Its scope would be all that a society over time had taken into account about language. Whatever the features, whoever the concerned, that would be part of the history of attention to language in that society. These essays show how much is still to be learned about such a history, how much is still to be learned about the study of language by people whose names may not be known to linguists, how such scope may shed light on the use and fate of languages themselves. (Hymes 1991 in Burke eta Porter: 345).

Bere ekarpen hartan, horrezaz gainera, hizkuntzaren eta gizartearen arteko loturak azpimarratzen zituen Hymes-ek, hizkuntzalarien eta antropologoaren ga-beziak nabarmenduz:

A linguist in anthropology, however, could feel faced with a struggle on two fronts. To many anthropologists, linguistics seemed abstract and difficult (too much like algebra), or irrelevant to social life, or both; to many linguists, social life seemed irrelevant to the structures of language, or too multifarious and messy to be dealt with – a circumstance not without precedent. There are indeed two genres, two intermittent traditions of writing, which an historian might someday trace – writing addressed to anthropologists (and other social scientists and scholars), arguing the relevance of language, as analysed linguistically, and writing addressed to linguists, arguing the relevance of social life. The two genres resolved into a pair of questions:

1. You work with what people say and write; they do so by means that have elements and structures, which may condition what is done, what you take as your material; should you not attend to the elements and structures, not take them for granted?
2. You analyse what people say and write; they do so in various contexts, to various purposes, with various abilities, and in various ways,

all of which may condition the elements and structures that occur, what you take as your material; should you not attend to persons, contexts, and styles, not take them for granted?. (Hymes in Burke eta Porter 1991: 332).

## 2.5. Hizkuntzalaritza historikoa eta gizartea

### 2.5.1. Jatorria eta historia

Hizkuntzalarien interesa, hizkuntzen historiari buruz, aspaldikoa da. Hizkuntzaren jatorriari buruzko interesa, bereziki, gizakia hizkuntzari buruz hausnartzen hasi zen momentura arte eraman liteke atzera. Hortxe ditugu, bi adibide soil baizik ez emateko, Platonek *Cratylen* hizkuntzaren izaerari buruz adierazitakoa edota, berrikitanago, Rousseauk hizkuntzaren jatorriari buruz egindako hausnarketa bere *Essai sur l'origine des langues* saiakeran. Lan solteak ziren, ordea, filosofoen lan horiek, ororen buru. Hizkuntzalaritzak sistematizazio nabarmena, eta aparteko gogoeta-lana, ekarri zuen berekin. Konparazio-lan handiak egin ziren XIX. mendean hizkuntzen arteko lotura-bide posibleak, hizkuntza-zuhaitzak, etab. zehazteko (Lehmann 1981; Conde Silvestre 2007: 20-21; Gimeno 1995: 10-15; Tuten eta Tejedó 2011: 283). XIX. mendeko hizkuntzalarien zientifizazio-saiakera harekin lotu ohi da hizkuntzalaritza modernoaren sorrera. Saio hartan aski zentrala izan zen, jakina denez, historiaren ikuspuntua. Conde Silvestre-k, Foucault-en ikuspuntua jarraituz, honela azaldu du kontua:

Se suele vincular el nacimiento de la lingüística moderna con los esfuerzos de los comparatistas por extender los métodos de análisis de la ciencia natural a los objetos lingüísticos, en un intento por conferir a su estudio un estatus científico. Desde principios del siglo XIX, autores como August Wilhelm von Schlegel (1767-1845), Friedrich von Schlegel (1772-1829), Jacob Grimm (1785-1863), Rasmus Rask (1787-1832) y Franz Bopp (1791-1867), entre otros, adoptando los modelos de clasificación desarrollados por Darwin y Linneo para la zoología y la botánica, concentran sus esfuerzos en la comprensión de los textos de civilizaciones desaparecidas con la finalidad de definir la esencia del lenguaje a partir de ellos. Este proyecto, como Friedrich Schlegel señalara en *Über die Sprache und Weisheit der Indier* (Del idioma y la sabiduría de los indios) (1808; en Lehmann 1967: 21-28), se basa en la investigación sistemática de la arquitectura interna de cada lengua, la cual permite caracterizarla en sí misma y, a la vez, relacionarla con otras a efectos de su comparación y clasificación posteriores (Foucault 1966: 228-232). Tal esfuerzo conduce, según Foucault, a un intento por recobrar el lenguaje dentro de su dimensión histórica... (Conde Silvestre 2007: 20).

Asmo historizista baten altzoan kokatzen da, beraz, testuinguru hartan, hizkuntzalaritzaren langintza. XIX. mendeko autoreak erabat kontziente dira horretaz, eta ezaugarri historikoa berariaz aldarrikatzen dute. Honela dio Hermann Paul-ek, bere *Principien der Sprachgeschichte* famatuan: “El estudio del lenguaje, como el de cualquier otro producto de la cultura, recae sobre el ámbito general de la historia” (1880: xxi aipatua in Conde 2007: 21). Testuinguru epistemologiko honetan heldu zen hizkuntzalaritzara Saussure-ren iraultza, sinkroniaren eta diakroniaren arteko banaketa zorrotza ezarriz.

Konparazioan oinarritutako metodologia erabiliz hizkuntzen bilakaera (eta bilakaera/aldaketa honen zergatiak) argitzea da, hortaz, hizkuntzalaritza historikoaren helburua. Gimeno-k (1995), Lehmann-i jarraituz, honela laburtu zuen hizkuntzalaritza historikoaren helburu hori:

La lingüística histórica estudia las transformaciones de las diversas lenguas a lo largo del tiempo, es decir, elabora la comprensión y explicación de la propia naturaleza del cambio lingüístico que ocurre en el tiempo. Para ello compara los diversos estados de una misma lengua o de lenguas emparentadas, con objeto de descubrir las transformaciones sufridas y reconstruir (siempre que sea posible) las etapas anteriores no atestiguadas. Asimismo, analiza los diversos factores que comprenden y explican los cambios lingüísticos y las variaciones debidas al contacto multilingüe y multilectal.

La lingüística histórica no se limita, pues, al estudio de la historia de una o varias lenguas emparentadas, sino que indaga más bien en la naturaleza (proceso y resultado) del cambio lingüístico. De este modo, se busca un modelo que represente y explique el cambio lingüístico de una forma universal. El desarrollo de los procesos generales e históricos del cambio lingüístico debe determinarse a través de la posibilidad (o no) de su cambio, y –dentro de una serie de posibles cambios de la mayor o menor probabilidad. Por consiguiente, el propósito último de dicha lingüística es la descripción y explicación de los universales lingüísticos del cambio. (Gimeno 1995: 11).

Soziolinguistika sortu arte, soziolinguistika bariasionistaren alorreko ikerlanak zabaldu arte bereziki, hizkuntzaren barne-analisiari ekin zion hizkuntzalaritza historikoak: barne-egitura horrek ageri zuen bilakaera eta aldaketa. Horiexek ziren, bestela esanda, bere aztergai nagusi. Kapitulu honetan bertan xeheago helduko diogu, aurrerago, hizkuntzaren barne- eta kanpo-analisisien auziari. Gauza bat dago, nolahi ere, argi: gizartearen faktorea bigarren plano batean gelditu izan da XX. mendearen erdira arte, hizkuntzalaritza historikoan. Bigarren planoan egon izanik ere, ikerketa horietan aski informazio interesgarria dago, bai kopuruz eta bai aplikazio-indarrez, soziolinguista historikoarentzat. Hots, hizkuntzaren azterlan horietan informazio soziolinguistiko historiko aberatsa bildu izan da sarri. Nevalainen-ek eta Raumo-

lin-ek (2012: 22-23) aipatzen duten moduan “the social nature of human language was recognized by dialectologists and historical and anthropological linguists in the late nineteenth and early twentieth centuries” eta, horregatik, “unlike the academic specialization of historical sociolinguistics, what might be called ‘applied historical sociolinguistics’ has a long history: discussions of the social contexts of language use are typically included in language history textbooks”.

### 2.5.2. Definizioa eta helburuak. Hizkuntzalaritzari lotutako bi ikerketa molde soziohistoriko: hizkuntzalaritza (soziolinguistika) historiko bariasionista eta hizkuntzaren kanpo-historia

#### 2.5.2.1. *Hizkuntzalaritza historikoa versus soziolinguistika historiko bariasionista*

Gorago aipatu dugunez (ikus soziolinguistika historiko bariasionistari eskainitako atala), hizkuntzaren ikerketa historikoetan gizartearen eragina kontuan hartzea ezinbesteko aldagaia dela erakutsi zuen soziolinguistika bariasionistak. Soziolinguistika bariasionista, eta paradigma horren ikerketa molde historikoa, hizkuntzalaritzaren paradigmaren jarraipen zuzen eta logiko dira, alde horretatik<sup>110</sup>. Gimeno-k (1995: 11-27), Conde-k (2007: 19-40), Tuten-ek eta Tejedok (2011: 283-302) edota Lehmann-ek (1981) maisuki aurkeztu izan dute hizkuntzalaritza historikoaren eta soziolinguistika bariasionistaren arteko garapen epistemologikoa zein izan zen: liburu eta artikuluko argi adierazitakoa ez gara hemen errepikatzen hasiko. Gorago ikusi dugunez, soziolinguista bariasionistek beraiek hizkuntzalaritzaren testuinguruan kokatzen dute beren lana (ikus Labov, Romaine, etab.); hizkuntzalaritzak, haien ustez, “sozio” izan behar du derrigor<sup>111</sup>.

Alderantziz ere bai: soziolinguistika historikoa hizkuntzalaritza historikoaren azpiatal moduan hartu izan du hainbat autorek. Soziolinguistika historikoa linguistika historikoaren zatitza hartzen du, adibidez, Wieslaw Awedy adituak, Ernst Hakon Jahr-ek zuzendutako argitalpen batean (Wieslaw Awedy in Jahr 1998: 37-44). Ernst Hakon Jahr-ek berak ere, liburuaren hitzaurrean, hiz-

<sup>110</sup> Gai honi buruz ikus, adibidez, Joseph-en 2011ko artikulua: “Historical linguistics and Sociolinguistics: Strange bedfellows or natural friends?”.

<sup>111</sup> Soziolinguistika bariasionistak, hasiera batean, bere alde linguistikoa gehiago nabarmentzen zuen bere izenean, hizkuntzalaritza soziohistorikoa deituz (Romaine 1982). Izenaren auziari dago-kionez, izenburuan “hizkuntzaren historia soziala” aipatzen duten lanak historia sozialarekin lotu baditugu ere, bai hizkuntzaren “kanpo”-historiari buruzko autoreek eta bai hizkuntzalaritza sozio-bariasionistaren alorrekoek maiz erabili izan dute izendapen molde hori. Adibide batzuk ematearren hortxe ditugu Leith-en 1983ko *A Social History of English*, Machan eta Scott-en *English in its Social Contexts* (1992) edota Kastovsky eta Mettinger-en *The History of English in a Social Context* (2000).

kuntzalaritza historikoaren azpiatal moduan tratatzen du soziolinguistika historikoa: “*historical sociolinguistics* has been established as an important subfield of historical linguistics.” (Jahr 1998: V)<sup>112</sup>.

Hizkuntzalaritza historikoa –aldagai soziala kontuan harturik– (sozio)linguistika historiko bihurtu izan da. Gimeno-k, Lehmann-i jarraituz, hizkuntzalaritza historikoaz egiten zuen definizioa ikusi dugu gorago. Interesgarria izango da, bestalde, soziolinguistika historiko berriaz Gimeno-k berak egiten duen definizioa jasotzea. Bi paradigmak arteko aldea, laburbilduz, badakigu non dagoen: aldagai soziala kontuan hartu ala ez. Bi definizioak alderatzean argi agertzen da bereizbide hori:

(...) el objetivo principal (ante cierta sociolingüística histórica) iría desde la búsqueda de regularidades, bajo la forma de *reglas variables*, hasta la comprensión y explicación concreta del proceso sociolingüístico del cambio, a partir del reconocimiento de los fundamentos empíricos del cambio lingüístico. Con otras palabras, una sociolingüística histórica se ocuparía de los fundamentos generales e históricos del cambio lingüístico: comprensión y explicación del proceso concreto del cambio, a partir de las correlaciones entre factores lingüísticos y sociales, puesto que muchas cuestiones pertinentes en lingüística histórica son más cuantitativas que cualitativas (es decir, más covariación y sustitución gradual en la frecuencia de uso que ocurrencia súbita de la innovación). (Gimeno 1995: 17)<sup>113</sup>.

Hizkuntzalaritza historikoaren eta soziolinguistika historikoaren arteko lotura hori argia da Gimeno-arentzat: hizkuntzaren aldaketa aztertu eta azaltzea da hizkuntzalaritza historikoaren helburua (11. or); soziolinguistika historikoak, bestalde, tresna berri batzuk eskaintzen ditu helburu hori lortzeko. Dialektologia historikoaren ekarpena hizkuntzalaritzaren ikerketa historikorako zein garrantzitsu den azpimarratzen du Gimeno-k: ekarpen hori gutxietsi egin da, bere ustez (Gimeno 1995: 16)<sup>114</sup>. Hizkuntzaren azterketa historikoari hizkuntzaren barneko gertaeren eta gizarteko gertaeren arteko koberazioaren azterketa gehitzen dio soziolinguistika historikoak.

Soziolinguistika historikoa hizkuntzalaritza historikoaren jarraipen dela nabarmentzen du Gimeno-k, gero ere, bere liburuan. Hizkuntzalaritzak gaur egun osagai soziala kontuan hartu behar duela azaltzen du bertan, eta hizkuntzalaritza histori-

<sup>112</sup> Letra etzana autorearena.

<sup>113</sup> Letra etzana autorearena.

<sup>114</sup> Gimeno ez da bakarria iritzi horretan. Lehmann-ek eta beste zenbait autorek, esate baterako, berriaz azpimarratzen dute dialektologiaren ekarpena (Lehmann 1981: 3-4).

koaren diziplinartekotasuna<sup>115</sup> azpimarratzen<sup>116</sup>: “En nuestros días, la lingüística histórica debe integrar, pues, no sólo aquella simplificación metodológica de lo sincrónico y diacrónico, sino que debe penetrar en el tejido, sintópico/diatópico, sinstrático/diastrático y sinfásico/diafásico” (Gimeno 1995: 18) eta aurrerago: “La complementariedad entre lingüística histórica, dialectología, sociolingüística y pragmática se orienta, pues, hacia un modelo que instaure el equilibrio entre descripción y explicación sincrónicas e históricas” (Gimeno 1995: 21).

Soziolinguistika historiko bariasionistaren eta hizkuntzalaritza historikoaren arteko lotura hori argi dago zenbait argitalpenetan. Bergs-en 2005eko *Social Networks and Historical Sociolinguistics* liburua, esate baterako, lotura horren adibide argia da. Ingeles Ertain Berantiarraren (*Late Middle English* delakoaren) bariazio morfosintaktikoa aztertzen du Bergs-ek *Paston* gutun-bilduman. Hizkuntzalaritzarekin duen harremana maiz aipatzen du autoreak, nahiz eta bere lana soziolinguistika historikoaren testuinguruan kokatu. Bergs-entzat eta, aurretik ikusi dugunez, beste hainbat soziolinguista bariasionistarentzat, linguistikaren emari logikoa da soziolinguistika: hizkuntzalaritzaren jarraipen. *Sociolinguistics* dioenean parentesi artean kokatzen du Bergs-ek, askotan, *socio* hori. Demagun, adibidez, “(...) recent (socio-)linguistic theory and methodology” (Bergs 2005: 1).

<sup>115</sup> Cros-ek aipatu izan duen moduan, ezin ukatuzko arazoak sortzen ditu diziplinartekotasunak: “[una disciplina] consta en efecto de tres elementos: a) la especificidad de los datos observados (ciertas clases de datos), b) la existencia objetiva de las leyes que organizan dichos datos, c) la presentación coherente de las observaciones. Me consta por lo mismo la importancia de las dificultades que presenta el ejercicio de la interdisciplinariedad.

- 1. De interesarse cada una de las disciplinas por una categoría específica de datos que instituyen sus leyes propias ¿a qué categoría de datos se va a interesarse la interdisciplinariedad? Si cada una de ellas tiene definido un objeto propio, las disciplinas contempladas sólo pueden definir un objeto nuevo.
- 2. El análisis de cualquier objeto de conocimiento científico pide que se maneje un conjunto de instrumentos ajustados para esta finalidad. El ejercicio de la interdisciplinariedad exige pues (o nos debe llevar a) que sean definidos:
  - unos objetos nuevos, o sean unos objetos que no atañan a ninguna de las disciplinas ‘tradicionales’ – instrumentos de análisis adecuados.” (Cros 2010: 2).

<sup>116</sup> Diziplinartekotasuna ezinbestekoa da Gimeno-rentzat. Hizkuntzalaritza historikoa, dialektologia, soziolinguistika eta pragmatika hizkuntza-aldaketaren ikerketan osagai dira bere esanean (Gimeno 1995: 18). Bere liburuan behin eta berriz azpimarratzen du diziplinartekotasunaren garrantzi hori:

9. or: “nuestra propuesta trata de seguir una estrategia general del estudio de la heterogeneidad lingüística ordenada y dinámica en el tiempo, espacio, sociedad y situación, a partir de la complementariedad entre lingüística histórica, dialectología, sociolingüística y pragmática.”

53. or: soziolinguistika historikoaren adar desberdinek batera egin behar dute lan. Ikus aurreko oin-oharra.

Gai honi buruz ikus, orobat, Romaine 1982: 5.

Bere lanari buruzko azalpen metodologikoan, beste autore askok bezala (ikus Labov eta abar), hizkuntzaren aldaketa eta bilakaera aztertzeko barruko eta kanpoko faktoreak kontuan hartu behar direla azpimarratzen du Bergs-ek. Aldaketa ez da, izan ere, zorizkoa: “linguistic variation is not random, but mostly influenced by a number of definable factors, and (...) these factors fall both inside and outside the boundaries of “linguistics proper”” (Bergs 2005: 3). Ingelesari buruz egiten duen azterketan, barneko eta kanpoko faktoreak kontuan hartzen saiatzen da “(...) both intra- and extralinguistic variables” (Bergs 2005: 4). Ikusten denez, hizkuntzalaritzak faktore intra- eta extra-linguistikoak batera aztertzeko ez bazi-tuen ere, biak batera aztertu behar direla azpimarratzen du soziolinguistika bari-azionistak. Hizkuntzalaritzaren paradigma osatzera dator, alde horretatik.

Bergs-en liburuan nolabaiteko integrazioa gertatzen bada ere kanpoko eta barneko faktoreen azterketan, beti ez da horrela izan: hizkuntzalaritza barne- eta kanpo-faktoreen arteko banatze hori kritikatu egin izan dute beste autore batzuek. Boyer-entzat eta Gardy-entzat, adibidez, banaketa hori aski artifiziala da, hizkuntza eta hitza (*langue et parole*) ezin baitira banaturik aztertu; soziolin-guistikaren azterketa ezinbestekoa iruditzen zaie, horregatik. Okzitanieraren historia soziolinguistikoari buruz zuzendu zuten argitalpenean, esate baterako, honela azaltzen ziguten ikuspuntu soziolinguistikoak zergatik aukeratu zuten:

Pourquoi sociolinguistique? Nous n’avons pas l’intention de produire ici une argumentation, plus ou moins actualisée, à propos de la non-pertinence d’un clivage méthodologique entre histoire interne et histoire externe des langues: la perspective qui est la notre pose clairement la nécessité, en matière d’analyse des faits linguistiques, non seulement de ne pas opposer artificiellement synchronie et diachronie, mais également de ne pas dissocier langue et parole, autrement dit système et pratiques d’une part, d’autre part pratiques et représentations au sein de la même communauté historique. (Boyer eta Gardy 2001: 9).

Aipuan ikusten denez, kanpo- eta barne-hizkuntzalaritzen arteko banaketa ez ezik sinkroniaren eta diakroniaren arteko banaketa ere nabarmen kritikatu izan dute autore horiek. Ez dira bakarrak, gainera, kritika horretan: autore askok azpimarratu izan du sinkroniak diakroniarekin duen lotura; diakroniaren ondorio da sinkronia, halakorentzat, eta diakronia bera sinkroniaren bilakaera<sup>117</sup>. Di-kotomia horren nolabaiteko artifizialtasunaz kontziente izan arren, diakroniaren eta sinkroniaren arteko banaketa egitea zilegi ikusten du halere, arrazoi metodo-logikoengatik, autore askok (Weinreich, Labov eta Herzog 1968: 144; Gimeno 1995: 18, 21-27; Conde 2007: 22, 29-31). Conde-ren ustez, esate baterako, hizkuntzaren izaera dinamikoa (“dinamicidad de la lengua”) oso kontuan hartu

<sup>117</sup> Ikus, adibidez, ikuspegi historikoari buruz Fishman-ek gorago aipatutakoak.



behar da eta, horregatik, sinkronia eta diakronia lengoaiaren perspektiba historikoan kokatu behar dira. Berak dioenez “(e)stas consideraciones disuelven la confusión entre sincronía y diacronía en el devenir de las lenguas y refuerzan su función como etiquetas con contenido exclusivamente metodológico.” (Conde 2007: 29). Antzeko ikuspuntua adierazia digu Gimeno-k, sinkroniaren eta diakroniaren arteko banaketa sinplifikazio metodologiko bat dela aipatuz (“simplificación metodológica de lo sincrónico y diacrónico” Gimeno 1995: 18).

Hizkuntzaren bilakaerari buruz Linguistikak izan duen ikuspuntua, bariasionisten ustez, aski mekanizista izan da funtsean. Kanpo-historiari tokia eman bazaio ere bertan, ez zaio behar bezalako lehentasunik aitortu. Hori da, oro har, soziolinguista bariasionistek egiten duten kritika. Ingelesaren kasua aztertzean, adibidez, Scott-ek eta Machan-ek aski laburpen argia egiten dute ikuspuntu mekanizista horrezaz (Scott eta Machan 1992: 11):

The notion of a coherent internal history of English (or of any language), which has been presumed to be an appropriate goal of historical linguistics, presupposes a view of any language as a homogeneous structure that can be described independently of external, social influences. In this view, a language is a system of systems (phonology, inflectional and derivational morphology, syntax, semantics) that can undergo change as a result of a number of different systemic pressures. Such pressures include an apparently inherent tendency toward simplification of linguistic patterns by increasing symmetry of patterning or by leveling irregularities of patterning while still maintaining communicatively important oppositions within the system. (It is not at all clear that this tendency toward simplification is an inherent property of a linguistic system, or why this should be the case if it is.) This mechanistically oriented perspective on linguistic change was encouraged by an intensive focus on those aspects of any language system that lend themselves easily to such analysis, specifically the phonological system and the inflectional system.

Soziolinguistika historikoaren perspektibak honela aldatzen du, Machanen eta Scott-en arabera, hizkuntzalaritzaren ikuspuntua (Scott eta Machan 1992: 16):

When we look for the social motivation for a particular sound change, for a change brought about by analogical reformation, or for the adoption of some feature from another language or dialect, we introduce the sociolinguistic perspective into our history of English. Of two or more variant features competing for acceptance and adoption, typically one is favored and enters the standard language as the feature to be passed on to later generations of speakers. But the sociolinguistic perspective assures us that at any given period in the history of a language, there are many varieties of that language, differing more or less from one another according to the social groups using the language –groups defined by age, sex, occupation,

ethnicity, socioeconomic class, and so on. Thus the relevant and interesting questions are (1) whether linguistic changes are introduced by any or all of these social groups, and (2) what their motivations are for doing so (Guy 1988).

Nolanahi ere, gauzak bere lekuan uztea komeni da: xehetasunak xehetasun, soziolinguistika bariasionistaren eta linguistika (historiko)aren arteko lotura handia da. Lan egiteko metodoari dagokionez, esate baterako, aski adierazgarria da Fennell-en *A History of English. A Sociolinguistic Approach* (2001). Metodologiaren arteko zubi-lana egiten da lan horretan. Ingelesaren historia hainbat arotan banatzen du Fennell-ek (*Pre-history of English, Old English, Middle English*, etab.) eta Aro bakoitzari kapitulu bana eskaintzen dio. Kapitulu bakoitzaren estrukturan metodologia bat baino gehiago ageri da. Aro bakoitzaren azterketa historia sozialaren eta politikoaren laburpen batekin hasten da, linguisten kanpo-historiaren ohiko moldeen arabera. Hizkuntzaren barne-bilakaera aztertzen du gero, soziolinguistika bariasionistaren ildotik; azkenik, atal bakoitzaren amaiera gisa, “sociolinguistic focus” izeneko eskaintzen du, soziolinguistikaren ikuspuntu sozialagoa erantsiz.

Fennell-en antzeko jokamoldea ageri du Tuten-ek bere liburu batean. 2003ko *Koineization in Medieval Spanish* liburuan gaztelaniaren bilakaera (bereziki koineizazio-prozesua) aztertzean, gizarte-historia eta, beraz, hizkuntzaren kanpo-historia, berariaz hartzen du Tuten-ek kontuan. Hiru fasetan banatzen du koineizazio-prozesua (*the Burgos phase; the Toledo phase* eta *the Seville phase*) eta fase bakoitzean atal bana eskaintzen dio aldian aldiko historia sozialari.

### 2.5.2.2. *Hizkuntzaren kanpo-historia*

Hizkuntzalaritza historikoak gizartearen aldagaiari eskaini dion arretari dagokionez, bi multzo nagusi bereiz litezke. Soziolinguistika historikoaren adar bariasionista dugu, alde batetik: hizkuntzalaritzaren barne-historiaren paradigmen jarraipena, alegia, ikusi berri dugunez. Barne-faktore fonologikoei eta barneko bilakaera propioari gizarte-aldagaia gehitzen die adar honek, hizkuntza-aldaketa aztertzeke orduan. Beste aldetik, kanpo-hizkuntzalaritza dugu, hizkuntza-soziologia historikoarekin lotura handiagoa duena. Kremnitz-ek, adibidez, sinonimotzat hartzen ditu zenbaitetan hizkuntzaren historia soziala eta hizkuntzaren kanpo-historia (Kirsch, Kremnitz, Schlieben Lange 2002: 14)<sup>118</sup>. Hizkuntzen kanpo-historia aztertzen duen bigarren molde horrek, nolana ere, zerikusi txikia du hizkuntzalaritza bariasionistarekin. Bere aitzindari-

<sup>118</sup> Ikus, orobat, Kremnitz 2013: 27.

tzat jo liteke, halere, aldez edo moldez. Mattheier-ek ere, aldeak alde, ikuspuntu hori defendatzen du funtsean<sup>119</sup>:

(...) la ‘sociolinguistique historique’, n’est pas une de ces nouvelles sciences sans tradition qui de nos jours poussent comme des petits champignons dans le domaine des sciences humaines. Au fond, la ‘sociolinguistique historique’ s’exerce depuis aussi longtemps qu’on écrit l’histoire de la langue. Déjà les premières histoires de la langue traitaient non seulement des régularités ‘internes’ de l’histoire de la grammaire, mais aussi des interactions entre la grammaire et les communautés linguistiques; elles mettaient en relief, par exemple, l’importance de la langue pour la genèse et l’existence de communautés historico-politiques. On surnomme ce domaine l’histoire de la langue ‘externe’ (...). (Mattheier 1999: 1).

Hizkuntzen kanpo-historiak kronologikoki aztertzen ditu, maiz asko, hizkuntzan eragina izan duten kanpo-faktoreak (politikoak, ekonomikoak, migrazio-joairak, kolonizazioak, konkistak, etab.). Berariaz aztertzen du orobat, zenbaitetan, erresuma hau edo hori nola batu den, kolonizatzaileen hizkuntzak izandako garapena nolakoa izan den (frantsesaren, gaztelaniaren, ingelesaren, alemanaren eta portugesearen kasuak aztertu izan dira bereziki), etab. Geografia linguistikoari eta bilakaera demolinguistikoari loturik dago kanpo-historia, hainbat kasutan. Duval-ek argi asko aipatzen duenez, “l’histoire d’une langue est toujours celle des peuples qui ont occupé le territoire sur lequel elle s’est développée” (Rey, Duval, Siouffi 2007: 11). Gizatalde batekin eta lurralde batekin lotzen da horrelakoetan hizkuntza eta, alde horretatik, gertaera soziopolitikoak nolabait kontuan hartzeak hizkuntzalarien hainbat interesgune eta hainbat galdera argitzen laguntzen du. Hizkuntzaren sorrera eta bilakaera direla-eta, bide batez, funtsezko informazioa ematen du hizkuntzaren substratua, superstratua eta adstratua arakatuz.

Bai norma sortu eta hedatzea, eta bai norma horren (bereziki idatzizko normaren) jatorrian eragin izan duten kanpo-faktoreak argitzea, berariazko aztergai izaten ditu zenbaitetan kanpo-hizkuntzalaritzak. Metodologiari dagokionez, autore bakoitzak aztertzen duen kasuaren berezitasunak kontuan

<sup>119</sup> Bi iker-alorrak argi bereizten ditu Mattheier-ek, hala ere: “Seule l’histoire externe du langage, c’est-à-dire l’étude de l’insertion de la langue dans une communauté linguistique, pourrait faire concurrence à la ‘sociolinguistique historique’. Il faut toutefois faire attention à une différence fondamentale entre les deux matières. L’histoire externe (et interne) du langage a traité jusqu’ici presque exclusivement de l’histoire de la langue dans un cadre linguistique national. (...) La ‘sociolinguistique historique’ fait habituellement défaut de ce rapport étroit à une nation linguistique. Elle privilégie l’analyse générale des structures des processus de changement sociolinguistiques.” (Mattheier 1999: 2).

hartuz kronologia bat edota metodo bat proposatu ohi du normalean<sup>120</sup>. Ez dirudi metodologia orokor, finko eta zabal onarturik erabili izan denik hizkuntzalaritzaren kanpo-historia horiek egiteko. Monteagudo-k gogor kritikatu zuen hizkuntzaren kanpo-historiaren metodologiaren arteko batasun<sup>121</sup> falta hori: kanpo-historiak “(...) non corresponde a ningunha disciplina en particular, e (...) habitualmente vai pouco máis alá da compilación asistemática de datos e observacións de diverso tipo sobre a súa ‘fortuna histórica.’” (Monteagudo 1999: 6).

Hizkuntzalaritzaren kanpo-historia egiteko hartu behar diren aldagaien artean, motibo politikoak, sozialak, kulturalak, ekonomikoak, teknikoak, etab. aipatzen ditu Teyssier-ek. Nazioarteko harremanetatik eratortzen diren arazoak ere aipatzen ditu inoiz. Bistan denez, kontua horrela hartuta aski zabala da bere ikuspuntua (Teyssier 1994: 1). Kanpo-historiaren helburua, bere us-tez, hizkuntzaren bilakaeran linguistikoak ez diren faktoreak aztertzea da: “(...) les divers conditionnements non linguistiques qui ont eu une influence sur l’évolution de la langue (...)” (Teyssier 1994: 1). Kronologia zehazteko garaian kontuz ibili behar da: aztertzen den erresumaren historia (Teyssier-en kasuan, adibidez, Portugal) ondo ezagutu behar da, baina aurkezpenaren ardatza ezin da historia politikoarena edota historia literarioarena izan, zenbaitetan elkarren eskutik etor litezkeen arren bata eta bestea. Hizkuntzaren kanpo-historiak bere banaketa kronologiko propioa izan ohi du normalean. Hori da autore askoren ustea: halakoa da, esate baterako, Teyssier-ena (1994: 1) edota Machan eta Scott-ena (Scott eta Machan 1992: 19-20). Ingelesaren azterketa soziolinguistiko historikoa egitean, historialariek, hizkuntzalariek eta soziolinguistek erabilitako kronologiak argi bereizten dituzte bi autore horiek: “Thus, if the conclusion of the Anglo-Saxon epoch for historians is the Battle of Hastings, and if for linguists it is the loss of inflections and grammatical gender, for sociolinguists it is a fundamental shift in language attitudes and the function of language that initiates Middle English.” (Scott eta Machan 1992: 19-20). Historiaren, hizkuntzalaritzaren eta soziolinguistikaren denbora-banaketek ez dute, hortaz, zertan bat etorri. Are gehiago: hizkuntza bakoitzaren azterketak erakusten duenaren argitan zehaztu behar dira epealdi horiek. Ka-

<sup>120</sup> Euskararen kasurako ikus, adibidez, Reguero 2012, Ulibarri 2013 edota Zuazo 1995. Ulibarriren banaketa historikoa eta azterketa aski linguozentrikoa da.

<sup>121</sup> Hizkuntzaren kanpo-historia aztertzen duten lan batzuen aurkibidea konparatze hutsa aski da, gaia zein modu diferentetan landu izan den konturatzeko. Monteagudo-k zorrotz aipatu izan duen moduan, hizkuntzaren kanpo-historia egiteko orduan adostasun metodologiko zabalik ez dagoela erakusten digu horrek (1999: 6). Ikus, adibidez, aurreko oin-oharrean aipatutako hiru artikuluak.

sualitatez (edo ez) bat etortzen badira inoiz edo behin, ez dute zertan arrazoi berberengatik bat etorri.

Hizkuntzen historia sozialerako hainbat hizkuntzalarik egin duen ekarpena argi utzi du Joseba Intxaustik (2007: 242-244), lagungarritzko adibideak emanez: R. Lapesa-ren *Historia de la lengua española* (1942), J. M. Nadal eta M. Prats-en *Història de la Llengua Catalana* (1982), Brunot eta Bruneau-ren 1933ko *Précis de grammaire historique de la langue française*, Brun-ek idatzitako lanak frantsesaren zabalbundeari buruz: *Recherches historiques sur l'introduction du français dans les provinces du Midi* (Brun 1923), Rey Duval eta Siouffi-ren 2007ko *Mille ans de langue française*, etab. Intxaustik eskainitako zerrendari beste liburu batzuk gehi dakizkioke: metodologiaren ikuspuntutik, bereziki, hor daude adibidez Hall-en 1974ko *External History of the Romance Languages*; Bershin-en, Felixberger-en eta Goebel-en 1978ko *Französische Sprachgeschichte* liburuan hizkuntzaren kanpo-historiari eskainiak daude zati luzeak. Hizkuntzaren kanpo-historiari buruzko hainbat lan aski interesgarri da, berez, soziolinguista historikoentzat.

Hizkuntzalarien artean, nolana ere, T. Crowley-ren lana da gure iritzian berariaz aipagarri. Hizkuntzen historia sozialean dagoen hutsune teorikoa azpimarratu zuen Crowley-k 1996ko bere *Language in History* liburuan; hori da soziolinguistikaren ikuspuntutik antzematen den hutsune nagusia, bereziki:

For since the 1960s there has emerged the field of sociolinguistics, which could be considered as nothing less than the study of language in history. This work too, however, has tended to be extremely empirical in its bias and, again, relatively unsophisticated in terms of social theory. This is not of course to deny that such work has either interest or significance; but that it studies language in history from a fully theorised perspective can hardly be sustained. (Crowley 1996: 2).

Saussure-ren eta Bakhtin-en teorizazioak aztertzea proposatu zuen Crowley-k, hutsune hori ("lack of theory" dio berak) betetzeko. Bi teoria horietan baliagarriak diren aspektuak jaso eta praktikara eraman zituen horretarako. Lau kasu aztertu zituen Crowley-k: 1) hizkuntzaren lekua eta eragina Britainiako XVIII. mendean; 2) hizkuntza eta abertzaletasun kulturala Irlandan XIX. mendean; 3) hizkuntza, nazioa eta klasea Britainian XIX. mendean, eta 4) hizkuntzaren historia Irlandan, gaur egun.

### 2.5.2.3. *Hizkuntzaren barne-historia eta kanpo-historia*

Hizkuntzaren barne- eta kanpo-historiari buruzko banaketa maiz aipatu izan dugu Euskararen Historia Sozialaren eredu metodologiko honetan. Hizkuntzalaritzari eskainitako atal honek dikotomia horretan zertxobait sakontzea merezi duela uste dugu.

Linguistikaren alorrean ohikoa eta ezaguna da hizkuntzaren barne- eta kanpo-historien artean egiten den banaketa hori. Gure iker-alorrean ere (hizkuntzen historia sozialean, alegia) ohiko terminologia da hori; adibide bakar batzuk ematearren, terminologia hori erabiltzen du Burke-k XIX. mendeko hizkuntzalariei buruz ari denean: “Estudiaban la historia interna de las lenguas, la historia de su estructura, pero pasaban por alto lo que ha dado en llamarse “historia externa”, es decir, la historia de su uso.” (Burke 1996: 12). Hymes-ek gauza bera egiten du (Hymes 1991: 345). 2012an argitaratutako *The handbook of historical sociolinguistics* liburuan, Raymond Hickey-k atal oso bat kaleratu zuen izenburu honen pean: “Internally and externally motivated language change” (Hickey 2012: 387). Jones-ek eta Esch-ek, bestalde, oso argi bereizi dituzte hizkuntza-soziologia eta hizkuntzaren kanpo-historia beren 2002ko “Contributions to the Sociology of language” bilduman. Liburuaren izenburua bera aski adierazgarria da: *Language Change: The Interplay of Internal, External, and Extra-Linguistic Factors*. Boyer-ek historia soziala eta barne-historia kontrajartzen ditu, txanponaren aurpegi-iferentziak bailiran: “quand on dit histoire sociale, ça s’oppose bien sûr à l’histoire interne” (in Kremnitz 2004: 51). Euskararen testuinguruan, ildo beretik, ondoko artikulua idatzi zuen Zuazo-k 1995ean: “The Basque Country and the Basque Language: An overview of the external history of the Basque Language” (Zuazo 1995: 5-30).

Ohiko terminologia bada ere hori, Monteagudo-k bere *Historia social da lingua galega* liburuan (1999) ez zuen historiaren testuinguruan kokatu, baizik eta “historia externa da lingua” delakoan (Monteagudo 1999: 6); nahiago izan zuen, gainera, “kanpo-historia” esapidea ez erabili. Bere ustez, ikusi dugunez, kanpo-historia “(...) non corresponde a ningunha disciplina en particular, e (...) habitualmente vai pouco máis alá da compilación asistemática de datos e observacións de diverso tipo sobre a súa ‘fortuna histórica’” (Monteagudo 1999: 6). Autore honen ustez, “barne-historia” eta “kanpo-historia” izendapenak ez dira egokiak. Hona zergatik: alde batetik, kanpo-historia ez dago inolako diziplinarekin lotua; bestetik, barne-historia esatean beste zerbait esan nahi da berez: “En realidade, a denominación máis exacta para a denominada historia interna da lingua sería ó noso entender a de Gramática diacrónica, estudio que correspondería ó que algúns autores designan Lingüística xenética (Joly 1988)” (Monteagudo 1999: 6).

Hizkuntzaren kanpo- eta barne-historiaren definizioei dagokienez, informazio argigarria jasorik dugu dagoeneko: Barbato-ren, Hymes-en eta Mitxelena-ren ekarpenak baino ez ditugu hemen gogoratuko.

Hizkuntza erromanikoen historia egiterakoan, soziolinguistikaren ekarpena berariaz zein izan daitekeen aztertu izan du Barbato-k (Barbato 2011). Kanpo hizkuntzalaritzaren definizioa egiten du bertan<sup>122</sup>.

Hymes-ek, bere aldetik, honela deskribatu zituen hizkuntzen kanpo- eta barne-historiak Burke-ren eta Porter-en 1991ko liburuan:

Linguists study the history of languages mostly as ‘internal history’, as regards what happens to linguistic elements and relations among them. Social context is brought into view only in connection with internal change. And what counts as the history of linguistics is the history of such research. The ‘external history’ of languages is often taken as rather obvious – migration, invasion, immigration, conversion, and the like. (Hymes 1991: 345).

Atal honen hasieran aipatzen genuen moduan, euskararen kasuan hizkuntzaren historia soziala hizkuntzaren kanpo- eta barne-historiekin lotu zuen K. Mitxelena. Bere *Sobre el pasado de la lengua vasca* liburuan (Mitxelena 1964), adibidez, zera adierazten du: “Cuando el término *historia* aparece relacionado de una u otra manera con la lengua, se debería tener muy presente una distinción esencial: la que separa la historia interna de la lengua, que se atiene a los datos que nos proporcionan los documentos lingüísticos en cuanto tales, de la historia externa, que no es otra que la del pueblo al cual ha servido de vehículo principal o único de comunicación, y la del territorio donde ha estado en uso” (Mitxelena 1964: 71).

Hizkuntzaren barne- eta kanpo-historien artean ondoko banaketa egiten du, zehazki, Mitxelena-k: “La distinción tiene buenos fundamentos no sólo en el orden del conocimiento, sino también en el orden de la realidad. Por una parte, es posible construir la historia de una lengua sin conceder más que una atención marginal a los acontecimientos históricos externos, como también puede suceder que conozcamos bastante bien la historia de un país en un período determinado sin que por ello poseamos sino una información fragmentaria sobre su situación lingüística”.

Antzekoak dira, oro har, barne- eta kanpo-hizkuntzalaritzari buruz egiten diren definizioak. Hona, adibidez, Tuten eta Tejedo-rena: “[...] separate the internal history of languages, which focused primarily on change in phonological and grammatical structure, from external or social history of languages, which focused on political, social, and attitudinal contexts” (Tuten eta Tejedo 2011: 284). Interesgarria da ikustea, autore horientzat gauza bera-edo direla “external history” eta “social history”; ikerlerroaren izenari buruzko atalean ikusia dugu jadanik bi bide horiek erabiltzen dituztela hizkuntzalariek beren ikerketak izendatzeko.

<sup>122</sup> 68. orrialdean jaso dugu Barbato-ren definizioa.

Barne- eta kanpo- hizkuntzalaritzen arteko dikotomiarekin jarraituz, hizkuntzen bizitzaren ikuspuntu soziala azpimarratu zuen Calvet-ek bere “La guerre des langues et les politiques linguistiques” (1999) liburuan. Hizkuntzen bilakaera “naturalari” bilakaera soziala kontra jarri zion bertan. Ikergaiaren azalean gelditzen da barne-hizkuntzalaritza, bere ustez, hizkuntzen bilakaera aztertzean. Hori baino azterketa sakonagoa egin nahi baldin bada, gizartearen alda-gaia hartu behar da kontuan, ezinbestean hartu ere. Hona, hitzez hitz, Calvet-en ikuspegia:

[hizkuntzaren aldaketak] sont la traduction linguistique de mouvements sociaux plus profonds. Ainsi de l’expansion du latin en Europe ou de l’arabe dans le Maghreb: on peut bien entendu en traiter uniquement en termes de linguistique interne, mais au prix d’une perte d’information importante. Les lois phonétiques nous expliquent par exemple qu’un o ouvert accentué latin se diphtongue régulièrement en **uo** en italien, en **ue** en espagnol et donne **eu** en français (j’utilise ici, par souci de simplification, la notation alphabétique classique) : **foco** en latin, **fuoco** en italien, **fuego** en espagnol et **feu** en français ... Et en multipliant cet exemple par mille, nous pouvons avoir une certaine idée des transformations phonétiques de ces langues. Mais nous en restons ainsi à la surface des choses, nous ne voyons que la forme du changement et non pas ses racines sociales profondes. (Calvet 1999: 8).

Gizarteen historiaren zati da hizkuntzen historia, ezinbestean, Calvet-entzat. Historia hori, gainera, erabat lotuta dago bere ustez bortizkeriarekin: “S’il y a une histoire des langues, elle constitue donc un chapitre de l’histoire des sociétés, ou mieux, *le versant linguistique de l’histoire des sociétés*. Et si l’on considère, ce qui n’est guère original, que la violence est la grande accoucheuse de l’histoire, alors cette violence affecte aussi l’histoire des langues.”<sup>123</sup> (Calvet 1999: 10).

## 2.6. (Sozio)pragmatika historikoa

### 2.6.1. Pragmatika/soziopragmatikaren eta soziolinguistikaren arteko lotura

Soziolinguistika historikoaren eta pragmatika zein soziopragmatika historikoaren arteko lotura maiz agertzen dute bi arloetako ikertzaileek<sup>124</sup>. Soziolinguistika historikoaren arloa mugatzean soziolinguistika historikoaren eta pragmatika historikoaren arteko lotura azpimarratzen dute, adibidez, Cotelli-k eta

<sup>123</sup> Letra etzana Calvet-ena da.

<sup>124</sup> Aztertu dugun dokumentazioan maizago aipatzen da soziolinguistika azterlan pragmatikoetan, alderantziz baino. Ikus, adibidez, Culpeper 2010: 74-76.



Aquino-Weber-ek: “la pragmatique historique, un très vaste champ d’études scientifiques centrées sur les qualités communicationnelles de la langue dans l’histoire.” (Aquino-Weber eta Cotelli 2009: VI). Pragmatikaren ikuspuntutik, Jucker-ek (1997, 2010) Culpeper-ek (2009, 2010) edota Closs-Traugott-ek (2004) bi ikerlerroen arteko loturak nabarmentzen dituzte.

Paradigma-aldaketa gertatu da hizkuntzalaritzaren arloan, Jucker-en ustez, eta soziolinguistikarekin lotura handia duen paradigma-aldaketa horrek pragmatikaren zabalpenezko bilakaera ekarri du (Jucker eta Taavitsainen 2010: 4-5):

The ultimate decades of the twentieth century saw several important and fundamental paradigm shifts in linguistics. In the words of Traugott (2008: 207), “what was marginal in the 1970s has come to be of central interest, above all pragmatics”. As a result, phonology, morphology, syntax and semantics are no longer privileged fields of linguistics; the study of language use is considered to be just as important, or perhaps even more important in the sense that a proper study of language structures must take into consideration how these structures are actually used and interpreted. Further shifts concern the move from homogeneity to heterogeneity. Variationist studies have become a major trend. Language is seen as diachronic, social and dynamic and not as just a synchronic and static system. (Jucker 2010: 3-4).

Sinkronia mailako ikerketen kasuan, pragmatikaren zabalkunde hori bilakara epistemologikoengatik gertatu dela adierazten du Cano-k: “Como es bien sabido, a la orientación pragmática del análisis lingüístico se ha llegado por diversos caminos: la Semiótica de Peirce y Morris, la filosofía del lenguaje de Austin o Searle, la teoría de la enunciación de Benveniste, Todorov y Ducrot, así como también por las insuficiencias y contradicciones que cierta gramática generativa hallaba para dar cuenta del significado oracional (hay muchas pruebas de que esta corriente lingüística ha encontrado siempre dificultades para distinguir entre ‘significado’, ‘referencia’ y ‘sentido’ del mensaje)” (Cano 1995: 704).

Soziopragmatika historikoaren eta soziolinguistikaren arteko lotura argia da, nahiz eta bi ikerlerro diferente izan bata eta bestea<sup>125</sup>. Pragmatika historikoaren aurreneko bilkura soziolinguistekin batera egin zen. 1994an mintegi batzuk antolatu ziren, pragmatikaren eta soziolinguistikaren ikertzaileak bertan zirela, eta bilkura horretako esan-eginen ondorioz *Multilingua* aldizkariaren ale berezia argitaratu zen 1997an (Jucker 1997: 139): “It was the aim of this conference to bring together sociolinguists and relevance theorists in order to explore the potential for cross-fertilization in the two fields.” (Jucker 1997: 139).

<sup>125</sup> Pragmatika eta soziolinguistika historikoa elkarren osagarri dira Gimeno-rentzat (Gimeno 1995: 18).

Bileretan ez ezik argitalpenetan ere bat egin ohi dute pragmatikaren eta soziolinguistikaren alorreko ikertzaile historikoek. Honela, adibidez, bi arloei lotutako argitalpenetan argitaratu izan dituzte beren lanak Raumolin-ek eta Nevalainen-ek<sup>126</sup>. Gainera, pragmatikarentzat oinarrizkoak diren lan batzuk soziolinguistikaren testuinguruan argitaratu izan dira. Ikus, adibidez, pragmatikan erabili ohi den *Politeness. Some universals in language usage*: Gumperz-ek zuzendutako bilduma soziolinguistiko batean (*Studies in Interactional Sociolinguistics*) argitaratu zen lan hori. Iturriak ere berdinak dira hainbat kasutan: ikus, adibidez, Nevala edota Palander-Collin (Culpeper 2009: 184). Labov-en ondorioz sortu den soziolinguistika bariasionistaren alorreko lan historikoen antzekoa da pragmatika historikoaren hainbat definizio eta asmo. Lotura hori arras argia da, esate baterako, Closs-Traugott-en definizioan: “Historical pragmatics is a usage-based approach to language change” (Closs 2004: 538). Bistan denez, definizio hori oso gertu dago soziolinguistika bariasionistaren helburuetatik. Hori bai, pragmatikaren interesa eta ikuspuntua hizkuntzaren aldaketari buruz ez da soziolinguistikarena bera. Kasu batean, adiera-aldaketa (*signifié*) (eta bere bilakaera) analizatzen da gehienbat. Bestean, aldiz, adierazle-aldaketa (*signifiant*) eta horren bilakaera. Jucker-ek eta Taavitsainen-ek, adibidez, honela azaltzen dute hizkuntzaren aldaketa pragmatika historikoaren ikuspuntutik, barne- eta kanpo-motibazioen eragina azpimarratuz<sup>127</sup>:

Linguistic expressions change their meaning over time because speakers use them to communicate and negotiate meanings in their interactions with each other. Meanings are conventionalised within speech communities but they are also constantly negotiated and re-negotiated in each interaction. (Jucker eta Taavitsainen 2010: 14).

language changes as a result of the changing communicative needs of speakers, but these communicative needs change as a result of the wider cultural and social developments of the language community. Thus both internal and external motivations count. (Jucker eta Taavitsainen 2010: 15).

<sup>126</sup> Adibidez: Nevalainen eta Raumolin-Brunberg, 1995, “The pragmatics of address formulae” in Jucker, *Historical Pragmatics. Pragmatic Developments in the History of English*. (Pragmatics eta Beyond New Series 35). Amsterdam/Philadelphia: John Benjamins.

Culpeper-ek ere soziolinguistikaren argitalpenetan argitaratu izan du. Ikus, adibidez, Culpeper J. eta Kytö M., 2000, “Gender voices in the Spoken interaction of the past: a pilot study based on Early Modern English trial proceedings” in Kastovsky eta Mettinger 2000: 53-89.

Ikus, orobat, Culpeper 2010: 74.

<sup>127</sup> “Barne”-arrazoia arrazoi pertsonala da kasu honetan, eta “kanpo”-arrazoia gizartearekin, hiztun-elkartearekin lotutako arrazoia. Ez dira horiek, zuzen-zuzen, aurreko atalean (hots, hizkuntzalaritzaren atalean) aipatzen genituen “barne” faktorea (intralinguistikoa) eta “kanpo” faktorea (soziala).

Hurrengo atalean (2.6.2.) zehatzago ikusiko dugunez, hiru adarretan banatzen du Culpeper-ek pragmatika historikoa; soziolinguista batzuen lanak aipatzen ditu hirugarrenean (Raumolin-en eta Nevalainen-en lanak, adibidez). Bere ustez, soziolinguistika historikoaren eta pragmatikaren arteko harreman zuzena *interactional sociolinguistics* delakoarekin gertatzen da bereziki: “It is work in interactional sociolinguistics, with its medial level contextual concerns, that overlaps with work in sociopragmatics.” (Culpeper 2010: 75). Gai berezi batzuk ukitzen direnean soziolinguistika eta pragmatika historikoak teilakatu egiten dira, gainera, Culpeper-en ustez. Generoaren papera aztertzen hasten denean, adibidez, soziopragmatikaren alorrean sartzen da soziolinguistika. Autorearen hitzetan: “When scholars begin to explore the role of genres, they are moving towards sociopragmatics. Further to this, many of the linguistic features studied by historical sociolinguists play a role within the interactions represented in historical texts – they perform pragmatic functions.” (Culpeper 2010: 79).

Soziolinguistikaren eta pragmatikaren arteko aldeak azpimarratu nahi izan dituzte autore batzuek. Thomas-entzat, adibidez, soziolinguistikak aztertzen dituen ezaugarriak pragmatikarenak baino egonkorragoak dira:

[...] we could say that sociolinguistics is mainly concerned with the systematic linguistic correlates of relatively fixed and stable social variables (such as region of origin, social class, ethnicity, sex, age, etc.) on the way an individual speaks. Pragmatics, on the other hand, is mainly concerned with describing the linguistic correlates of relatively changeable features of that same individual (such as relative status, social role) and the way in which the speaker exploits his/her (socio)linguistic repertoire in order to achieve a particular goal.

Sociolinguistics is static, offering a ‘snapshot’ of the language of a particular community at a particular moment in time. Pragmatics is dynamic, describing what a speaker from that community does with those resources, how he or she uses them to change the way things are or in order to maintain the status quo. Pragmatics is parasitic upon sociolinguistics, taking the sociolinguistic description of an individual’s repertoire as a point of departure: sociolinguistics tells us what linguistic resources the individual has, pragmatics tells us what he or she does with it. (Thomas 1995: 185 in Culpeper 2010: 75).

## 2.6.2. (Sozio)pragmatika historikoa: definizioa eta helburuak

### 2.6.2.1. *Pragmatikaren banaketa*

Soziolinguistika historikoa bezala, aski ikerlerro berria da pragmatika historikoa ere. XX. mendeko 90eko hamarkadaren aurretik oso lan gutxi

dago horretaz eginik. XXI. mendean, aldiz, ugarituz joan dira ikuspegi horretako ikerlanak. Soziolinguistikarekin lotura handiena duen pragmatikaren adarra soziopragmatika da. Azken adar honen definizioa egiteko, pragmatikaren banaketa aurkeztea komeni da. Hona, labur-labur izango bada ere, bere azalpena.

Pragmatikaren bi definizio dira, gaur egun, nagusi. Pragmatika modu heretsian analizatzen duen definizioa daukagu, alde batetik. Anglo-Amerikako eskolekin lotzen da definizio hori. Bestetik, definizio zabalagoa dugu: normalean pragmatika europarrarekin lotzen dena (Jucker 1995, Jucker eta Taavitsainen 2010, Culpeper 2009, Culpeper 2010, Closs-Traugott 2004). Definizio heretsiaren arabera, hizkuntzalaritzarekin lotzen da pragmatika. Europako definizio zabalagoaren arabera, aldiz, gizarte-faktorea kontuan hartzen da: “The field of pragmatics in general has always been split into two more or less distinct approaches. On the one hand, there is a fairly narrow conception of pragmatics that deals with information structure, implicit meanings and cognitive aspects of utterance interpretation, and, on the other hand, there is a wider conception of pragmatics that also includes the social context of language use.” (Jucker eta Taavitsainen 2010: 4-5). Testuinguru honetan Anglo-Amerikako eskolarekin lotzen da soziopragmatika; Culpeper-ek argi dioenez, Europako eskolak maila sozialari leku zabalagoa eskaintzen dionez erredundantea gertatzen da kasu horretan soziopragmatikaz hitz egitea (Culpeper 2009: 179; 2010: 70).

Leech-en sailkapena kontuan hartuz (Leech 1983), pragmatikaren banaketa hirukoitza egin izan du Culpeper-ek (2009: 180): pragmatika jenerala, soziopragmatika (soziologiarekin loturik dagoena) eta pragmalinguistika (gramatikarekin loturik dagoena). Honela definitzen ditu Leech-ek hiru adar horiek (Culpeper 2010: 71):

- General pragmatics: “the general conditions of the communicative use of language” (Leech 1983: 10);
- Sociopragmatics: “more specific ‘local’ conditions on language use” (Leech 1983:10);
- Pragmalinguistics: “the particular resources which a given language provides for conveying particular illocutions” (Leech 1983: 11).

Bi azalpen paralelo egiten ditu banaketa horrekin Culpeper-ek. Banaketa hori mikro-makro banaketarekin lotzen du, alde batetik. Pragmatika jenerala mailarik makroena izango litzateke, soziopragmatika maila ertaina eta pragmalinguistika mailarik mikroena. Ondoko laukian aurkezten da mikro eta makro mailen tipologia pragmatikan (Culpeper, Crawshaw eta Harrison 2008: 320 in Culpeper 2010: 74):

Macro	Cultural description (e.g. nationalities, genders, ages)
↑	Social situational description (e.g. activity types, genres)
↓	Pragmatic description (e.g. indirect, vague, X speech act)
Micro	Linguistic description (e.g. modal verb, interrogative structure)

Bestetik, bigarren paralelismoa ezartzen du Culpeper-ek soziolinguistikaren banaketarekin. Nevalainen-ek eta Raumolin-ek zabaldutako ildoari eutsiz, hiru esparru zehazten ditu soziolinguistikan, pragmatikan aurkeztutako banaketaren parez pare: “social dialectology (i. e. variationist sociolinguistics), interactional sociolinguistics and the sociology of language.” (Culpeper 2009: 180). Kasu honetan ere, bere ustez paralelo bat egin liteke mikro-tik makro-ra joaz eta maila linguozentrikoenetik soziozentrikoenera hegaldatzuz<sup>128</sup>. Soziopragmatikak eta soziolinguistikak, Culpeper-en ustez, maila ertainetan bat egiten dute zenbaitetan, nahiz eta ikuspuntua aski diferentea izan. Pragmatikaren maila ertaina eta soziolinguistikaren maila ertaina honako hauek dira, hurrenez hurren: soziopragmatika eta soziolinguistika interakzionala.

Tarteko maila batean kokatzen du Culpeper-ek soziopragmatika: mikro-mailan alde linguistikotik, eta makro-mailan alde soziologikotik:

(...) sociopragmatics should primarily, though not exclusively, concern itself with the medial level of context (or aspects that comprise it). It links more micro, linguistically oriented considerations (the typical focus of pragmalinguistics) and more macro, sociologically oriented considerations (the typical focus of critical discourse analysis). (Culpeper 2010: 76).

Soziopragmatikaren definizioa ematen du ondoren:

Sociopragmatics concerns itself with any interaction between specific aspects of social context and particular language use that leads to pragmatic meanings. Its central focus is on language use in its situational context, and how those situational contexts engender norms, which participants engage or exploit for pragmatic purposes. (Culpeper 2010: 76).

#### 2.6.2.2. *Pragmatika historikoaren banaketa*

Pragmatika sinkronikoaren alorrean aipatu dugun banaketa molde bera ageri da pragmatika historikoan ere. Alde batetik, eskola anglo-amerikarraren definizio argia egiten du Closs-Traugott-ek. Pragmatika historikoa “usage-based

<sup>128</sup> Soziolinguistikan agertzen diren banaketa horiek argi aipatu ditugu atal honen hasieran.

approach to language change” da (Closs-Traugott 2004: 538) bere ustez, eta honako hau du jomuga: “non-literal meaning that arises in language use” (Closs-Traugott 2004: 539). Bestetik, Europako tradizioa zabalagoa dugu: aldagai sozialari leku handiagoa eskaintzen diona. Jucker-en eta Telavainen-en ustez lotura handia du bigarren adar honek soziolinguistikarekin:

The wider European tradition, on the other hand, takes a sociologically-based approach and wants to understand the patterns of human interaction within their social conditions of earlier periods. (...) and there is a considerable overlap with sociolinguistics. (Jucker eta Telavainen 2010: 5).

Bistan dago: pragmatika historikoaren definizioa aldatuz doa, eskolaren araberak. Taavitsainen-ek eta Fitzmaurice-k, adibidez, ondoko definizioa egiten dute, eskola europarraren ikuspuntuari eutsiz: “Historical pragmatics focuses on language use in past contexts and examines how meaning is made. It is an empirical branch of linguistic study, with focus on authentic language use of the past” (Taavitsainen and Fitzmaurice 2007: 13 in Jucker eta Taavitsainen 2010: 6). Jucker-ek ere ondoko definizioa eskaini du 2008an: “In a broader sense adopting the more European conceptualization of pragmatics, historical pragmatics can be defined as a field of study that wants to understand the patterns of intentional human interaction (as determined by the conditions of society) of earlier periods, the historical developments of these patterns, and the general principles underlying such developments.” (Jucker 2008: 895).

### 2.6.2.3. *Soziopragmatika historikoa*

Soziopragmatika historikoari dagokionez, gizarte-ezaugarri jakinen eta hizkuntzaren erabilera historikoaren interakzioa aztertzea da Culpeper-entzat ikerlerro honen jomuga, erabilera horrek zentzu pragmatikoa duenean:

In sum, historical sociopragmatics concerns itself with any interaction between specific aspects of social context and particular historical language use that leads to pragmatic meanings. Its central focus is on language use in its situational context, and how those situational contexts engender norms which speakers engage or exploit for pragmatic purposes. It can be either synchronic, describing and tracing how language use shapes and is shaped by context at a particular point of time in the past, or diachronic, describing and tracing how over time shifts in language use shape context, shifts in context shape language use, and/or shifts occur in the relationship between language use and context. An important issue for *historical* sociopragmatics concerns the (re)construction of contexts on the basis of written records. This is the *sine qua non* of the field. Whilst researchers do have recourse to research conducted by social historians, it must be remembered that much of that research is (a) itself underpinned by written documents, and (b) of-

ten insufficiently detailed to assist in understanding the rich dynamics of particular situations. (Culpeper 2009: 182).

Banaketa interesgarria egiten du Culpeper-ek soziopragmatika historiko sinkronikoaren eta diakronikoaren artean (Ikus ere Culpeper 2009: 181, Culpeper 2010: 76-77 –definizioa 77. orrialdearen bukaeran ageri da–). Soziopragmatika historiko sinkronikoaren kasuan, historiaren une zehatzean aztertzen da diskurtsoa<sup>129</sup>. Soziopragmatika historiko diakronikoaren kasuan, aldiz, ezaugarri pragmatikoaren bilakaera aztertzen da<sup>130</sup>. Lan honetan dagoeneko ikusi dugunez, historia aztertzeko bi modu horiek azterketa soziolinguistikoetan ere nabarmen ageri zaizkigu, era askotan agertu ere, eskola soziolinguistiko historikoen arabera. Bariazionismoarentzat, esate baterako, azterketa historiko sinkronikoa hau da: historiaren garai jakinean hizkuntzaren ezaugarri bat aztertzea, gizartearen egitura eta eragina kontuan hartuz. Azterketa diakronikoa, berriz, ezaugarri jakin baten bilakaera aztertzea da, betiere gizartearen egitura eta eragina kontuan hartuz. Hizkuntza-soziologiaren ikuspuntutik hiztun-taldean eta hiztun-elkartean mintzajarduna, edota hizkuntzekiko jarrerak, aztertzea garai historiko jakin batean, maila sinkronikoa izango litzateke. Erabilera modu eta jarrera horien bilakaera historian zehar aztertzea, aldiz, hizkuntza-soziologia historiko diakronikoa.

Hizkuntza-erabileraren azterketa pragmatikoa, historian zehar, “pragmaphilology” deitu izan dute Jacobs-ek eta Jucker-ek (Jacobs eta Jucker 1995: 11); Jucker-ek eta Taavitsainen-ek, berriz, honela definitzen dute pragmatika historikoaren azterketa diakronikoa: “it combines synchronic descriptions of language use into a diachronic view, ultimately studying language as a process of continuous development.” (Jucker 2010: 12-13).

Azterketa historiko sinkronikoaren eta diakronikoaren dikotomiari loturik dagoen beste banaketa interesgarri bat aipatzen du Closs-Traugott-ek, *form-to-function* eta *function-to-form* azterketen arteko bereizketa eginez:

One involves “form-to-function mapping” and is “semasiological.” The dominant question is: What are the constraints on ways in which a meaning can change while form remains constant (*modulo* independent phonological changes)? For example, what are the constraints on the ways in which *may* developed polysemies over time? The other approach involves “function-to-form mapping” and is onomasiological.” The dominant ques-

<sup>129</sup> “(...) discourse at a particular point in time (i.e. it is synchronic in nature).” (Culpeper 2010: 76-77).

<sup>130</sup> “Diachronic pragmatics involves studying change in pragmatic phenomena, focusing on “the linguistic inventory and its communicative use across different historical stages of the same language” (Jacobs and Jucker 1995: 11)” (Culpeper 2010: 77).

tion is: What constraints are there on recruitment of extant terms to express a semantic category? For example, what constraints are there on development of lexical resources for expressing epistemic possibility?

### 2.6.3. Eredu eta muga metodologikoak

Pragmatika historikoak bere metodologia propioa erabiltzen du, aurreko pasarteetan aipatu ditugun banaketa epistemologikoen arabera. Soziolinguistikaren paradigma bariasionistak erabiltzen dira, gainera, pragmatikara egokituz (Jucker 2010: 15). Labov-en, Weinreich-en eta Herzog-en 1968ko artikulu famatuaren ondorioak erabiltzen dira horretarako, besteak beste. Soziolinguistika historiko bariasionistaren kasuan ikerketa kuantitatiboak egiten dira nagusiki; pragmatika historikoaren kasuan, aldiz, lan kualitatiboagoak.

Ikerlerroak dituen muga metodologikoei dagokienez, sei arazo nagusi aipatzen dituzte Jucker-ek eta Taavitsainen-ek (2010: 15-21)<sup>131</sup>.

Bilakaera diakronikoaz, aldaketa horrezaz, lan gutxi dago eginik. Hasieratik ekin behar dio pragmatikak lanari, hortaz, oinarritzko zenbait puntu berariaz argituz: unitate pragmatikoen esanahi probablea zehaztu, haien banaketa eta testuingurua ere zehaztu, etab. (1) Oinarrietatik hasita ere, testu zaharrenak interpretatzeko arazoak izaten dira (2) eta, horregatik, funtzio pragmatikoaren identifikazioa zaila izaten da (3). Identifikatze-lan horrek ezin ukatuzko zailtasunak dituenez, kategorizatze (4) eta inbentarioak egiteko (5) orduan ere bada zailtasunik. Bukatzeko, testuinguruaren zehaztapena da azken arazoa. Maila guztietan ageri da arazo hori, maila makrotik (testuinguru kultural eta soziohistorikotik) mikroraino (hots, erabilera-egoera jakin baten testuingururaino)<sup>132</sup> (6)<sup>133</sup>.

Testuingurua zehazteko dagoen arazoa berariaz azpimarratu izan du Culpeper-ek ere (2009: 182): “An important issue for *historical* sociopragmatics concerns the (re)construction of contexts on the basis of written records. This is the *sine qua non* of the field. Whilst researchers do have recourse to research

<sup>131</sup> Pragmatikaren ikerketa historikoak sortzen dituen arazoei buruz ikus, orobat, Bertucelli-ren lan hau: “Is a diachronic speech act theory possible” (Bertucelli 2000).

<sup>132</sup> Testuaren generoa, adibidez, tarteko maila bat izango litzateke.

<sup>133</sup> Ondoko zerrenda osatzen dute Jucker-ek eta Taavitsainen-ek beraien artikulan:

- Pathways-of-change problem (2010: 16):
- Meaning problems (2010: 16).
- Identification problem (2010: 17).
- Categorisation problem (2010: 17)
- Inventory problem (2010: 19)
- Contextualisation problem (2010: 20)



conducted by social historians, it must be remembered that much of that research is (a) itself underpinned by written documents, and (b) often insufficiently detailed to assist in understanding the rich dynamics of particular situations”.

Arazo horietariko asko konpartitzen ditu soziolinguistika historikoak pragmatikarekin. Soziolinguistika historikoak bezala, pragmatika historikoak ere etxe barruan du bai iturrien urritasunak eta bai iturri horien nola-halako kalitateak berekin dakarten arazoa: “Historical pragmatics and, in a wider sense, historical sociolinguistics need access to spoken texts, preferably items of spontaneously spoken language of earlier periods; these are, however, no longer available. This plight has recently been referred to as the problem of ‘bad data’” (Fries 1998: 85 in Jucker 2010: 7). Iturrien arazo honi bi irtenbide nagusi eman izan dizkio pragmatikak. Alde batetik, ahalik eta material autentikoenen bila ibili izan da; bestetik, berriz, idatzitako hizkuntzak helburu komunikatiboak dituzenez prisma pragmatiko batetik aztertu litekeela adierazi izan dute ikertzaileek<sup>134</sup>.

Iturrien arazo honi aurre egiteko, soziolinguistika bariasionista historikoan gertatu den bezala, *corpus* datu-base erraldoiak sortzea izan da pragmatika historikoaren aurreneko lanetariko bat. Hortxe dugu, adibidez, Culpeper-en eta Kyto-ren *Corpus of English dialogues* (Culpeper eta Kyto in Jucker eta Taavitsainen 2010: 8).

## 2.7. Bestelako lanak

### 2.7.1. Historia Kulturala

Aurreko ataletan zehaztu ditugun eskoletatik kanpora, edota eskola horiei loturik alde edo moldez<sup>135</sup>, badira beste hainbat lan-alor soziolinguistika historikoarekin lot litezkeenak edota soziolinguistika historikoarentzat interesga-

<sup>134</sup> “Two approaches can be discerned: first, the search for material that is as authentic as possible; and second, the contention that even written language has a communicative purpose and therefore deserves to be studied from a pragmatic perspective. Koch and Oesterreicher (1985) have made these two approaches compatible with each other.” (Jucker 2010: 7).

<sup>135</sup> Dagoeneko aipatu dugunez, neurri batean artifizialak dira guk zehaztutako lan-lerro nagusiak. Lan batzuk eskola batean baino gehiagotan kokatu litezke berez. Lanak diziplinartekoak izanik oro har, haien taxonomia ez da egiten erraza. Horrezaz gainera, Auer-ek aipatzen duen moduan, soziolinguistika historikoa ikerketa-esparru establezitu izan baino lehen, zenbait ikerlarik egindako lan batzuk ere gure esparru honetan kokatuko liriteke gaur egun: “it should be acknowledged that many scholars had already published contributions that would nowadays be classified under the heading of historical sociolinguistics, without using that specific term.” (Auer et al 2015: 2).

rri direnak. Hasteko, hizkuntzalaritzarekin lotutako hainbat lan dugu eskueran: dagoeneko aipatutako dialektologia, lexikogenesia, baita hizkuntzaren historia beheko ikuspuntutik (“language history from below”<sup>136</sup>), hizkuntzen historia literarioa (adibidez<sup>137</sup> Fox-en *Oral and Literate Culture in England, 1500-1700*) edota hizkuntzaren historia kulturalak (adibidez Bailey 1991, etab.) eta historia kulturala. Bistan denez, adar horietako lan batzuek lotura zuzena dute dagoeneko aipatutako jakite-adarrekin. Historia sozialaren sortzailetakoa den Peter Burke, adibidez, historia kulturalaren autore garrantzitsuenetakoa ere bada: 2004an, adibidez, *What is Cultural History?* liburua argitaratu zuen Burke-k. Hizkuntza, historia eta kultura aztertzen dituzten lan batzuen adibideak ematearren hortxe ditugu, bestalde, Bailey-ren 1991ko *Images of English: A Cultural history of Language*, Hunt-en 1989ko *The New Cultural History: Essays* liburuan agertzen den aurreneko kapitulua: “Introduction: History, Culture, and Text”, Stock-en 1987ko “Language and Cultural History”, Knowles-en 1997ko *A Cultural History of the English Language* edota Endo-ren 2006ko *A Cultural history of Japanese women’s language*. Hizkuntza eta historia modu batean edo bestean lotu dituzten lanak ere interesgarriak izan daitezke. Demagun, adibidez, Haas-en 1978ko *Language, Culture and History*, nahiz eta azken hau soziolinguistikatik aski urrun gelditzen den.

### 2.7.2. Geografiazko historia

Orain arte aipatu gabe utzi dugun adar interesgarri bat geografiatik datorrena da. Geografo batzuek hizkuntzen geografia egiteko aukera ikusi izan dute. Ez dira zuzenean dialektologoekin lanekin lotzen eta geolinguistika hori lagungarria izan liteke hizkuntzen historia soziala egiteko. Hortxe dugu, adibidez, Charles Withers-en geolinguistika historikoa (1984): *Gaelic in Scotland 1698 to 1891: the geographical history of a language* edo Williams-en *Language contact and language change in Wales, 1901-1971: a study in historical geolinguistics* (1980). Hala ere, geolinguistika-lanetan ari izan direnak geografoak izatea salbuespen da: normalean hizkuntzalariek, eta bereziki dialektologoek, landu izan ohi dute gai hori. Soziolinguistika historikoaren sailean Hernandez Campoy eta Conde Silvestre idazle ezagunek ere berariaz landu izan dute gaia, ondoko bi argitalpenotan: *Sociolinguistic and geolinguistic approaches to the historical diffusion of linguistic innovations: incipient*

<sup>136</sup> Adibidez, Langer, Davies eta Vandenbussche 2013: 341-406. Eredu bariasionistarekin lotura handia izaten du zenbaitetan; helburua, funtsean, hau da: hizkuntzaren norma nagusia aztertu beharrean klase apalenez eguneroko jardunean ageri dituzten praktiken berri ematea.

<sup>137</sup> Hemen aipatzen diren lan batzuk, izenburuagatik atal honetan kokatu ditugu, baina ikertzaileak dagoeneko aipatutako ikerlerro batekin lotuta egon daitezke, hemen aipatzen dugun Fox, adibidez, historia sozialaren adarreko ikertzailea da.

*standardisation in late middle english* (2005) eta *La Geolingüística: consideraciones sobre la dimensión espacial del lenguaje* (1999). Euskararen kasuan ere, hizkuntzen geografia aztertzea ez da maizenik geografoen lana izan, hizkuntzalariena baizik: maiz landu du sail hori hainbat euskalarik, euskararen mugak, historian zehar edo une jakinean, zein izan diren zehaztu nahi izan duenean. Sintesi-laburpen on bat irakurtzeko ikus, adibidez, Arejita, Manterola eta Oar-Artetaren *Euskararen geografia historikoa* (2007)<sup>138</sup>. Geografiarekin lotutako azterketa historiko-sozio-linguistikoa ere, geografoena baino sarriago hizkuntzalarien edo soziolinguisten lanak izaten dira. Bi motatako lan geografikoak bereiz daitezke: batetik, hizkuntza baten hedapen geografikoari buruzko lanak (adibidez, aipatu berri dugun *Euskararen geografia historikoa*), eta, bestetik, eremu geografiko edo herrialde jakin bati buruzko azterketak (adibidez, 2010ean Barriga-k eta Martín-ek zuzendu zuten *Historia sociolingüística de México*).

Aztergaia estatu baten mugapean kokatu beharrean, historiografia arruntan maiz egiten den moduan, muga hori desagertu egiten da maiz geografia linguistiko historikoan. Hiztun-elkarteak (izan) duen espazio zabalagoa eta mugikorragoa aztertzen da sarri, horrelakoetan. “Las lenguas vistas desde la historia versus la historia vista desde las lenguas” argitaratu zuen 1992an Sánchez Carrión-ek: historiako ikerketetan Estatu mugak gainditzearen alde agertzen da bertan. Historiografiaren muinean, Estatu mugak kokatu beharrean hizkuntza jarri behar da, bere ustez. Ikuspuntu aberatsa eskaintzen du bere artikuluan Sánchez Carrión-ek, analisi-parametro batzuk zehaztuz. Oso berezia da Sánchez Carrión-en analisi modua. Hemen laburbiltzea baino hobe du, hartan interesa duenak, zuzenean jatorrizko iturrira jotzea: ikus Sánchez Carrión 1992 eta 1987.

### 2.7.3. Arkeologia

Linguistika historikoaren ekarpenak erabili izan dituzte arkeologo batzuek, garai historiko zaharrenak argitzeko: ikus, adibidez, 714-929 epeaz egindako lanean bertako arkeologia-lanaz egiten den erabilera. Hainbat lekutan nolabaiteko elkarlana sortu izan da hizkuntzalarien eta arkeologoen artean. Hizkuntzen historia soziala egiteko orduan lagungarriak izan litezke elkar hartuzko ekarpen horiek. Alor honetan gehien landu diren gaiak hizkuntza-heda-

<sup>138</sup> Argitalpen berriena da hori, baina laburra da. Lan sakonagoak egin izan dira. Hor daude, adibidez, hainbat autoreren artean 1960an argitaratu zen *Geografía histórica de la lengua vasca*, bi liburuki dituen (Askoren artean 1960) edota Mitxelenak gaiaren inguruan idatzitakoak, J. A. Lakarrak eta I. Ruiz Arzalluzek argitaratutako Mitxelenaren “Obras completas” liburu-bilduman, 5. liburukian ageri direnak: *Historia y geografía de la lengua vasca* (2011). Gipuzkoari dagokionez, ikus Valle Lersundi-ren “Algunas conjeturas acerca de la Geografía histórica de Guipúzcoa” (Valle Lersundi 1926).

pena eta hizkuntzen mugimendu geografikoa izan dira (Renfrew 1987; Blench 2004; Blench eta Spriggs 1997, 1998, 1999a eta 1999b). Ikerketa horietan, arkeologia eta hizkuntzalaritza ez ezik genetika ere laguntza handia ematen ari da azken urteotan (Blench 2004: 65-66). Blench-en aburuz, hipotesiak egiteko erraztasun handiagoak ditu hizkuntzalaritzak arkeologiak baino. Arkeologiak, bere aldetik, hipotesi horiek egiaztatzeko balio izan dezake (Blench 2004: 55-56). Euskal Herrian adibide bat izan dugu berriki (2014-04-20): Tolosaldeko Gaztelu toponimoaren eremu geografikoan, esate baterako, orain dela 2500 urteko gotorleku baten aztarnak aurkitu dituzte arkeologoek. Arkeologoen aurreneko heldu-lekua, gotorgunea topatzeko, toponimia izan zen<sup>139</sup>. Shnirelman-en arabera, hizkuntza-arkeologiaren helburuak ondokoak dira eta, bistan denez, informazio horiek oso lagungarri gerta dakizkioke soziolinguista historikoari:

- 1 to localize a homeland of a given linguistic entity in time and space;
- 2 to describe various cultural aspects as fully as possible (including technologies, social and political structure, warfare, ideology etc.);
- 3 to study external cultural relations (which helps to localize adjacent linguistic entities);
- 4 to discuss the problem of such entities' disintegration (cause and effect, time and space, migration routes, etc.). (Shnirelman 1997: 160-161).

Gizartearen bilakaeraren berri ematen duelako egiten zaie arkeologoei, orokorrean, hizkuntzaren bilakaera interesgarri. *Hizkuntza-gertaera bat* gizartean aldaketa bat gertatu dela frogatzen duen hizkuntza-aldaketa bat da zenbait arkeologorentzat: “The term ‘linguistic event’ as used here refers to a change in the language itself. This may be a sound change (a change in the way the language is pronounced), a lexical change (for example, the borrowing of a word from another language), or any one of a number of different kinds of systemic changes. Linguistic events quite often reflect changes in the life of the speech community, changes which are therefore inferrable from linguistic events. I refer to these changes as ‘speech community events’, or ‘community events’ for short. It is these changes which can be related to archeological events.” (Ross 1998: 145).

<sup>139</sup> Hona egunkari batean berria nola aurkeztu zuten: “La Fundación Arkeolan ha descubierto otro poblado fortificado de la Edad de Hierro en territorio guipuzcoano, en la cima del monte Erroizpe y en sus aldeaños de Larte. Ambos enclaves están en el pueblo de Gaztelu, en Tolosaldea. Se trataría de un poblado habitado hace ahora 2.500 años.

**Como en otras tantas ocasiones, la primera pista la dio la toponimia, el nombre de Gaztelu** (vocablo euskérico para designar el castillo). [Letrakera iluna gurea da].

(<http://www.diariovasco.com/v/20140420/cultura/gaztelu-resultado-edad-hierro-20140420.html>)

#### 2.7.4. Diskurtsoaren analisia

Hizkuntza erromanikoen kasurako, soziolinguistika historikoan aitzindari izan direnen zerrenda egin izan du Cotelli-k (2009: 11-15). Lan interesgarrien artean Frantziako iraultzari buruzko hainbat lan soziologiko aipatzen du (Balibar eta Laporte 1974, Schlieben-Lange 1996) eta, bereziki, diskurtsoaren analititik datozen ekarpenak. Diskurtsoaren analisiari dagokionez, corpus oso bat dugu interesgarri HHSrentzat (Hizkuntzen Historia Soziala). Branca Rosoff-ek espresuki aipatzen duenez (2007), soziolinguistikaren eta diskurtsoaren analisiaren arteko aldea, nagusiki, batak eta besteak erabiltzen duten materiallean dago: ahozko materialak erabili ohi ditu soziolinguistikak, eta hizkuntzaren analisiak idatzizko materialak. Branca Rosoff-ek aipatzen duenez, material historikoak aztertzean gainditu egiten da muga hori eta, halakoetan, gertuko suertatzen dira bi iker-alorrak<sup>140</sup>. Frantziako diskurtso-analisiaren eskola ez ezik ingelesezko eskola ere HHStik gertu egon liteke. Hortxe dugu, adibidez, *Discourse-Historical Approach* deitutako lan-ildoak. Bere sortzaileetarik batek, Ruth Wodak-ek, lotura zuzena du soziolinguistikarekin. Wodak-ek (2000) honela azaltzen du *DH*Aren jomuga: “In investigating historical, organizational and political topics and texts, the discourse-historical approach attempts to integrate much available knowledge about the historical sources and the background of the social and political fields in which discursive “events” are embedded. Further, it analyzes the historical dimension of discursive actions by exploring the ways in which particular genres of discourse are subject to diachronic change (Wodak et al., 1990; Wodak et al., 1994; Wodak 1996). Lastly, and most importantly, this is not only viewed as “information”: at this point we integrate social theories to be able to explain the so-called context.” (Wodak 2000: 7). Beren lana artez burutzeko oinarri metodologiko propioak sortu dituzte *DH*Aren ikertzaileek. Ondoko hauek dira *DH*Aren alorreko ikerketa-lanen oinarri nagusiak, neurri handi batean *EHS*ren egitasmoarekin konparagarriak eta *EHS*n partez aplikagarriak:

- 1) The approach is interdisciplinary<sup>141</sup>

<sup>140</sup> Ondoko ondorioetara heltzen da Branca Rosoff, Frantziako diskurtso-analisiaren berezitasuna azpimarratuz: “L’opposition de l’oral et de l’écrit a longtemps fondé la distinction de la sociolinguistique et de l’analyse du discours française. Cette opposition tombe lorsqu’on s’intéresse à un matériau ancien et dès lors que la façon dont les populations se sont appropriées l’écrit est abordée en tenant compte de la dimension sociale de la langue et en faisant entre autres une place croissante aux genres et à la réflexion sur la construction discursive des rôles sociaux.” (Branca Rosoff 2007: 174).

<sup>141</sup> Joseba Intxaustik *EHS*ren diziplinartekotasuna azpimarratu izan du: “Hizkuntz Zientzien artean, bistan da, mugaldea daude, baina apenas, egia esan, zinezko muga-marrarik, eta

- 2) Interdisciplinarity is located on several levels: in theory, in the work itself, in the research teams, and in practice, applying results.
- 3) The approach is problem-oriented, not focused on specific linguistic items
- 4) The theory as well as the methodology is eclectic; i.e., theories and methods which are adequate in understanding and explaining the object under investigation are integrated (...)
- 5) The study always incorporates fieldwork and ethnography to explore the object under investigation (study from the inside) as a precondition for any further analysis and theorizing. Large data corpora are gathered (...).
- 6) The approach is abductive: a constant back and forth between theory and empirical data is necessary;
- 7) Multiple genres and multiple public spaces are studied and intertextual and interdiscursive relationships are investigated. Recontextualization is the most important process in connecting social practices and their representation in these genres as well as topics and arguments (topoi).
- 8) The historical context is always analyzed, theorized and integrated into the interpretation of discourses and texts.
- 9) The categories and tools for the analysis are defined according to all these steps and procedures as well as to the specific problem under investigation (...).
- 10) Our Research is conducted on four levels of theorizing, from a micro level to a more global level; not in a uni-directional way, but in a dialectic manner.
- 11) Practical application of the results is aimed at.” (Wodak 2000: 8).

### 2.7.5. Bestelakoak

Nazioarteko soziolinguistika historikoaren lan-lerro nagusiak aurkezten saiatu gara kapitulu honetan. Bertan azaldu ditugun eskoletatik aparte bada, nolana ere, alor honi ekarpen baliotsurik egindako autorerik. Hizkuntza erro-manikoen kasura itzuliz, autore solteen artean bereziki interesgarriak dira Kristol-en lanak (2005 eta 2007) edota Lüdi-renak (1986, 2006, etab.), adibidez erromatarren eleaniztasunari buruzkoa: “*Éléments pour une histoire du plurilinguisme. Polyglossie et pratiques plurilingues chez les Romains*” (Lüdi 1995). Autore interesgarrien artean hortxe dugu Anipa (2012) ere. Bere azken argitalpena oso da interesgarri: alde batetik, Fishman-en oinarri teorikoak era-

denok ere elkarri begira egin beharko dugu lan, begiramenez betetako zientziartekotasun baten barruan.” (Intxausti 2007: 244).

biltzen ditu eta, bestetik, Garvin Mathiot-en eta Haugen-en ikuspuntu makro-linguistikoa darabil, hizkuntzaren estandarizazioari buruzko ikuspuntu berri-tzaile bat osatuz<sup>142</sup>. Iberiar penintsularen indar zentripetuak eta zentrifugoak aztertzen ditu horrela, gaiari buruzko ikuspuntu zientifiko neutroa eman nahi-rik. Lan interesgarrien artean hortxe ditugu soziolinguistika historikoaren as-pektu bat edo beste darabilten ekarpenak ere. Hizkuntza-plangintzari buruz ikus, adibidez, Del Valle-ren 2013ko *Glottopolitical history*. Espainolaren historia politikoari buruzko hainbat artikulua jaso da José Del Valle-k argitaratutako artikulua-bilduma horretan. Horietariko batzuk linguozentrikoago dira eta beste batzuek, aldiz, politika alorrean dute oinarri. Bistan denez, hizkuntzen historia sozialaren zati bat izan liteke hizkuntzen historia politiko. Glottopolitika his-torikoa edo, zehazkiago, historia glottopolitiko (*Towards a glottopolitical history: metalanguage and ideology*) egitearen alde agertzen da Del Valle (2013: 14), hala ere. Ikerlerro horrek metahizkuntza aztertzeko helburua du, bere ustez: “The glot-topolitical history project that we are presenting in this volume places metalan-guage at the center of its pursuit and, in so doing, recognizes its debt to recent efforts to theoretically construct a “meta zone” where the dialectical relation between language and context is built and from which language studies can develop in productive new directions.” (Del Valle 2013: 15). Adam Jaworski-k, Nikolas Coupland-ek eta Darlusz Galasiriski-k hizkuntzaren ideologiei buruz 2004an argitaratu zuten liburuan aurkitzen ditu Del Vallek horretarako oinarri metodologikoak. Espainolaren kasuan, honela laburbiltzen ditu bere helburuak Del Vallek: “(...) in this project, Spanish is approached as a discursi-vely constructed political artifact that, as such, contains traces of the society in which it is produced and of the discursive traditions that are involved – and often even invoked – in its creation. However, it is not only for its representa-tional value that we look at it as an artifact, but for its performative function in the field in which it is produced.” (Del Valle 2013: 18).

Alferrik litzateke interes soziolinguistikoa duten monografia guz-tien aipamena egin nahi izatea. Eskola nagusi batzuk zehazten saiatu gara, aitziz-tik, soziolinguistika historikoaren lerro ezagunenak aurkezteko. Egia da, nola-nahi ere, autore asko dagoela han-hemen, soziolinguistika historikoan espezializatu gabe ere hainbat ekarpen edo lan solte egin duenik. Lan horietari-ko batzuk liburu honetan (nazioarteko bibliografia jasotzen den atalean) bil-tzen saiatu gara (ikus, adibidez, Baldinger 1971, etab.)<sup>143</sup>. Soziolinguistika his-

<sup>142</sup> Hizkuntza estandarra sortu, hedatu eta bilakatzu joatea soziolinguistika historikoaren ohiko aztergai izan ohi da. Ikus, adibidez, Hüning, Vogl eta Moliner 2012.

<sup>143</sup> Besterik ere erantsi behar zaie lan horiei: maila teorikoan hausnarketa egiteko balio di-guten lanak dira, nahiz eta soziolinguistika historikoarekin harreman zuzenik izan ez. Zerrenda

torikoa diziplinartekoa izanik, autore horiek diziplina diferentetarik datozkigu. Historiatik datozenetan, adibidez, hortxe ditugu Roger Chartier-en lanak.

## 2.8. Euskararen historia soziala: *EHS* edo *Etxeberr*i egitasmoa nazioarteko ikerketaren testuinguruan

Soziolinguistika historikoaren lan-lerro nagusiak eta soziolinguistika historikoarekin lotura zuzena izan dezaketen iker-alorrek aurkezten saiatu gara kapitulu honetan. Soziolinguistika historikoa egiteko modu asko dago, argi ikusi denez, eta hurbilbide batzuk besteetatik arras diferente dira: bariasionismoaren helburuak, historia sozialarenak eta hizkuntza-soziologia historikotik datozen lan-ildoek dituzten jomugak ez datoz bat: ez, behintzat, bere osoan. Helburu diferenteak izanik, erabilitako oinarri teoriko-metodologikoak ere desberdinak dira, neurri handi batean, nahiz eta kasu puntualetan edota puntu zehatz batzuetan elkarren osagarri diren. Euskararen Historia Sozialaren egitasmoa nazioarteko testuinguru epistemologiko horretan kokatuko dugu, oraingo ataltxo honetan.

Funtsezko puntu bat aipatu behar da lehenengo: *EHS*ren ikuspuntua ez da baztertzaila; ikuspuntu guztiak kontuan hartzen saiatzen da. Horren ondoan, halere, beste hau esan behar da: bariasionismoaren adarretik baino ondotoz gertuago dago *EHS* hizkuntza-soziologiatik<sup>144</sup>. Testuingurua zehazteari leku handia uzten dionez *EHS*k, historia sozialetik ere gertu dago eta, azkenik, ikerlerro oso bat eskaintzen dionez hizkuntzari (6., 7. eta 8. kapituluetan ikusiko den moduan) kanpo-hizkuntzalaritza eta soziolinguistika bariasionista ere kontuan hartzen ditu, beti ere historia soziala aberastu dezaketen neurrian: hizkuntzaren barne-egiturak denboraren harian izandako aldaketa aztertzea, huts-hutsean harturik, ez da *EHS*ren helburu. Hala ere, hizkuntzaren aldaketak hizkuntzen arteko ukipenari buruzko informazioa ematen badigu, informazio baliagarria da hori *EHS*rentzat. Helburuetan ez ezik, erabilitako metodologian ere soziolinguistika historikoaren (eta sinkronikoaren) adar desberdinen ekarpenak erabili ditu *EHS*k bere eredu sortzeko. Hizkuntza-soziologiaren ekarpenak erabili dira sarri eta, partez, bariasionismoarenak. Beste adarren ekarpen puntual batzuk ere erabili dira, halere, hurrengo kapituluetan zehatz-mehatz ikusiko denez.

luzea osatuko genuke, jakina, soziologiatik, historiatik, etab. etortzen diren lan teoriko-metodologikoak erantsiko bagenitu. Hortxe ditugu, maila orokorrean, Bourdieu, Morin, Febvre edota, adibide zehatzago bat ematearren, Genet-en 2012ko “Langue et Histoire” eta abar.

<sup>144</sup> Deskribatu behar dena ez da noski hizkuntzaren barne-osaeraren aldaketa, egoera soziolinguistikoaren izaera, bilakaera eta, ahal delarik, bilakaeraren zergatikoa baizik. Egoera soziolinguistikoa aipatzerakoan hizkuntza-soziologiak aztertu ohi dituen parametroen azalpena esan nahi dugu: hizkuntzaren erabilera, ezagutza, iritzi/jarrera, plangintza, etab. Ikus liburu honetan 6., 7. eta 8. kapituluak.



Oinarri zientifiko horiek erabiltzen ahalegindu da *EHSk* sortu duen metodologia. Metodologia bera, bere osotasunean, erabat berria da. Ezinbestekoa ikusi du *EHSk* bere metodologia propioa sortzea. Atal honetan ikusi den moduan, bariazionismo historikoan izan ezik ez dago metodologia orokor onarturik, soziolinguistika historikoa egiteko. Autore bakoitzak bere helburu partzialera egokitutako eta sortutako oinarri teoriko-metodologikoak moldatzen eta aplikatzen ditu maizenik. *EHS*ren helburua haratago doa. Euskararen historia soziala ahalik eta modu exhaustiboenean jaso eta aurkeztu nahi du. Oinarri sendo eta orokortuak erabili behar ditu horretarako, ezinbestean. Helburu hori izanik ere proiektuak, horrek ez du esan nahi, jakina, irakurleak hurrengo kapituluetan aurkituko duen metodologiak bere helburua bete-betean lortua duenik. Aurreneko pauso bat da, oraingoa: jakin badakigu edozein eredu, denik sofistikatuen ere, denborarekin osatu eta egokitu egin behar izaten dela. Gauza bat da, ordea, eredu finntzea, osatzea edo garatzea eta beste bat, zeharo bestea, eredurik ez izatea edo eredu batetik bestera saltoka ibiltzea.

Ondoko kapituluetan aurkeztuko den eredu ez da, zeharo eta erabat, unibertuala. Nazioarteko esperientziatik eta azterketatik hartu ditugu oinarriak metodologia orokor bat sortzeko, baina eraiki den konstruktua euskarari egokitua dago bereziki: euskararen historia soziala (ez munduko edozein hizkuntzarena) aztertzea du jomuga nagusi. Konbentziturata gaude, hori bai, hizkuntzen arteko ukipen-egoera bizi izan duen beste testuinguru historiko asko aztertzeko ere zinez balio izango duela eredu honek, aldian aldiko egokitzapen jakinak egin ondoren.

Euskararen historia soziala argitzea izanik proiektuaren helburu, bi lan nagusi aurreikusi ziren hasieran. Azken urteotan nazioarte mailan ugaritzen ari diren datu-base erraldoien parekorik sortzea, alde batetik. Datu-base horretan *EHS* argitzeko baliagarri izan daitezkeen datuak egoki sailkaturik egotea berriazko helburu du *EHSk*. Bestetik, datu horiek erabiltzeko eta aztertzeko *grille de lecture* bat proposatzea, *EHS*ren ildotik sortu(ko) diren ikersaio guztiei ikuspuntu homogeneoa eman nahirik<sup>145</sup>.

### 2.8.1. Euskararen Historia Soziala: datu-basea

Datu-base erraldoiak gero eta gehiago sortzen eta erabiltzen dira hizkuntzalaritzan. Azken berrikuntza teknologikoen nabarmen indartu dute bilakaera hori. Hizkuntzalaritzaren eta soziolinguistika historikoaren alorretan ere sekulako abantailak ekarri dituzte datu-base horiek: fidagarritasuna bermatzen dute,

<sup>145</sup> Badakigu gauza horiekin kontuz ibili behar dela. Gure helburua ez da ikertzaileen ikuspuntua baldintzatzea, aztertutako objektuari so egiteko moduak (*angle d'approche de l'objet de recherche*) bateragarri izatea baizik. Ikertzaile bakoitzak egoki deritzon ondorioak aterako ditu beti, baina hizkuntzen historia sozialaren ikuspuntutik jardungo du halakoetan.

eta azterketak egiteko modu berriak eskaintzen dituzte. Conde-k argi azpimarratu izan du datu-base erraldoi horien ekarpen-indarra: “La compilación de amplias bases de datos y el desarrollo vertiginoso de este ámbito tienen mucho que ver con el interés de los lingüistas por el análisis de usos reales más que por la introspección teórica sobre la base de sistemas abstractos. En este interés por el uso del lenguaje, la lingüística del corpus coincide con la sociolingüística y la creación de estos corpus tiene mucho que ofrecerle, no sólo porque el uso de ordenadores permite manejar simultáneamente una cantidad muy grande de datos reales, superando así las limitaciones del trabajo basado exclusivamente en la intuición, sino también —y especialmente— porque dota a sus descubrimientos de un elevado grado de fiabilidad, pone a disposición de la comunidad investigadora todos los datos, garantizando así la posibilidad de réplica de los trabajos, e incluso permite el descubrimiento de usos que no estaban claramente atestiguados o se desconocían.” (Conde 2007: 47). Datu-base horiek, gainera, garai jakin baterako eskuragarri dauden testu guztiekin lan egiteko aukera ematen dute. Honi esker, parametro berri batzuk kontuan har litezke ikerketan<sup>146</sup>. Hala ere, datu-base horien ekarpena soziolinguistika historikorako mugatua da, hizkuntza-erabileran edota mintzajardunaren aldaketan eragiten duten kanpoko aldagaiak ez baitira ziurtasun osoz bistaritzen (Conde 2007: 51).

Soziolinguistika historikorako dituzten mugak ahaztu gabe, corpus horiek ikerketarako duten balioa handia da zinez. Euskararen Historia Sozialaren egitasmoa prestatzen ari den datu-baseak alde handia du, halere, hizkuntzalaritzatik datozkigun datu-base horiekin konparatuz. Hizkuntzalariek garai bateko testuak biltzen dituzte, besterik gabe. *EHS*ren datu-basean, aldiz, testuak jasotzeaz gainera, testu-zati jakinetan (gure teknolektoan “aipu”etan) dagoen informazio soziolinguistikoa berariaz biltzen eta sailkatzen da. *EHS*ren datu-basea bereziki eta zuzenean hizkuntzen historia soziala egiteko sortu da<sup>147</sup>. Beraz,

<sup>146</sup> Adibide bat ematearren, hor dugu Helsinkin ingeleserako sortutako *corpusa*: “Uno de los primeros esfuerzos por compilar un corpus apropiado para la investigación en lingüística histórica se debe a un grupo de filólogos de la Universidad de Helsinki, quienes, dirigidos por Matti Rissanen y Ossi Ihalainen, a lo largo de la década de 1980-90 reunieron textos pertenecientes a todos los periodos de la historia de la lengua inglesa (desde el siglo VIII al XVIII) hasta un total de 1.572.800 palabras. Este material es susceptible de tratamiento informático en correlación con diversos factores, desde el dialecto en que cada texto está escrito, hasta el género discursivo al que pertenece, pasando por información específica sobre la edad, el sexo, el estatus social de sus autores o la relación que en cada uno se establece con los receptores, siempre que estos parámetros sean conocidos” (Conde 2007: 48).

<sup>147</sup> Eta sortzen ari da. Oraindik mugatua da datu-basean sartuta dagoen informazioa, baina proiektuaren lan-metodologiari jarraituz urteen ibilian aberastuz joango da, etengabe, bertako datu-kopurua. Informazioa (testuen esanahia) sailkatzeak zailtasun bereziak ditu: testu hutsak besterik gabe sartzeta baino denbora gehiago eskatzen du, normalean, informazioa

garai bateko informazio soziolinguistiko guztiak sailkatuta jaso nahi dira datu-basean. Sailkapena sortzeko, hurrengo kapituluetan ikusiko den moduan, hizkuntza-soziologian eta soziolinguistikan erabili ohi diren parametro eta aldagai garrantzitsuenak kontuan hartzen saiatu gara. Horri eskerrak, kontzeptualki aski egituraturik dagoen informazio-bilduma da *EHS*ren datu-basea: datuen ugaritasunari esker bere fidagarritasuna bermatu nahi du, alde batetik. Bestetik, *grille de lecture* bat eskaintzen du datu horien analisi soziolinguistikoaren arteko korrelazioak era sistematikoan egin ahal izateko. Horri esker, eta bilduko dituen aipuak direla medio, *EHS*ren datu-basea baliagarria izango da hainbat alorretarako. Lehen-lehenik HHSrako, baina ez horretarako baka-rik: historialarientzat, hizkuntzalarientzat, geografoentzat, hizkuntza-soziologian eta, bereziki, hizkuntza-plangintzan dihardutenentzat, soziologoentzat, antropologoentzat, psikologo sozialentzat, testu-liburugintzan ari direnentzat eta bestelako norbanakoentzat ere lagungarri gerta liteke.

### 2.8.2. Euskararen Historia Soziala: informazioa sailkatzeko eredu (Grille de lecture)

Epoka, garai edo aldiune jakinetan euskarak bizi izan duen egoera soziolinguistikoari buruzko informazioa jaso eta antolatu nahi izan da *EHS*ren datu-basean. Informazioa antolatzeko eredu metodologiko bat, *grille de lecture* bat, sortu du *EHS*k. Horrelako tresnarik ez zegoen aurretik eskuragarri. *Histoire Sociale des Langues de France* bilduma egiteko, adibidez, gabezia honekin egin zuten topo bere egileek. Liburua osatzeko koadro bat behar zuten: muga espazio-tenporalak markatu behar ziren, azterketa-gaiaren mugak (hizkuntzaren mintza-esparru berean dauden beste hizkuntzak, emigrazioak eta immigrazioak —ikus Kremnitz 2004—) eta marko metodologiko bat behar zuten horretarako. Baina markorik ez zegoen eskueran, mundu zabaleko HHStan. Parisen antolatu ziren mintegi-jardunaldietan Frantzia osoko aditu handienetarikoa izan ziren, estatuko hizkuntzen historia soziala nola egin behar zen hausnartzeko. Marko orokor horren falta sumatu zuten aditu horiek. Jean-Michel Eloy-k, adibidez, horrela adierazi zuen gabezia:

(...) sur le plan de la méthode: est-ce qu'il est prévu de construire une espèce de grille cadre qui assurerait la compatibilité; bien que nous sachions que les situations sont très différentes? Je crois que c'est une entreprise à la

interpretatzeak eta eredu metodologikoaren parametroen arabera kokatzeak. Horrezaz gainera, informazio bakoitzaren testuinguru soziohistorikoa egoki jaso behar da (horiek jasotzeko atal bereziak ditu ereduak) eta lan hori burutzen duten pertsonen prestakuntza soziolinguistiko historiko berezia behar dute.

fois désespérée et nécessaire. Je pense par exemple à la grande somme de Fodor et Hagège sur la réforme des langues, où une grille de départ a été proposée, bien entendu, elle n'a pas été respectée, mais quand même, ça a assuré une structure et, si on procède par langue, je crois que c'est une nécessité – je crois qu'il faut se donner ce genre de grille. C'est pas de la tarte, mais il me semble que c'est un élément de méthode, sachant qu'après, on va forcément constater qu'elle nous gêne aux entournures. (Eloy in Kremnitz 2004: 49)<sup>148</sup>.

Eloy-k argi dioenez ezinbestekoa da koadro metodologikoa, eta malgua izan behar du. Bestela “on va forcément constater qu'elle nous gêne aux entournures”. Kremnitz-ek proposamen orokor bat egin zuen (ikus gorago jaso duguna). Martel-ek ere homogeneitatea bermatzeko metodologia orokor baten falta azpimarratu zuen: “Pour intervenir dans la suite de ce que disait Jean-Michel Eloy, et de ce que Georg Kremnitz a dit tout à l'heure sur la nécessité – compte tenu de la nature de l'entreprise – d'assurer au maximum un certain fonctionnement collectif, à la fois pour éviter que l'on assiste à la juxtaposition de monographies par langue et qu'on se retrouve avec des points de vue tellement divergents que ça finirait par faire une sorte d'arène de gladiateurs”. Hala ere, oso zail ikusten zuten autore horiek metodologia orokor bat adostu ahal izatea. Eredu bakar bat erabiltzeko zailtasuna honela azaltzen zuen Georg Kremnitz-ek: “je ne pense pas qu'une grille suffira. Il faudra en faire plusieurs variétés selon les cas; parce que ce qui est important pour les langues minoritaires classiques de France n'est pas nécessairement important pour les langues de l'immigration, et vice versa”. Martel-ek horrela mugatzen du Frantziako hizkuntzen historia soziala osatzeko egin litekeen koordinazio metodologikoa:

(...) chaque fois qu'on aura à peu près un casting établi, il serait peut-être bon que les gens qui travaillent à peu près sur les mêmes thématiques, se mettent d'accord entre eux, à la fois pour élaborer la grille dont tu parlais, mais aussi lorsqu'il faudra passer au stade de la rédaction de façon à éviter les redites. Je prends un exemple : si on trouve quelques uns à travailler sur la question de l'enseignement, ce n'est peut-être pas la peine que chacun, à partir de son cas de figure, ressorte les mêmes textes de Bréal en 72, de Jules Ferry, de l'inspecteur Carré ( ??) en Bretagne, etc. Parce que, fatalement, on

<sup>148</sup> Eloy-ren oharra erabat aplikatzen zaio *EHS*i. *Histoire Sociale des Langues de France* egitasmoan aditu askok parte hartu behar zuen eta Eloy-k, aniztasun horrek ekar zezakeen arriskuaz jabeturik, aditu batzuen eta besteen lanen estrukturak antzekoa izan behar zuela adierazi zuen. *EHS*ren kasuan antzera gertatzen da: azterketa historikoa ahalik eta egokiena izateko, autore askok parte hartu behar du, gai edo garai bati buruz bakoitzak duen ezagutzaren arabera. Aniztasun horren dispersio kontzeptual eta terminologikoari hein batean aurre egitea beste edozein lekutan bezain funtsezkoa da gurean.

risque d'avoir tous à peu près les mêmes références. Et dans tous les cas de figure et toutes les thématiques, ce sera à peu près pareil. Donc, si on veut que ce ne soit pas un grand fourre-tout, il va falloir qu'on travaille sur la coordination horizontale; mais avec la technologie moderne, et avec de la bonne volonté, on doit y arriver (Martel in Kremnitz 2004: 50-51).

Aldeak alde eta joerak joera, bi gabezia modu sumatzen dira pasarte horietan: alde batetik, hizkuntzen historia sozialaren ikerketa-objektua zehazki zein den zehaztu beharko litzatekeela diote autoreek; bestetik, ikerketa-objektua zehaztuta ere, ikerketa egiteko metodologia baten falta azpimarratzen dute. Kremnitz-ek interes-lerro garrantzitsuenak proposatu zituen (ikus gorago jaso duguna) eta, orokorrean, 2013an argitaratu den liburuan jarraitu egin dira lerro nagusi haiek. Hizkuntza-kopurua kontuan hartuta informazio mugatua eman ahal izan dute autoreek liburuan. Interesgarria bada ere Kremnitz-en proposamen hori, *EHS*ren asmoa haratago doa: iker-lerro nagusiak zehaztu nahi ditu *EHS*k, eta informazio soziolinguistiko historikoa sailkatzeko taxonomia zehaztu nahi izan du bigarren arazoari, metodologia faltari, aurre egiteko.

Metodologia hori sortzeko bide hau eraman da: soziolinguistikak edo, zuzenago, hizkuntza-soziologiak sorreratik beretik egin dituen aurkikuntza metodologikoa eta garatu dituen tresnak eta kontzeptu teoriko nagusiak aztertu ditugu eta, gure eginbeharren argitan, hartara egokituriko koadro metodologiko zabal, malgu eta zehatza osatzen saiatu gara. Koadro metodologiko hori euskararen kasuarentzat proposatzea izan da *EHS*ren helburua. Aurrerago ikusiko denez, malgua da konstruktua eta, aldi berean, zorrotza. Aski malgua da, bate-tik egokitzapen batzuk eginenez beste hizkuntzei ere aplikatu ahal izateko. Bestetik, esan bezala, zorrotza da: hizkuntza-soziologiaren ekarpen metodologikoa bete-betean jasotzen ditu, hizkuntzen historia soziala era sistematikoan deskribatu ahal izateko.

Eredu edo *grille de lecture* hori sortzeko ez gara, hortaz, hutsetik abiatu. Aski diziplina berria izanik ere hizkuntza-soziologia, autore gailen zenbaitek oinarri teoriko sendoak zehaztu dizkigute. Horrezaz gainera, soziolinguistika historikoaren alorrean ere lanketa sakona egin izan da, kapitulu honetan ikusi ahal izan den moduan. Aurrekaririk egongo ez balitz bezala jokatzeko akats larria zatekeen. Zientzia naturaletan ondo ikasi dute hori: espezie ezezagun bat aurkitzen denean ez da espezieen sailkapen berri bat sortzen; lehendik zehaztutako ereduak erabiltzen dira eta, espeziea ez bada ereduari sartzen, egokitu egiten da, eredu bera hobetuz. Ez du zentzurik beti hutsetik hasia. Zientzia naturaletan ez litzaioke inori bururatuko horrela jokatzeko, ikerketa egiterakoan. Kontrakoa gertatzen da gurean, askotan: autoreak hutsetik hasten dira maiz, haien metodologia propioa eta berezia proposatuz. Hizkuntzen (kasu honetan euskararen) historia soziala egiteko taxonomia-proposamena da *EHS*ren ereduak: kausitzen

diren informazio-aurkikuntzak eta teoria soziolinguistikoen aurkikuntzak pila-tzen joateko jarduera molde egituratua. Dagoen kontzeptu- eta termino-ondare zabaletik abiatuz, gure langintzarako metodologia-eredu aproposa prestatu nahi izan dugu.

Euskarazko eta euskararako eredu bat sortu dugu. Soziolinguistika histori-koan lan egiten duten beste ikertzaileekin harremanetan jarraitu<sup>149</sup> beharko dugu, halere, ideiak trukatzeko eta eredia bera hobetzeko. Horretarako, segu-ruenik, beste hizkuntza batzuetara itzuli beharko da eredia bera. Willemyns-ek aipatua du dagoeneko, ikertzaileen arteko komunikazioa behar baino gutxiago lantzen dela gure alorrean: “As such, even as of today, European historical so- ciolinguistics still overwhelmingly tends to concentrate on one language at a time. Certain scholars, however, have repeatedly claimed that >true< historical sociolinguistics needs intense international and cross-linguistic collaboration.” (Willemyns 2006: 158) eta aurrerago: “Also, although there is an extensive and very successful historical-sociolinguistic tradition in German linguistics, its fin- dings are hardly ever mentioned in English language sociolinguistics, mainly because there are always published exclusively in German. One practical exam- ple: between 1987 and 2004 there have been seven conferences on “Historische Soziolinguistik des Deutschen” (Historical Sociolinguistics of German) in Rostock.” (Willemyns 2006: 159).

<sup>149</sup> *EHSk* antolatu zuen aurreneko mintegian nazioarteko zenbait adituk parte hartu zuen, gorago zehaztu denez.



### 3. EGITASMOAREN ABIAPUNTUA

Soziolinguistika historikoak, ikerlerro eta jokabide desberdinez, nazioartean izan duen garapena ikusi dugu aurreko atalburuan. Euskal Herrian dugun abiapuntuaz hitz egin behar dugu orain, hirugarren kapitulu honetan, *EHS*ren metodologia zehatza azaltzeari ekin aurretik. Euskararen historia soziolinguistikoa orain arteko lanetan zer-nolakoa izan den azaldu ondoren, *EHS* egitasmoaren oinarritzko zenbait ezaugarri aurkeztuko dugu atal honetan: *EHS*ren lan-eremuaren zenbait ezaugarri azpimarratuko ditugu horretarako eta, azkenik, gure hizkuntzaren eta gure hitzun-elkartearen zenbait elementu aipatuko. Elementu horiek guztiek konfiguratu eta baldintzatzen dute, ezinbestean, proiektu honen nondik norakoa.

#### 3.1. Euskararen historia soziolinguistikoa, orain arteko lanetan

Lan ezezaguna da, partez behintzat, *EHS*k bideratu eta mamitu nahi duena: euskararen izaera soziala (mende luzez elkarren ondoan, aurrez aurre, egon diren hizkuntzen –euskarra-erdaren– eta hizkuntza-aldaeren erabilera, hitzunen mintzagaitasuna, hizkuntzei eta hitzunei buruzko jarrerak...) azaltzea eta izaera horrek perspektiba kronologikoan izan duen bilakaera adieraztea. Egitasmo honen esparrua ez da, hemen eta hemendik kanpora, sendo landutako alorra<sup>150</sup>.

Ezin esan liteke, halere, hutsetik hasi beharrean gaudenik. Kanpoan<sup>151</sup> ez ezik gurean ere lan askotxo dago, *EHS*ren aurrekari partzial moduan har litekeena.

---

<sup>150</sup> Egin beharreko lana ezezagun samarra izate hori ez da, itxuraz, euskararen kasuan bakarrik ageri. Aurreko kapituluak ikusi ahal izan dugun moduan, azken berrogei urteotan gauzak askotxo aldatu badira ere, nekez esango dugu Ferguson-ek behinola (1977: 11-12) zioena erabat bestelakotu denik egungo egunean: “In description of change in language allocation in speech communities the sociolinguist rarely has descriptions of the language situation of particular communities at particular periods of time (e.g. Clark 1956). Furthermore, so little systematic work has been done on the processes of change in language fluctuation that the investigator must draw chiefly on general social science principles or his own intuitions for guidance. Historical studies of language which focus on a community or an area rather than a language are rare (e.g. Pulgram 1958)”. Ikus, orobat, liburu honen 2. kapitulua.

<sup>151</sup> Kanpoko saioei dagokienez oso gogoan hartzekoa genuke, orain ere, Yiddish-hizkuntzaz eginikakoa: ikus, bereziki, Max Weinreich (1973) eta Joshua A. Fishman (1981). Aurreko kapituluak xehetasun gehiago emanik dugu horrezaz.



Aurrekari askoren berri zehatza ematen du Joseba Intxaustik bere sorrera-txostean. Are informazio zabalagoa eskaini digu geroztik paratu duen bibliografian<sup>152</sup>. Horrezaz gainera, badira bestelako saioak ere, hizkuntzaren (gure arteko hizkuntzen) gizarte-dimentsioaz diharduten argitalpenen eta bestelako jakin-iturrien berri ematen dutenak. Ikuspuntu jurilinguistiko historikoari dagokionez hor dugu, adibidez, Andres Urrutiaren proposamen zuhurra (Urrutia 2014).

Azalpena biribiltzearen, azkenik, gogora dezagun gai horretaz dagoeneko aipatu izan duguna (in Madariaga 2014). Gorabidean dator hizkuntzen historia soziala, nazioarte mailan, azken urteotan: han-hemen loratzen ari den iker-eremua dugu jakintza-alor hori, izen batez edo bestez estalirik. Horretaz jabetzeko ikus, adibidez, Hernandez eta Conde 2012, Aquino-Weber 2009, Gimeno 1995, Conde 2007, Willemyns eta Vandenbussche 2006, Burke 1996, Jahr 1999, Joly 2011a. Gure ikergaiaren inguruko aldizkaria argitaratzen hasi berri da *De Gruyter* argitaletxe famatua: 2015ean bertan *Journal of Historical Sociolinguistics* kaleratu du. Horrezaz gainera, 2013an soziolinguistika historikoari buruzko liburu-bilduma argitaratzen hasi da *John Benjamins* argitaletxea (*Advances in Historical Sociolinguistics*, T. Nevalainen eta M. van der Wal dira bilduma horren zuzendari) eta *Peter Lang* argitaletxeak ere bere bilduma sortu du 2014an (*Historical Sociolinguistics. Studies on Language and Society in the Past*: N. Langer, S. Elspaß, J. Salmons eta W. Vandenbussche dira beste bilduma horren zuzendari). Aurrerapauso ohargarriak ematen hasia da ikerbide hori, Europan eta beste zenbait esparrutan. Ikerketa-esparru establezitua eta zabal onartua izatera iritsi dela esan daiteke, azken bost urteotan izan diren aurrerapenekin batez ere. Gure artean ere bai<sup>153</sup>: burua jasotzen hasia da han-hemen, eta berariazko lekua eskaini nahi izan dio esparruari Euskaltzaindiak, bere ikerketa-lerroen artean kokatuz. Kontua ez da berria. Euskararen eta, bereziki, euskaldunen zein euskarazko jardunaren testigantza (hitzezkoa eta idatzizkoa) bilatzen, metatzen eta era egituratuan aztertzen saiatzea ez da atzo goizetik honako gertakaria.

Lehendik dator saioa, ezaguna denez. Hizkuntzen historia soziala zehatz argitzetik aski urruti bagaude ere oraindik, alor-jorratze garrantzitsuak izanak

<sup>152</sup> Horien berri izan nahi duenak jo beza bertara: Intxausti 2007, 2011. Azken lan horri buruzko ikuspegi eta balorazio soziolinguistiko baterako ikus Joly 2011b.

<sup>153</sup> Historialarien artean, adibidez, lan berriak ateratzen ari dira (Madariaga, Usunáriz, Imizcoz...). 2012an eta 2015ean, horrezaz gainera, gure gaiarekin loturik dauden mintegi batzuk antolatu ziren EHUUn ondoko izenburupean: *Euskara y castellano. Por una historia social del lenguaje*. Bildumen kasuari dagokionez, aipa dezagun Euskaltzaindia aitzindari izan dela (ikus dugunez *John Benjamins*-en bilduma 2013koa da eta *Peter Lang*-ena 2014koa); *EHS*ri eskainitako bilduma 2011n sortu zuen Akademiak, Joseba Intxaustiren *Euskararen Historia Soziala. Argibide bibliografikoak* argitaratu zelarik bildumaren aurreneko liburu gisa (Intxausti, Etxebeste, Segurola 2011).

ditu dagoeneko, han-hemen, iker-eremu honek. Kanpoko saioei dagokienez ikus, laukote ezagun bat baizik ez aipatzearren, Bernard Spolsky-ren “Triglossia and literacy in Jewish Palestine of the first century”, Max Weinreich-en “Yidishkayt and yiddish: on the impact of religion on language in Ashkenazic Jewry”, Geraint H. Jenkins-ek koordinaturiko *The Welsh Language before the Industrial Revolution* eta Heinz Kloss-en *Die Entstehung neuer germanischer Kultursprachen seit 1800*. Bonaparte printzea eta Ramón Menéndez Pidal, Julio Caro Baroja eta José María Lacarra, Aingeru Irigarai eta Anselmo de Legarda, Koldo Mitxelena eta Fernando González Ollé, Jose Maria Jimeno Jurio eta Ricardo Ciérvide, Alfonso Irigoyen eta M<sup>a</sup> Teresa Echenique, Joseba Intxausti eta Patxi Salaberri, Joaquín Gorrochategui eta (azken ordukoetan) David Peterson, besteak beste, ekarpen baliosen egile ditugu eta, lehenaldi urrunari dagokionez bereziki, ikerbide ohargarrien sortzaile. Beste ikertzailek ere saiatu da, gogotik saiatu ere, azken mende biotako testigantza dokumentala biltzen bereziki. Epealdi hurbi-lagoko dokumentazioa aztertzen eta horren araberrako argibide egituratuak zein gogoeta teoriko garrantzitsuak eskaintzen ere bai. Bistan da: ez gara hutsetik hasi *EHS*n, gure lanari ekiterakoan.

Hizkuntzen Historia Sozialak, lan honen bigarren atalburuan ikusi dugunez, oharpen akademiko handia hartu du. Maila akademikoan eta instituzionalean<sup>154</sup> ez ezik gizarte-giro zabalean ere benetako interesa piztu da. Ikasleen curriculumean gaiari toki garrantzitsua eskaini beharraz mintzatu da, bide batez, hezkuntzan lan egiten duen zenbait gizarte-eragile. Hala ere, zehaztapen falta ohargarria ikusten da oraindik. Gizarteak badu hainbat galdera gai horren inguruan, baina sakon landu eta egoki egituraturiko erantzun zehatzik ez daukagu oraindik, zoritxarrez. Hutsune bat betetzera dator *EHS*, alde horretatik: zehazkiago esanik, beste askorekin batean hutsune larri bat betetzen (hasten) saiatzera dator, gizartearen kezkei erantzuteko asmoarekin. Orioko ikasleen curriculumea eztabaidatzerakoan, adibidez, ondoko galdera hau eginik du, hain aspaldi ez dela, Jabier Zabaleta-k: “Orioko euskararen ezaugarri eta berezitasunak ikasteaz gain, zer jakin behar dute [ikasleek] hizkuntzaren historia sozialari buruz?” (Zabaleta 2014). Joan Mari Torrealdai-ren *El libro Negro del euskera*

<sup>154</sup> Maila instituzionalean, adibidez, hizkuntzaren plangintza egoki egiteko HHSa funtsezkoa dela adierazi izan da behin eta berriz: ez dago etorkizuna egoki aurreikusterik eta planifikatzerik, iragana ezagutu gabe. Eusko Jaurlaritzak, adibidez, *Hizkuntza politika aurrera begira* egitasmoan berariaz azpimarratu zuen hori, gaiari berariazko atala eskainiz: “Gaurko egoera ezin da ulertu iragana kontuan hartu gabe.” (Eusko Jaurlaritzak 2005: 19-20). Beste adibide bat ematearren, Euskara Sustatzeko Ekintza Planean ere alderdi historikoa azpimarratzen da, labur bada ere (Eusko Jaurlaritzak 2012: 7). Katalunian ere gaiari bere garrantzia aitortu diote: plangintza soziolinguistikokoaren zati bat da, sentsibilizazioari eta jarrerari lotuta dagoena. Berezko egitasmoa sortu dute Katalanaren Historia Sozialaren inguruan: *300 fets de llengua* (gencat 2014).

liburuaren arrakastak edota, berrikitan, Dabid Anaut-en 2013ko *Euskararen kate bautsiak* liburuak, era berean, zera erakutsi dute: unibertsitate-esparruan ez ezik gizartean ere benetako eta zuzeneko oihartzuna duen gaia dela hizkuntzen historia soziala. Kezkak eta galderak sortzen dituen gaia baina, oro har, gutxi eza gutzen dena. Hala da oro har eta halaxe da, bereziki, gure hizkuntzaren historia soziala. Kezka, zalantza eta galdera horiei erantzun nahi die proiektuak, zientzia-arauz: aurreiritziei bizkar emanez ahaleginean, batetik, eta errealitatea ahalik eta era objektibo, hotz eta egituratuenean aztertuz eta deskribatuz, bestetik.

Hitz batean, azkar sendotzen ari den abiapuntua dugu hizkuntzen historia sozialarena, nahiz eta badakigun beste hainbat hizkuntzarekin konparaturik datu gutxi duela euskarak eskueran. Badago, halere, euskal bidegile horien lan gehien eta *EHSk* proposatzen duen lanaren artean alde garrantzitsua: salbuespenak salbuespen, ohar soziolinguistiko aberats eta, zenbaitetan, ugarriak eskaini arren idazle horiek, beste helburu batekin, sarritan linguistikari edo historiari begira, jardun dute gehienetan. *EHS*ren egitasmoak, aldiz, bete-betean eta zuzen-zuzenean eutsi nahi dio hizkuntzaren historia sozialari. Ikus dezagun, beraz, hurrengo atalean, proiektuaren oinarritzko ezaugarriak zein diren.

### 3.2. *EHS*ren oinarritzko zenbait ezaugarri

Horiek guztiak hor egonik ere, perspektiba soziohistoriko global batetik diharduen lan osaturik ez dago gurean. Badira tartean, eta ez gutxi, euskararen (zehazkiago euskara-erdaren) gizarte-egoera leku eta aldi jakinetan landu izan dutenak, batez ere lehen eskuko datuetan oinarrituz<sup>155</sup>. Badira, orobat, lehen eskuko datu horiek perspektiba soziolinguistikoan kokatu dituzten autoreak<sup>156</sup>. Epe eta leku guztiak kontuan hartzeko saiorik, lehen eskuko datuetan oinarritzen denik, ez dago, ordea, dakigula, eginik.

Perspektiba soziohistoriko global horri heldu nahi dio *EHSk*. Hots, euskararen (hainbatetan, bertako euskara-erdaren) gizarte-dimentsioa (ez hizkuntzaren barne-egitura) bere osoan arakatu eta historiaren ardatzean zehaztu nahi du<sup>157</sup>. Horretarako, berriz, egungo egunean eskuragarri diren datuak (ahalik eta

<sup>155</sup> José María Jimeno Jurioren langintza bikainak aparteko lekua merezi du esparru horretan.

<sup>156</sup> Aparteko lekua eta aitortza dagokio, alde horretatik, Xabier Erizeren lanari (Erize 1997, 1999), leku eta epe jakin bateko bilakaera soziolinguistikoa (1863 eta 1936 arteko Nafarroakoa) aski modu erakargarrian eskaini duenari. Antzeko gaiari heltzen dio Erizek 1992ko lanean.

<sup>157</sup> Liburu honen hasieran aipatu dugun moduan, *EHS*ren egitasmoa historiarekin oso lotuta dago. Lusignan-ek aipatu izan duen moduan, soziolinguistika historikoak historiari egi-

datu gehienak) bildu behar dira, kontzeptuz egituratu, sistematikoki azaldu eta interpretatu. Lan hori burutzen hasia da *EHS*. Langintza hori aurrera eramateko, gutxi ibilitako bidezidorretan barrena jardun behar izan du *EHS*k, lehenengo urteotan bederen. Arrazoizkoa da, beraz, *EHS*ren lehenengo jarduera-aldi horretan lan-prozedura egokiak finkatzeari eta tresneria kontzeptual baliagarriak eskuratzeari lehentasuna eman izana. Horixe zen, hain zuzen, 2007ko mintegiaren laguntzaz osatzen hasi nahi izan zen egitekoa. Hori izan da, horrezaz gainera, egitasmoaren ordutik honako ahalegin nagusiaren ardatza, bestelako lanak paraleloan eraman badira ere. Hori da, azkenik, liburu honen argitalpenarekin amaiera ematen zaion aldia<sup>158</sup>.

Egiteko horri aurrez aurre heltzeko orduan kontuan izan dugu, besteak beste, Joseba Intxaustiren ikuspegia (Intxausti 2007: 241-242). Egitasmoaren lehen zirriborroa eman zuen txostenetik hartutako pasarte hau aski zehatza da:

“Hizkuntzen azalpen sozialak mota eta balio ezberdinekoak dira, hasi hizkuntza-transmisioetik bertatik, gizarteko estatusetik segi eta mintzatzai-

ten dion ekarpena handia da, baina hausnarketa gutxi egin da ekarpen honen inguruan: “Il reste que, malgré tous les travaux de sociolinguistique historique qui ont été publiés, la réflexion sur son apport méthodologique à l’histoire est restée embryonnaire. Il importe donc de réfléchir aux enjeux épistémologiques et méthodologiques de la rencontre entre la sociolinguistique et l’histoire au sein de la sociolinguistique historique.” (Lusignan 2012: 41). Bere pentsamendua zehazten du autore honek: “Les enquêtes poursuivies par la sociolinguistique historique soulèvent des questions d’histoire dont elles sous-estiment souvent la complexité. Pour revenir au Moyen Âge, il est bien difficile de comprendre les conditions de production d’une charte sans faire appel à la diplomatique, à l’histoire du droit et des institutions, et plus largement à l’histoire sociale et politique. L’histoire culturelle s’avère elle-même indispensable pour déterminer le profil culturel des rédacteurs des documents médiévaux, En contrepartie, les recherches linguistiques jettent un nouvel éclairage sur les faits de l’histoire qu’elle convoque” (Lusignan 2012: 42). Eta aurrerago: “Il arrive même qu’une enquête de sociolinguistique historique soulève des questions jamais envisagées jusque-là par les historiens. Ce constat met en relief que la langue elle-même doit être considérée de plein droit comme une source de l’histoire, au même titre que les documents d’archives ou les chroniques, dont elle complète le témoignage” (Lusignan 2012: 42). Autore honen ustez, “En définitive, nous plaçons pour que s’établisse un rapport dialectique soutenu entre la sociolinguistique historique et l’histoire.” (Lusignan 2012: 43). Koldo Mitxelena ere, bereziki, hizkuntzalaritzak historiari egin diezaiokeen ekarpenaren kontua argi zeukan oso: “No tendría objeto proseguir aquí el debate, ya antiguo, sobre el valor, en cantidad y calidad, de lo que la lingüística puede aportar al conocimiento de la historia y prehistoria de los pueblos. Sobre todo cuando, como ahora, nos basta con la afirmación más débil: es decir, con admitir que la lingüística en su aspecto diacrónico puede enseñarnos algo –más bien poco, pero algo al fin– sobre realidades pasadas que trascienden a la lengua.” (Mitzelena 1971: 281).

<sup>158</sup> Aurreneko fase hori bukatutzat eman arren, oso jakinaren gainean gaude *EHS*ren metodologia, edozein metodologiari gertatzen zaion moduan, aurrerapen teorikoak eta praktikokoak egin ahala egokitu edo berritu egin beharko dela.

leen (eta idazleen) azken lorpen handi eta estimagarrietaraino. Hau da, hizkuntzaren erabilpenaren izaeratik (lehen funtsezko datua) hasi eta

- oharpen sozialera (kontzientzia: mentalitateen historia),
- jarrera sozialetara (pertsonek, taldekoak: burubideak eta kanpainak),
- arte-lanetara (paremiologia, bertsolaritza, herri-literatura eta idatzia),
- ezagumendu zientifikora (linguistikaren historia, adibidez),
- estatus sozialera (A eta B hizkuntzak),
- arau eta portaera politikora (ofizialtasuna eta beronen administrazioa, legeetan eta praxian),
- hizkuntzaren produkzio-mota guztietara (mintzatu-idatziak: liburgintza, ikus-entzunezkoak),
- eta oro har, Soziolinguistikak erakutsi dizkigun aztergai guztien historiaraino.

Esparru zabal horretan *EHSk* funtsezko datu berria dakar iker-eremura: *denborarena*. Horrek ematen dio nortasun propioa *EHSri*”.

Oso kontuan hartzekoa dugu goiko pasarte hori, *EHS*ren barruan zer egin nahi den, eta nola, erabakitzeko orduan. *EHS* proiektuaren aurreneko zuzendari izandako Joseba Intxaustiren beste ohar asko ere kontuan hartu diren arren, *EHS* lantzeko metodologia zehazterakoan honako bost irizpide hauek atxiki ditugu bereziki:

- a) Funtsezko datu berria dakar *EHSk* mintzajardunaren giza arteko moldaera aztertzeaz arduratzen den iker-eremura: *denborarena*. Horrek ematen dio nortasun propioa *EHSri*. Denboraren ardatza da, hortaz, *EHS*ren bizkarrezur. Beste hitzetan esanik, perspektiba kronologikoa (hizkuntzari buruzko gizarte-gertakarien perspektiba zinetikoa) ezinbesteko osagai du *EHSk*.
- b) Hizkuntzaren (hizkuntza honen, horren edo bien) erabileratik hasi behar du gure lan-jardunak. Erabilera horren izaera deskribatu eta kontzeptualki integratzetik hasi behar du *EHSk*. Hizkuntzaren erabilera (unean uneko eta lekuan lekuko erabilera) da, beraz, *EHS*ren funtsezko lehen elementua<sup>159</sup>. Hortik hasi behar du *EHSk* lanean, eta horri eutsi behar dio ahaleginean. Aurreko puntua bezain inportantea da bigarren hau, *EHSk* zer helburu duen eta zer lehengaiz baliatu behar duen ondo argitzeko.
- c) Esana dago, horrenbestez, zein helburu ez den *EHS*ren eginbehar nagusi: hizkuntzaren barne-egiturak (bai hizkuntzarenak oro har, eta bai bere aldaera geografiko zein soziofuntzionalenak) mendeen joanean izan

<sup>159</sup> Ez da kasualitatea datuak sailkatzeko matrizearen lehen-lehen gelaxka, goiko ezkerrekoa, 1A – *Erabilera azaltzea* izenekoa, hizkuntzaren erabilera adierazten duten datuak jasotzekoa izatea. Ikus 8.1.1.

duen bilakaera argitzea. Hizkuntzalaritzaren (batez ere hizkuntzalaritza diakroniko edo historikoaren) eremua ez da *EHS*ren jardun-esparru propio. Ez, behintzat, jardun-esparru nagusi. Honetan edo hartan lagungarri sendo gertatzen da hizkuntzalaritzaren hainbat ekarpen, hori bai, eta ekarpen horiei kontu handiz begiratu behar die *EHS*k. Bere helburua ez da, ordea, hizkuntzalaritzaren berezko lan-esparruan sartzea. Hizkuntzaren erabilera du *EHS*k aztergai nagusi, eta ez hizkuntzaren barne-egitura foniko, gramatikal edo lexikoa arakatzea<sup>160</sup>. “Euskararekiko ezagumendu soziolinguistiko berriek” osatzen dute *EHS*ren enfasigune nagusia<sup>161</sup>, ahal delarik “arloaren alde historiko-sozialera mugatuz” bere lan-jarduna<sup>162</sup>. Bere helburu eta eginbehar ez izateak ez du esan nahi, hala ere, larre horretan bazkatzeko asmorik txikiena ez duenik. Alderantziz: aspaldidanik onarturik dago adituen artean lotura-bide sendoa dagoela linguistika aplikatuko arlo batzuen eta mintzajardunaren giza arteko moldaeraren artean. Toponomastika, bereziki, leku edo esparru jakinetan behinola bizi izandako hitzun-taldeen edo hitzun-elkarte osoaren iragarle eta lekuko gertatu ohi da maiz. Hortaz, oso kontuan hartu beharko da toponomastika, alor horretako adituen emaitza nagusiak kontuan izanik eta, ezinbesteko kasuetan, are alor horretako ikerketa linguistikoa sustatuz.

<sup>160</sup> Proiektugilearen ondoko azalpen honek oso garbi adierazten du jakintza-arlo eta azpiarlo berezietako lan-banaketaren (eta, bide batez, batzuen eta besteen lanketa-maila desberdinen) kontu hori: “euskararen barne-izaera eta kanpo-biziera (bi eremuak, esan nahi dut: *corpus*-a eta *status*-a) aztertzen ari den komunitate akademikoa gero eta zabal eta emankorragoa gertatzen ari da, zorionez. Testuinguru orokor horretan, *status*-ari buruzko ikerlanak eta ahalegin sozialak sekula baino aberatsagoak izan dira euskararen munduan (1978-2007). Hala ere, euskal herrialde guztietan, erakundeetatik eta ekimen sozialetatik molde ezberdinetan sustaturik sortu diren euskararekiko ezagumendu soziolinguistiko berriek ez dute izan, beharbada, Euskaltzaindian komeni zaigun leku eta hedapen-bide erosorik. Kezka hori da Proiektu honen azpian dagoena, nahiz eta “Joanes Etxebarri Egitasmo” hau arloaren alde historiko-sozialera mugatzen den” (Intxausti 2007: 239-240).

<sup>161</sup> Joseba Intxaustiren txostenetik jasota dago esaldia. Gogoan izatekoa da, orobat, honetaz aurreraxeago dioena: “Soziolinguistika orokorrean gurera ongien egokitu litezkeen argitalpenak (adibidez, Fishman 1972, 1985, 1989) edo euskarari berari edo antzeko kasuei begira emandakoak aintzakotzat hartu beharko ditu Joanes Etxebarri egitasmoak. Hau izango da lehen epeko lan nagusietako bat” (Intxausti 2007: 246).

<sup>162</sup> Ez da *EHS*ren egitekoetan sartzen, beraz, egungo egoeraren azterketa soziolinguistikoetan sartzea. Ez du hori bere lana. Are gutxiago aurrera begirako prognosietan, hizkuntza-plangintzazko interbentzio-formulen hobespen-lanetan eta abarretan sartzea. Lehenaldiari dagokio, soil-soilik, *EHS*ren lan-eremua: 1980ra arteko lehenaldia hartzen da, oraingoz, aztergai.

- d) Hizkuntzaren erabileraz gainera, hizkuntzari buruzko iritziak, jarrerak eta jokabideak ere kontuan hartu behar ditu *EHSk*. Joseba Intxaustiren beraren hitzetan esanik, “oharpen sozialera (kontzientzia: mentalitateen historia)” eta “jarrera sozialetara (pertsonalak, taldekoak)” iritsi behar du azterlanak.
- e) Bere ezaugarri nagusi izango dira, orobat, “hizkuntzaren produkzio-mota guztiak (mintzatu-idatziak: liburugintza, ikus-entzunezkoak) eta, oro har, Soziolinguistikak erakutsi dizkigun aztergai guztien historia” (Intxausti 2007: 242). Aurrerago helduko zaio puntu honi, halako xehetasun batez. Oraingoz esan dezagun, Fishman-en jatorrizko eruedetan oinarrituz, Joseba Intxaustiren ikuspegi orokor hori aintzakotzat hartuz kontuan izango direla, horren beharrean garenean, hizkuntza-erabileraren unean uneko eta lekuan lekuko moldaera definitzeko hiru elementu nagusiok: adierazpidea (*medium*: ahozko jarduna, irakurketa eta idazketa), zabaleroa edo agerbidea (*overtness*: produzitzea, eskuratzea edo norberaren barne-jarduna<sup>163</sup>) eta, azkenik, mintzajardunaren jardungunea (*domain*) eta rol-harremanak (*role-relations*)<sup>164</sup>.

Proiektugilearen aurreko bost ohar horietan pausatzen da, beraz, oro har, egitasmo honen abiaburua.

### 3.3. Hizkuntzaren eta hiztun-elkartearen zenbait ezaugarri

Abiaburu moduan, honako elementuok kontuan izatea komeni da gure lanean.

- a) Berezitasun etnolinguistiko handiko hiztun-elkartea osatu izan du, mende luzez, Euskal Herriak. Hizkuntzaren izaerak berak ekarri izan du berekin, hainbatetan, berezitasun hori. *Abstandsprache* prototipikoa da gurea<sup>165</sup>, Heinz Kloss-en hitzetan esateko (Kloss 1952). Penintsulako bes-

<sup>163</sup> *Produzitzean* mezu-bidaltzaile da norbera, *eskuratzean* mezu-jasotzaile eta *barne-jardunean* bidaltzaile eta jasotzaile aldi berean. Bistan da alde handiak, izugarriak, daudela euskara-erdaren historian bertako hiztunen adierazpidez eta (hein batean) zabaleroaz. Euskaraz hitz egin eta erdaraz irakurri edo idatzi, salbuespen bitxi ez baina luze-zabaleko arau izan da gure artean, harreman-sare eta jardungune askotan. Bereizketa horiek oso kontuan izan behar ditu, beraz, *EHSk*, dokumentazio idatziaren erdal nagusitasun erabatekoak eta interakzio-esparru publiko formaletako dokumentu administratiboen ia-esklusibotasunak ondorio okerretara lerra gaitzan nahi ez badugu.

<sup>164</sup> Aurrerago landuko da, behar den zehaztasunez, jardunguneen eta rol-harremanen kontu hori: ikus 8. atalburua.

<sup>165</sup> Ez da hau lekua zehaztasun horietan sakontzeko, baina esana gera bedi *Abstand-hizkuntza* prototipikoa izanik ere, *Ausbau*-lan handia, benetan handia, egin izan dela gurean,

te *Ausbausprache*-en ondoan berezitasun handia dakar *Abstand*-izaera horrek. Besteetan (katalan-valentzieretan, galegoan, Leon-asturiar edo Aragoi aldeko hizkuntza-aldaeretan) ez bezala auzo-erdarekiko jauzia erabatekoa ageri izan du euskarak, menderik mende, bai bertako hiztuentzat eta bai, bereziki, kanpokoentzat. *Abstand* horrek lagundu egingo zuen noski, eragotzi baino areago, euskaldun-jendeak hizkuntza-mundua (eta hari lotutako etnokultura osoa) bitan banatzen: **euskara** eta **erdara** (euskara ez diren hizkuntza guztiak), **euskaldunak** eta **erdaldunak** (euskaldun ez diren gizaki guztiak)<sup>166</sup> bezala, kategoria etnolinguistikotiko diskretu eta bereziak izanak dira mende luzez, ez *continuum* bateko segmentazio konbentzional soil.

- b) Kanpokoentzat hain nabarmena izana den batasun etnolinguistikotiko horrek baditu, halere, barrutik begiratuta, bereizketa sendoak. Ezagunak dira oso, batez ere, itxuraz aspaldi samarretik datozen aldaera geografikoak: euskalkiak<sup>167</sup>. Euskal Herriaren gizarte-bizitzak mende luzez izandako urruntze sozialen oihartzun dira euskalki horiek. Zenbait ikertzaileren ustean (Caro Baroja, Mañaricua), Erromako Inperioaren garaiko zati-banaketa jentilizioen errainu zuzen litzateke, oraindik ere, bizkaieraren, gipuzkeraren eta nafarreraren arteko hainbat bereizketa. Gogoeta zabala eginik dute Iñaki Caminok, Koldo Zuazok eta beste zenbait espezialistak euskalkien izaeraz, bilakaeraz eta elkar-eraginaz (Camino 1997, 2009; Zuazo 2008). Perspektiba berria erantsi die aurreko azalpen jakingarri horiei Joseba Lakarrak. Enfasiak enfasi eta perspektibak perspektiba, gauza bat dago argi: nortasun handia izan dute euskalkiek

XVIII. mendearen erdiaz geroztik eta batez ere azken 120 urteetan. Itxuraz kontraesan hutsa dirudien hori argitzeko modurik badago, egon. Azalpen luzea eta berariazkoa eskatzen du horrek, eta ez da oraingo hau horretarako lekua.

<sup>166</sup> Badakigu, jakina, zatibiketa hori ez dela gure berezitasun huts: esparru euro-mediterraneoan bertan ez zaio (partez, behintzat) aurrekari ezagunik falta, hebraierazko *am / goy* bereizketatik hasita (Fishman *et al.* 1984: 15-18). Antzeko mundu-ikuskerarik ez da falta grekoen *barbaroi* (Finley 1996: 112) terminoan, edota juduen (gero erromatar kristauen) *jentiletan*; azken horren bidetik doa, orobat, *christianus / paganus* bereizketa, Alemaniako *Christe / Heide* (ingelesez *beathen*) moldera isuria: azken kasu horietan ez da, ordea, dakigularik, hizkuntzazko dikotomia argirik ageri. Bai, aldiz, mundu germanikoak zelta-hiztunen aurrez aurre lehenik, eta erromantzezkoen buruz gero, sortutako *Diutisc / Walesc* zatibiketa. Deigarria, nolana ere, zera da: XVIII. mendearen azken aldera arte ez dela gure artean etnolinguistikazko zatibiketa horren onarpen eta santzio soziala auzitan dagoenik ageri. Aski bestelakoak dira, noski, handik honako kontuak. Horretaz zehaztasun handixeagorik nahi lukeenak ikus beza, adibidez, Zalbide eta Muñoa 2006.

<sup>167</sup> Beste horrenbeste esan liteke agian, gure azter-eremutik aldendurik gelditzen bada ere, behinolako leinu-banaketa. Ez dugu, nolana ere, esparru horretan sartzeko asmorik.



gure historia ezagunean. Handia eta goranzkoa: euskalki batetik besterako aldeak handituz joan bide dira, ahuldu eta ezereztu orde, Erdi Arotik 1900era (Mitxelena 1981; Lakarra: 1986)<sup>168</sup>. Nortasun eta batasun nabarmenekotzat jo izan den hizkuntzak bere-bereak ditu, beraz, aldi berean, barne-bereizketa sendoak.

- c) Horrezaz guztiaz gainera, euskara-erdaren kontaktugune izana da Euskal Herria, aspaldidanik. Euskara-erdarak etxean izanak ditugu, mende luzez, aski konpartimentazio molde berezietan, gure espazio territorial eta, bereziki, soziofuntzionalean. Konpartimentazio soziofuntzional horiek, aldaketa handirik gabe itxuraz, bere horretan iraun dute hainbat mendez, diglosia tradizionalaren definizio klasikoen arabera (Ferguson 1959; Fishman 1966). Luze iraun izanak ez du esan nahi, jakina, elkarbizitza hori ondoriorik gabea izan denik hizkuntzen, batez ere hizkuntza kontestualki ahularen, izaeran: bai giza arteko mintzajardunean eta bai bere barne-osaeran. Luzaro eta luze-zabal kontaktu-hizkuntza izanaren ondorio horiek, aitzitik, ondo bekokian iltzaturik daramatza euskarak, bai bere barne-egituran eta bai bere gizarte-erabileran. Barne-egiturari dagokionez, latinaren maileguak lehenik, eta auzo-erromantzeenak (batez ere gaztelaniarenak Hegoaldean, eta gaskoi-frantsesenak Iparrean) aski ezagunak dira, eta Schuchardt-en garaitik bederen aski era sistematikoan aztertu izan dira. Euskara-erdaren arteko konpartimentazio soziofuntzionalei dagokienez, urriak dira, konparatiboki, orain arte egindako deskribapenak eta interpretazio-saioak<sup>169</sup>.
- d) Batez ere ahozko jardunean, interakzio-eremu intimo eta aurrez aurrekoetan, erabili izan da euskara, historian zehar. Idatzizko jardunean eta ahozko interakzio-eremu formaletan, aldiz, ez da azken mila urteko dokumentazioan euskararen presentzia handirik ageri: ez latinaren (lehe-

<sup>168</sup> Ez da hori ere euskararen aparteko ezaugarri bitxia. Ikus, esate baterako, Halliday (1964: 146): “the normal condition of language is to change, and at times and in places where there is little mobility between dialect communities there is nothing to cause the various dialects of a language to change in the same direction. Under these conditions dialects tend to diverge from each other at all levels, perhaps most of all in phonology and phonetics”.

<sup>169</sup> XVIII. mendeko bilbotarren *tertium-quid* hizkeraz esan izan dena, adibidez, ahula da oso, “orduko eta bertako” euskararen gizarte-egoeraz argitasun egituraturik atera nahi duenarentzat. Antzeko fragmentu-izaera du, zoritxarrez, beste datu askok ere. Bilboko aipamenari dagokionez “bilingualism without diglossia”-ko egoera baten aurrean, edo egoera horretara lerraturik dagoen prozesuan, gaudela uste izan liteke aipamen horretatik, eta itxuraz hori da interpretaziorik errazena. Baina bada beste alternatibarik ere tartean: interferentzia eta konpartimentazio ugaria baino areago aspalditik zetorkeen kontaktu-egoera egonkor batean (hots, “bilingualism with diglossia” modukoan) metatu eta belaunez belaun transmitituriko mailegu-maila altua izan liteke esplikazioa. Bistan da, jakina, aski egoera diferenteak direla bata eta bestea.

nik) eta (gero) auzo-erromantze nagusien parekorik. Mende luzez diglosia-egoeran bizi izanak, L moduan bizi izanak konkretuki, idatzizko dokumentuetan “ia galdurik” agertzeraz eraman izan du sarri<sup>170</sup>. Euskal jatorrizko testu gutxi (uler bedi: konparatiboki gutxi) erabil daiteke ikerketa-lanean, hori dela medio: zulo hori estaltzen lagunduko duten teknika osagarriak erabili behar izaten dira, hortaz, nahi baino sarriago.

- e) Euskararen historia soziala egoki osatu ahal izateko Euskal Herrian erabili diren erdaren egoera ere kontuan hartu behar da: futbolearen norgehiagoka ari diren bi talderen berri eman behar badugu, batek lortu duen gol-kopurua baloratu ahal izateko, A taldea, gol eder askoa sartu duelako, gorapatzea okerra da, Bk lau gol sartu dituenen. Era berean, Euskal Herrian euskararekin lehian zeuden/dauden hizkuntza desberdinen (nagusiki latinaren, gaskoiaren, gaztelaniaren, frantsesaren eta beste zenbait erromantzeren) egoera zer-nolakoa izanik den orobat jakin behar dugu, euskararen “lekua” ongi neurtu eta baloratzeko<sup>171</sup>. Zein izan ditugu, une batean edo bestean, euskararen L-estatusaren aurrean H-estatusaz hornituriko H (edo ko-L) hizkuntzak? Non zegoen halakoetan, espazio fisikoan zein soziofuntzionalan, bien arteko muga-lerroa?<sup>172</sup> *EHS* proiektuaren helburu nagusia hau da: euskararen eta, halakorik denean eta kontraste-lana argigarri dugunean, gainerako hizkuntzen erabilera diakronikoki aztertzea, euskararen eremu geografikoan. Euskararen erabilera-eremuak, euskal mintza-esparruak zeintzuk izan diren jakiteko ezinbestekoa da, sarri, beste hizkuntzek izan duten lekua, garapena eta bilakaera ezagutzea. Arazo bat sortzen du, nolana ere, erdal hizkuntzen idatzizko presentziaren nagusitasun argiak: ezinezko bihurtzen du erdaraz dauden testu eta aipamen horiek guztiak katalogatzen eta markatzen hastea. Arazo horri aurre egiteko, irtenbide bat proposatu da *EHSn*: erdara agertzen den guztietan jasotzea ezinezkoa denez, orokortu daitezkeen informazioekin aipua sortzea. Idatzizko jardunaren giza ar-

<sup>170</sup> Lacarrak badu, horretaz, aipamen argirik. Ikus Lacarra 1957: 9, 11-12.

<sup>171</sup> Erdara horiei buruzko datuak jaso behar izateak ez du esan nahi, ezinbestean, euskararen neurri berean eta sakontasun berberarekin jaso behar direnik. Erdara horietako batzuentzat behintzat datuak erruz daude, erabilera idatziari begira batez ere. Euskararenak, aldiz, hain banaka eta, erlatiboki, hain eskas izanik, askoz ere xehetasun handiagoz jaso behar izaten dira han-hemengo aipamenak.

<sup>172</sup> Berrito diogu: beste hizkuntzak kontuan hartzeak ez du esan nahi, ezinbestean, maila edo sakontasun berberarekin kontuan hartuko direnik. Proiektu honen berariazko helburua euskararen historia soziala idaztea da. Ondorioz, beste hizkuntza horiek batzuetan banan-banan izendatzen dira; beste batzuetan –haien arteko bereizketak hainbeste garrantzia ez duenean–, aldiz, *erdara* etiketaren menpean bildurik ager litezke.

teko moldaera argitzeko orduan aski fidagarria da jokabide hori. Erdal jarduna markatzeko luze-zabaleko modu horren bi adibide eskainiko dira hemen:

1. adibidea: Iruñeko elizbarrutiko artxihoan dagoen dokumentazio aberatsaren azterketa (kronologiaz) mugatu baina sistematikoa egin du *EHSk*. Artxihoaren 1740 eta 1790 arteko auzi guztien fitxak aztertutik ditu eta, eskutitz eta testigantza bakan batzuk kenduta, mende erdi horretako informazio guzti-guztia erdaraz dagoela egiaztatu du. Arestian aipatutako lan-moldearen arabera, *EHSk* ez dauka artxiho horretako fitxa guztiak banan-banan analizatu beharrik, alor horretako hizkuntza erabilera zein hizkuntzatakoa den argitzeko. Aitzitik: marko-mailako analisiari dagokionez, aski dugu honelako zerbait dioen laburpen-fitxa orokorra egitearekin: “Iruñeko eliza-artxihoetan azterketa bat egin du *EHSk*, data jakinean. Artxihoaren 1740 eta 1790 arteko auzi-paper guzti-guztien fitxak aztertu ditu eta, eskutitz edota atal batzuen testigantza bakanak kenduta, garai horretako informazio guztia erdaraz dago”.

2. adibidea: XVIII. mendeko ordenantzak gaztelania hutsez agertzen bazaizkigu herriren batean, arras ohikoa den gisa, ordenantza bakoitza ez dugu banan-banan markatuko, aipu bat bailitzan (erdarazko produktua). Badakigu arau unibertsal, ia eskusibito, dela gaztelaniaren presentzia hori. Aldiz, XVIII. mendeko ordenantza guztiak erdaraz egiten zirela aipatzen duen artikulua bat irakurriko bagenu, datu hori jaso egingo genuke. Modu berean ordenantzei buruzko artikulua bat irakurri ondoren konturatuko bagina aipatutako ordenantza guztiak erdaraz direla, datu hori ere jaso egingo genuke berariazko aipua sortuz<sup>173</sup>.

- f) Ondorio argiak ateratzen dira aurreko bost gertaera horietatik: euskara-erdaren bereizketa-lanean muga-marra argiekin jardun liteke, normalean, azterlan soziohistorikoa bideratzerakoan. Erraztasuna ematen du horrek, beste zenbait hizkuntza-esparrutan gertatu ohi denaren ondoan. Horren ordainetan badu, ordea, gure lanak aparteko zailtasunik ere: euskalkien eta bestelako aldaera soziofuntzionalen ugaritasuna kontuan izan beharra dago, eta horrek orain arte baino ardu handiagoz jokatzeko eskatzen digu guztioi, hizkuntzaren dimentsio soziala behar bezala zehaztu nahi badugu. Hizkuntzaren barneko diferentziazioak ez dira, gure lanerako, hizkuntzen artekoak baino errazago saihestekoak izango hainbatetan. Azkenik, euskara-erdaren aldirian aldiriko erabilera-arauez (bai gizartean bere osoan, bai hiztun-talde jakinetan eta bai, are, harre-

<sup>173</sup> *EHSk* sortutako aipu horietan oso kontuan hartzekoak izango dira: a) informazioaren fidagarritasuna; b) ondorioa orokortu daitekeen ala ez jakitea.

man-sare eta jardungune berezietan) dagoen informazio eskasia aparteko eragozpen izaten da *EHS*rentzat. Kontuan hartu beharreko eragozpena da hori, lanari hasieratik neurria hartu nahi bazaio.

Eragozpen horiek guztiak kontuan izanik, *EHS*k bildu, egituratu eta, gero, esplikatut behar dituen datuak analizatzeko bost dimentsiotan eta sei azterbideren arabera jokatzera proposatzen da txosten honetan (ikus 7.3. atala). Xehetasun horiei eta bestelakoei eutsi baino lehenago, dena den, metodologia osoaren ikuspegi orokorra, panorama sintetikoa, eskainiko dugu ondoko kapituluan.



## 4. METODOLOGIAREN LABURPENA

Egitasmo hau nondik abiatzen den azaldu dugu aurreko kapituluetan: bai mundu zabalean eta bai Euskal Herrian, etxe barnean eta etxetik kanpora, zein aurrekari topa daitekeen aztertu beharraz mintzatu gara. Egitasmoa horrela kokaturik, *EHSk* proposatzen duen metodologiaren laburpena eskaini nahi da kapitulu honetan. Luze-zabaleko aurkezpen horri ekin nahi zaio aurrena, bere elementuak hurrengo kapituluetan banan-banan aztertu baino lehen.

Egitasmo osoaren azken helburu den euskararen historia soziala behar bezalako sakontasunez idatzi ahal izateko behar diren datuak ez daude, bistan da, partez baino bilduta. Parte txiki batez, itxura guztien arabera, eta sistematizazio handirik gabe. Hori dela-eta, bitarteko urratsak eman nahi ditu *EHSk*, mintzajardunaren giza arteko moldaerak aldiune, leku eta, zenbaitetan, erabilera-arlo jakinetan ageri dituen egoeren *argazkiak* (*ikersaioak*<sup>174</sup> gure terminologian) eginez, banan-banan. Gero, “aldiune – leku – jardungune” jakineko argazkiak bilduz, eta banan-banako egoera horien ezagutzan sakonduz, egoera-kopuruak ugari-tuz eta bere datuak sistematizatuz, hizkuntzaren historia soziala idazteko behar diren datu horiek metatzeraz eta, kontzeptualki integratuz, luze-zabaleko eran interpretatzeraz iritsi nahi du *EHSk*.

Nola bideratu, beraz, ikersaio horiek? *EHS*ren ustez, antolatze-sistema bateratu baten arabera lantzea komeni da ikersaioak, *argazki* horiekin *album* baterabildua egin ahal izateko bihar edo etzi. Horretan datza, hain zuzen, proiektu honen berezitasun argienetako bat: atzerriko saio ezagunetan ez dugu, oraingoz, halako bateratze-planteamendurik beste inon topatu. Molde bateratu horren

---

<sup>174</sup> Hona hemen, adibide gisa, *EHS*ren lehen fasealdian planteatu eta abian jarri diren zenbait *argazkigai* edo *ikersaio*, ‘une eta leku jakin’ horien nondik-norakoak hobeto ulertzeko: *Donostia 1761: bizkuntzak eta biztunak*; *Meza euskaldun berritzearen historia: Gipuzkoa, 1960-1980*; *Arantzazuko Frantziskotar probintzia eta euskara (XIX. mendearen bukaeran eta XX. mendean)*; *Euskal Herriaren Adiskideak eta Euskara (1763-1808)*; *Euskara eta euskal gizartea XVII. eta XVIII. mendeetan*; *Bertsu paperak eta euskara: 1789-1850*; *Euskara eta erdarak VIII., IX. eta X. mendeetan*. Materialaren bilaketan gertatzen diren ustekabeko aurkikuntzengatik, jatorrizko planteamendu horiek ez dira beti, justu-justu, hasieran pentsatutako moduan gauzatzen. Begiz jotako esparrua zabaldu egiten da zertxobait, zenbaitetan; hasierako planteamendua egokitu eta eguneratu egiten du ikerburuak, datuak metatu eta egituratu ahala, beste zenbaitetan; inoiz, bidean egindako aurkikuntzengatik, gaia bera birmoldatu eta, hein batean, “beste zerbaite” bihur dakioke. Bide-berritze horiek ezin dira *ab initio* baztertu. Bertsolariak argi esan zigunez, “sutan jartzean ikusten da nolakoa den eltzea”.

beharra gogoan izanik, hona hemen ikersaio bat gauzatzeko *EHSk* finkatutako bidearen arabera eman behar diren bost urrats nagusiak:

1. Ikerburua / aztergaia erabakitzea
2. Informazio-iturriak aztertzea
3. Aipuak aukeratu eta sistematikoki markatzea
4. Bilaketak egitea
5. Ikersaioa idaztea

Ordena hori finkoa da. Dena den, urrats nagusi bakoitzaren barnean zehaztu behar diren atazen ordena aldatu egin liteke, gutxi-asko, aldiari aldiko beharren eta aukeren arabera. Urrats horiek guztiak behar bezala eman ahal izateko, hasieratik beretik, kudeaketa egokia ziurtatzeko beste hainbat prozedura eta lan-dokumentu finkatu dira. Beharren eta aukeren arabera erabiltzen dira osagarriko prozedura horiek. Azter dezagun, beraz, bost urrats nagusi horien marmia, xehetasunetan gehiegi sartu gabe, prozedura osoaren ikuspegi panoramiko eman dezagun.

#### 4.1. Ikerburua / aztergaia erabakitzea

Ikersaioaren aztergaia identifikatu behar da lehenik. Ikersaioa nork idatzi behar duen argitu behar da horrekin batera. Hots, ikerburua eta gaia zehaztea da lehenengo pausoa. Ikersaioaz arduratuko den pertsona egokia topatzea ez da hain gauza erraza: historialari edo historia kontuetan aritua izateaz gain, garrantzitsua da pertsona horrek datuen interpretazio soziolinguistikorako behar adinako gaitasun-trebezia izatea. Gai izateaz gainera, horretan eskolatua baldin bada, hobe. Lehen begiratuan behintzat, lau jende-multzotara jo liteke halako ‘argazkiak ateratzeko’: batetik, euskal munduan urteetako jardunaz ezagunak diren historialariengana; bestetik, historialari gazteengana; hirugarrenez, hizkuntzaren gizarte-dimentsioaz urteetan jardun duten adituengana; eta laugarrenik, hizkuntza-soziologian gailentzen ari diren gazteengana. Oraingoan, lehen eta hirugarren bideak bakarrik erabili ditu *EHSk*; denbora aurrera joan ahala, eta horretarako aukerarik dagoen neurrian, arrazoizkoa dirudi beste bideak ere gainera jorratzea<sup>175</sup>.

Gaia aukeratzeari dagokionez, alderdi bat baino gehiago hartu behar da kontuan. Elementu hauek dira, gure ustez, gutxienez gogoan izatekoak:

<sup>175</sup> Ikertzaile espezializatuak bilatzeko orduan *EHSk* orain arte nola jardun duen azaltzen da atal honetan. *EHS*ren datu-basean informazioa pilatu ahala, ikerketak egiteko interresa duten ikertzaileek *EHS*rekin harremanetan jartzeko aukera izango dute ikersaio hau edo hori burutzeko. *EHS*ren metodologia eta datu-basearen materiala erabiliz egin nahi da hori, ahal delarik.

- Jorratu nahi den arloaz ba al dago informaziorik eskueran (edota arrazoibidez uste al dugu, gutxienez, informazio hori aurkitu ahal izango dugula)?
- Nor da pertsona egokia, prestakuntza formalaren aldetik edota, halakorik ez balego, lehendik izandako edo azken aldian duen jardunagatik, gai horretaz taxuzko ikersaioa egiteko?
- Ongi banatutako argazki-sorta lortzen ari al gara? Jakin badakigu hementzigarren eta, batez ere, hogeigarren mendeaz askozaz informazio zabalagoa dagoela eskueran. Aurreko mendeei buruz ere behar-beharrezkoak ditugu, ordea, ikersaioak, euskarazko jardunak aldiune haietan izana duen lekua, pisua eta hedadura ongi islatu nahi badira: argazkien kronologian ere oreka bilatu behar da, hortaz. Era berean, susma liteke eliza- edo hezkuntza-arloetan izandako jardueraz informazio gehiago dagoela lan-munduaz baino; beraz, arlo- edo jardungune-sorta aukeratzekoan ere itxurazko oreka modua bilatzen saiatu beharko da.

## 4.2. Informazio-iturriak aztertzea

Ikersaioaren aztergai konkretuaz informazio mugatua dagoenean datu-basean, informazio-iturriak tratatzea da aurreneko pausoa. Informazio zabala bilduta baldin badago, aitzitik, eskuragarri dauden aipu horiek jasotzea da lehen urratsa.

Bi arlo nagusi bereizi behar ditugu informazio-iturriei dagokienean: iturriak aukeratzeko irizpide akademikoak aurkeztu behar dira batetik eta, bestetik, iturri horiek erabakitakoan *EHS*ren ondarera egoki biltzeko erabili behar diren kudeaketa-prozedurak argi azaltzea komeni da<sup>176</sup>.

### 4.2.1. Iturriak aukeratzeko irizpide akademikoak

Lau dira funtsean, lehen ekinaldi honetan bederen, irizpide akademikoei begira jorra litezkeen arloak: iturri-moten oinarritzko definizioa edo azalpena,

<sup>176</sup> Ikerburuaren eta *EHS*ren artean elkarlan estua hezurmamitu ohi da, oro har. Lankidetzaz hori sendotu egin ohi da, sarri, ikersaioaren hasierako eta bukaerako pausoetan. Materiala hautatzeko prozesuan eta aipuak bilatzen diren unean gertatzen da, bereziki, elkarlan estu hori. Materiala bilatzeari dagokionez, markatzea interesatzen zaizkion dokumentuak zeintzuk diren zehaztu duenean ikerburuak, bere datu-basean material horiek dagoeneko markatuta dauden ala ez aztertzen du *EHS*k. Eredu metodologiko honetan ez gara gehiegi sartzen lan-prozeduren xehetasunetan. Bistan da zergatik: kasuan-kasuan aparteko aldaketak egon daitezke eta denborarekin, materiala eta ikersaioak pilatu ahala, lan-prozedura bera aldatu (osatu) egin ohi da maiz. Ondoko lerrootan, dokumentu berrien trataera zein den baino ez dugu aurkeztuko. *EHS*k erabiltzen dituen benetako lan-prozedurak xeheagoak dira eta, bidezkoa denez, *EHS*ren lanean hasten denean azaltzen zaizkio ikerburuari.



argitaratutako agiriak, argitaratu gabeko agiriak eta horiek guztiak biltzeko unea. Ikus ditzagun laurak, banan-banan.

#### 4.2.1.1. *Zer-nolako iturriak ustiatzen ditu EHS proiektuak?*

*Argazkia* osatzeko erabili nahi diren datu-iturriak bilatzeko orduan, bilketan handi baten aurrean gaudela azpimarratu behar da lehenengo eta behin: iturri edo altxortegi diferente askotatik egin behar den bilketa-lana da *EHS*-rena. Egungo bibliografiaren eta jakite-egoeraren informazio-gune bat osatuz goaz, horrela. Beste honi ere erreparatzen zaio, ahal delarik: albiste bibliografikoak jakiteaz gain, bibliografia hori Euskal Herrian non dugun jakiten saiatzen gara. Bibliografia hori moldatzea izan da, hain zuzen, *Etxeberr*i egitasmoak bere lehen ekinaldian izan duen eginkizun nagusietariko bat. Euskarri informatikoan osatuz joateko asmoarekin egin da hori (Intxausti, Etxebeste, Segurola 2011).

Proiektuaren lehen zuzendariak emandako argibideak dira, ia hitzez hitz, atal honetan adieraziko ditugunak. Hortik abiatu nahi da, beraz, *EHS*rako zer iturri ustiatu argitzerakoan. Bi iturri nagusi aipatzen ditu Joseba Intxaustik, lehen hurbilketa moduan: argitalpenak eta artxiboak<sup>177</sup>. Ikus ditzagun biak.

Batez ere Euskal Herrian eta Euskal Herriko giza baliabideen eta artxi-bo-materialen berri izanik, eta horien berri emanez, landu behar dira iturriok. Lanerako lehentasun-eskemen, erraztasun-mailaren eta, orokorki, ikerlanen ekonomia begiraturaz prestatu behar dira oro har, artxi-bozainak, dokumentalistak, liburuzainak eta bibliografoak laguntzaile eta eragile ditugula. Sor daitezkeen lantaldeek eta eraturako mintegiekin alde aurretik eskueran izan beharko dute laguntza hori. Eskainiko diren erraztasun horien bidez iker-proiektu sektorialak ere garatu ahal izango dira, betiere *EHS*ren barruan.

Kontu ezaguna da aspaldidanik, euskararen aztarnak eta albisteak artxi-boetan bilatzeak duen aparteko zailtasuna<sup>178</sup>: iturri ez-inprimatuen bila jarduteak

<sup>177</sup> Testu idatzietan oinarritutako iturri horiez gain ez dira ahaztu behar, nahiz eta kopuruz askoz gutxiago izan, bestelakoak: irudiak, argazkiak, mapak eta irudi- eta soinu-grabazioak, adibidez.

<sup>178</sup> “Euskararen aztarnak eta albisteak” aipatzen dugu hemen, baina *EHS*rentzat informazio interesgarria dena filologoaren interes-esparrua baino ondotoz zabalagoa da berez: euskarazko testu bat izan daiteke aztarna hori edo, besterik gabe, han-hemengo egoera soziolinguistikoari buruzko informazioa. Hots, *EHS*ko azalpen-taularen edozein gelaxkatan sar litekeen datua. Mota askotakoa eta zeinahi hizkuntzatakoa izan liteke datua. Adibidez, euskaraz idatzitako gutun bat izan liteke; era berean, hizkuntzen erabilerari buruzko aipamena egiten duen erdarazko testu bat edota euskarazko hitz bat txertaturik dagoen erdarazko testu bat. Ikus aurrerago hemen: 4.3.1, eta iturriek eskaintzen diogun atalean: 10. atalburua.

denbora eskatzen du. Denbora eta baliabide egokiak. Hizkuntza mintzatutik idatzirako jauzia gure historian izan den bezalakoak izanik, bilaketa-lan hori are korapilatsuago da. Euskararen aski arrasto mugatua geratu da paperetan. Ezin da ahaztu erdarek Euskal Herrian izan duten pisua: horien testigantza ere aintzakotzat hartu behar da, are euskarari eta, bereziki, euskarazko mintzajardunari dagozkionetan.

Gure iker-lehentasunak non jarri behar ditugun begiratzera garamatza, hasieratik bertatik, esan berri dugunak.

#### 4.2.1.2. *Argitalpenetan*<sup>179</sup> *aurki daitezkeen agiriak*

Dagoeneko argitalpenetan (liburuetan eta aldizkarietan) jasota edo aipatuta dauden agiriak bildu ohi ditugu lehenik, gehienetan.

Dauden-daudenean bildu behar dira horiek, lehenengo, biltzailearen izena eta argitara-liburu edo aldizkaria aditzera emanaz eta non egon litezkeen adieraziz. Argitalpen horrek izan ditzakeen fidagarritasuna eta balioa berariaz aipatu litezke inoiz; artxibo-lekua eta signatura espresuki ere jasotzen dira ahal den guztietan, jakingarri horiek hurrengo lanetarako baliagarri izan daitezten. Bizirik den biltzaile/argitaratzailearen helbideak eta abar gogoan hartzea ere interesgarri da berez.

Argitalpenek, ahal delarik, zuzeneko ezagutzara eraman behar gaituzte: jatorrizko agiriak eskuetan izan eta, hartarako baimenik dugunean, eskaneatzera.

Argitalpenei lehentasuna emateko arrazoiak, besteak beste, honako hauek dira:

- a) Hainbat langai transkribatu eta inprimatuta dago dagoeneko: beraz, esku-eskura, eta berehala ustiagarria da (ikus, adibidez, Eusko Ikaskuntzaren *Fuentes Medievales*<sup>180</sup>; Juntas y Diputaciones de Gipuzkoa, Documentos, Donostia, eta antzeko hainbat argitalpen).
- b) Hizkuntzari edo zernahiri buruzko argitalpenetan hainbat iturri zehatz (batzuetan signatura eta guzti) aipatu izan da, eta horretan aberatsena izan daitekeen bibliografia eskura dugunetik, erraztasun handiagoz eskuratu ahal izango da sarritan aipatutako iturria, jirabiraka ibili gabe.

<sup>179</sup> Gauza bat azpimarratu nahi dugu, nolana ere, aurrera egin baino lehen: lagungarri izan litekeen edozein datu jaso liteke berez. Lekurik harrigarrienetan bil daitezke, zenbaitetan, datu horiek. Estatu Batuetako errolda-datuetan, une jakinetan, zera irakur liteke adibidez: urliaren edo sandiaren ama-hizkuntza euskara dela. Euskaldunei eta beren hizkuntzari buruzko iritziak gaztelaniako eta frantsesezko hainbat dokumentutan ager litezke, hortaz: horiek ere lagungarri gerta litezke eta, horrenbestez, kontuan hartzekoak dira.

<sup>180</sup> Ikersaio batean, konkretuki, *Fuentes Medievales* delako 53 argitalpenetako (argitalpen guztien %35 inguruko) pertsona- eta leku-izen guztiak aztertu dira.

- c) Horrek guztiak iker-ekonomia zaintzea esan nahi du: aurrekoek metatutako albiste-altxorra aintzakotzat hartu, hartaz baliatu eta gure aurreko jakitunen ekarpenak gurera bilduz zabalago eta, hainbatetan, artezago jardun ahal izatea.
- d) *Etxeberri* egitasmoaren barruan jadanik argitaratua eta webguneratua dugun *Bibliografia* laguntza ona da, alde horretatik.

#### 4.2.1.3. *Artxiboetako dokumentu argitaragabeak*

Euskararen artxibo-bilaketa zein zaila gerta litekeen esanik daukagu lehendik ere: hori ez da gauza berria. Premiakoa da, horregatik, artxibo-eremuak ezagutu eta irizpide nagusiak finkatzeko txostena prestatzea, orobat horri buruzko gidaliburu praktikoren bat eskaintzea. Asmo horrekin ari da *EHS*. Gidalan horiek erakutsi beharko digute agiriak non eta nola bila, eta bilaketa zer lehenetasunez antolatu. Eredue honetan bertan hainbat informazio ematen da, artxiboetako dokumentuak nola tratatu behar diren azalduz<sup>181</sup>.

Bi lan horiek<sup>182</sup> (irizpideak, bila-arau praktikoak) burutu (argitara eman) artean agiri-multzo batzuk bederen gogorarazi litezke hemen, ustez emankorrak izan daitezkeenak. Lehenetasun hauek eman litezke, adibide gisa, agiri-multzo horien artean:

- a) Notarioen protokoloak: testamentuak, salmentak, etab. (Oñati...).
- b) Legeria: foruak, hiri-gutunak, errege-gutunak, etab.
- c) Epaitegietako auziak: zibilak, eliztarrak.
- d) Tokian tokiko kontzeju/udaletako aginte-agiriak (batetik aktak, eta bestetik pertsonalari eta zerbitzuei dagozkienak, batez ere).
- e) Lurraldeetako erakundeak: Batzarrak, Aldundiak.
- f) Eliza-artxibo nagusiak: Iruñea, Calahorra, Baiona (beste 15 diozesiak ahaztu gabe).
- g) Kultura-erakundeak: Eusko Ikaskuntza, Euskaltzaindia, etab.
- h) Artxibo pribatuak: gutuneria<sup>183</sup>, testamentuak, etab.
- i) Errege Gorteko agiritegiak (Iruñea, Paue; Valladolid).
- j) Artxibo handietako bilaketa zehaztuak (Valladolid, Erroma, Sevilla)<sup>184</sup>.

<sup>181</sup> Ikus bereziki, aurrerago, 10. atalburua.

<sup>182</sup> Esku artean dugu jadanik Borja Aginagaldek prestatutako ekarpen lagungarria: *Caminos de búsqueda de la Historia Social del Euskera en los archivos de la CAV*. Ikus 10. atalean gai honi buruz aipatzen dena.

<sup>183</sup> “*Archivo epistolar*” delakoak zer eman dezakeen baloratzeko ikus, adibidez, Bilbao 1955.

<sup>184</sup> 2. atalean beste iturri batzuk aipatu ditugu dagoeneko: argitaratutako eleberriak, antzezlanak, etab. Iturrien trataerari buruz ikus, orobat, aurrerago 10. atalburua.

#### 4.2.1.4. *Noiz bildu?*

Joseba Intxaustiren hasierako asmoa har liteke oinarri. Egitasmoaren bilketalana ez da une jakin batean amaitzekoa, baizik eta etengabe osatuz eta eguneratuz eraman beharrekoa.

#### 4.2.2. *Iturrien kudeaketa-prozedura*

Iturrien kudeaketa praktikoari dagokionez hiru dira funtsean, *EHS*ren jarduna kontuan izanik, argi bereiz ditzakegun azpiarloak:

- eskuratzea;
- bilduma sortzea eta sorkari horiei datu bibliografikoak eranstea;
- dokumentu-fitxategia sortzea eta bilduman txertatzea.

Urrats honetarako azpipausoak barne-prozeduretan zehazturik daude.

##### 4.2.2.1. *Iturriak eskuratzea*

Iturriak nola aukeratu eta lokalizatu ikusia dugu jadanik, aurreko atalean. Joseba Intxaustiren *Euskararen Historia Soziala: Argibide bibliografikoak* liburuan eginik dago lan horren zati eder bat. Urrats berria egin behar da gero, kasuan kasuko dokumentua fisikoki eskuratuz edota horren bertsio elektronikoa nondik-bait kargatuz.

Dokumentu hori eskuratutakoan bi eratako gordetze-lanak gerta litezke beharrezko, *EHS*ren ustez:

- Zenbait iturri lehendabizikoz argitara edota, inoiz edo behin (egoerak hala eskatzen duenean), bigarren edo n-garren aldiz argitara ematea komeni liteke<sup>185</sup>.
- Bestetik, aukeratutako liburuak, agiriak eta, neurri apalagoan, irudiak eta grabazioak *dokumentu-fitxategi* bihurtzen dira: ikus ondoko pasarteak.

##### 4.2.2.2. *Bilduma*<sup>186</sup> *sortzea eta bilduma horri datu bibliografikoak eranstea*

Dokumentu edo fitxategi hori *EHS*k garatu duen berariazko ordenagailu-aplikazioan gordetzeko, karpeta edo *bilduma* sortu behar da jarraian, eta bil-

<sup>185</sup> Horrela, lehen kasua dela-eta, Abadiak bere 'lore-jokoak' ezagutarazteko inprimarazi zituen kartelak edo afixak iturri gisa argitara eman nahi izan ditugu. Bestetik, eta adibide gisa hau ere, Erdi Aroan arabiarrek orduko "euska" munduaz egindako aipamenak euskaratu eta, Jesus Lorenzoren lan baliotsu oinarri hartuz, argitara emateko urratsak egin ditu *EHS*k. Lehendik argitaratuta dauden dokumentu-itzulpenak gaurko irizpide historiografikoen arabera zaharkiturik eta are desegokiak geratzen ari dira, zenbaiten ustez.

<sup>186</sup> *Bilduma* hitzak zera esan nahi du praktikan: liburu bat, artikulu bat, irudi bat, mapa bat, etab. Informazio-iturri bakoitza ordenagailuan sartzetakoan, bertara sartzen den horri *bilduma*

duma horri (bertako sorkari bakoitzari) hainbat datu erantsi behar zaizkio: *datu bibliografikoak*, hain zuzen. Aurreraxeago zehazten dira datu horiek: ikus 5. atalburua.

#### 4.2.2.3. Dokumentu-fitxategia sortzea eta bilduman txertatzea

Lehen urratsean eskuratutako dokumentu edo fitxategi horietatik, jatorrizko paperezko bertsioa eskaneatuz edo egokitzapen informatikoen bidez, estandar finko batzuen arabera sortutako *dokumentu-fitxategia* eskuratu behar dugu, ordenagailu-aplikazioaren kasuan kasuko karpetan edo *bilduman* egoki gorde ahal izateko. Fitxategi horiei, gainera, oinarrizko identifikazio-datuak eranstean zaizkie.

### 4.3. Aipuak aukeratu eta sistematikoki markatzea

Aztergaia perspektiba soziohistorikoan proiektatu ahal izateko hainbat pauso azaltzen da atal honetan. Aipuak aukeratzea da, horretarako, eginkizun nagusia. Arrazoi soziolinguistikoengatik *EHS*ri interesatzen zaizkion dokumentu-fitxategiko zati esanguratsuak dira *aipuak*, oinarritz. Berariazko fitxategi informatizatuetan gordetzen dira aipu horiek. Aipuak nola lantzen eta nola tratatzen diren azaldu nahi dugu atal honetan: aipuak lantzeko irizpide akademikoak azalduko ditugu lehendabizi; aipuaren bi forma posibleak, literaltasunari dago-kionean, zer-nola zehaztu azalduko dugu gero; azkenik, aipuak kudeatzeko modu praktikoa zehazten saiatuko gara. Ikus ditzagun hirurak, ondoz ondoko pasarteetan.

#### 4.3.1. Aipuatarako irizpide akademikoak

Aipuak aukeratzeko irizpide akademikoak direla-eta, bi dira nagusiki kontuan hartu ditugun alderdiak: batetik, aipu bat aukeratu ala ez zertan oinarritzen den zehaztuko dugu; bestetik, aukeratutako datuak mamiaren arabera sailkatzeko modua azaltzen saiatuko gara.

Iturri-dokumentuen barnean bilatzen dituzte ikerburuek erabili nahi dituzten datuak. Zein dira dokumentu horietatik hartzen dituzten datuak? Zer hartzen du *EHS*k “datu”tzat? Bestelako ikerlan batzuetan errazago eta sinpleago definitzen da datua. Ikerlan linguistiko batean, adibidez, *corpusa* defini liteke, baldintza jakin zehatzak betetzen dituzten horrelako edo halako lema, izen, aditz edota sintagma-motak aukeratuz. Gurean ez da hain erraz lan-unitatea (gure terminologian *aipua*) zehatz definitzea. Zergatik? Batetik, definizio fisiko

---

esaten zaio. Ikus, esplikazio zehatzagorako, lan honen eranskinetan dagoen *EHS*ren terminologiari buruzko hiztegia.

unibokorik ez dagoelako; bestetik, mamiaren aldetik ere datuaren mugak irris-takorrak direlako. Ikus dezagun, mamiari dagokionez behintzat, iturrietatik nolako datuak atera nahi ditugun.

Aldez edo moldez informazio soziolinguistikoa dakarren (idatzizko edo, gutxiagotan, ahozko) testutxoak (ondotxoak bakanago, irudia) jaso nahi dugu. Datu soziolinguistikotzat zer jotzen dugun eta zer ez 7. eta 8. atalburuetan zehazten da. Gatozen muinera: datu jakin bat soziolinguistikoa da *EHS*rentzat, euskaldun-jendeak aldiune eta leku jakinetan erabili d(it)uen hizkuntzaz/ez eta erabileraren horren giza arteko moldaeraz argitasunik eskaintzen badu. Giza arteko moldaera horretan sartzen dira, bereziki, erabiltzaileak, ezagutza, hizkuntza bera eta horri guztiari buruzko jarrerak. Datu objektibotzat jotzeko orduan ere zuhurtasunez jokatu behar dugu: halako eta halako artxibategik euskarazko testurik ez duela (edo, halakorik baldin badu, arras bakan duela) esaten badugu, euskararen idatzizko erabilerari buruzko datu objektiboa eskuraturik dugu, zalantzarik gabe. Garai hartako edo geroztikako behatzaile jantziak dioena ere datutzat hartzen dugu, ordea: ez baita baliorik gabekoa, bestelako fidagarritasun-maila izan arren.

Badago, hala ere, eta horrezaz gain, *stricto sensu* informazio soziolinguistikoa ez den baina *EHS* berariaz jaso nahi duen materialik: mintzajardunaren giza arteko moldaerarekin batean (horren aurretik, horrekin batera edo horren ondoren) gertaturiko zenbait gizarte-aldaketa, hain zuzen. Hizkuntzen gizarte-konfigurazio horretan gertatutako aldaketa horiek ulertzeko beraiekin zuzen-zuzenean lot daitezkeen arrazoiak beti ematen ez badituzte ere, gertaera elkarkideak direla ikusten dugu gutxienez. Bestela esanik, gizarte-prozesuek (hiritartzeak, erromatartzeak, industrializazioak, globalizazioak, (des)kristautzeak, eskolatzeak, soldadutzak...) nabarmen eragin izan dute hizkuntza-jokabideetan, gertakari batoren eta bestearen arteko lotura (zer esanik ez lotura kausala) azaltzea eginbehar erraza ez bada ere. Datu soziolinguistikoa hobeto ulertzeko, beraz, ezinbestekoa da sarri gizarte-datu historiko horiek ere jasotzea, pertinente diren neurrian.

Oinarri-oinarrizkoak dira, jakina, hizkuntzen erabilerari buruzko datuak: nork zer hitz egin edo idatzi (ohi) zuen, euskaraz zein erdaraz, non eta noren aurrean? Horrelako datu gutxi dugu, ordea, maizenik, euskal konstelazio etnolinguistikoa historian zehar: berdin du datu zuzenak, zeharkakoak edota zehaztugabeak izan, arau zabala da gure artean datu-urritasun hori. Behatzaile batek emandako datuak baino ez ditugu izaten, sarri, eskueran; edota, hainbat urte edo zenbait mende beranduago usaimen fineko ikerlari batek emandako interpretazioa: informazio hori ere jaso egin nahi izaten dugu. Gero ikusten da, honetan ere, datu soil horietariko bakoitzak, bakarka edo (sarriago) multzoan, zenbateko balioa duen.

Aipuak bereizteko orduan badaude, horrezaz gainera, muga praktikoak: horrela, adibidez, aurreraxeago azalduko dugun matrizearen gelaxka batean baino gehiagotan kokatu behar bada aipu bat eta, adibidez, gelaxkei dagozkien datak desberdinak baldin badira, nahasgarri gerta daiteke hori. Testu bereko edo ia bereko bi aipu sortzea komeni da halakoetan, gelaxka bati dagozkion datuak besteari dagozkionekin ez nahasteko<sup>187</sup>.

#### 4.3.2. Aipuaren bi formak

Aipu batek, oinarritz, bi forma hauetariko bat hartzen du: *aipu literala* izan liteke berez, ala *aipu moldatua*. Izenak adierazten duen bezala, hitzez hitz jasotzen da aipu literala; hauxe da, dudarik gabe, aipu-formarik arruntena eta ugariena. Aipu horien luzerak ez du, ahal delarik, handiegia izan behar. Baina laburregia ere ez: ulergarritasuna argi bermatu behar du<sup>188</sup>. Badago, halere, *EHSn* “aipu moldatua” deitzen duguna eta honela defini litekeena: hitzez hitzeko aipua izan gabe, jatorrizko dokumentu batean edo gehiagotan jasotako mamiaren laburpena da “aipu moldatua”. Normalean, kasuan kasuko beharren edo aukeren arabera, *EHSk* berak egindakoa izan ohi da “aipu moldatu” hori. Ondoko hiru egoera hauetariko, bereziki, aski egokia izan ohi da aipu mota hori: (1) une eta leku jakin bateko informazioa oso ugaria denean eta, ondorioz, banakako aipu-sortzeak amaierarik gabeko lana emango lukeenean, batez ere datu berbera behin eta berriro errepikatzen bada; (2) iturri-dokumentu jakin bat bere garrantziagatik biltegian jaso nahi bada, oraindik aipuak aukeratu eta markatzeko asirik izan ez bada ere; (3) eratorritako informazio-aipuak sortzeko: ikus, esate baterako, 3.3. atalean aipatutako bi adibideak.

#### 4.3.3. Aipuak kudeatzeko modua

Hiru urrats seinala ditzakegu, gutxienez, kudeaketa praktikoari begira. Lehendabizi, ikerburuek zera adierazi behar dute: aipu bakoitzeko datua matrizearen zein gelaxkatan kokatu behar den. Bigarren, euskarri informatikorako aipu-fitxa bera sortu behar du *EHSk*, eta kasuan kasuko bilduman txertatu. Azkenik, era guztietako etiketak (ikerburuak adierazitako gelaxka, maila desberdinetako etiketa soziolinguistikokoak, historiazkoak edo kokapenezkoak eta, azke-

<sup>187</sup> Edonola ere, lantzeko modu horrek salbuespena izan behar du; kasu argietan baino ez da erabili behar. Izan ere: 1) denbora asko eskatzen du, markatze-lana bikoiztu egiten baita; 2) aipuak bikoiztea edo hirukoiztea suposatzen du, errepikapenak metatuz datu-basean; 3) datu-basea zuzentzerakoan lan handia eskatzen du: aipuak zuzendu aurretik begiratu egin beharko litzateke aipu hori bera ez ote dagoen ondo markatua beste kode batekin, etab.

<sup>188</sup> Kasu batzuetan, testuingururik gabe, aipua ulertzea zaila egiten da edo gaizki-ulertuak egon daitezke. Kasu horietarako, aipu-fitxetan “testuingurua” izeneko atala gehitu da.

nik, kudeaketarako ezinbestean sortu behar direnak) erantsi behar dizkio markatzaileak fitxa berri horri. Zehaztuta dago, gainera, gutxienez zein datu erantsi behar den, kasu jakinean. Aipua jatorrizko dokumentu-fitxategiarekin lotuta geratzen denez, dokumentu horren datu bibliografikoak heredatu egiten ditu aipuak, gainera, prozedura automatizatu baten bidez.

Bistan dago, kudeaketa-fase honetaz dihardugularik, aipuak etiketatze edo markatzeko sistemaren garrantzia. Ikus dezagun sistema hori, labor-labor, ondoko lerrootan.

Aipuak aukeratutakoan, nola deskribatu behar ditugu bertan agertzen diren datuak? Bigarren atalburuan aipatu dugu historia soziolinguistikoa arlo honetan *grille de lecture* edo irakurketarako marko baten beharra: ez bakarrik gure lanari begira baina, oro har, mundu zabalean egin nahi den historia soziolinguistikoa dagokionean. *Grille* hori sortu izanak ematen dio, besteren artean, *EHS*ren metodologia-eredu honi berariazko sendotasuna. Arlo honetan ezagutzen dugun lehenengo *grille*-sistema kontzeptualki integratua da *EHS*rena. Irakurketa-marko horrek iturri ditu, bai mundu zabalean osaturiko hizkuntza-soziologia (bereziki Fishman-ek bultzatutakoa), eta bai Euskal Herrian bertan garatu edo erabili den formulazio-sorta, lagungarri den neurrian. Irakurketa-marko hori formalizatze edo euskarri informatikoan erabili ahal izateko, berariazko marka-, termino- edo etiketa-sistema erabiltzen du *EHS*k, oinarriz hiru mailatan banaturik:

- hogeita hamar gelaxkaz osatu den oinarrizko matrize soziolinguistikoa;
- gelaxka bakoitzaren barnean eratu diren oinarrizko termino-multzoak gehi handik kanpokoak, baterabildurik *thesaurus laburtua* osatzen dutenak; eta, azkenik,
- markatze-etiketatzeko finagoa behar denean termino-multzo horietako jarraipen-terminoak, aurreko multzoekin baterabildurik *thesaurus garatua* osatzen dutenak (6-9 atalburuetan daude termino guztien xehetasunak).

Termino horiek, gaur-gaurkoz aski iraunkorrak, ia 1.600 dira guztira (ikus 8. eranskina). Oinarrizko termino horiezaz gain, beste 4.100 inguru terminok osatzen dute berariazko multzoa: “leku” geografiko-administratiboa definitzeko balio du bigarren multzo horrek, besteak beste. Termino edo etiketa bakoitzari definizio edo azalpena dagokio, bere erabilera zuzena ziurtatzen laguntzen duena, beste hainbat ezaugarriekin batera<sup>189</sup>.

<sup>189</sup> Era askotako markak darabiltza, gainera, *EHS*k. Marka batzuk bibliografikoak dira; beste batzuek, aldiz, informazio soziolinguistikoa jasotzeko balio dute. Azken horien artean, batetik, generikoak daude (testuingurua, non, etab.) eta, bestetik, aipuak zein informazio soziolinguistikoa ematen digun zehazten dutenak (gelaxka). Azpigelaxketan, batzuk paraleloak dira (adibidez, 1A eta 6B) eta beste batzuk osagarriak (adibidez, 1A + inferentzia markatzea)



Noraino xehatu behar da etiketa-sistema? Galdera honi ezin zaio beti bateko erantzun hertsirik eman: beti dirudi posible etiketa-sistemari “beste zer bait gehiago” eranstea. Modu batera edo bestera jokatzeko arrazoiak, azkenean, praktikotasunaren mende daude: posible dena ez da beti emankor. Xehatzen segitzeak kostu argia du, bestalde, bai giza baliabidez eta bai materialez. Inoiz, horregatik, teorikoki marka-sistema gehiago xehatzeko aukera ikusi arren ez dugu *EHS*ko lankideok areagoko xehatze-bide hori hartu, termino-sistemaren aplikazioa neurritz kanpo ez korapilatuz. Edozein modutan ere, aplikazioak duen malgutasunari esker markatze finagoak kontuan hartu ahal izango dira kasu berezietan<sup>190</sup>.

Aipu jakin bati marka hau edo hori esleitu ahal izateko, azkenik, markak definitzen duen ezaugarria esplizituki agertu behar da testuan. Inferentzia-marka erabili behar da bestela, *EHS*k eratorritako datuaz ari garela adierazteko.

Aipuei begira garatu dugun irakurketa-marko honek, 4.3.1. atalean aipatu bezala, bi ardatz nagusi ditu: bata soziolinguistikoa eta bestea historikoa<sup>191</sup>.

Ardatz soziolinguistikoari dagokionez (ikus 7. eta 8. atalburuak, batez ere), maila eta norabide askotako sailkapenak egiteko aukera eskaintzen du sistema honek. Horrela, gauza bat da ikerburuak datu bat aukeratzekoan egin dezakeen lehen hurbilpena; bigarren maila batekoa da markatzaileak egiten duena, begiz jotako datua bere baitan duen aipuari etiketa zehatzagoak esleituz, ikerburuak egindako aukeraren gainean; hirugarren maila bat dago, azkenik, arlo jakin baten materialak, ugariak direnean batez ere, are xeheago markatzeko aukera ematen duena. Bigarren eta hirugarren markatze-aukeraz baliatu ala ez erabakitze orduan, kontsiderazio praktikoak dira nagusi: xeheago markatuz informazio gehiago lortuko al dut? Zenbat gehiago, zein ahalegin gehigarri? Hots, zehaztasun gehigarri hori lortzeko egin behar den gehigarriko ahalegina eta diru-gastua egokia eta bidezkoa al da?

Hogeita hamar gelaxkako aukera eskaintzen zaio ikerburuari, lehen mailan. Printzipioz, gelaxka horiek soziolinguistikaren arlo osoa deskribatzeko aukera ematen dute. Bigarren mailan, aldiz, termino-kopurua ia 500ekoa da eta, azkenik, hirugarrenean ia 1.500ekoa.

Ardatz historikoari dagokionez (ikus 6. atalburua, batez ere), aipu jakin bat hainbat eratan kokatzeko aukera ematen du *EHS*ko. Batez ere denboraren arda-

<sup>190</sup> Aipuak oso xehe markatuz, aipugintza asko jaisten da kopuruz. Horregatik, bi parrila maila erabiltzea erabaki da: bata laburtua (normalean hori erabiltzen da, ahalik eta ekoizpen handiena lortzeko), eta bestea xeheagoa (zehaztasun handiagoa behar denerako).

<sup>191</sup> Ez dezagun ahantz, 4.2.2.2. ataltxoan zehaztu den bezala, dokumentu-fitxategiei begira bibliografia (zentzu aski zabalean ulerturik) islatzeko etiketak finkatu eta erabiltzen direla. Horiezaz guztiez gain, informatikaren kudeaketa-beharrei egoki erantzun ahal izateko beste zenbait datu-eremu edo datu-etiketa ere baditu sistema honek.

tzean (urteka, normalean) eta espazio soziofuntzionalean (jardunguneka eta, inoiz, rol-harremanen eta harreman-bide horiei nagusiki atxikitako hizke-  
ra-moldearen arabera). Markatzaileak eskueran duen oinarritzko termino-mul-  
tzoa 50 ingurukoa da. Eskueran ditu, horrezaz gainera, maila xeheagoko beste  
90 pasatxo. Dena den, oinarritzko kopuru horrezaz gainera, kontuan hartzekoa  
da leku-izenen multzo osoa. Maila bietan, eskueran dago zerrenda hori: beste  
4.100 etiketa edo marka inguru kontatu behar dira guztira, leku-adierazle ho-  
riek kontuan hartzean.

#### 4.4. Bilaketak egitea

Bilketa-lana egin ondoren bilaketa-lanari ekin behar zaio: bere txostena  
idazteko lagungarri izan litezkeen datuak eskuratu behar zaizkio ikerburuari.  
Bere datu-beharrak ezaguturik, datu-basean galdera egokiak formulatuko ditu  
*EHSk* behar horiei erantzuteko. Horrela, ikerburuari emango zaizkion materia-  
letan ez dira egongo, soil-soilik, berak aurrez aukeratutako aipuak, baizik eta  
bilaketa-irizpide horien arabera aplikazioak berak topa dezakeen beste edozein  
aipu, zein ere den aipu hura datu-bilduman sartzea aukeratu duen pertsona.  
Ikerburuak berak lehendik ezagutzen ez zituen iturrien berri emateko aukera  
dugu, beraz, bilaketa-lan honen bidez. Azkenik, aipu horiek guztiak, beren eti-  
keta edo markekin, euskarri informatikoan eskuratzen zaizkio ikerburuari. Pan-  
tailan ere zuzenean irakur litezke datuok.

#### 4.5. Ekoizpena: ikersaioa idaztea

Ikersaioa landu, osatu eta idaztea da, jakina, prozedura honen azken eginbi-  
dea. Hiru urrats nagusi daude, oro har, azken ekoizpenaldi horretan begiz joak:  
ikerburuak aukeratutako gaiari buruz ikersaioa idaztea, horretarako eskuratu  
zaizkion datuak gelaxkaz gelaxka aztertuz, deskribatuz eta interpretatuz; idatzi-  
tako hura, hala behar balitz, *EHSk* erabakitako *album*-moldera ekartzea, ikerbu-  
ruarekin batean; azkenik, Euskaltzaindiak finkatutako eran, lana paperean edo  
ta webgunean argitara ematea, kasuan kasuko zabalkunde-ekintzekin batera.

Ezaugarri berezi bat dute ikersaiok, nolana ere, ikerlan arruntekin alde-  
ratuz: argitara ematen denak behin-behineko izaera du. Batetik, oraingoz ezeza-  
guna den datu hau edo hori datu ezagun bihur liteke bihar edo etzi eta, halako-  
rik gertatzen den bakoitzean, datu berri hori gure datutegira erantsi behar da  
eta, datu-zabaltze horren argitan, lehen idatzitako azalpen- eta ondorio-atala  
aldatu beharrik ote dagoen aztertu behar da aldian behin. Bestetik, metatutako  
informazio horrek interpretazio aldetik jasoko dituen kritikek berrikuspen-lana  
eskatzen dute. Datu berririk agertuko ez balitz ere, ondorio-atala berridaztea  
eska dezake berrikuspen-lan horrek. Hots, hasieran idatzitako ikersaio-bertsioa

berrikusi eta, hala badagokio, egokitze beharra gerta liteke. Motibo bategatik zein bestegatik, webgunean zintzilikatutako ikersaio horiek etengabe osatu, zuzendu eta berritu ahal izango dira, unean-unean eskueran dagoen informazioaren arabera datu horiekiko ahalik eta leialen izan dadin argazkia.

Merezi du, oinarri-oinarrizko urratsa delako, ikersaioa idazteari buruz xehetasun gehixeago ematea. Honako lau kontuok jorratuko ditugu, horretarako, ondoko pasarteotan: jasotako datuen aplikagarritasuna neurtzea, gelaxka bakoitzean metaturiko datu-kopurua eta horren esanahia baloratzea, testuen fidagarritasun-maila kontuan hartzea eta esplikazio-hipotesiak planteatu behar izatea.

*Aplikagarritasuna.* Datuak aztertze eta balioesteko orduan kontuan hartu behar den parametro garrantzitsua da, dudarik gabe, aplikagarritasuna: aplikazio-ahalmen handikoak izan litezke dokumentu batzuk; aldiz, ahalmen eskasekoak beste zenbait. Eskola-kontuei buruzko lege batek hizkuntzen erabileraz ezer zehazten badu, esate baterako, aplikagarritasun handiko dokumentu baten aurrean egon gaitezke: batez ere XVIII. mende erdiaz geroztikoa baldin bada dokumentua, ikasle asko (belaunaldi bakoitzaren gero eta proportzio zabala goa) lege horrek dioen ildotik joana izango dela pentsa liteke. Testigantza modu hori ere ez da, jakina, itsu-itsuan sinestekoa. Jakin badakigu gauza bat dela lege-kontuek hizkuntzen gainean esan izan dutena eta besterik, zenbaitetan aski besterik, benetan gertatu izan dena<sup>192</sup>. Aplikagarritasun handia lukeen baina xeheago egiaztatu beharreko fidagarritasuna duen dokumentu baten aurrean egon gaitezke, hortaz, horrelakoetan. Aldiz, aztertzen ari garen dokumentua pribatua baldin bada (erosle-saltzaile biren arteko eskutitza, adibidez, ordaindu beharrekoa noiz-nola ordainduko den azalduz) aski fidagarritasun handiko datu baten aurrean gaude seguruena. Fidagarritasun handikoa, baina (bestelako konturik suertatzen ez bada tartean) aplikagarritasun mugatukoa izango da dokumentu hori, aldi berean. Material gutxiagorekin baina seguru samarrarekin lan egin behar dugun, edota material gehiagorekin baina aski fidagarritasun-maila diferentekoekin, askotan ez da erabakitzen erraza izaten. Erabaki egin behar da, ordea. Azkenean, ikersaio bakoitzaren emaitza (eta azken-azkenean, *EHS* osoa) erabaki horien arabera (horren eta, nola ez, eskuragarri dagoen materialaren beraren arabera) izango da.

Edozein ikersaio harturik, erraz ikus daiteke aski maila diferenteko metatze-lana egiten dela gelaxka batzuetan eta besteetan. Informazio-mami ugari dago zenbait gelaxkatan: ugari eta autore askotxorena. Beste gelaxka batzuetan ere bada datu-kopuru politik, baina iturri gutxitatik jaso ohi dira datu horiek.

<sup>192</sup> Historialarien artean ezaguna da hori: behin eta berriz errepikatzen diren aginduek agindu-emaelek nahi bezala betetzen ez zirelako errepikatu behar izan dira, normalean.

Bada, bestalde, oso datu gutxi (inoiz, iturri bakarrekoa) duen gelaxkarik eta, azkenik, daturik gabeko gelaxkarik ere izan ohi da tartean. Horrek berak, besterik gabe, gero aterako diren ondorio-emaizten balioespen-lanerako irizpide-oinarri egokia eskaintzen du. Gainerako irizpideak berdinak izanik datu gutxi, eta iturri gutxitakoak, dituen gelaxkatik ez da komeni ondorio sendoegi-rik ateratzen saiatzea.

Labur bilduz: datuak ez dira beti fidagarritasun-maila berekoak, ez eta izaera berekoak. Kasu batzuetan, eta atzekoz aurrera hasiko gara gauzak azaltzen, datu batzuk oso partikularrak dira. Har dezagun adibide pare bat: neska-mutil batzuek elkarri idatzitako eskutitzak. Eztabaidatu liteke eskutitzak benetan berriak idatziak diren, edota hirugarren batek (apaiz edo fraide euskal letratu batek) izkiriatu zizkien batari, besteari edo biei. Lasai samar argudia liteke, ordea, karta horiek benetakoak direla eta sentimenduei eta asmo-interesei dago-kienez, egia diotela (hots, eskutitzean adierazi nahi zutena zuzen adierazirik dagoela bertan). Beste kasu batzuetan, aldiz, jasotzaile-hartzaile euskaldunen eta erdaldunen kasuan bereziki, bistan dago benetako dokumentu administrati-boak direla, egileen izaeraz ez dagoela zertaz mesfidatu eta, hor ere, egileek esan nahi zutena esaten dela, oro har. Bistan dago, halaz guztiz ere, distortsio-elementua berezkoa dutela dokumentu horiek: batzuek argi utzi nahi dute Gipuzkoan euskaraz egiten dela eta erdaraz aski jende gutxik dakiela, eta besteek oso garbi utzi nahi dute, era berean, gipuzkoar askok dakiela gaztelaniaz (Probin-tziako kostaldean eta herriburu nagusietan bederen) eta egin ere halaxe egiten duela askotxok. Litekeena da biek arrazoi izatea, baina bistan da bateraezina dela idazki batzuetako eta besteetako argudio-oinarri nagusia (Madariaga 2014: 370-392). Kontuz ibili beharko da, beraz, dokumentazio modu horrekin. Horretarako, eskueran izandako material zatiez gainera, ezinbestekoak izango dira landu nahi den aztergaiari buruz oinarritzko formazio teorikoa, ezagutza historikoa eta testu modu horien argi-ilunak bereizteko trebezia praktikoa.

Esplikazio-hipotesiak planteatu beharko dira, esandako guztiaren ondorioz, ordura arte bildu eta egituratu dugun datu-multzotik abiatuz leku eta aldi jakin bateko hizkuntzez eta hiztunetz dugun ezagutza soziohistorikoa pausoz pauso hobetuz joateko. Horretarako da *EHS*, besteak beste.



## 5. DATU BIBLIOGRAFIKOAK

4.2. atalean, informazio-iturriak tratatzeko moduz jarduterakoan, zera azaldu da: iturri edo osabetezko dokumentu bakoitza kokaturik dagoen bildumari oinarritzko datu bibliografikoak erantsi behar zaizkiola. Erantsi beharreko datu horiek zein diren zehaztuko dugu orain, atalburu labur honetan. Hiru azpiatalen laguntzaz egingo dugu hori: batetik, zer dokumentu mota den aztertuko dugu; bibliografia-eremuak argituko ditugu gero, ahal den neurrian; azkenik, historikoa den egitasmo batentzat hain garrantzitsua den denbora faktorea nola tratatuko den azalduko dugu.

### 5.1. Dokumentuaren sarrera motak

Dokumentuaren *sarrera mota* identifikatu behar da lehendabizi, bilduma berri bat sortzean. Mota hauetariko bat aukeratu behar da horretarako:

#### 7. taula: Sarrera motak eta beren esanahia

Zer dokumentu den	Zertarako balio duen
Artikulua	Aldizkari (akademiko edo bestelako) batean argitaratutako artikulua. Egunkari bateko artikulua; orobat EHAA-n eta antzeko agintaritza-aldizkarietan argitara emandako testua.
Liburua	Egile batek (bakanago, batek baino gehiagok) egindako liburua. Artikuluz osatutako liburuen kasuan, artikulu bakoitzari <i>liburu-zatia</i> moduko sarrera bana egin behar zaio; markatze-lana artikulu bakoitzean bertan egiten da. Horrezaz gainera, liburuari ere <i>liburu</i> moduko sarrera egiten zaio dagokion bilduma sortuz. Baina aipu bakarra sortzen zaio: aipu moldatua; liburua osatzen duten artikuluen izenburuen eta artikulugileen zerrenda jasotzen da bertan.
Liburuxka	Liburu-izaerarik edota sendotasunik ez duen testu bat, sarritan aldi baterakoa: turismo-liburuxkak, ikasketa-programa bat...
Liburu zatia	Liburu baten kapitulua edo, artikuluz osatutako liburuen kasuan, liburu baten artikulua. Ikus <i>liburua</i> .
Jardunaldiak	Jardunaldietan emandako hitzaldiak.

Zer dokumentu den	Zertarako balio duen
Bilduma zatia	Aurrekoaren antzekoa.
Akta	Elkarte baten jardunaren eta esan-eginen berri ematen duen dokumentua.
Akta zatia	Erakunde baten ohiko ekintzen berri jasotzen duen dokumentua.
Eskuliburua	Eskuliburuak jasotzeko.
Doktore-tesia	Doktore-tesia, (oraingoz) argitaratu gabea.
Tesia	Tesia izan gabe ere informazio-neurriz, kalitatez edo alde bietatik berriazko pisua duen dokumentua, honegatik edo hargatik artikulua gisa argitara eman ez dena.
Hainbat	Beste inon kabitzen ez dena; testu idatziak ez diren dokumentuetarako, adibidez, (ikus-)entzunezkoak, irudiak...
Txosten teknikoak	Honetaz edo hartaz zehaztapen teknikoak eskaintzen dituen dokumentua, normalean osagarria.
Argitaragabea	Argitara eman gabeko idazkiak (eskuizkribuak, makinaz pasatako lanak, ...) <sup>193</sup>

## 5.2. Bibliografia-eremuak

Dokumentu-mota horietako bat aukeratzeak definitzen du, sarri, bete behar diren eremu zehatzak zein diren: eremu guztiak ez dira dokumentu-mota guztietarako beharrezko. Eremu horien edukia azaltzen da ondoko taulan, era sinplifikatuan. *EHSk* bere lanerako sortu duen barne-prozeduran berriaz jasota daude eremuok betetzeko arau xeheagoak.

### 8. taula: Bibliografia-eremuak eta beren esanahia

Egilea	Dokumentuaren egile(ar)en izena(k), estandarizatu(k).
Egile literala	Dokumentuaren egile(ar)en izena(k), jatorrizko dokumentuaren arabera edo, halakorik gertatzen denean, bere transkripzioa.
Izenburua	Dokumentuaren izenburua.
Noiz argitaratua	Argitalpen-urtea.
Liburukia	Aldizkari baten edo liburu-bilduma baten liburuaren zenbakia.
Sorta	Liburu-sorta edo multzo baten izena edo zenbakia.

<sup>193</sup> Han-hemen aipatutako baina desagertutako lanak izan daitezke, ikus adibidetegian: 23.

Helbidea	Argitara emandako lekua, estandarizatua.
Helbide literala	Argitara emandako lekua, jatorrizko dokumentuaren arabera edo, halakorik gertatzen denean, bere transkripzioa.
Argitaletxea	Argitaletxearen izena, estandarizatua.
Argitaletxe literala	Argitaletxearen izena, jatorrizko dokumentuaren arabera edo, halakorik gertatzen denean, bere transkripzioa.
Argitalpena	Zenbatgarren argitalpena.
Ale-kopurua	Oinarriz euskaraz dauden dokumentu argitaratuen tirada.
Signatura	Eskuizkribuaren signatura.
1. aldiz noiz argitaratua	Lehen argitalpen-urtea, goian emandakoa ez baldin bada lehenengoa.
Bilduma-egilea	Bildumagile(ar)en, paratzaile(ar)en edo agerrarazle(ar)en izena(k), estandarizatua(k).
Bilduma-egile literala	Bildumagile(ar)en, paratzaile(ar)en edo agerrarazle(ar)en izena(k), jatorrizko dokumentuaren arabera edo, halakorik gertatzen denean, bere transkripzioa.
Liburu-izenburua	Erreferentzia prestatzen ari den artikulua, kapitulu edo bestelako berariazko zatia txertatuta dagoen liburuaren izenburua.
Aldizkaria	Aldizkariaren izena.
Zenbakia	Aldizkari-ale baten zenbakia.
Orrialdeak	Artikulu bat aldizkari batean (edo kapitulu bat liburu batean) kokatuta baldin badago, artikulu edo kapitulu horrek lantzen dituen orrien lehen eta azken zenbakiak. Era berean, jatorrizko dokumentutik hartutako zatia, dokumentu-fitxategia osorik jasotzen ez bada.
Faksimilearen jatorria	Faksimile baten jatorrizko dokumentuaren izena edo erreferentzia, <i>EHSk</i> jadanik jasota baldin badu.
Erakundea	Jardunaldiak antolatu dituen erakundea.
Hezkuntza-erakundea	Tesia edo berariazko ekarpena idatzi den erakunde akademikoaren izena.
Internet bilduma	Interneteko bilduma, dokumentua handik hartua bada.
Internet data	Internetetik jaitziko data, dokumentua handik hartua bada.
Internet url	Interneteko URLa, dokumentua handik hartua bada.
Kokalekua	Internetetik jaitsi ez den dokumentuaren kasuan, dokumentu horren ohiko kokaleku fisikoa.



Generoa	Testuaren genero nagusia, <i>EHS</i> k finkatutako zerrendaren arabera.
Dokumentuaren hizkuntza	Dokumentuaren hizkuntza nagusia(k).
Jatorrizko hizkuntza	Dokumentuaren jatorrizko hizkuntza, beste hizkuntza batetik itzulita baldin badago.
Itzulpen-emaiza	Liburuak beste hizkuntzaren batean baliagarri den itzulpenik baldin badu, horren erreferentzia bibliografikoa edo ID.
Itzulpen-iturria	Itzulitako liburua nondik itzuli den: erreferentzia bibliografikoa edo ID.
Itzultzailea	Itzultzailearen izena: izen literala edo, halakorik gertatzen denean, bere transkripzioa.
Iturriaren fidagarritasuna	Iturriaren fidagarritasunari <sup>194</sup> buruzko datuak (Internetetik hartutako testuak).
Fidagarritasun-oharra	Dokumentuaren mamia fidagarria den edo ez argitzen lagundu dezakeen informazio erabilgarria.
Nork ekarria	Dokumentua nork ekarri duen <i>EHS</i> ra, edo horren berri nork eman duen.
Edukia	Dokumentuaren eduki nagusia: estatistika, galdetegia, ikus-entzunezkoa, irudia, mapa, soinua, taula, testua, zerrenda, besterik...
Noiz sortua	Hiru kasutarako aurrez ikusia: – Paperean argitara eman gabeko lan baten kasuan, lan hori noiz idatzi zen dioen urtea. – Atzerapen ohargarritz paperean argitara emandako idazlana (cf. Mogel). – Interneten argitaratua, baina lehenago idatzia.
Nola argitaratua	Ohiz kanpoko zerbait nola eraman den argitara.

Bilduma sortu ondoren bertan txerta liteke, hasteko, dokumentu-fitxategia bera. Kasuan kasuko datu bibliografikoei alta eman eta bilduma berrian edozein fitxategi txertatzean, bai dokumentu-fitxategiari berari eta bai horretatik erator-tzen diren aipu guztiei berariaz eranstean zaizkie automatikoki datu bibliografi-ko horiek: guztiei datu berberak.

<sup>194</sup> Fidagarritasunari buruzko eremu honek ez du zerikusirik aurrerago azalduko dugun aipuaren fidagarritasun-eremuarekin.

### 5.3. Denbora

Aurreko taula azterturik, bibliografia-eremuan data bat baino gehiago jasotzeko aukera dagoela ikus daiteke: hor daude *noiz argitaratua*, *leben aldiz noiz argitaratua* eta *noiz sortua* izeneko eremuak. Hurrengo kapituluan ikusiko dugunez, aipua markatzeko orduan ere badago data kontu hori irizpide batez baino gehiagoz zehazteko aukerarik. Kasu honetan, *noizko* garaiaz ari garelarik, bi termino zehatzago daude horren azpian: *noiztik gertatua* eta *noiz arte gertatua*. Denborak, mintzajardunaren eta bere jira-bueltako jardunbideen lerro kronologikoak, proiektu osoan duen garrantziagatik denboraren tratuera xeheago analizatzea komeni da.

Mendebaleko kulturaren denbora izendatzeko data-sistema bateratu xamarra badago ere, denbora soziala nola formalizatu eztabaida-puntu garrantzitsua izan da metodologia-eredu hau finkatzerakoan<sup>195</sup>.

Gure datu bati dagokion aipamena noiz gertatu zen galdetzen dugunean (datu gehien-gehienak idatzizko dokumentuetatik hartzen direnez) interpreta-

<sup>195</sup> Denboraren kudeaketa, jakina denez, berariazko eztabaida-iturri da historian. Eztabaida teoriko-metodologiko horiek ez ditugu, dena den, azalpen-saio honetan luze-zabal aztertuko. Hartan murgildu nahi lukeenak ikus bitza, Riot-Sarcey 2002, Rostenne 1994a eta Rostenne 1994b, Noiriel 2002 eta Covo (ed) 1994. Benveniste-ren hiru denbora moduak deskribatzen ditu Riot-Sarcey-k: denbora fisikoa, kronikaren denbora eta linguistikaren denbora. Rostenne-k ondoko hau aipatzen du, bereizi behar horretaz: “la confusion de sens assez courante entre la temporalité et l’historicité ou la réduction de l’historicité à un mode de la temporalité” (Rostenne 1994a: 7). Braudel-en hiru denborak ere aipatzekoak dira. Aurrerago, luze-zabal landuko dugu gaia (ikus 6.1.1.C). Hemen gogora ditzagun, nolana ere, Caron-en hitzak:

“L’objet-temps est nécessairement disciplinaire: chaque discipline a construit son rapport au temps et même s’est construite par rapport au temps. Le temps des mathématiciens ou des biologistes n’est pas le temps des historiens. Dès lors, le partage du concept de temps se révèle difficile: ne constitue-t-il pas, en définitive, l’obstacle le plus redoutable, car le moins perceptible, de la communication entre disciplines? Même les disciplines les plus voisines de l’histoire, comme la philosophie ou la sociologie, n’envisagent pas le temps comme le font les historiens –et inversement. L’historien produit et utilise essentiellement deux usages du temps: on pourra les nommer écart et discontinuité. Le temps des historiens, c’est d’abord la prise en compte de l’écart qui le sépare, lui, le sujet vivant dans un temps que l’on pourrait appeler actuel, de préférence à présent, du temps de l’objet. Mais l’historien doit aussi prendre en compte le fait que des discontinuités temporelles s’établissent entre les acteurs de l’histoire” (Caron 2002: 199).

Berriki argitaratutako artikulu batean, denbora-espazioa kontzeptuei buruzko azterketa egiten du Guy-k, antropologiaren eta fisikaren alorretan. Caron-en hitzekin bat dator partez: bere ustez, jakintza-alor bakoitzak sortu behar du espazioa eta denbora definitzeko eta aztertzeko modua: “ni l’espace ni le temps ne préexistent et ne sont simplement à découvrir. Nombreuses disciplines de pensée sont habilitées à les construire, chacune avec ses outils.” (Guy 2009: 5). Baieztapen horretatik paradoxa argi bat agertzen da: “D’un côté, le temps est multiple comme les relations entre les entités du monde sont multiples, mais, d’un autre côté, nous devons choisir un temps unique «synchronisé» comme base de communication” (Guy 2009: 3).

zio bat baino gehiago izan dezake galdera horrek. Horregatik, lau denbora-be-reizgarri nagusi finkatu ditu *EHSk*:

### 9. taula: *Noiz desberdinak*

Kodea	Kontzeptua	Zer galderari erantzuten dio?
<i>Noiz</i> <sub>1</sub>	Noiz argitaratua	Erabiltzen ari garen dokumentua, eskutan duguna, noiz argitaratua da, paperean zein Interneten <sup>196</sup> (ale digitala erabiltzen ari bagara)?
<i>Noiz</i> <sub>2</sub>	1. aldiz noiz argitaratua	Erabiltzen ari garen dokumentua noiz argitaratua da lehenengo aldiz?
<i>Noiz</i> <sub>3</sub>	Noiz sortua	Erabiltzen ari garen dokumentua noiz idatzia da?
<i>Noiz</i> <sub>4</sub>	Noizko garaiaz ari	Noizko garaiaz mintzo da dokumentu-aipua?

Lehenengo hirurak atalburu honetan bertan landu dira; laugarrena hurrengoan landuko da.

Datak jasotzean, oinarritz, urtearekin jokatzeko du *EHSk*. Hala eta guztiz ere, ondoko ohar osagarriak erantsi behar zaizkio azalpen horri: salbuespeneko kasuak aztertuko dira; daten zehaztasun-faltaren aurrean nola jokatu argituko da; eta, azkenik, aplikazio informatikoak dituen baldintzak berariaz azalduko dira.

#### 5.3.1. Salbuespeneko kasuak

Urtearekin (eta ez hilabetearekin edota egunarekin) jokatzeko dugula diogunean, salbuespen pare bat aipatu behar da: batetik, dokumentu bat Internetetik jaitsi den eguna adierazteko orduan urtea, hila eta eguna jasotzen dira, oro har, nazioarteko jokabideekin bat etorri ahal izateko; bestetik, egun jakinak gertaeraren identifikaziorako aparteko garrantzia duenean (egunkarietako argitalpen-data eta gutunen edo artxibategiko dokumenturen bat<sup>197</sup> idatzi zeneko data, kasu) egun zehatz hori ere berariaz jaso ohi da.

#### 5.3.2. Daten zehaztasun-falta

Data guztiak urteko formatuarekin etorriko balira, gaitz erdi. Beti-beti ez da ordea, zoritxarrez, horrela izaten: eskura iristen den hainbat data gutxi gorabehera-

<sup>196</sup> Interneten dokumentuak denboran zehar eguneratu eta aldatu egin daitezkeenez, mundu akademikoan ohitura bihurtzen ari den bezala, dokumentu hori zein egunetan behera kargatu duen adierazten du *EHSk*, *Internet data* izeneko eremuan.

<sup>197</sup> Esate baterako, ondorio administratiboa (izanik) duen akta.

koa izaten da.  $Noiz_4$  tratatzen denean ikusiko da argien zehaztasun-arazo hori. Beste hainbat kasutan ere antzeko zerbait gertatzen da: kasu horietarako daude, hain zuzen, erabili ohi diren malgutasun-markak (*circa*, gutxi gorabehera (ggb) eta abar)<sup>198</sup>.

Ondoko taulan labur bildurik ageri dira *EHSk* onartzen dituen datu-formatuak.

### 10. taula: Data-formatuak

Formula-aukera	Irakurketa	Adibidea <sup>199</sup>
[urtea]	Zer urtetan	1842
[urtea <sub>1</sub> ] – [urtea <sub>2</sub> ]	Zein urtetatik zein urtetara arte	1842-1844, 1842-4
≥ [urtea <sub>1</sub> ]	Goizetik halako urtean	≥ 1842
≤ [urtea <sub>2</sub> ]	Beranduenetik halako urtean	≤ 1842
≈ [urtea]	Gutxi gorabehera urte horretan	≈ 1842
≈ [urtea <sub>1</sub> ] – [urtea <sub>2</sub> ]	Gutxi gorabehera urte horietan	≈ 1842-1844
[urtea <sub>1</sub> ]-HH-EE	Egunkari, gutun edo artxibategi-dokumentu baten argitalpen- edo idazkuntza-urtea, hila eta eguna	1842-11-17
Zehaztugabea	Seguru ez dakigu, baina lehen hurbilketa gisa epe bat edo beste ematen diogu	?1842-?1844 edo ?(1842-1844) <sup>200</sup>
Behinola	Aspaldian gertatutakoa, zorrotz zehaztugabe	Behinola
urtea [urtea]	<i>Azal-zatiaren</i> urtea [Mami-zatiaren urtea] <sup>201</sup>	1844 [1742]

<sup>198</sup> Data esleitzea ez da, zenbaitetan, automatikoa. Ondoko adibidea adierazgarri da, zehaztasun faltak arazoak sortzen baititu hor. Zehaztasun falta hori gertatzen denean, kasuan-kasuan erabaki behar da zein data ezarri: “Aunque en los tiempos antiguos fue tan general en Alava el uso del idioma bascongado, como lo es al presente en las otras dos provincias del Señorío de Vizcaya y Guipúzcoa (...)” (Landazuri 1798: 119). (*Azpimarra gurea da*).

<sup>199</sup>  $Noiz_4$  denboraren kasuan badago beste aukera bat ere: *adierazpen akronikoa*, noizko garaiaz ari garen zehaztu ezin dugunean aplikatzekoa. Aukera hori bereziki da erabilgarri iritzi kontuetan: iritzi baten balio-indarra noiztik noiz artekoa den argitzeko denbora-mugak zehazten ez dira, oro har, errazak izaten.

<sup>200</sup> Aurreneko kasua bi data dira (1842an argitaratu zen, edota 1844an) eta bigarrenean denbora tarte bat (1842 eta 1844 artean argitaratu zen).

<sup>201</sup>  $Noiz_4$ -ren kasuan bakarrik erabiltzen diren bi kontzeptu horiek, *azal-zatiak* eta *mami-zatiak*, berariazko azalpentxo bana merezi dute. Dokumentuetan askototan gertatzen den feno-

Beste kontua da kontzeptu bakoitzean, *noiz* bakoitzeko, zenbat data jaso daitekeen: *Noiz*<sub>1</sub>-en eta *Noiz*<sub>2</sub>-ren kasuetan data bakar bana<sup>202</sup> jaso liteke; *Noiz*<sub>3</sub>-ren kasuan, aldiz, bi data desberdin jaso litezke eta, azkenik, *Noiz*<sub>4</sub>-ren kasuan lau.

### 5.3.3. Aplikazioaren eskakizunak

Nola jasotzen dira data horiek *EHS*ren aplikazioan? Irakurlea berehala ohartuko da, dokumentuen edo aipuen bilaketa egiteko orduan formula-sorta hori ez dela oso erabilgarri. Nola bilatu behar da, adibidez, zehaztu gabeko data bat edo 'behinola' jartzen duena? Bilaketak ondo egitearen garrantzia izan behar dugu gogoan, aplikazioa 'datu-hilerrri' bihurtu nahi ez badugu: lerro kronologiko argia duen lanean, ezinbestekoa da datuak erabiltzaileak aukeratutako daten, mendeen edo bestelako epeen arabera berreskuratu ahal izatea. Finkatu den jorkabidea, ondorioz, honako hau izan da: ematen zaizkion data guzti-guztiak epe bihurtzen ditu aplikazioak, *noiztik noiz arte* zehaztea eskatzen duelarik. Automatikoki egiten du hori, zenbaitetan; beste batzuetan, aldiz, markatzaileak berak 'lagundu' behar du. Urte bakarraren kasuan (demagun 1891n argitaratutako liburua) aplikazioak *noiz argitaratua* eremuan hiru datu gordetzen ditu: 1891tik (*noiztik*) 1891ra arte (*noiz arte*) gordetzen du, argitalpen-data sartu duen markatzaileak 1891 bere hutsean idatzi arren. 8. taulan emandako data-formatu bakoitzeko bihurteta-formula idatzita dago, data arrunt horretatik bi daten arteko epe bat gorde ahal izateko.

menoa islatu nahi izan da termino hauen bidez: bi garai diferentziaz dihardu, halakoetan, aipua. Irakurlearengandik hurbilen dagoen data duen zerbaitek (*azal-zatia*) are lehenagoko zerbaitek (*mami-zatia*) darama bere barnean. Adibidez, testu-idazleak, *aipu txertatuaz*, beste baten hitzak ekartzen ditu, halako urtean adierazitakoak; hitz horiek lehenagoko garai batez (*mami-zatiaren* urteaz edo aldiarekin) ari dira. Aipu formalik egin gabe ere, lehenagoko beste testu baten aipamena egin liteke. Aplikazioak bi data jasotzeko aukera ematen du. *Aipu txertatuaz* gehiago jakiteko, jo 9. kapitulara.

<sup>202</sup> Gehienetan urte bakarra izango dugu: *noiztik* eta *noiz arte* eremuetan urte berbera jartzen da. Jokabide honi eutsi zaio ordenagailuaren prestatzeran, epeko bilaketak errazteko asmoarekin.

## 6. AIPUAK SAILKATZEKO IRIZPIDEAK: KOKAPEN SOZIOHISTORIKOA

Datu-basearen materiala egoki antolaturik izateko, aipu jakin batean dagoen eta *EHS*ren interesekoa den informazioa era askotara markatu behar izaten da sarri: bere iturriari buruzko informazio bibliografikoa zehaztu behar izaten da, batetik; bere fidagarritasun-maila argitu behar izaten da, bestetik; bere ezau-garri soziolinguistikoak identifikatu behar izaten dira ondoren, eta, azkenik, aipuak alderdi historikoa islatzen duen neurrian historiaren altzoan ere kokatu behar izaten da informazio hori. Azken alderdi hori jorratzen du kapitulu honen: nola markatu behar ditugu kokagune geografikoa, historikoa eta abar? Eginkizun horietarako erabiltzen dituen terminoak, nolabait behar-eta, *kokagune* izeneko hiperonimoaren azpian bildu ditu *EHS*k.

*Noiz gertatu da?* eta *non gertatu da?* izan ohi dira, halakoetan, lehendabiziko galderak<sup>203</sup>. Hizkuntza alorreko edo giza arteko gertaera baten kokapen historikoa edo geografikoa, dena den, ez da kontu objektibo hutsa: denbora eta lekua deskribatzeko erabiltzen ditugun sistemak ere sozialak dira, sozialki sortuak eta gizarte-giro jakinetan eraikiak<sup>204</sup>. Lekua eta denbora zehazteko sistemak gizarteak berak sortutakoak direla aitortzen dugun neurrian, hobe genuke denbora sozialaz (*social time*) eta leku sozialaz (*social space*) hitz egitea. Kontzeptu horien garapena dela-eta ikus, adibidez, soziolinguistikaren arloan, Bock 1968: 215-217; gizarte-zientzietan ere antzeko analisia egin izan du Zentner-ek (Zentner 1966), denbora fisikoa, espazio fisikoa, denbora soziala eta espazio soziala aztertuz<sup>205</sup>;

<sup>203</sup> *Zer gertatu da?* galderari dagozkion xehetasunak *EHS*ren metodologian nola jaso behar diren hurrengo bi kapituluetan azalduko da.

<sup>204</sup> Aurreko atalean aipatuak ditugu, jadanik, historiaren beraren aldetik dauden eztabaida batzuk (ikus 5.3).

<sup>205</sup> Zentner-en analisia oso interesgarria da gure jardunerako. 1966ko artikuluan argi frogatzen duenez, denboraren eta espazioaren trataera gizartearen garapenaren araberakoa da: "(...) temporal-spatial phenomena are diversely apprehended and structured in human society at differing stages of sociocultural development. (...) Neither time nor space are objectively "there" in some psychologically given sense. On the contrary, these phenomena are socially invested with meaning and value according to the experiences of members of society." (Zentner 1966: 76-77). Leku-denboraren ikuskera aldakor horiek aurrerapen teknologikoekin lotzen ditu Zentner-ek (65. or): "With sociocultural development from less to greater technological competence there have been correlated changes both in the social complexity of

Guy-k ere<sup>206</sup>, bere aldetik (Guy 2010), antropologiaren eta fisikaren arteko analisia egin izan du, leku-denboraren gizarte-izaera hori dela medio.

Aitorpen hori eginda, galdera-sorta zabala irekitzen zaigu bai denborari eta bai lekuari begira. Lehenengo kasuan, gertaera konkretuen koordinatu historikoak egutegi jakin baten arabera jasotzeaz gain, historia bera epekatu edo periodizatu egin ohi du historiagileak. Bigarrenari dagokionez, espazio fisikoa izendatzeko zein sistema erabiliko dugun erabaki behar da: ezaugarri fisikoen espazio “naturala”, administrazioak (elizak, aginte zibilak...) sortutako espazioetariko bat, edo beste sailkapen operatiboren bat. Kokapenari buruzko galderak, koordinatuen izaera soziala kontuan harturik, ez dago sistema sozialen arabera finkatu beharrik. Espazio eta denbora fisiko-sozialen deskribapenetara murriztu beharrik ere ez. Hona hemen, adibide gisa, egin ditzakegun beste galdera batzuk: erregistratzen ari garen giza (arteko) fenomeno hori noraino da indartsu, zer neurritan dago gizartean zabaldu-rik?; zenbat jende inplikatzan du?; sozialki (adinez, generoz, estratifikazio sozialaz...) non kokatzen da?; gaurko gizartea baino era finkoagoan egitura- turik zegoen tradiziozko gizartean gertatu izanez gero, non?; soziofuntzio- nalki, non? Asko dira, beraz, gertaera soziolinguistiko baten kokapenaz egin litezkeen galderak<sup>207</sup>: ez dute zergatik, huts-hutsean, denborazkoak eta geo- grafikoak izan. Galdera horiek guztiak bost multzo nagusitara bildu dira *EHSn*. Horra nola:

physical time-space norms and in the degree to which the physical exercised a determining effect upon the social”. Autore horren iritziz, ehizatik bizi izandako gizartearentzat ziklikoa izanik da denbora; nekazarien gizartea, aldiz, etorkizunari begira jarri izan da. Hona bere hitzak: “In hunting and gathering societies the close dependence upon physical and biological rhythms both in nature and in man himself appears to have given rise to a concept of time which emphasized the repetitive and the cyclical. (...) In agrarian societies, however, nature has largely been tamed and brought to heel with the consequent result of liberating men’s minds from primary concern with the past and his abject dependence upon nature to a concern with the future and its dependence upon man and his ingenuity. The nature of the agrarian economy with its enhanced understanding and control over nature appears to have given rise to a conception of time in which planning and the coordination of economic activity had perforce to be projected into the future. (...) All this has had the effect of shifting the emphasis of men’s time perspective from one in which the present is perceived in a manner which links it primarily to the past to one in which the present is linked ever more closely to the future.” (Zentner 1966: 70).

<sup>206</sup> Ikus 195. oin-oharra.

<sup>207</sup> Gogora dezagun hizkuntza-soziologiarentzat oinarritzkoa den Fishman-en galdera fama- tua: “who speaks what language to whom and when?” (Fishman 1965).

## 11. taula: Kokapen soziohistorikoaren parametroak

Kokagunearen lehen mailako etiketa	Edukiari buruzko oharrak
Noiz	Denboraren arabera kokapen-datuak. Kokapen horiek data jakinekoak izan litezke, edota epe baten arabera. Galdera honi erantzun nahi zaio, oinarritz, parametro honen bidez: 'Noizko garaiaz mintzo da aipua?', 'Noizko garaiaz ematen digu aipua bere informazio soziolinguistikoa?'
Nolako-zenbat	Atributu sozialekin eta bertan inplikaturako jende-kopuruarekin lotutako termino multzoa. Soziologiaren aldagai arrunten arabera datuak (adina, generoa, estratifikazio soziala...) jasotzen dira, batetik; bestetik, fenomenoaren zabalkundea islatzen duten datuak (zenbat jende; populazioaren zer proportzio...).
Non geografikoa	Kokapen fisiko-espazialaren arabera datuak, lekutze-sistema sozial desberdinen arabera.
Non ekologikoa	Kasuan kasuko natura-ingurumenaren urtaroei ziklikoki loturiko lanbideak (nagusiki ekoizpen-bidea eta hark sortzen duen bizimodua). Nagusiki bizimodu tradizionalan erabiltzekoa: jendearen mugikortasun motaren arabera sailkapena.
Non soziofuntzionala	Gertaerarekin lotzen den testuinguru soziokulturala. Oro har (baina ez beti), gizarteko jardungune nagusien arabera banaketa soziofuntzionala.

Ez dira bost parametro horiek, jakina, parametro posible bakarrak: bestelako sailkapen-sistemak ere garatu izan dira han-hemen. Perspektiba sinkronikoan diharduen soziolinguistikak, adibidez, ikuspegi hurbilagoa (elkar-eraginezkoagoa) planteatu izan du sarri, hiztunen aurrez aurreko jardunari atentzio berezia eskainiz. Hymes-ek, adibidez, Jakobson-i jarraituz, zazpi parametro zehaztu zituen hizkuntza-gertaerak (*speech events*) deskribatzeko (Hymes 1968: 110): "Every speech event involves 1. a Sender (Addresser); 2. a Receiver (Addressee); 3. a Message Form; 4. a Channel; 5. a Code; 6. a Topic; 7. Setting (Scene, Situation)". Informazio horiek ere jasotzen saiatzen da EHSren eredu, dezakeen neurrian. Ez da hori, ordea, bere jardunaren muin. Horrezaz gainera, eta horren gainetik, mintzajardunaren gorabeherak hizkuntza-soziologiaren testuinguruan kokatzen saiatzen da. Horretarako sistema posibletariko bat aukeratu du. Euskararen historia soziala argitzeko, laburbilduz, hizkuntza-gertaeren deskribapenak jaso eta sailkatu behar dira: dimentsio soziala duten eta dokumentu-iturrietan eskuragarri diren datuak jaso nahi ditu EHSk. Hori da EHSren helburuetako bat. Sailkatutako datuetatik gizarte-giroko (ez inoiz inork



inorekin izandako solasaldi isolatu bakana analizatzeko) ondorio egokiak ateratzen saiatzea da, bestea.

Hurrengo ataltxoetan eskainiko da *EHSk* aukeratutako bost kokapen-parametro nagusi horien araberrako azalpena: denbora sozialari dagokio zerrendako lehen etiketa, *Noiz*. Beste guztiak, aldiz, leku sozialarekin lot ditzakegu. Horra jo baino lehen, dena den, beste ohar orokor pare bat egin behar da.

Azpimarra dezagun: *aldiune eta leku jakinetan* egin nahi du *EHSk* bere analisisia. Horrek ez du esan nahi proiektuak euskararen orotariko historia, Euskal Herria osoa izanik oinarri, bere aztergai izango ez duenik. Esan nahi duena besterik da: aldi eta alde orotarako berdin balio duten testigantza globalen ondoan, haien ondoan eta haien gainetik, unean uneko eta lekuan lekuko datuak (are datu horiek bakarrik) izaten direla askotan erabilgai. Epe zabaleko informazio elaboratua ez baina aldiune jakineko gertaera konkretua eskaintzen dute, normalean, datu horiek. Leku jakineko gertaeren azalpena ekartzen dute, gainera, berekin: gertaera horiek gutxitan izaten dira une berean edo bertsuan Euskal Herri osora hedatu zirenetarikoak. Bai, aldiz, eragin-eremu mugatukoak: batzuetan probintzia edo bailara esparrukoak, eta askotan (gehienetan seguruenik) hori baino esparru hurbil-mugatua-gokoak. Kasuan-kasuan eskueran dauden datuen argitan, leku eta aldiune jakineko analisi konkretuetatik abiatu behar izaten du sarri *EHSk*, analisi zabalagoetara iritsi ahal izateko<sup>208</sup>. Azterbide deskriptiboan, zinetikoan eta preskriptiboan, konkretuki, oso maiz abiatu behar izaten dugu informazio fragmentario horietatik.

Egia da, bestalde, jatorrizko testigantzak ez baina aldi joanetako espezialisten azalpenak (liburuak, artikulatuak...) erabiltzen diren neurrian posible izaten dela hasieratik beretik perspektiba zabal-jeneraletik jardun ahal izatea. Azterbide dinamikoan, esate baterako, besteetan baino maizago jo ahal izaten da perspektiba zabal-jeneraletara.

Goazen, bada, bost parametro horiek banan-banan aztertzerara.

## 6.1. *Noiz*

Argitalpen-data(k) eta dokumentua *noiz* idatzi zen bi kontu dira: bi dira eta ez daude aipuari lotuta, bildumari baizik<sup>209</sup>. Ez dira, hortaz, zuzen-zuzenean datu soziolinguistikotzat jo behar. Datu soziolinguistikoen artean *Noiz<sub>4</sub>* (aipuan agertzen den gertaera zer urte-garaitakoa den) jasotzen dugu soil-soilik. Laugarren *noiz* hori

<sup>208</sup> Banakako datu horietatik baieztape zabalagoetara iritsi ahal izateko oinarri-oinarrizko tresnak dira *nagusitasun-moldaerazko taula* eta bere kideak. Ikus 8. kapituluhan 1A, 2A, 4A eta 5A gelaxketako azalpenak.

<sup>209</sup> Datu horiek 5. kapituluhan aztertu dira ondoko arrazoietatik: datu horiek ez dagozkie banan-banako aipuei, jatorrizko dokumentu osoari baizik. Horregatik bibliografiako beste datuekin batera azaldu dira, eta ez hemengo datu soziolinguistikoekin.

da, beraz, ataltxo honetan landuko den bakarra. Hori dela-eta, honako hau ere go-goan izan behar da: denborari dagokionez, aurreko kapituluan adierazitakoak *Noiz<sub>4</sub>* kontzepturako ere balio osoa du, baina horrezaz gainera, beste zenbait berezitasun ere badu kontzeptuak. Berariaz aipatuko ditugu horiek hurrengo pasarteetan.

Kontzeptu horren hiru alderdi hauek bederen aipatzekoak dira: data esleitu behar zaien dokumentuen ezaugarriak, erabiltzen diren neurri-patroiak eta horiek islatzeko erabiltzen diren data-formatuak.

### 6.1.1. Data esleitu beharreko dokumentuen ezaugarriak

Dokumentu-sorta zabala lantzen du *EHSk*: gehienbat eskuz idatzitako edo inprimatutako testuak. Hona dokumentu bakoitzaren trataera:

#### 12. taula: *Noiz<sub>4</sub>*-ren trataera, dokumentuaren arabera

Data esleitu behar zaion objektua	Adibideak	<i>Noiz<sub>4</sub></i> datua esleitzeko galdera
Argitara emandako testua	Liburuak (edo horien atalburuak), aldizkariak, artikuluak, egunkariak, Internet bidezko argitalpenak, inprimatutako dokumentuak oro har (bertso-paperak...).	Noizko garaiaz mintzo da aipua?
Argitara gabeko testua	Epistolarioak, artxibo-idazkiak, inskripzioak eta bestelako eskuizkribuak, beti ere liburu batean, bestelako dokumentu inprimatuan edo Internet-argitalpenean jasota ez badaude. Oro har, argitalpen gisa kaleratu gabeko iturburu guztiak sartzen dira multzo honetan.	Noizko garaiaz mintzo da aipua?
Azal- eta mami-zatiak dituen testua <sup>210</sup>	Honelako aipu edo datu txertatuak dituzten testuak, argitaratuak zein argitaratu gabeak izan daitezke.	Noizko garaiaz mintzo da, azal eta mami, testu-zatia?
Idatzizko testua ez den objektua	Mapa, irudia, grabazioa, argazkia eta abar.	Noizko garaiaz mintzo da objektua?

<sup>210</sup> Bi kontzeptu hauek aurreko kapituluan azaldu dira: ikus 10. taularen azken lerroa. Labur bilduz, kasurik ohikoena ondoko hau da: idazle batek (azala) beste autore bat aipatzea (mami). Aurreneko autorearen hitzek azala osatzen dute eta bigarrenaren azalpenek mami.

### 6.1.2. *EHSk aukeratutako neurri-patroiak*

*Social time* delakoa oso neurri-patroi diferentez landu behar izaten du *EHSk*, eskueran dituen jakin-iturrien eta unean-unean argitu nahi izaten duen esparruaren arabera. Honako lau kategoria hauek bereizi nahi dira, konplexutasun hori dela medio: data konkretua, epe laburra, epe (historiko edo sozio-linguistiko) luzea eta bi epealdiren konparazioa. Hona hemen bakoitzaren trataera:

- a) Aldiunearen barruan, batetik, une konkretuak hartu ahal izango dira. Adibidez, Donostiako hizkuntza-egoera 1761ean. Salbuespenak salbuespen, urteka jokatzen da horrelakoetan.
- b) Epeak, berriz, urte-zabalera askotakoak egin litezke: zabalera txikiagoak edota handiagoak. Frantziako iraultza-garaiaz eta bere ondoko 10-20 urteaz hitz egin dezakegu horrela, urte-zabalera txikiko epea zehazterakoan. Hurrengo pasartean integratu dira arlo honetako adibideak.
- c) Besterik da, aldiz, urte-zabalera handiko epeen kontua. Oraingoaz, gure datu historiko guztiak aplikazioan kargatu aurretik, goiz da azken emaitzetan erabiliko den zabalera handiko epe-banaketa konkretuaz jarduteko. Lehen hurbilpen moduan, oro har epe luzez diharduten aipuak nolabait markatu ahal izateko, honako eskema hau erabaki da, neurri on batean Azkue liburutegiaren ildoari jarraiki (Euskaltzaindia 2006: 1194). Epe motzagoak ere integratu dira eskema horretan:
  - 476ra arte: Historiaurrea eta Erromatar aroa
  - 476-1512: Erdi Aroa
    - 476-824: Inbasioen Aroa
    - 824-1200: Goi Erdi Aroa
    - 1200-1512: Behe Erdi Aroa
  - 1512-1789: Aro berria
  - 1789-1876: Foru-erregimenaren krisialdia
    - 1789-1815: Iraultza eta inperioa
    - 1815-1876: Karlistaldia
      - 1833-1839: Lehen karlistaldia
      - 1872-1876: Bigarren karlistaldia
  - 1876-1979: Gaur egungo Aroa
    - 1876-1936: Kontzertuen aroa
      - 1914-1918: Lehen Mundu Gerra
      - 1931-1936: Espainiako II. Errepublika
    - 1936-1979: Frankismoa eta Espainiako trantsizioa
      - 1939-1945: Bigarren Mundu Gerra

Aukera soil bat da hori. Ez, inola ere, aukera bakarra<sup>211</sup>. Hizkuntza edo hiztun-herri bakoitzaren arabera banaketa diferentea egin liteke, gainera. Adibidez, katalanaren historia soziolinguistikoa egiterakoan, ondoko banaketa historikoa egin zuen Vallverdu-k (Vallverdu 1984):

<sup>211</sup> Bibliografia-iturri bateko adibidea eskainia du Joseba Intxaustik, gure kasuan inoiz egin beharko denaren bide-erakusle edo. Konkretuki, *History of Mankind* (Unesco 1977-1981) liburuak berekin dakarren epealdi nagusien sailkapena eskaintzen du Joseba Intxaustik. Bost epe handitan banatuta dago, hain zuzen, aipagai duen liburuko testuan, hizkuntzen iragana:

- |                           |   |
|---------------------------|---|
| 1) K.a. 1200-K.a. 500     | 4) Erdi Aroa (500-1300)                                 |
| 2) K.a. 500-0. urteak     | 5) Aro Modernoa (1300-1775)                             |
| 3) Kristau-Aroa-K. o. 500 | (1775etik honako epealdirik ez dakar sailkapen horrek.) |

3. eranskinak dakarren epekatzea ere proposatu izan du Joseba Intxaustik *EHS*rako.

Zuazo-k (1995) bere aldetik ondoko banaketa egin zuen euskararen kanpo-historia azaltzeko: 1) *The long prehistory of basque*; 2) *The 16th and 17th centuries*; 3) *The 18th and 19th centuries*; 4) 1876-1936; 5) *The postwar period*. Ulibarri-k, euskararen kanpo-historia aurkezterakoan, ondoko banaketa historikoa eginik du (Ulibarri 2013: 89-118): 1) The Roman period. Aquitanian or archaic Basque and linguistic contact; 2) Medieval Basque, Centuries of lights and shadows; 3) The Modern Era. Texts in Basque, 3.1) 15<sup>th</sup> century-1600. Archaic Basque, 3.2) 1600-1745. Old Classical Basque, 3.3) 1745-1887. Early Modern Basque, 3.4) 1887-1968. Late Modern Basque, 3.5) 1968-Today. The unified Basque language (*euskara batua*); 4) Basque dialectology; 5) Toponymy. Bistan denez, sozio- ordez linguozentrikoa da Ulibarri-k egiten duen banaketa. Bada gure artean, azkenik, ikuspegi soziokulturala gogoan izanik beste epe-sailkapenik eskaini duenik. Ikus, adibidez, horren erakusle, Julio Caro Baroja-ren (Baroja 1974A, 1974b, 1978) zenbait irizpidetatik inoiz atera izan dugun sailkapen-markoa. Marko horrek kontuan izan nahi luke bertako zenbait prozesu soziokultural, eta honako denbora-zatiketa hau eskaintzen du:

- |                                  |              |
|----------------------------------|--------------|
| 1) Historiaurretik 0 urtera arte | 5) 1500-1792 |
| 2) 0-400                         | 6) 1792-1876 |
| 3) 400-900                       | 7) 1876-1936 |
| 4) 900-1500                      | 8) 1936-1980 |

Kanpoko aukerarik ere badago, jakina: Braudel historialariak, adibidez, tenporalitate hiru-koitza zehazten du historian: denbora geografikoa (iraupen luzekoa); denbora soziala (tarteko luzera duena) eta gertakarien denbora (oso motza dena). Bere doktore-tesiaren hitzaurrean argi ageri dira hiru denborak ezberdinak: “Ce livre se divise en trois parties, chacune étant en soi un essai d’explication. La première met en cause une histoire quasi immobile, celle de l’homme dans ses rapports avec le milieu qui l’entoure; une histoire lente à couler et à se transformer, faite bien souvent de retours insistants, de cycles sans cesse recommencés. Je n’ai pas voulu négliger cette histoire-là, presque hors du temps, au contact des choses inanimées, ni me contenter, à son sujet, de ces traditionnelles introductions géographiques à l’histoire, inutilement placées au seuil de tant de livres, avec leurs paysages minéraux, leurs labours et leurs fleurs qu’on montre rapidement et dont ensuite il n’est plus jamais question, comme si les fleurs ne revenaient pas avec chaque printemps, comme si les troupeaux s’arrêtaient dans leurs déplacements, comme si les navires n’avaient pas à voguer sur une mer réelle, qui change avec les saisons.

- The first years of independence (900-1137)
- Catalan-Aragonese Confederation: Peninsular era (1137-1276)
- The Mediterranean empire (1276-1410)
- The Golden Age of literature and political decline (1410-1516)
- The ‘personal’ union with Castille (1516-1714)
- From political and cultural oppression to economic development (1714-1854)

Au-dessus de cette histoire immobile, une histoire lentement rythmée: [...] une histoire sociale, celle des groupes et des groupements. Comment ces vagues de fond soulèvent-elles l'ensemble de la vie méditerranéenne, voilà ce que je me suis demandé dans la seconde partie de mon livre, en étudiant successivement les économies et les États, les sociétés, les civilisations, en essayant enfin, pour mieux éclairer ma conception de l'histoire, de montrer comment toutes ces forces de profondeur sont à l'œuvre dans le domaine complexe de la guerre. Car la guerre, nous le savons, n'est pas un pur domaine de responsabilités individuelles.

Troisième partie enfin, celle de l'histoire traditionnelle, si l'on veut de l'histoire à la dimension non de l'homme, mais de l'individu, l'histoire événementielle de François Simiand: une agitation de surface, les vagues que les marées soulèvent sur leur puissant mouvement. Une histoire à oscillations brèves rapides, nerveuses. Ultra-sensible par définition, le moindre pas met en alerte tous les instruments de mesure. Mais telle quelle, c'est la plus passionnante, la plus riche en humanité, la plus dangereuse aussi. Méfions-nous de cette histoire brûlante encore, telle que les contemporains l'ont sentie, décrite, vécue, au rythme de leur vie, brève comme la nôtre. Elle a la dimension de leurs colères, de leurs rêves et de leurs illusions. [...] Ainsi sommes-nous arrivés à une décomposition de l'histoire en plans étagés. Ou, si l'on veut, à la distinction, dans le temps de l'histoire, d'un temps géographique, d'un temps social, d'un temps individuel” (Braudel 1949: 13-14).

Baggioni-k (1997), bere aldetik, hizkuntzen historiari dagokionez, iraultza ekolinguistikoko batzuk zehazten ditu, eta horien arabera banatzen du historiaren tenporalitatea. Iraultza horiek une garrantzitsuenak dira, bere aburuz, hizkuntzen eta nazioen sorbidea eta moldaera argi esplikatuz ahal izateko. Nolabaiteko mugarri edo bihurtune dira iraultza horiek. Lehenengo iraultza ekolinguistikoa XV-XVI. mendeen artean gertatu zen Mendebaldeko Europan, Baggioni-ren arabera, bigarrena 1800dik 1918ra artean, eta hirugarrena oraintxe gertatzen ari da.

1971n egindako hitzaldi batean (gero argitaratua: Aracil 1982), zazpi garai hauetan banatu zuen Aracil-ek Europako historia soziolinguistikoa: 0) Temps Carolingis (circa 800 - circa 1060); 1) Miracle Occità (c 1060 - c. 1250); 2) Questione della Lingua Acte I (c. 1250 - c. 1450); 3) Questione della Lingua Acte II (c. 1450 - c. 1625); 4) La langue universelle (c. 1625 - c. 1808); 5) De l'Allemagne (c. 1808 - c. 1868); 6) La Belle Epoque (c. 1868 - C. 1918); 7) El desfasament (c. 1918 - c. 1953). Luze joko lukeenez, ezin dugu hemen Aracil-en banaketa horretaz xehetasun handiagorik eman. Fase zabal hauen berri zehatzago jakin nahi duenak, Aracil-en artikulura jo dezake. Kontuan hartu behar da, nolana ere, 5. fasera arte Europako egoera soziolinguistikoko orokorra deskribatzen duela Aracil-ek; aldiz, 5. fasetik aurrera hizkuntzalaritzaren bilakaera epistemologikoan zentratzen da.

Denboraren *EHS*ko trataerari buruz ikus 5.3 atalburuan aipatutakoa. Fluxu historikoari buruz, azkenik, Cros-en “La dys-synchronie historique et l'incorporation de l'histoire” irakurtzea ere merezi du (Cros 2006: 2-3).

- The Renaixença and the struggle for national liberty (1854-1939)
- The Franco regime (1939-1975)
- The constitutional monarchy and the restoration of the Generalitat (1975 to the Present Day)

Ez da hau lekua, sailkapen “on”aren bila jardutekoa. Aukeratzen den eskema aukeratzen dela, eragozpenik ez da faltako. Besteren artean, motibo honegatik: gutxitan erabili ahal izango dira hain denbora-tarte zabalak, hizkuntzen gizarte-dimentsioaren deskribapen zehatzak egiteko. Hori baino denbora-epe laburragoekin jokatu behar da sarri, hasiera batean bederen. Horrek ez du esan nahi, halere, epealdi nagusiok alferrikakoak direnik *EHS*ren lanerako.

Azken ondorioak ateratzeko orduan, esate baterako, baliagarriak gerta litezke. Euskal herrialde batean *diglossia without bilingualism* eramoldea noiztik noiz arte indarrean egon den azaltzeko, edota noiztik aurrera ingurumen jakin batean *bilingualism with diglossia* lehenik, eta azkenik *no bilingualism* eta *no diglossia*<sup>212</sup>, ageri den azaltzeko orduan erabilgarri gerta litezke epe-banatze horiek (edo horien antzekoak). Aurrez ezin jakin liteke hori, ordea. Bitartean, aipuetan ageri diren epeak ongi jaso ahal izateko, adierazitako sistemarekin jokatu da.

- d) Era berean, epealdi zabal bi konparatzeko modua ematen du denboraren handizkako zati-banaketa horrek. Urkixok lehenik (1919), eta Mitxelenak gero (1985), Caro Barojagandik hartutako denbora-marke horretako epealdi bi (bigarrena eta zazpigarrena) berariaz konparatu izan dituzte. Ikus, adibidez, Urkixoren azalpena (1919: 13 hurr.): “El vascuence, única supervivencia de las lenguas prerrománicas de nuestra península, se encuentra hoy en situación, que aunque no es idéntica, nos hace pensar en aquélla en que debió hallarse cuando los romanos invadieron y dominaron la antigua Iberia”. Aski konparazio jeneralak dira horiek: hizkuntzaren historia sozial batek kontuan hartzekoak bai, luze-zabaleko balioespen gisa, baina dokumentazio-oinarri sendoaz hornitzen ez badira nekez aparteko argitasunik eskainiko dutenak.

### 6.1.3. *EHS*k aukeratu dituen data-formatuak

5. kapitulu hainbat azalpen emanik dugu, dagoeneko, data-formatuez. *Noiz*<sub>4</sub>-k dituen berezitasunak kontuan izanik, zenbait azalpen osagarri eman behar dugu ondoko lerrootan. Lau dira, gure ustez, ezinbestean aipatu behar diren ezaugarriak.

<sup>212</sup> Kontzeptu hauetarako: ikus Fishman (ed) 1971: 286-299.

- A) Bi zati izan ditzake *Noiz<sub>4</sub>*-k, aukeratu dugun aipuaren autoreak beste autore baten aipamena egiten duenean. Aurreneko autorearen testu zatiari *azal*-zatia deitu diogu eta, aitzitik, autore horrek aipatzen duen beste autorearen testu zatiari *mami*-zatia. *Azal*-zatiaren eta *mami*-zatiaren data-trataera jasota dago jadanik<sup>213</sup>. Hemen ez gara, beraz, han esanda-koak errepikatzen hasiko.
- B) Zehaztu gabeko datuak bereziki ugariak eta konplikatua dira, nolahi ere, *Noiz<sub>4</sub>* honen kasuan. Aurreko kapituluaren ageri diren data-formatu edo data-aukera horiek guztiak emanda ere, arazoak izaten dira sarri aipu baten mamia datatzerakoan. Erabaki delikatu hartu behar izaten du markatzaileak, honelako azalpenik topatzen duenean: “en los tiempos antiguos”, “de pocos años a esta parte”, “dans quelques siècles”, “Passage nommé San Juan, a été en quelque sorte une colonie française, fondée par les anciens habitants de nos versants Pyrénéens” (Lacombe 1919: 50) edota, euskaraz, honelakorik datorrenean: “urte haietan”, “hamarkada haietariko batean”... Kasu horietarako ezinbestekoak dira, hoberik ezean, hurbilketa-formulak edo gutxi gorabeherakoak. Ezin egokiagoak dira, beraz, aurreko kapituluaren azaldutako ildotik, epe luzeak hautatzeko aukera, etab...
- C) Hainbat epe-sistema aipatu da aurreko ataltxoan (6.1.2.an), litezkeen neurri-patroiak azaltzeko orduan. Data-formatua epe-sistema batera (*noiztik noiz arte*) eramanez, epe-sistema horiek islatzeko aukera ematen du aplikazio informatikoak, arazo handiegirik gabe.
- D) Aurreko kapituluaren eztabaidatu diren *Noiz* desberdinen artean, *Noiz<sub>4</sub>* da, normalean, data-kopuru handiena bereganatu ohi duena. Lau data desberdin marka dezake markatzaileak, bakoitza epe bihurtzen delarik. Aipu bakar batek biltzen dituen une desberdinak kontuan har litezke horrela.

## 6.2. Nolako-zenbat

Kokagunearen bigarren termino multzo honek aski desberdinak diren bi arlo biltzen ditu: batetik, oinarrizko aldagai soziologiko batzuk (*Nolakoa*) jasotzen ditu; bestetik, berriz, partaideen kopurua islatzen du era batera edo bestera (*Zenbat: kopurua-proporzioa*). Ondoko ataltxoetan aztertuko ditugu biak.

<sup>213</sup> Ikus 5. atalburuan 179. orrialdean dagoen 201. oin-oharra.

### 6.2.1. Nolakoa

Soziologian aski arrunt eta erabilgarri izan ohi diren aldagaiak jasotzen ditu ataltxo honek<sup>214</sup>: *adina, generoa eta estratifikazio soziala*, gehi –ohi bezala, gurean– *besterik* izeneko saski-naski moduko kategoria orokorra. Azter ditzagun guztiak, banan-banan.

*Adinaren*<sup>215</sup> garrantzia begi bistan dago, mintzajardunaren giza arteko mol-daerak hemen eta nonahi jasan izan duen edozein bilakaeratan (Eckert 1997; Barbieri 2008). Analisi sinkronikoan, adibidez, garai jakineko gazteen eta adine-koen hizkuntza-jokabideak (erabilera, ezagutza, erabilitako hizkuntza-formak, iritziak, jarrerak eta jokaerak) aski diferenteak izan litezke<sup>216</sup>. Era berean, ikuspe-gi diakronikoan, konparazio-puntuak berak adina ere inplika dezake (ikus, adi-bidez, 2A, 8. kapituluan). Marka bat sortu dugu, beraz, adinak arlo horietan guztietan eragina duela adierazteko. Marka horrek, dena den, ez du aukerarik ematen adin zehatza azaltzeko. Adinaren aldagaia aipuan agertzen dela aditzera ematen du, soil-soilik, horrek. Konpromisozko erdibidea aukeratu nahi izan da: xeheagoko aukerak, eskema honetako beste hainbat lekutan bezala, gehiegizko konplikazioa ekarriko zuelako jokatu da horrela<sup>217</sup>. Aipu bat osatzerakoan, hor-taz, “adina”ren gelaxka markatzen denean zera esan nahi du horrek: belaunaldien

<sup>214</sup> Hiru aldagai nagusi jaso ditugu hemen. Beste autore batzuek aldagai gehiago zehazten dituzte. Euskararen testuinguru soziohistorikorako esanguratsuen direnak jaso ditugu. Bistan da, aukera hutsa dela hori ere. Zerrenda hori zabaldu egin liteke, nabarmen. Afendras-ek, adi-bidez, ondokoak jasotzen ditu: “social class, age, sex, occupation, religion, political affiliation, education and place of origin” (Afendras 1969: 4). Afendras-en zerrendarekin lotura izan de-zaketen beste aldagai batzuk ere jasotzen dira *EHS*ren metodologian, “non ekologikoa”ren atalean. Labov-ek bere aldetik, bereziki, *Social class, gender, neighborhood* eta *ethnicity* aipatzen ditu, adinaren aldagaia transbertsala delarik horietan (Labov 2001: 145-322).

<sup>215</sup> Ikus adibidetegian: 34, 99, 126, 181, 209.

<sup>216</sup> Ikus, adibidez, euskara-erdaren eta euskaldun-erdaldunen alorreko hainbat ikerketaren emaitzak: demagun, *Euskararen Jarraipena* (Kultura Saila 2003, 2009; Kultura Saila *et al.* 1995, 1997, 2013); *Euskal Herriko Kale Neurketak* (hainbat artikulua *Bat soziolinguistika aldizkarian* 1991, 3/4; 2002, 43; 2007, 64; 2012, 84); *mapa soziolinguistikoak* (adibidez, Kultura Saila 2009).

<sup>217</sup> Irakurleak pentsa dezake “haurra, gaztea, heldua, adinekoa” bezalako banaketa gehi-tzeak ez lukeela zailtasun handiegirik ekarriko. Partez egia da hori, baina ez erabat. *EHS*ren metodologian markatu behar diren atalen kopurua nahiko handia da dagoeneko. Azpialat guz-tiak gradazio horren arabera zabaltzeak ezin erabilizkoa bihurtuko luke eredia. Horrezaz gai-nera, benetako testuetan gutxitan agertzen da informazioa azpibanaketa horren arabera berei-zirik. Autore batek adinaren aldagaia aipa dezake, baina gaingiroki: hots, goiko 4 azpibanaketa horietariko bakar bat izan gabe. Askotan ageri zaigun erlatibotasun historikoaren arazoa dugu hor. Adin marko/talde erreferentzial horiek aldatuz joan dira historian zehar: gaur egun “28 urteko gazte” batez hitz egin dezakegu; aldiz, Erdi Aroan oso nekez sailkatuko zen 28 urteko gizasemea edo emakumea “gazteen” adin-taldean.



arteko banaketari buruzko informazioa berariaz jasotzen dela aipuan. Adibidez, “adinekoek euskaraz egiten dute herrian, baina gazteek erdaraz” dioen aipu baten kasuan berariaz markatu behar da “adina”ren gelaxka. Adin-talde bakar bati buruzko informazioa ere jaso behar da, noski: demagun, adibidez, “herriko gazteek euskaraz egiten dute”. Hemen jasotako bi kasuak jeneralizazioak dira. Norbanakoen kasuetan ere, adinari buruzko informaziorik jasotzen denean “adina”ren gelaxka berariaz markatu behar da zenbaitetan. Demagun, adibidez, “tabernaren sarreran zegoen gazteak pasatzeko esan zigun euskaraz”<sup>218</sup>. Horrelako aipu batean, “adina”ren gelaxka markatu egin behar da<sup>219</sup>.

Hizkuntza kontuetan eztabaidagai izan da aspaldidanik, bestalde, *generoaren*<sup>220</sup> eragina<sup>221</sup>. Labov-ek adibidez, aldagai horrek hizkuntzaren aldaketan duen (edo izan dezakeen) garrantzia azpimarratu izan du, “generoaren paradoxa”<sup>222</sup> delakoa agerian utziz (Labov 2001: 261-293). Nork du eragin handiagoa hizkuntzaren belaunez belauneko transmisioan, alderik baldin badago: amak ala

<sup>218</sup> Aipuak informazio linguistikorik izango ez balu, aldiz, ez litzateke jasoko. Markatu gabe utziko litzateke, hortaz, ondoko hau: “tabernaren sarreran zegoen gazteak pasatzeko esan zigun”.

<sup>219</sup> Hala erabaki zen bere garaian: jeneralizazioak jasotzea eta baita informazio puntuala ere. Hala ere, kontuz ibili behar da: bide horrek guztia (edo ia guztia) markatzera eraman gaitzake, eta, jakina, (ia) guztia markatuta egongo balitz markak berak informazioa diskriminatzeke eta sailkatzeke duen ahalmena lausotu eta azken-azkenean galdu egingo litzateke. Horregatik, “adina” bezalako ezaugarrien kasuan baliteke, etorkizunean, gelaxka horietan dagoen informazioa xehetasun gehiagorekin bereizi behar izatea, adin-talde diferenteak kontuan hartuz, adibidez. Kasuan-kasuan, ikersaioen beharren arabera, erabakiko da bereizketa horiek egin ala ez.

<sup>220</sup> Soziologikoa den generoaren aldagaiak hitz egiten da ikerketa-alorrean, normalean, eta ez biologikoa den sexuaren aldagaiak. Labov-ek aipatu izan duen moduan “Everyone agrees that gender is a social factor – language is not differentiated by the biological aspects of sex differences” (Labov 2001: 263).

<sup>221</sup> Ikus, adibidez: Eckert *et al.*, 1999. Labov 1991, Trudgill 1972. Soziolinguistika historikoaren kasuan ikus, orobat, Conde Silvestre 2007, bereziki 113-129 or. eta 156-164 or. Santos Dominguez 1986: 286-287, Nevalainen eta Raumolin 2003: 110-132, Fernandez 2011, Gowing 1993, Endo 2006 eta Scott 1987, azken hori historia sozialaren eskolarekin loturik. Euskal Herrian ikus, adibidez, Hernández 2002. Bilboko 1920ko datu-bilketan alde nabaria dago generoen artean (Aizpuru eta Zarraga 2011: 131). Alde nabarmen hori hezkuntza-mailarekin lotu izan da zenbaitetan. Beti ez da, ordea, hori gertatzen: 1920ko Bilbon, gizonen eta emakumezkoen artean aldea egonik ere alfabetatze-mailan, emakumezkoen maila ere altu samarra zen: %84 (gizonen % 92,5 zegoen alfabetaturik garai berean) (Aizpuru eta Zarraga 2011: 132). Garai zaharragoetarako ikus, orobat, Madariaga 2014. Bertan agertzen diren adibide batzuek antz handia dute Gowing-ek Ingalaterrarako aipatzen dituenekin (Gowing 1993).

<sup>222</sup> Hizkuntzaren aldaketa aztertzean Labov-ek printzipio batzuk zehaztu ditu generoaren aldagaiari buruz:

aitak? Nork gordetzen du osoago eta zehatzago gurasoen hizkera-moldea? Nork ikasten du lehenago kanpo- edo albo-hizkuntzaren bat? Ba al dago formen erabileran jokabide bereizgarririk? Hitanoa batez ere gizonezkoen artean gordetzen al da azken hamarkadotan, ala proportzio bertsuan erabiltzen dute gizon-emakumeek? Hizkuntzari eta hitzunei begira, iritzien, jarrerren eta jokae- ren banaketa berdintsua al da genero bietan, ala generoen arabera bereizketa nabarmena da gai horretan ere? Galdera hauek egitean, ez dugu esan nahi generoaren arabera jokabideak beti desberdin direnik. Desberdinak suertatzen diren kasuetarako (batzuetan behintzat hala suertatzen direlakoan gaude<sup>223</sup>) behar-beharrezkoa dugu termino hori: bereizketa hori seinalatuko duen marka bat behar dugu. *Adinaren* kasuan bezala, eta arrazoi bertsuengatik, *genero* marka horrek ere ez du beti-beti genero zehatzik, arra edo emea, adierazteko aukerarik ematen. Aurreko kasuan bezala, oraingoan ere jeneralizazioak ez ezik informazio puntualak ere berariaz jaso behar dira azkenik<sup>224</sup>.

Adinaz eta generoaz gainera, estratifikazio soziala ezinbesteko aldagai suertatzen da *EHSn*<sup>225</sup>. Oso jakinaren gainean jarri zaio termino honi *estratifikazio sozial* izena, akaso ezagunagoa eta herri-hizkeran erabiliago den ‘klase sozial’ terminoa baztertuz. Bi arrazoi daude, gutxienez, jokabide hori justifikatzeko: klase sozialak definitzeko zailtasun objektiboak daude (Mallinson 2007), bate- tik; estratifikazio-sistema desberdinak jasotzeko gai izan behar du *EHSk*, beste- tik; hots, iturriek aipatzen dituzten estratifikazio-sistema guztiak besarkatu behar ditu *EHSk*. Honen ondorioz, aukera guztiak (klase sozialarena eta beste zenbait) isla ditzakeen terminoa aukeratu nahi izan da: *estratifikazio soziala*. Zein izan litezke estratifikazio-sistema horiek? Batzuetan, partaideen klase sozialaren arabera bereizten dira iturrietan hizkuntza-kontuak, xehetasun handiegirik eman gabe (“goi-mailako”, “behe-mailako”, “dezakeen jendea”...). Beste ba-

- “For stable sociolinguistic variables, women show a lower rate of stigmatized variants and a higher rate of prestige variants than men.” (Labov 2001: 266);
- “In linguistic change from above, woman adapt prestige forms at a higher rate than men” (Labov 2001: 274);
- “In linguistic change from below, women use higher frequencies of innovative forms than men do” (Labov 2001: 292).

Printzipio horietatik generoaren paradoxa eratoritzen du Labov-ek: “Women conform more closely than men to sociolinguistic norma that are overtly prescribed, but conform less than men when they are not” (Labov 2001: 293).

<sup>223</sup> XVII. mendean gizonezkoak baino proportzio altuagoan ageri dira emakumezkoak euskaldun elebakar (Madariaga 2014).

<sup>224</sup> Generoari buruzko adibideez jabetzeko ikus adibidetegian: 52, 99, 175.

<sup>225</sup> Ikus adibidetegian: 5, 27, 33, 34, 35, 36, 80, 83, 99, 136, 194. Estratifikazio ezaren adibide bat ikusteko: 58.

tzuetan, erreferentzia hori zehatzagoa da, diru-sarreraren, lanbidearen, bestelako kategoria sozioprofesionalen edo hezkuntza formalaren araberrako bereizketak eginez. Adibidez: nor ziren elebidun (eguneroko jarduera arrunt, espontaneo, aurrez aurrekoari dagokionez), oro har euskaldun elebaker ziren herri eta herrixketan? Faktore horietako baten araberrako bereizi al daitezke? Faktore horien araberrako bereizketak egin direnean, beraz, termino hau erabili ohi da informazioa *EHS*ren eredu metodologikoan sailkatzeko. Aldagai hori garrantzitsua da beti: estratifikazio soziala (hainbat kasutan, klase soziala) izan da, horregatik, soziolinguistikan gehien-edo landu den aldagaia<sup>226</sup>. Aurreko bi terminoen kasuan bezala, *estratifikazio sozialaren* parametro espezifikorik ezin da adierazi<sup>227</sup>.

Atal honetan jasotzen den azken aukera *besterik* da. Estratifikazio soziala, generoa eta adina izanik ere aldagai soziolinguistiko ohikoenak eta garrantzitsuenak, badira beste batzuk orobat kontuan hartzekoak. Zoritxarrez, informazio zuzen-zuzenik ez dute ematen autore gehienek gai horiei buruz, eta inferentzia bidez heldu behar izaten da datu horietara. Honelakoak dira, adibidez, ondoko aldagaiok: gizarte-sarea<sup>228</sup> (Milroy eta Milroy 1992, Milroy 2001), nortasun etnikoa (Fishman 1978, Giles *et al.* 1977) edota erlijiosoa (Santos Domínguez 1986, Conde 2007: 343-344, Samarin 1987, Spolsky eta Cooper 1991, Fishman 1965, Weinreich 1953), aldagai geografikoa<sup>229</sup>, lanbidea (Labov 2009: 103-105, Holmqvist eta Andersen 2001) eta abar.

### 6.2.2. Zenbat: hiztun-kopurua eta hiztun-proporzioa

*Nolako-zenbat* termino-multzoaren bigarren adarrak kopuruarekin du zerikuzirik. Fishman-i jarraiki, bost kasu bereiz daitezke hiztun-kopuruari dagokio-

<sup>226</sup> Demagun, adibidez: Labov 1966; Milroy eta Milroy 1992; Bernstein eta Henderson, 1972. Soziolinguistika historikoaren kasuan ikus, adibidez, Nevalainen eta Raumolin 2003: 133-156.

<sup>227</sup> Estratifikazio sozialarekin estu-estu loturik dago, maiz asko, hiztunen lanbidea. Lanbidearen araberrako estratifikazioa oso aldakorra izan da, ordea, historian zehar, eta horregatik ezin da garai guztietarako balioko lukeen banaketa-taula unibokorik asmatu. Aizpuruk eta Zarragak, Bilboko 1920ko egoera soziolinguistikoaren azterketa egitean, ondoko lanbideak aipatzen dituzte: artisauak, eskulangileak/jornaleroak, etxekoandreak, nekazariak, ogibide liberalekoak, zerbitzuak/merkatariak, neskameak, ikasleak, eskola-umeak, jostunak, erretiratuak eta eliteak (Aizpuru eta Zarraga 2011: 129-130). Aldeak alde eta eragozpenak eragozpen, lanbidea eta estratifikazio soziala elkarri lotuta agertu ohi dira maiz.

<sup>228</sup> Soziolinguistika historikoaren kasuan ikus, adibidez: Fitzmaurice 2000; Tiekens-Boon van Ostade 2000; Bergs 2005; Nevalainen 2006: 567-570. Egia da "non ekologikoa"ren atalean gizarte-sareekin lotutako hainbat kontzeptu kontuan hartzen ditugula (diaspora, etab.).

<sup>229</sup> Aldagai honek berariazko sarrera du *EHS*ren eredu metodologikoan: ikus *kokagunea/non geografikoa*.

nean. Mintzajardunaren eta hizkuntzei edo hiztunei (*social organization of speech behavior, or behavior related to languages or speakers of those languages*) buruzko aipamenak dakartzaten iturriek, hiztunen kopuruari dagokionez, bost kategorია hauetakoren batez dihardute: a) hiztun (berdin idazle) batez; b) hiztun biz, aurrez aurreko jardunean (hitzez edo idatziz), *dyadic encounters* direlakoetan; c) leku jakineko hiztun-talde (berdin idazle/irakurle-talde) mugatu batez; d) hiztun- (berdin irakurle- edo idazle-) talde zabalaz, eta e) hiztun-elkarte osoaz<sup>230</sup>. Hori baino kategoría sorta sinpleagora jotzea erabaki da *EHSn*, markatze-lana erraztearren, besteak beste. Hiru alderdi nagusi seinatu dira bertan, ohiko kategoría orokorra (*besterik*) jasotzeaz gain. Honako lau alderdi nagusi hauek bereizten ditugu bertan, horren ondorioz<sup>231</sup>:

- Hiztun-talde baten *kopuru absolutuaz* ematen den informazioa zein da<sup>232</sup> (Fishman 1991: 45-55)? Zenbat dira, leku eta aldiune jakinean, hizkuntza hau edo hori egiten dutenak? Zenbat dira idazten dutenak; zenbat hitz egiten edo idazten dakiten pertsonak? Kontzeptu honek biltzen ditu, labur bildurik, goian jaso diren Fishman-en bost kategoriak. Bestelako eskalak ere kontuan har daitezke. Ohartu, aurreko termino-multzo osoarekin bezala, oraingoan ere ezin dela kopuru jakinik zehaztu. Nahikoa da, halere, *EHSk* esku artean duen lanerako, neurri bateko edo besteko jende-kopuruak inplikaturik daudela adieraztea: aiputik bertatik atera daitezke kopuru zehatzak, jakina. Ondoko hiru terminoetarako ere berdin balio du ohar honek.
- Zein da, begiz jotako hiztun-talde horretan, *euskaldun-erdaldun proportzioa*<sup>233</sup>? Begiz jotako unibertsoan zein ehunekok edo zein zatik erabiltzen du hizkuntza bata, zeinek bestea eta zeinek biak? Zein portzentajek daki hizkuntza bata, eta zeinek bestea?
- Eguneroko jarduera arruntean (etxean, auzoan, lagunartean, ohiko harreman-sareetan), zein da *euskaldunen kontzentrazioa*<sup>234</sup>? Bestela esanda, aztertzen ari den esparru geografikoan (eskualdean, herrian, etab.) sakabanatu-

<sup>230</sup> Baliagarri gerta liteke, alde horretatik, Fishman-en azalpen hau: "Under "society" one may be concerned with dyadic encounters, small group interaction, large group functioning, the articulation of social class and sectors, contacts and contrasts between entire nations, etc. Each of these social groupings may be examined with respect to heterogeneity of composition, permeability of group barriers, status-role patterns, contexts of interaction, norm restrictiveness and stability, etc" (Fishman 1968: 5).

<sup>231</sup> Zenbat multzo honen lan prototipikoa dugu: Mikelarena 2003. Ikus adibidetegian: 24.

<sup>232</sup> Ikus adibidetegian: 117.

<sup>233</sup> Ikus adibidetegian: 117, 181, 253.

<sup>234</sup> Ikus adibidetegian: 117.

rik al daude euskaldunak, edota argi bereizirik bizi al dira, familietan, auzoan, herrixkan edo eskualde osoan? Hizkuntza txiki<sup>235</sup> baten hiztunak noraino daude elkarrengana bilduta, noraino osatzen dute harreman-sare sendoaz babesturiko hiztun-talde trinkoa? Datu garrantzitsua da hori (Fishman 1991: 58, 67; Sánchez Carrión 1991: 397 –‘compactamiento de la comunidad lingüística’–).

- Ohi bezala, azkenik, laugarren terminoak (*besterik*) ‘zenbat?’ galderarekin lot daitekeen beste edozer elementu interesgarri markatzeko balio du, termino gehiagoren faltaz funtsezko informaziorik gal ez dadin.

### 6.2.3. Terminoen laburpena

Hona hemen atal honetan aurkeztu diren terminoen laburpena:

13. taula: *Nolako-zenbat* terminoaren egitura

Lehen mailako etiketa	Bigarren mailako etiketa	Hirugarren mailako etiketa
Nolako-zenbat	Nolakoa	Adina
		Generoa
		Estratifikazio soziala
		Besterik
	Zenbat: kopurua-proporzioa	Kopuru absolutua
		Euskaldun-erdaldun proporzioa
		Euskaldunen kontzentrazioa
		Besterik

### 6.3. Non geografikoa

Parametro jakinak aplikatzerakoan, beste zenbait lekutan adierazia dugunez, xehetasun-maila diferenteko tresnak behar izaten ditugu. Ezinbestekoa da hori, eskueran ditugun datuen xehetasun-mailaren (edo xehetasun-faltaren) arabera zuhur jokatzeko. Lekua zehazteko orduan ere hala da: ohi bezala, zenbat eta denboran atzerago joan hainbat eta zailago izan ohi da aipuak jasotzen duen gertaera non gertatu den, bere ‘gertaleku’ konkretua, gaurko zehaztasun-maila-

<sup>235</sup> Kontuz ibili behar da perspektiba historikoa nahastearekin, anakronimoan ez jausteko: gaur leku batean txikia den hizkuntza, ez hain txikia eta, are, nagusia izan zitekeen lehenaldian.

rekin finkatu ahal izatea<sup>236</sup>. Horregatik, bi lekutze-sistema geografiko (edo, bigarrenaren kasuan, sistema-multzo) eskaintzen dira hemen: bata *non geolinguistikoa*, bestea *non administratiboa*. Lehenengoa egokiagoa da datuak hain xehatuak ez direnean eta, batez ere, euskal eta erdal eskualdeak eta herriak aski argi bereiz zitezkeen garaietarako. Gaurko eta, oro har, azken mendeetako gizarte-giroa azaltzeko, aldiz, egokiagoa da maiz bigarrena, gertaera bat zehaztasun handiz lekutzeko aukera ematen duelako. Ondo ondoko ataltxoetan jorratuko dira sistema biak.

### 6.3.1. Non geolinguistikoa

Lekutze-sistema honen adibide garbientako bat, euskal munduan, mapa linguistikoa dira: hots, euskararen eta erdararen arteko muga-lerroak (preseskiago, euskal mintza-esparrua) zehaztu ohi dituzten garai bateko edo besteko mapak. Euskal Herria eta bere ingurua bitan banatzen dute mapok: *euskal mintza-esparrua*<sup>237</sup> batetik eta *erdal mintza-esparrua*<sup>238</sup> bestetik. Garai batean, hainbat eskualdetan, zorrotz samar mugatu eta zedarriztatu izan dira euskal eta erdal mintza-esparruak. Azken 250 urtean lausotuz joan dira, oro har, muga horiek. Nolanahi ere, eta eragozpenak eragozpen, horiek dira sistema honetako bi termino nagusiak. Azkenik, jakina, saski-naski moduko *besterik* ere kontuan hartzen da hemen.

### 6.3.2. Non administratiboa

Bigarren sistema-multzo hau korapilatsuagoa da, batetik, baina egoera modernoagoetan erabiltzeko egokiagoa, bestetik. Hizkuntzen artean (hots, hizkuntzak eguneroko jarduera arruntean gailen –sarri bakar– erabiltzen ziren mintza-esparruen artean) muga-lerro sendoak marraztea posible bazen ere behinola, gorago esan dugunez, gaur ez da horrela. Sailkapen administratiboek, bestelako datu multzo ugariak dituztelako besteak beste, ezin alboratuzko abantailak dituzte, lausotze-kaltearekin batean. Eskualde zabalak seinatzeko aukera emateaz gain, askoz bereizketa finagoak egiteko hautabidea ere ematen dute sarri lurralde-banaketaren irizpide modernoagook.

<sup>236</sup> Iragan historikoaren bilaketa horretan badirudi mugalde geografikoek ardura berezia pizten dutela, eta baita tokian tokiko soziologiak ere. Irigarainen lan ezagun eta balio handikoez gainera (Irigaray 1974), lan bikainak ditugu Nafarroan (Yoldi 1996; Jimeno Jurío 1997, 1998; Urmeneta 1996; Erize 1997; Sainz 2000; Jimeno Aranguren 2000), toponimiako kartografian burutu den lan erraldoia ahaztu gabe. Arabarako, hasteko, hor daude Knörr/Zuazo (1998) eta Zuazo (2012). Orpustanen, Goiheren edo Oyharçabalen lanak, besteak beste, baliozko urratsak dira Iparralderako.

<sup>237</sup> Ikus adibidetegian: 12, 26, 27, 40, 50, 115.

<sup>238</sup> Ikus adibidetegian: 85.

Administrazio-irizpide horren barnean lau lurralde-aukera bereizten dira. Balio-indar, erabilgarritasun eta zehaztasun-maila diferentekoak dira lau aukera horiek. Nolabait izendatu behar eta, honela izendatu ditugu: *non zibila*, *non erlijioso*, *non judiziala* eta saski-naski moduko *beste mugaperen bat*. Lau horietan askogatik garrantzitsuena, luzera begira, *non zibila* da. *Non erlijiosoak* bere garrantzia izanik du, ordea, luzaz: ezin baztertuzko garrantzia, bereziki XX. mendera arte. Zenbait alorretan, deitura-izendegian (eta hortik atera litezkeen ondorio sozio-linguistiko aberatsetan) adibidez, aparteko garrantzia izan du elizbarruti-sistemak mende luzez. *Non judiziala*, oro har, espezializatuagoa da eta, gaurkoz, gutxiago erabiltzeko moduan dago. Bestelako gizarte-erakundeek beste era batera antolatu dute lurraldea, jakina, baina lehen begiratuan hizkuntza-kontuak lekutzeko ez dirudi hain garrantzitsu direnik: horra hor, adibide gisa, gudarosteek izan ohi duten lurralde-antolamendua, enpresa pribatuek dutena edota administrazio desberdinek bere funtzioak betetzeko sortzen dituzten berariazko antolamendu-moldeak (ur-kudeaketarako arroak, lurralde-antolamendurako partzuergoak, poliziaerako, osasunerako eta hezkuntzarako finkatzen diren mugapeak...). Azken multzo honi bere lekutxo eman zaio eskeman, *beste mugaperen bat* izeneko terminoaren laguntzaz. Ondoko ataltxoetan aztertuko ditugu, beraz, lau termino horiek.

### 6.3.2.1. *Non zibila*<sup>239</sup>

Teknologiari esker, leku fisikoa adierazteko oso sistema zorrotzak daude gaur, UTM edo latitudearen eta longitudearen bidez. Bi sistema horiek zehatzak dira oso, baina ez diete EHSren kezkei ondo erantzuten, bi arrazoi hauengatik gutxienez. Batetik, lurralde, eskualde, ibar, udalerrri edo auzo jakin bat seinalatu behar izaten da sarri, aipu bat lantzerakoan: ez puntu bat edo koadrante bat. Bestetik, muga lerrozuzenik ez duen area bat zedarritze-ko, jakina, aski deserosoak dira teknologia bidezko sistema horiek: area bakar hori seinalatzeko, adibidez, puntu zehatz ugari zehaztu beharko lirarteke. Gertakari soziokulturalen isuri-izaera kronologikoa ez dakite (gaurkoz) operatibizatzen. Gizarteak mende luzez bere ingurumen ekologikoa 'mapeatu' izan duen modua ez dute horrelako sistema zientifiko-matematikook egoki islatzen. Gizakiok urterik urteko, belaunez belauneko edo mende mendeko jardunean izendatutako eskualde, leku edota eraikinekin dute gure aipuek zerikusirik, ez zenbaki hutsez definitutako puntuekin edota forma geometriko lerrozuzenekin. Praktiko eta erabilgarria izan nahi badu,

<sup>239</sup> Gardner-ek (2012) zabal azalduakoa laburtzen du, funtsean, hemengo atal honek. Zehaztasun handiagoa behar edo nahi duenak jo beza txosten horretara: EHSren aplikazio informatikoaren hasiera-orrian zintzilik dago.

gizakiak moldatutako entitate soziokulturalak islatu behar ditu hortaz lekutze-sistemak, jendearen ohiko izendapenen bidez. Gaur egun, sistema administratiboren batera jotzea da jokabiderik erosoena. Hala egin du *EHSk*.

Sistemak, beraz, geografia- eta leku-izenak islatu behar ditu. Horrezaz gain, gai izan behar du xehetasun-maila aldakorra (eskala-parametroa) eta denboran zehar gertatu izan diren aldaketak islatzeko.

Gertaera soziolinguistikoa (edo, bakanago, gizarte-girokoa: ikus 8.1.4.) ongi kokatzeari dagokionez, hedapen fisiko aldakorra islatu behar du sistemak, puntutik hasita lurralde zabaleneraino; aldi berean, leku-hierarkia argi jaso behar du: Donostian kodetuta dagoen auzo batek Gipuzkoako datuetan ere agertu behar du, Gipuzkoa bera Euskal Autonomia Erkidegoan txertatu behar da, eta abar. Horrezaz gainera, banaketa-intentsitatearekiko sentibera izan behar du sistemak: hots, ez dugu zehaztasun-maila bera behar zazpi probintzietan, Euskal Herriaren inguruko zonalde periferikoetan, (diasporari dagokionez) Ameriketara edota mundu zabaleko beste leku guztietan. Lekua-erikiko lotura-mota desberdinak erregistratzeko gai izan behar du sistemak (*Non gertatu zen hori?* normalean jasotzen den datua izan arren, beste zerbait jakin nahi izaten dugu zenbaitetan: *Non eman zen iritzi hori?*, *Nongo jendeaz/Zein lekuz eman zen iritzi hori?* edo, ohiko bizilekutik kanpora gertatu bada zerbait, *Nongoak ziren gertaera horretako protagonistak?*). Azkenik, ekintza jakinarekin lotutako leku guztiak, lotura-kopuru osoa, jasotzeko gai izan behar du sistemak (batzuetan, datu bakarra hainbat lekurekin lotuta dago, lotura-mota bakarra ala ugaria izan).

Leku-izenek dagokienez, bi dira kontuan hartu beharreko parametroak. Batetik, hizkuntzaren barneko-aldakortasun sinkronikoa: gaztelaniaz, gaurko jardueran, leku bakarra izendatzeko *San Sebastián*, *Donosti*, *Sanse* erabiltzen dira hitzez eta, idatziz, *Donostia-San Sebastián* (eta, inoiz, *SS*). Barneko-aldakortasuna diakronikoa ere izan daiteke: lehen *Danzig* zena gehienontzat *Gdansk* da gaur egun, edota orain hogeitaz *Calcut(t)a* edo *Bombay* zirenak *Kolkata* eta *Mumbai* dira orain, ofizialki. Bestetik, hizkuntza batetik besterako aldea ere kontuan hartu behar da. Demagun, adibidez, mendebaldean dagoen euskal probintzia: euskaraz *Bizkaia*; gaztelaniaz ere batzuetan *Bizkaia* ageri da gaur, baina tradizioz (eta, seguru asko, zenbait esparru formaletatik at orain ere bai) *Vizcaya* izan da nagusi; frantsesez *Biscaye*; ingelesez *Biscay*.

Leku-izenak mundu fisikoari lotzen zaizkionean, arazo gehiago agertzen dira: horrela, leku bakar batek izen bat (edo gehiago) izan dezake, ala ez. Izen hura gorde egin dezake denboran zehar, ala ez, edota beste batez ordezkatu dezake, ala ez. Era berean, izen bakar bat erabil daiteke lurzati bakar bat (cf.: Legorreta, Egilatz...) edo bat baino gehiago (Arantzazu Bizkaian eta Gipuz-



koan, Aretxabaleta Araban eta Gipuzkoan) edo denboran zehar aldakorra izan den lur-esparrua (Donostiaren edo Nafarroaren kasua, adibidez) izendatzeko. Azkenik, leku-izenen arteko hierarkiak ere aldakorrak dira denboraren harian: berriak sortzen dira han-hemen, eta zaharrak desagertzen (Espainiako probintzia-banaketa 1833an sortu zen, Autonomia-Erkidegoena, aldiz, 1978ko Konstituzioaren ondorio da. Hierarkien azpielementuak ere aldatu egiten dira, aldian behin: gogoratu, adibidez, udal-zatitzeak eta udal-bateratzeak).

Hitz batean, arras egoera konplexuaren aurrean gaude. Konplexutasun hori ukatu gabe, baina irtenbiderik gabeko zurrumbiloan ez erortzeko, bere beharretara ahalik eta gehien hurbiltzen den aukera egin behar izan du *EHS*k. Har dezagun gidari, nondik nora jo dugun azaltzeko, Gardner-ek (2012: 11-14) egin-dako formulazioa:

“UTM edo latitude/longitude moduko sistema ‘zientifikoa’ bazterturik, jende gehienak partez edo osoz ondo samar ezagutzen duen sistema batetik abiatzea izan da logikoena: gaurko administrazio-sistematik abiatzea, hain zuzen ere. Jokabide hori hobesteko orduan bat gatoz Peterson-en ohar garrantzitsuarekin (2009: 205-206). Honela dio berak:

En cuanto al uso de corónimos anacrónicos, y su capacidad para condicionar nuestro pensamiento, el ejemplo que manejamos aquí es la Rioja Alta. No condenamos el uso de una denominación posterior para hacer referencia a un espacio en el Altomedievo, pues también la utilizamos nosotros, ya que es una excelente manera de referirse de una manera abreviada al espacio al sur del río Ebro entre el río Iregua y el interfluvio Oja-Tirón. El problema surge cuando el descriptor del cual creemos servirnos acaba condicionando nuestra manera de pensar.

Erdi Aroaz ari da D. Peterson, baina, bere oharrak, gure ustez, historiaren beste hainbat garaitarako ere berdín balio du. Horrela jokatzekak badu hainbat abantaila:

- Honelako lanen irakurle-jendeak koronimia eta toponimia osoa ezagutzen ez badu ere normalean, gehienetan badu hainbat erreferentzia, batez ere hierarkia toponomastikoaren goi-mailari dagokionean.
- Gaurko administrazio-eskemak lehengoak baino osatuagoak, unibokoak eta, bereziki, eskuragarriagoak dira oro har.
- *EHS*ri interesatzen zaizkion arloak gehiago garatzeko eta interesatzen ez zaizkionak ez garatzeko aukera ematen du formulazio honek: auzo mailara iritsi gaitzeko horrela zazpi probintzietan horren beharra denean eta, proiektu honi dagokionez interes apalekoak diren lekuetan, eskualde mailara edo, are, estatura soil-soilik.

Hasieran esandakoa azpimarratu behar dugu, dena den: administrazio-egitura hori lanerako abiapuntu izan da, ez arau huts. Bere mugak ere baditu, izan ere, sistema honek<sup>240</sup>:

- Badira hainbat termino geografiko, sistema horretan leku egokirik ez dutenak.
- Ez du hainbat termino geografiko kontuan hartzen: hierarkia geo-administratibo arruntetan kokatzen zailak dira, zenbaitetan, horrelakoak (cf.: mendi Pirinioak, ibaiak). Arazo hori arindu egin da, zenbait leku-izen geografiko erantsiz eta, ahal den neurrian, hierarkian integratuz<sup>241</sup>.
- Sistema hierarkiko bakarra onartzen du irizpide geo-administratiboak, beste sistema posibleak baztertuz. Horrela, adibidez, gaur beregaina den Astigarraga lehen Donostian egon izana, edota gaur Artzibarren dagoen Arizkuren lehen Longida ibarrean egon izana ezin du formulazio horrek behar bezala islatu.
- Ez ditu desagertutako terminoak kontuan hartzen. Arazo hori ere arindu egin da, eta arinago izango da etorkizunean, zenbait leku-izen erantsiz eta, ahal den neurrian, hierarkian integratuz dihardugun heinean.
- Koronimo batek mendeen joanean izan dituen hedadura geografiko diferenteak ez ditu formulazio honek behar bezala kontuan hartzen. Nafarroaren zabalera, horrela, aldatuz (oro har, baina ez beti, zabalduz) joan izan da mendeetan zehar. Sistemak etiketa bakarra du, ordea: egungo administrazio-esparruari dagokion Nafarroa.
- Ez du, azkenik, lekuarekiko lotura-motarik bereizten<sup>242</sup> [...]. Markatze-lana arintzeko egin da hori, datu-galera larririk ez dakarrela uste izanik”.

#### 6.3.2.1.1. Zerrendaren egitura

Gaurko sistema administratibo moldatu hori artez erabiltzeko, kode-sistema erabiltzea erabaki da. Hona hemen, laburbilduz, horretarako nola jokatu den:

- Definitzen den leku bakoitzari luzera aldakorreko kode-zenbaki errepikaezina esleitu zaio. Bizkaiko Arantzazuk eta Gipuzkoakoak kode desberdinak dituzte, horrela.

<sup>240</sup> Ondoko zerrendan halakorik aipatzen ez bada ere, sistemak ez ditu hemendik aurrerako aldaketak kontuan hartzen: une jakineko egoera islatzen du; hots, denboran izoztutako leku-sistema bat da.

<sup>241</sup> Edozein modutan ere, badago gero aipatuko den beste aukera bat: *beste*.

<sup>242</sup> Lotura-motaren deskribapenerako ikus Gardner 2012: 5-6.

- Kode-zenbaki horren egiturak kasuan kasuko lurzatiarekin lotzen den hierarkia osoa islatzen du. Adibidez, Gasteizko Gardelegik duen kodea 01101014000729 da, non zenbaki multzo bakoitzak honako hau adierazi nahi duen:

Kode-zatia, hasieratik hasita	Esanahia	Kode metatua
0	Mundua	0
1	Zazpi probintziak	1
1	Hegoaldea	011
01	EAE	01101
01	Araba	0110101
4	Arabako Lautada	01101014
07	Gasteiz	0110101407
29	Gardelegi	011010140729

Beraz, datu-basean Arabarekin lotutako datuen bilaketa egiten badugu, Gardelegiko datu hori ere agertuko zaigu, bere barnean Arabako lurraldearen kodea ere bai baitarama.

- Leku horretarako ezagutzen diren izen guztiak zerrendatzen dira kodearen ondoan, zein ere den iturria eta zein ere den zuzentasun-maila. Gaurko ikuspegitik gaizki idatzitako, baina han-hemen jasotako, formak ere onargarriak dira, beraz, zerrenda horretan: “Donostia”ren pare ontzat ematen da “Donosti” ere, adibidez. Horrela, leku-izenaren edozein aldea eskuan izanik posible da kodea bilatzea, baita gaur egun baztertuta dauden izen-forma historikoak ere. Kontuz ibili behar dugu, hala ere, izenak (izen zaharrak bereziki), baliokidetzat jotzean: ez dago beti behar bezainbat informazio, lotura hori segurtasun osoz egiteko<sup>243</sup>.
- Izen horien guztien artean Euskaltzaindiak erabakitako euskarazko formari ematen zaio lehentasuna. Hori da gero, bilaketan emaitzetan, erabiltzeko den forma bakarra.

<sup>243</sup> Zailtasun horien adibidetzat har dezakegu Peterson-ek (2009: 252) Lugar del Río leku-izenari eskaintzen dion eztabaida. Hona zer ondorio ateratzen duen: “Sospechamos que el actual asentamiento sin historia [Lugar del Río] y el histórico asentamiento sin presencia actual [serna de Eriezo de sursum/serna de Eriez/puente de Iriez...] podrían corresponder al mismo lugar, y que el nombre *Eriezo* se haya transformado (castellanizado) en el actual *El Río*”. Susmoa baino ziurtasun sendoagorik ezin liteke, oraingoz, lortu.

- Kode bakoitzari deskribapen txiki bat esleitu zaio: udalerrria, historikoa, mendilerroa edo, auzoen kasuan, udalerrriaren izena, adibidez. Horren helburua zera da: izen berak esanahi bat baino gehiago duenean, horien artean bereizten laguntzea. Adibidez, Burgos leku-izena bai hiria eta bai probintzia izan daiteke. Deskribapen horren bidez, zein “Burgos” aukeratzeko ari garen jakin dezakegu.
- Zenbaitetan, horrezaz gainera, azalpen historiko laburra erantsi zaio aldaera jakin bati, bere erabilera argitzeko edota beste termino batekin duen lotura adierazteko.

#### 6.3.2.1.2. *Non geo-administratiboa markatzea*

Aipu jakin bati leku-izenak esleitzean nola jokatu behar du markatzaileak? Lan eroso da hori: testu horrekin lotzen dituen leku-izen guztien kodeak jasoko ditu<sup>244</sup>. Horrela, XVIII. mendeko testuaz ari bada, Donostiako udalerrri barruan Astigarraga aipatzen den lekuan Astigarraga eta Donostia markatuko ditu, gaur egun ez baitaude hierarkia bakarraren barnean. Zazpi probintziak, Hegoaldea, EAE eta Gipuzkoa terminoak markatzea, aldiz, ez da beharrezkoa: Donostia zein Astigarraga markatzeak termino horiek guztiak inplikatzeko ditu (ikus, gorago, Gasteizko Gardelegiren adibidea). Badakigu *EHS*ren sistemak ez duela ondo islatzen, hemezortzigarren mendean Astigarragak Donostiarekin zuen lotura. Baina aipua egoki berreskuratuko du bilatzaileak, bata zein bestea eskaturik. Badakigu, gainera, XVIII. mendeko Donostia eta Astigarraga ez direla geografikoki (erabat) gaurkoak baina, Peterson-ek goian deskribatutako bideari jarraiki, gauzak erabat desitxuratu gabe lekuak aipatzeko aukera ematen digu sistemak. Testu bakar bati dagokionez, gainera, leku bat baino gehiago aipa liteke. Har dezagun Gasteizen mende berean lanean ari ziren neskame donostiar batzuen kasua: Gasteiz eta Donostia markatuko ditugu kasu horretan.

#### 6.3.2.2. *Non erlijiosoa*

Beste hainbat gizarte-erakundek bezala, aparteko lurralde-antolamendua garatu izan du elizak: hori dela-eta, euskal mintza-esparruan aginte-eragina izanikako hainbat elizbarruti (parrokia, elizbarruti, artzapez-barruti...) aipa liteke. Elizak garatu izan duen sistemak, oro har, administrazio modernoaren antzeko arazoak ditu: hain luze iraun duen erakundeak behin eta berriro mugitu ditu

<sup>244</sup> Bilboko biztanleei buruz 1920an egindako galdeketa baten berri eman zuten Mikel Aizpuruk eta Karmele Zarragak 2011ko artikulu interesgarri batean. Bilboko biztanleen hizkuntza-gaitasunari buruzko galdera egin zen galdeketa hartan. Galdeketaari eta artikuluari “Bilbo”ren kodea esleitu beharko litzaieke, adibidez (Aizpuru eta Zarraga 2011).

bere elizbarrutien mugak; barrutia izenez aldatu ere bai, aldian behin. Horrela, une jakinean hiruzpalau diozesi baino indarrean ez egon arren 18 egoitza dira guztira, zein bere agintepeko lurraldearekin, zazpi probintzia hauetan nolabaiteko agintea edo eskumena izan dutenak noizbait (Goñi Galarraga 2004). Horrezaz gain, egoitza horietako askok gaurko zazpi probintzietatik kanpoko aginte-esparrua izan dute aldi berean. Ez hori bakarrik: elizak izan duen lurralde-antolamendurako sistema nagusi horrezaz gain, erlijio-ordena edo kongregazio bakoitzak bere probintziak, komentu-eskualdeak eta abar izan ditu. Horiek ere aldatu egin izan dira, gutxi-asko, denboran zehar<sup>245</sup>.

Elizak euskal munduan izandako garrantziagatik, berariaz jaso behar dira bere mugapen-sistemak<sup>246</sup>. Ez da ahaztu behar, gaurko funtzio erlijiosoa bete-tzeaz gain justizia- eta administrazio-funtzioak ere izanik dituela elizak hainbat mendez. *Thesaurus* oso honen arazo zentral batekin egiten dugu topo, puntu honetan: noraino xehatu eta garatu behar dugu sailkapena, edota noraino laburtu? Gertaerak lekutzeko orduan sistema nagusitzat gaurko administrazio-egitura hartu dugun neurrian, bistan dago leku apalagoa aitortu behar diogula eliza-administrazioari. Erakunde horren barruan, dena den, aparteko itzala zorzaio diozesien antolamenduari. Ondorioz, elizak zazpi probintzietan une batez edo bestez izan dituen hemezortzi elizbarruti izendatzeko terminoak espresuki jaso ditugu. Horrezaz gainera, *ordenen barrutia*, erlijio-ordenen lekutze-sistemen aipamenak islatzekoa, kontuan hartu da orobat. Zabalik utzi da azken bat, *zehaztu gabea*, elizaren lurralde-antolamenduarekin lotuta egon arren kokaleku egokirik ez duten aipuak artez markatu ahal izateko (6.3.3. atalean zerrendatuta daude diozesiak).

### 6.3.2.3. *Besterik*

Azken termino hau (*besterik*) beste hiru terminoren hiperonimoa da. Ohiko moduan, bestelako kasuak jasotzeko prestatu da. Kasu honetan, *non judiziala, beste mugaperen bat* eta *adierazpen atopikoa* biltzen ditu. Azaldu ditzagun hiru horien funtzioak, atalez atal.

<sup>245</sup> Ikus, adibidez, Jimeno 2006: 85-158.

<sup>246</sup> Euskal Herrian ez ezik Europa osoan ere garrantzi handiko aldagaia izan da Eliza, lekuan lekuko historia eta bilakaera soziolinguistikoa ulertzeko. Aracil-ek argi aipatu zuen moduan, Eliza izan da luzaroan esparru zabaleko instituzio indartsu eta iraunkor bakarra. Garai hartako errealitate soziolinguistikoa nabarmen baldintzatu izan du, horregatik: “L’esquema inicial era prou clar. Els vernacles nacionals funcionaven dins la vida ordinaria al nivell més o menys local. I el llatí va acomplir durant segles una funció integrativa absolutament vital al nivell de la comunicació supralocal —en una època, això és, en que l’Església era la sola institució supralocal robusta i eficient” (Aracil 1983: 35).

*Non judicial* izeneko kokatze-sistema. Sistema hau ere zibila da (elizaren justizia-sistemari dagozkion aipuaurreko marka-multzoaren bidez markatuko dira). Bere azpiatalik ez da, dena den, oraingoz zehaztu.

*Beste mugaperen bat* terminoa, *thesaurus* honetako beste hainbat lekutan bezala, marka esplizitua ez duten aukerak jasotzeko erantsi da azkenik, saski-naski moduan. Esan bezala, bestelako gizarte-erakundeek sortutako lekutze-sistemak islatzeko sortu da marka hau.

Funtzio berezia du, azkenik, *adierazpen atopikoa* etiketak: leku jakin batekin erraz lot ezin litekeen aipua markatzea. *Adierazpen akroniko* terminoarekin gertatzen den bezalatsu, bereziki erabilgarria da termino hau E dimentsioan, norbanakoen edo gizatalde osoen iritziei begira. Berez, hori ez da informazio esanguratsua; baina, tokia beti markatu behar denez, markatze-lana errazteko gehitu da aukera hori. Kontuan hartu behar da, adierazpen atopikoak leku jakin batean adierazten direla edota pertsona jakin batek egiten dituela (pertsona hori toki batekoa delarik). Akronikoa markatu ez ezik, informazioa baldin badugu, adierazpena non egin zen eta bere autorea nongoa zen ere jaso behar da.

### 6.3.3. Terminoen laburpena

Hona hemen atal honetan aurkeztu diren terminoen laburpena:

14. taula: *Non geografikoaren egitura*

Lehen mailako etiketa	Bigarren mailako etiketa	Hirugarren mailako etiketa	Laugarren mailako etiketa	
Non geografikoa	Non geolinguistikoa	Euskal mintza-esparrua		
		Erdal mintza-esparrua		
		Besterik		
	Non administratiboa	Non zibila		<i>Leku-kodea</i> <sup>247</sup>
		Non erlijiosoa		Akizeko elizbarrutia
				Armentiaiko elizbarrutia
				Aucheko elizbarrutia
	Baionako elizbarrutia			

<sup>247</sup> *EHS*ren informatika-aplikazioan agertzen den *thesaurus*era jo behar da leku-kode konkretu bat bilatzeko. Zerrenda osoa luzeegi da hemen jasotzeko: 2012/07/12an, adibidez, 4049 leku-izen zeuden jasota.

Lehen mailako etiketa	Bigarren mailako etiketa	Hirugarren mailako etiketa	Laugarren mailako etiketa
Non geografikoa	Non administratiboa	Non erlijiosoa	Bilboko elizbarrutia
			Burgoseko elizbarrutia
			Calahorrako elizbarrutia
			Donostiako elizbarrutia
			Gasteizko elizbarrutia
			Iruñeko elizbarrutia
			Naiarako elizbarrutia
			Okako elizbarrutia
			Oloroeko elizbarrutia
			Santanderreko elizbarrutia
			Tarazonako elizbarrutia
			Tuterako elizbarrutia
			Valpuestako elizbarrutia
			Zaragozako elizbarrutia
		Ordenen barrutia	
		Zehaztu gabea	
		Besterik	Non judiziala
Beste mugaperen bat			
Adierazpen atopikoa			

#### 6.4. Non ekologikoa

Tarte-bitarteko termino-multzotzat jo daiteke *non ekologikoa* deitu dugun hau: alderdi geografikoa dute terminoak, baina edukia ez da inola ere geografiko hutsa; leku jakin finkoekin lotua ere ez: batez ere gizakion tradiziozko bizi-estiloak, ohiko bizimoduak, hartzen ditu kontuan. Nagusiki, beraz, gizarte tradizionalan aplikatzeko kontzeptuak dira, baten batek bere baliokide modernoa bizirik badu ere. Ez dira *non geografikoan* kabitzen; *non soziofuntzionalen* ere ez. Bost multzo nagusitan banatuta daude errotulu honen peko kontzeptuak, gehi *besterik* izeneko saski-naski moduko gehigarria: goazen seiak banan-banan aztertzeraz.

Oinarrizko bereizketa lehenengo hiru terminoetan (*egoneko bizimodua*, *joan-etorriko bizimodua* eta *diaspora*) gauzatzen da. Sailkatzen ari garen gertaeretan parte hartzen dutenek hiru eratako bizimodua izan dezakete: eten nabarmenik gabe

bertan bizi; motibo desberdinengatik, aski era ziklikoan, ohiko bizilekutik kanpora atera (eta bertara bueltatu); azkenik, jatorriz bertakoak izanik bizitzaren zati handia, era jarraituan, leku horretatik kanpora pasa. Hitz batean, hiruren artean bereizteko irizpideak bi dira: a) sorlekutik zenbat denborarako urruntzen diren: apenas, (urte(et)an zeharreko) denboraldi luze edo laburrerako, ala (ia) betirako; b) Urruntze hori ziklikoa den, ala zorizkoa. Ikus ditzagun, jarraian, kategoria horiek guztiak.

#### 6.4.1. Egoneko bizimodua

Bizimodu tradizionalan, jende gehiena ez zen sorlekutik gehiegi urruntzen. Sorlekutik hurbilen zuten leku zentralera edo inguruko herriren batera lekualdatzen ziren agian, gehienez ere, lanagatik, ezkontzagatik edo jai-ospakizunengatik. Ez zen inola ere ohiz kanpoko, berrogeita hamar bat urtera arte (agian, gizonaen kasuan, existitu denetik, soldadutza salbuespen bakarra izanik) bizitza osoan jaiolekutik 30, 50 edo 100 km baino gehiago inoiz urrundu ez izandako pertsonak topatzea: gizaki horiek *egoneko bizimodua* zutela esan dezakegu. Halako bizimoldeko pertsonak ondoko bi taldeetakoekin kontrasta ditzakegu.

#### 6.4.2. Joan-etorriko bizimodua

Egoneko bizimodua gizarte tradizionaletan zabalduena bada ere mende luzez, honegatik edo hargatik beti izan dira aldi baterako behintzat (batzuetan, behin eta berriro) jatorrizko 'egoneko' komunitate horretatik urrundu izan diren kideak. Euskal munduari begira, halako bost motibazio tipiko izan ditugu gogoan<sup>248</sup>: *transhumantzia* edota, sarriago agian, *transtermitantzia* parte hartzea

<sup>248</sup> Euskal Herrian bezala aski gertaera soziolinguistiko garrantzitsuak izanik dira, hemen dik kanpora ere, lan-beharrak eraginik aldi baterako gertatu izan diren giza-mugimendu pendularrak. Hizkuntzen (hizkuntza horien bizi-oinarri diren hiztun-talde) garapenean edota iraupenean berariazko garrantzia izan dute, zenbaitetan, joan-etorriko mugimendu horiek. Badira beste kasu batzuk, Euskal Herrian hain nabarmen izan ez direnak, baina beste testuinguru batzuetan funtsezkoak: mahats- edo gari-biltzeari lotutako mugimenduak, eta abar (hemen ere ez da halakorik falta izan: demagun, Bizkaiko *gaztela-mutilak*; Bustintza 1980). Ikus, adibidez, Blanchet 1992: 16, 113. Tabouret-Keller-ek, bere aldetik, 1968an argitaratutako artikuluko batean hemen aipatzen ditugun hainbat aldagairen analisisa egiten du Europako eta Afrikako egoerak konparatuz (Tabouret-Keller 1968: 107-118). *EHSk* gogoan dituen bi dikotomia hartzen ditu kontuan: egoneko bizitza (sedentarioa) vs migrazioa (Tabouret-Keller-ek bere artikuluan migrazio pendularrak eta behin betikoak aipatzen ditu), alde batetik; hiritar vs baserritar (*urban vs rural*) dikotomia, bestetik.



(batez ere, artzain moduan)<sup>249</sup>, *urrutiko merkataritzan* parte hartzea<sup>250</sup> (cf. adibidez, Sevillako negozioetan parte hartu ahal izateko aldi baterako bertan bizitzen jarritako euskaldunak), *itsas eta lehorreko garraioan* parte hartzea, *goi-ikasketa gune* batera joatea<sup>251</sup> (euskaldunen kasuan, aparteko garrantzia izanik du Salamancak) eta *aldi bateko langintzan*<sup>252</sup> aritzea (adibidez, Gaztelan hargin edo Ternuara edo beste norabait abiatutako arrantzaleak<sup>253</sup>). Bost horiezaz gain *beste-rik*<sup>254</sup> kategoria ere erantsi da, noiz edo noiz topa daitezkeen bestelako kasuak ere egoki etiketatu ahal izateko.

### 6.4.3. Diaspora

Gizarte tradizionalako gizabanakoen harat-honatak direla-eta, *diaspora* da sailkapen-hirukote honetako azken terminoa: jaiotzaz edota hezieraz gizarte horren partaide izan arren bizitzaren zatirik handiena, helduaroan behintzat, gizarte horren ohiko lurraldetik kanpora eman izan dutenentzat (eta haien ondorengoentzat) sortu da termino hau. Horrelakoa da, adibidez, Ameriketara joandako euskaldun askoren kasua edota Iparraldean, horiezaz gain, Parisera, Bordelera edo Pauera lan bila joandakoena. Nazioarteko soziolinguistikaren aztergai kuttunenetakoa izanik da diasporaren azterketa (Haugen 1953, Fishman *et al.* 1971 eta Fishman 1978).

### 6.4.4. Kale/baserri dikotomia

Egoneko bizimoduaren kasu berezitzat jo litezke termino hau eta hurrengo (*ager/saltus*). Bizimodu horren aparteko azpimultzotzat ere har litezke, hala nahi izanez gero. Bi kasu hauetan, geografikoa ez ezik soziokulturala ere bada harremana.

<sup>249</sup> Transhumantzia eta transtermitantzia aldagai soziolinguistiko garrantzitsuak dira, nazioartean: *Vlachika*-z hitz egitean ondoko hau dio Trudgill-ek, adibidez: “In historical times, they [*vlach*-ak] have traditionally been transhumant shepherds in relatively remote areas, which would explain their resistance to Slavicisation, with the largest concentration in Greece today lying in the Pindus mountains, focusing on Metsovo, today the major town which is Vlach speaking.” (Trudgill 2002: 134). Transhumantziaren inguruan ikus orobat, adibidez, Blanchet 1992: 16, 113. Transtermitantzia dela-eta, bestalde, ikus Corbera 2013.

<sup>250</sup> Gaur egun konplexuagoa izan liteke merkataritzari lotutako migrazio tenporala. Ikus, adibidez, Thamin 2011.

<sup>251</sup> Ikus adibidetegian: 182.

<sup>252</sup> Ikus adibidetegian: 82, 175.

<sup>253</sup> Ikus Knörr 2007; Bakker *et al.* 1991. Atal honekin lotuta daude arestian aipatutako gari- eta mahats-uzta. Ikus adibidetegian: 38.

<sup>254</sup> Ikus adibidetegian: 181.

Funtsezko bereizketa egin behar da, lehen kasu honetan, kalearen (bizigune eta bizimolde urbanoaren) eta baserriaren<sup>255</sup> artean. Kasu jakinetan, hiri(buru)-aren, herriaren eta baserriaren artean<sup>256</sup>: bizigune bakoitzari dagozkion jardunguneak eta, batez ere, rol-harreman jakinetarako aukerak diferenteak dira. Portakerak aski diferenteak izan litezke garai berean, batetik bestera. Horrek guztiak bere isla du gizakien eta gizataldeen mintzajardunean. Gaur egun, bereizketa hori desagertu egin da gure artean, neurri on batean. Hiriko, herriko eta azken baserriko bizi-estiloek gero eta elkarren antz handiagoa dute: mugikortasun-erraztasunak eta komunikatzeko teknologia berriek berdintze-lan handia egin dute. Bereizkundera ez da, ordea, erabat galdu.

Bestalde, bereizketa hori ez da euskaldunon kontu eskklusiboa. Izen batekin edo bestearekin, Europako hainbat lekutan lagungarri suertatu izan da sailkapen geokultural hori, bien arteko garai bateko (edo, aski murrizturik, egungo) desberdintasunak deskribatzeko orduan.

#### 6.4.5. *Ager/saltus* dikotomia

Badago European, Europa atlantikoan besteak beste, are garai zaharragoetatik datorren bereizbidea, *ager*-aren eta *saltus*-aren artekoa. Erromak Europa gehiengan agintzen zuen garaiko bereizketa dugu hori: hainbat historiagilek nor bere modura egokiturik, eta garrantzi maila bat edo beste aitortuz, erabili izan duen dikotomia. Sinplifikazioa eginez, gorritutako lursailak nagusi dituen ingurumena da *ager* historialari horientzat<sup>257</sup>. Oro har aski erromatartua da *ager*, hemen eta inguruan. Aitzitik, larre-lekuak nagusi diren lekua da *saltus*: esparru euro-mediterraneoan gorabidean zetorren lurralde-antolamendutik (eta antolamendu horrek berekin zekarren kale-bizitzatik) urrunduena zegoen baso- eta mendi-eskualdea, konparatiboki gutxi erromatartua edo erromatartu gabea. Bereizketa hori era dikotomikoan interpretatu izan du zenbaitek, ia zuri-beltzeko kontrasteaz. Beste zenbaitek, aldiz, elkarren osagarri ikusten ditu bi elementuak. Hirugarren multzo batek baztertu egin nahi lituzke terminoak, analisirako behar bezain zehatzak ez direlakoan. Ez dago argi, ordea, termino horiek gabe nola kontzeptualizatu behar diren esparru bien artean benetan existitzen ziren aldeak (Larrañaga 1999; 2008). Zein ere den bien arteko muga jartzeko definizioa, *EHSk* kontuan hartu behar duen bereizketa dirudi *ager*-aren eta *saltus*-aren artekoa. Ondorio-emaitzek erakutsiko dute, ez gure apriorismoak, kontraste dikotomiko horrek kontzeptu-tresna gisa balio duen ala ez.

<sup>255</sup> Ikus adibidetegian: 99, 216.

<sup>256</sup> Nazioarteko soziolinguistikan, diogun bidenabar, ohiko banaketa da hori. Ikus, adibidez, Hamilton (2001) edo Tabouret-Keller (1968).

<sup>257</sup> Ikus adibidetegian: 85.

### 6.4.6. Besterik

Azken termino honek ez du azalpen handirik behar: *non ekologikoa* adierazteko aurreko bost terminoak, arrazoi bategatik edo bestegatik, egokiak ez direnean marka hori erabil daiteke, *non ekologikoari* dagozkion bestelako informazioak markatzeko.

### 6.4.7. Terminoen laburpena

Hona hemen atal honetan aurkeztu diren terminoen laburpena:

15. taula: *Non ekologikoaren egitura*

Lehen mailako etiketa	Bigarren mailako etiketa	Hirugarren mailako etiketa	
Non ekologikoa	Egoneko bizimodua		
	Joan-etorriko bizimodua		Transhumantzia/Transtermitantzia
			Urrutiko merkataritza
			Itsasoko eta lehorreko garraioa
			Goi-ikasketa gunea
			Aldi bateko langintza
			Besterik
	Diaspora		
	Kale/baserri		Kale
			Baserri
	Ager/saltus		Ager
		Saltus	
Besterik			

## 6.5. Non soziofuntzionala

Espazio soziofuntzionala landuko da atal honetan, nagusiki: harreman-sare, hiztun-talde edo hiztun-elkarte osoen baitan, jardungune edo erabilera-esparru jakinetan, hizkuntza bat zertarako erabiltzen den adierazteko formulazioa islatzen du izendapen horrek<sup>258</sup>. Espazio soziofuntzionalaren adibide pare bat ho-

<sup>258</sup> Joshua A. Fishman da, dakigularik, termino honetaz sarrien eta sakonen baliatu izan den autorea. Gai honen inguruan garapen teoriko osoa aurkeztu zuen hizkuntza-soziologo handiak, 1965ean argitaratutako artikuluan: ikus Fishman 1965b.

nako hauek izan litezke: a) administrazio-esparruko hizkuntzaren erabilera idatzia; b) Gipuzkoako XIX. mendeko herriko jaietan, erromerietan eta antzeko jai-ospakizunetan, nagusi izan ohi zen mintzajardun informal espontaneo. Atal honetan zehar gehiago zehaztuko da hori guztia.

Espazio soziofuntzionala (*EHS*ren terminologian: *non soziofuntzionala*) definitzean hiru kontzeptu jorratuko dira. Interes soziolinguistikoko nabarmeneko gertaera bat denboran eta lekuan kokatu ondoren, bere kokaleku soziofuntzionala ere zehaztea komeni zaigu. Horretarako, jardungunea, rol-harremana, eta hizkuntzaren beraren estatusa zehaztuko ditugu ondoz ondoko azpiataletan.

### 6.5.1. Jardungunea<sup>259</sup>

Zein da hizkuntzaren erabilera gauzatzen ari den testuinguru soziokulturala? Erantzun xeheagoa edo orokorragoa eman liteke: ondoko ataltxoan azalduko den *rol-harremana* dagokio erantzun xeheagoari; bigarrenari, erantzun orokorragoari, *jardungunea*-ren kontzeptua dagokio. Zentzu zabalago horretan zer da testuinguru hori? Fishman-i jarraiki (Fishman 1991: 44), eta labur bilduz, honako hau esan dezakegu: gizartearen erakunde nagusi batekin edo besterekin aski garbi lotuta dauden harreman-bideak edo eragin-trukeak biltzen ditu kontzeptu horrek; bai gaiaren eta bai egoeraren aldetik biltzen ditu, bildu.

Jardunguneen azalpen hori baino definizio zabalagoa eskaini zuen Fishman-ek, 1965ean: “Domains [of language use] are defined (...) in terms of *insti-*

<sup>259</sup> Hona hemen termino horren euskal itzulpenaz inoiz esan izan duguna (Zalbide 2009: 14): “Bere galdera horretan “funtzio” dioenean “jardun-gune” esan nahi du Iñaki Arrutik, oso oker ez banago. Ez da inolako deskuidoa: gure artean aski ohikoa den izendapen-bide bati eusten dio berak, funtsean. “Funtzio” hitzari sentidu hori eman izana ez da, gainera, guk asmatua: horrela jardun zuten, hasiera batean, Haugen-ek eta Weinreich-ek, orobat Mackey-k. Azken mende-erdi luzean, linguistikan lehen eta soziolinguistikaren gero, adiera ugari eta aski dibergenteak izan ditu ordea “funtzio” hitzak. Adiera ugari horien artean sartzekoak dira, besteak beste, Jakobson-en sei hizkuntza-funtzioak (*emotive, conative, context, message, contact* eta *code*) (Jakobson 1990), Halliday-ren hiru makrofuntzioak (*ideational, interpersonal, textual*), Hymes-en 1972ko 13 elementuak (bereziki *Speaking*eko 8ak), formatik funtziora doazenak, Sebeok-enak eta Weir-enak. Adiera-aniztasun horretaz ikus, adibidez, Bell (1976: 82-88). Fishman-ek (1966: 428), “funtzio” hitzaren aniztasun horretaz jabeturik, hasierako terminoari eustea hobetsi zuen. Hori dela-eta, Schmidt-Rohr-ek alemanez esandakoa *domain* (*of language behavior, of language use*) moduan eman zuen ingelesez. *Domain of language use* horretatik abiatu izan garenok “erabilera-esparru”, “jardun-esparru” eta antzekoak erabili izan ditugu euskaraz. Azken urteotan *jardun-gune* erabili ohi dut nik horretarako. Komeni litzateke, gehienon probetxurako, terminologia hori bateratzen hastea: norik geure hobespenerari eutsiko diogu, bitartean. Nolanahi ere, argi gera bedi “funtzio” hitzaren kontra ez daukadala aparteko grinarik. Bere ordez beste bat aukeratze horretan ez dago inolako gaitzespen kontzeptualik ere, terminologia aldetik seguruxeko ibili nahia baizik”.

*tutional contexts and their congruent behavioral co-occurrences.* They attempt to summate the major clusters of interaction that occur in clusters of multilingual settings and involving clusters of interlocutors<sup>260</sup> (Fishman 1972: 248)<sup>261</sup>. Beste artikulu batean honela definitu zituen Fishman-ek jardungunea: “a domain is a socio-cultural construct abstracted from topics of communication, relationships and interactions between communicators and locales of communication in accord with the institutions of a society and the spheres of activity of a culture in such a way that individual behavior and social patterns can be distinguished from each other and yet related to each other.” (Fishman 1972: 82).

Jardungunea definitzerakoan gizarte-erakundeari aitortu ohi zaio garrantzia: familiari, erlijioari eta abarri. Ez dugu, hala ere, leku fisikoa bera (*locales of communication*, aurreko aipuan) ahaztu behar. Jardungune jakinak bere gune fisikoak izan ohi ditu sarri: horrela, elizari dagozkion jardun gehienak erlijioari lotutako guneetan agertzen dira. Eliza, baseliza, katedrala, apaizgaitegia eta komentua ditugu horien artean nagusi, bakarrak ez badira ere (ikus apaizgaitegiak, batetik eta, bestetik, bazkალurreko edo afalaurreko errezoei dagokienez, etxeko sukალdea bera).

Alferrikako errepikapenak saihestearren, kontzeptua zehazteko orduan, lehen ere eskainia dugun zenbait azalpen kontuan har dezagun (Zalbide 2009: 14):

Erraz defini litezke, intuitiboki, *jardun-guneak*, ingelesezko *domains of language use* edo *domains of language behavior* direlakoak. Banaka defini litezke jardun-guneak errazen. Has gaitzen etxetik: “etxe-giroak eta familiak” elkarrekin osatzen duten multzoa jardun-gune tipikotzat hartu izan da eskuarki. Kale-bizitzak, lan-munduak, hezkuntzak eta komunikabideek ere aparteko gune-trataera izan ohi dute gehienetan. Badirudi antzeko jarduera-arau batzuek agintzen dutela etxean (oro har, familian), beste batzuek kalean, berriazko arauak eskolan, bestelakoek administrazioan eta abar. “Euskara eskolara, administrazioa eta komunikabideetara” oihukatzen genuenean jardun-gune nagusi batzuk seinalatzen ari ginen euskaltzaleok, 70eko hamarkadaren bigarren erdian, jakinaren gainean edo ustez uste gabeen. Intuizioz geniharduen gehienok, oker ez banago.

Intuiziotik arrazoi-bidezko konstruktuetara pasatzean izaten dira lanak. Nola definitu zehazki, ahal delarik modu unibokoan, jardun-gunea zer den? Jardun-gunearen definizio jeneral eta unibokorik ez dago, dakidala,

<sup>260</sup> Artikulu hori behin baino gehiagotan argitaratu izan du Fishman-ek; 1965eko eta 1972ko bertsioak ez dira erabat berdinak. Goian 1972ko bertsioa jaso dugu; 1965eko bertsioak honela dio zehazki: “[domains] are defined, (...) in terms of *institutional contexts or socio-ecological co-occurrences.* They attempt to designate the *major clusters of interaction situations that occur in particular multilingual settings*” (Fishman 1965b: 73).

<sup>261</sup> Gai honi buruz ikus, orobat, Ofelia García et al. 2006: 18-19.

inon<sup>262</sup>: ez jardun-gunea zer den, berez, eta ez zenbat jardun-gune diren guztira. Bada bederatzi jardun-gune zehaztu izan duen autorerik; jardun-guneak bi alorretara mugatu dituenik ere bada ordea. Zentzuz jokatu behar da, hortaz, jardun-guneen kontu honetan: kasuan kasuko azterketaren sakontasun-mailak, aztergai dugun gizatalde elebidunak eta bere interakzio-sareen nolakoak iradokitzen digu sarri, lehen hipotesi gisa, zenbat jardun-gune aukeratu, eta zein<sup>263</sup>. Azterketan aurrera joan ahala posible da, probable ere bai, hasierako jardun-gune horiek edukiz edota kopuruz errebisatu behar izatea, abiaburuko intuiziotik ebidentzia empirikoez babesturiko abstrakzio-maila handiagora hegaldatuz gure saioan. Egon hor daude, ordea, eta mintzajardunaren gizarte-moldaera aztertzeko orduan giltzarri dira: mintzajardunaren aldakuntza-iturriak bezain giltzarri.

Nola jokatu, beraz, *EHS*rako baliagarri izango diren jardunguneak definitzerakoan? Oso gogoan izan behar da jardunguneen “berezko”, behin betiko, egiturarik ez dagoela: leku batetik bestera, eta batez ere mende batetik bestera, nabarmen alda liteke aplikatu beharreko egitura-molde hori. Fishman-ek berariaz adierazi izan du, inoiz edo behin, jardunguneen kopuruak eta sailkapenak ez dutela zertan bakarrak izan. Aitzitik, testuinguru soziokultural bakoitzari “bere neurriko” sailkapena egokitu behar zaiola dio: “We can safely reject the implication encountered in certain discussions of domains that there must be an invariant set of domains applicable to all multilingual settings. If language behavior is related to socio-cultural organization, as is now widely accepted, then different kinds of multilingual settings should benefit from analyses in terms of different domains of language use, whether defined intuitively, theoretic-

<sup>262</sup> Gutxien-gutxieneko definizio baten bila gabiltzalarik, esan dezagun antzeko jokamoldez jardun ohi deneko situazioen baturak eratzten duela *jardun-gunea*. Aldakuntza-iturriak aldatu ezean, hiztun-talde batek hizkera-molde jakina (ele biko hiztun-taldeetan, aparteko hizkuntza) erabiltzen du jardun-gune bakoitzean (kontuz halere: jardun-guneak horrelakoak izateak ez du esan nahi, horrela diharduen guztia “jardun-gune” denik. Apaiz katolikoek gainean obispo bat egon ohi da normalean, baina obispo guztiak ez dira apaiz katolikoek agintari; hor daude obispo anglikanoak, esate baterako). Hiztun-talde horretako kideek esparru jakin horretan hizkuntza bietariko batean egitea espero da, edota hala egitea esijitzen. Beste zenbait definizio-saiotarako ikus Fishman 1978: 428-9.

<sup>263</sup> Hizkuntza-soziologiaren (bere atal deskriptiboaren, zinetikoaren eta dinamikoaren) alorrik gordinenetakoa dugu hau, oraindik ere. 1930eko hamarkada-hasieran Schmidt-Rohr-ek lehenik, eta Fishman-ek handik hogeita hamar bat urtera gero, egindako saioek gauza asko argitu zuten, lehen hurbilketa moduan, baina esparruaren eragile nagusiak landu-arin daude oraindik. Ahuldade horretaz informazio handiagoa nahi duenak jo beza iturri hauetara: Schmidt-Rohr (1932), Cooper, (1969: 192-239) eta Fishman (1966: 424-58; 1971: 539-604). Schmidt-Rohr-ek badu besterik ere. Konkretuki 1933ko *Mutter Sprache*. Jena: Eugen Diedrichs Verlag (aurreko urteko argitalpenaren idazkuntza berritua, garai hartako beste zenbaiten moduan nabarmen nazi-kutsatua).

tically, or empirically” (Fishman 1965b: 73)<sup>264</sup>. Horregatik gure saioa ere epealdi luze samarrean baliagarri gerta litezkeen egitura-moldeetara jotzekoa izan da: saioak saio, praktikan ezin izan da garai bakoitzari egokien letorkiokeen berriazko multzorik sortu, jardunguneen sorta osoa praktikan aski moldagaitz bihurtuko zelako. Azkenean, batez ere XVIII., XIX. eta XX. mendeetako materialari begira egitekoak direnez jardunguneen aplikazio gehienak<sup>265</sup>, ondoko ereduak<sup>266</sup> egokia dirudi esku artean dugun lanerako: bederatziz gune zabal aukeratu dira<sup>267</sup>, *bestestik* izeneko saski-naski moduko batekin batera, nahiz eta jakin, aldian aldiko bizimoduaren arabera, gune horietariko bakoitzaren pisua eta edukia aski aldakorrak direla. *Elizaren* edukia, adibidez, erakunde horren botere-esparru aldakorraren arabera aldatuz joan da mendeetan zehar eta, oro har, gaurko euskaldun gehienen bizitzan pisu txikiagoa du orain dela ehun edo berrehun urteko biztanleenean zeukana baino. Hona, *bestestik* gabe, bederatziz jardungune nagusien zerrenda<sup>268</sup>:

<sup>264</sup> Gai honen inguruan ikus, orobat, Fishman 1972: 81.

<sup>265</sup> Bistan da zergatik: aurreko mendeetako dokumentazioak, orain arte dakigunaren arabera, ondotxo zehaztasun gutxiago eskaintzen du egitura-marko hori bete ahal izateko.

<sup>266</sup> Bere azken iturbururako, ikus Fishman 1991: 55.

<sup>267</sup> Schmidt-Rohr-ek oso antzekoa den sailkapena osatu zuen jardungune nagusiak zehazteko, berak ondoko hauek zehaztu zituelarik: “the family, the playground and street, the school (subdivided into language of instruction, subject of instruction, and language of recess and entertainment), the church, literature, the press, the military, the courts, and the governmental administration” (Fishman 1965b: 73). Fishman-ek aipatzen duen moduan zerrendak ez du zertan finkoa izan behar; beste autore batzuek jardungune gehiago zehaztu izan dute (Mak 1935) edo gutxiago (Frey 1945) (Fishman 1965b: 73). Fishman-ek, normalean, bederatziz baino gutxiago erabiltzen ditu bere ikerketetan: ikus, adibidez, Fishman 1991: 55. Aldiz, beste mutur batean, 16 zehazten ditu L. A. Timm-ek (Ikus bere aplikazioa in Broudic 1995: 341).

<sup>268</sup> Nolanahi ere, “functions of language behavior” eta “domains of language behavior” ez dira osorik nahastu behar. 1965eko artikuluan Fishman-ek dioen moduan, ““Functions” stand closer to socio-psychological analysis, for they abstract their constituents in terms of individual motivation rather than in terms of group purpose” (Fishman 1965b: 75). Xehetasun gehiago emanik zuen Fishman-ek gai horretaz, 1964ko artikuluan batean: “The proposed functions have been advanced to help answer the questions “why did he speak and say it the way he did when he did?”. The proposed domains are oriented more toward macro-societal normative regularities than toward individual purposes, although these two levels should be commensurable with each other. The list of “functions” varies widely from one author to another. For example, Karl Buhler (9): Auslösung, Kundgabe, Darstellung; Roman Jakobson (48): referential, emotive, conative, poetic, phatic, metalingual; Dell Hymes (47): expressive, directive, poetic, contact, metalingual, referential, contextual; Edward Sapir (70): communication, socialization, cultural transmittal and accumulation, individualization; George Barker (4): group-defining functions (coordinating group activity, symbolizing group membership, transmitting patterns of thought and beha-

16. taula: *EHS*-ren jardunguneak

Izena	Edukiari buruzko oharrak
Agintaritza eta administrazioa <sup>269</sup>	Herri-agintearen eta administrazioaren esparruarekin lotutako jardungunea. Aginte- eta administrazio-maila guztiak biltzen ditu: bai lurralde jakinetakoak (udalerrria, diputazioa, legebiltzarra) eta bai arlo nagusietakoak (segurtasun-indarrak, osasun-zerbitzuak...).
Aisia eta kirola	Denbora librearen esparruarekin lotutako jardungunea. Gaur: era guztietako kirolak (partaide zein ikusle), bidaiak eta aisialdiko bestelako ekintzak (kultura-bisitak, GKEak...); gaur (gutxiago) baina, batez ere, behinola indarrean: erromeriak, herrietako jaiak.
Eliza <sup>270</sup>	Erljioaren esparruarekin lotutako jardungunea <sup>271</sup> . Adibidez, elizkizunak, eliza-ikasketak eta, oro har, eliz jendearikiko eta horien arteko harremanak.
Etxea eta familia	Etxearen eta familiaren esparruko mintzajardun osoarekin lotutako gunea. Arlo hau asko murriztu da azken mendean: kide gutxiago dira orain etxean, bai kopuruz eta, neurri batean, kide horien arteko harremanen trinkoaz.
Gertuko jendea eta ohiko lagunartea	Gertuko solaskide-sarearen, auzoaren edo lagunarteen esparruarekin lotutako jardungunea. Familiaz eta, zenbaitetan, lan-munduaz aparte aurrez aurreko harreman trinkoenak izan ohi dituen jende-multzoa.

vior), group-relating functions (relating the individual to the group, relating one group to another). Additional functional categories particularly related to utterances have most recently been reviewed by Ervin-Tripp (16b). Other lists of functions have been proposed by Kenneth Burke, J. R. Firth, C. K. Ogden and I. A. Richards, Bruno Snell, and a host of others interested in language, literature or life. While a mere enumeration cannot pretend to do justice to the historical relationships between the several systems of functions listed here, it should be noted that all of the lists have in common “an interpretation of the factors of the speech event in terms of motive or purpose” (47, p. 30).” (Fishman 1972: 116-117).

<sup>269</sup> Ikus adibidetegian: 37, 44, 45.

<sup>270</sup> Ikus adibidetegian: 13, 14, 25, 28, 46, 47, 48, 182, 184.

<sup>271</sup> Hizkuntzaren gizarte-egoeraz diharduten ikerketa historikoak egiterakoan berebiziko garrantzia hartzen du Elizaren esparruak, eguneroko hainbat eginbidetan zentrala zelako eta, zenbaitetan, euskarazko alfabetatze-alorrean gailen agertu izan delako. Ikus, adibidez, Tauzia-ren 1973ko “La IIIème République et l'enseignement religieux en langue basque (1890-1905)” edota Euskaltzaindiaren 2004ko VIII. Jagon jardunaldiak, gai honi buruz antolatutak. Bi adibide soil dira horiek: gaiari buruz eskuragarri dagoen bibliografia askoz zabalagoa da eta ezin da hemen, oin-ohar hutsean, jaso. Bibliografia honi buruzko informazio zabalaz izateko ikus Joseba Intaustiren *EHS Argibide bibliografikoak* liburua (Intxausti, Etxebeste, Segurola 2011). Nazioarte mailarako, bestalde, ikus, adibidez, Hartweg eta Kremnitz 2013: 159-168.



Izena	Edukiari buruzko oharrak
Informazio-hedapena eta -kontsumoa	Komunikabideen esparruarekin lotutako jardungunea, bai hedabideen zabalkundeari dagokionez eta bai jendeak zabaldutako informazioa kontsumitzeko ohiturari eta moduari dagokienez. Adibidez, garai bateko bando-irakurketa publikoa, edota egungo egunkariak eta telebista.
Hezkuntza <sup>272</sup>	Hezkuntzaren esparruarekin lotutako jardungunea, edozein irakasmaitan eta edozein jabetza-saretan. Adibidez, eskola, bigarren hezkuntza eta unibertsitatea. Azken hamarkadotan hor sartzekoak dira, orobat, gau-eskolak, euskaltegiak, etab.
Lana	Lan-munduaren esparruarekin lotutako jardungunea, bai lanaren edukiari dagokionez, bai lankideen eta jabeen edo erabaki-hartzaileen arteko harremani dagokienez.
Salerosketa	Salerosketa bera eta, bide batez, horrek eskatzen duen ondasunen garraioa jasotzen dira hemen. Finantza-instituzioak ere bai, azken aldian.
Besterik	Aipua aurreko kategorietariko batean kokatu ezin denean, testuak zehazten ez duelako edo aurrekoetan jasota ez dagoen arloa aipatzen delako.

Kategoria zabal-handi horiek ezin dira beti gainezarpenik edo solapamendurik gabe aplikatu. Demagun, adibidez, XVII. mendeko eliza-auzia sailkatu behar dugula: bai *elizaren* jardungunean eta bai *agintaritzaren eta administrazioarenean*, bietan sar liteke aipua eta, beraz, bietan markatu behar da. Era berean, edozein enpresatan bezeroen eta langileen arteko harremanak alde batetik *lan* dira eta bestetik *salerosketa*, segun eta nondik begiratzen den. Beste adibide bat ematearren, auzoko dendan edo azokan egunero gertatzen bada hizkuntza-harremana, *salerosketa*-n ez ezik *gertuko jendea eta obiko lagunartea*-ren jardungunean ere kokatu behar da informazio hori. Markatzaileak egoki ikusten badu, datu bakarra jardungune batean baino gehiagotan koka daiteke.

*EHS*rako finkatu den jardunguneen hamarkote hori arestian aipatu dugun testuan eskainitakoarekin konpara liteke. Jardunguneen hemengo izenak apur bat diferente dira. Diferentzia horien iturria partez nominala dela kontuan izanik ere, badaude edukizko aldeak. Bestean agertzen ez diren hiru arlo agertzen dira *EHS*ren zerrendan (*eliza*, *salerosketa* eta *besterik*). Alderantziz, *EHS*koan agertzen ez den bat jaso da bestean: *norbanako lokailuak*). *Besterik* izeneko atalak gehi-garrizko azalpen beharrik ez badu ere, beste aldeek nolabaiteko justifikazioa

<sup>272</sup> Ikus adibidetegian: 182, 184.

eskatzen dute. Justifikazio hori, gure ustez, bi zerrenda horien helburu banan-  
duetan dago: *Udaltop*-en aurkeztutako formulazioa gaur egungo (XXI. mende-  
ko) hizkuntza-plangintzazko lehentasunei begira eratu zen; *EHSk*, aldiz, ondo-  
txoz lehenagoko epe historiko zabala hartzen du aztergai, eta ez da azken  
orduko gorabeheretan sartzen, 1980 inguruan geratzen delako bere azterketa  
garaia. Gauzak horrela izanik, errazago uler daiteke, batetik, *EHSk* zergatik ja-  
sotzen dituen gaur egun beste jardunguneen maila bereko garrantzia ez duten bi  
arlotan eta, bestetik, zergatik ez duen jasotzen *Udaltop*-eko zerrenda horrek daka-  
rren *norbanako lokailurik*: telefono finkotik aparte, bertan aipatzen diren tresnak  
ez ziren existitu ere egiten 1980 aurretik. Hitz batean, bi zerrendek egoera di-  
ferenteei erantzun nahi diete eta horregatik dira, Fishman-ek gomendatu bezala,  
partez diferente.

Termino-multzo honek *thesaurusean* biltzen duen hiperonimoaren izen osoa  
hau da: *zertan: jardungunea*. Espero izatekoa da 'zertan' hitzak erabiltzaileari go-  
goratuko diola terminoak zer esan nahi duen, edota behintzat horretarako pista  
eskainiko diola.

### 6.5.2. Rol-harremana

Testuinguru soziokulturalaren makro-analisisa jardunguneetan egiten den  
bitartean, mikro-analisorako tresna da rol-harremana. Berriro ere, lehen eman-  
dako azalpenera joko dugu (Zalbide 2009: 15, 16):

Hiztunetz beterik daude jardun-guneak: horien arteko harremanak era-  
tzen duen mintzajardunak, eta jardun horrek dituen bateratasunak, ematen  
dute aukera etxeak, eskolak edo agintaritzak aparteko jardun-gunea<sup>273</sup> osa-  
tzen dutela esateko. Jardun-guneak ere, goi-mailako abstrakzio diren hei-  
nean, ez dira ordea jarduera berekoak gertatzen beti. Kasuak eta kasuak be-  
reizi ahal izaten dira bertan, mintzajardunaren aldakuntza-iturrien eta  
jardun-gune horretan aurrez aurre interaktuatzen duten solaskideen arabera.  
Bigarren puntu honi helduko diogu oraingoan: jardun-gune berean ere, so-  
laskideen zer-nolakoak zerikusit handia du mintzamoldearen emaitza. [...] Rol-  
harremanen garrantzia begien bistakoa da: [...] diferente hitz egiten  
dugu eguneroko lankidearekin hamaiketako kafea hartzen ari garenean, la-  
neko bilera batean azalpen formala (txostentxo bat irakurriz, tartean) egiten  
dugunean, amari telefonoz deitzen diogunean (larunbat arratsaldean erre-  
ge-sagar batzuk hartuta etxetik pasako garela esateko), osasun-zentroan me-  
dikuari zer sentitzen dugun azaltzerakoan, lagun zaharrekin urtean behin  
egiten dugun afari horretan maisu xeble haren ateraldiak gogoratzerakoan

<sup>273</sup> *EHSk* aukeratu duen terminologiaren arabera, hiru jardungune horien izenak hauetxek  
dira: *etxea eta familia*, *bezkuntza* eta *agintaritza eta administrazioa*.

edota Bilboko udaltzainari Loiura joateko biderik azkarrena zein dugun galdetzeko orduan. Euskara-moldea diferentea erabiltzen dugu batzuetan, euskara-erdarak nahastuz *code-mixing* eta *code-shift* praktikatzen dugu beste batzuetan, eta erdaraz egiten dugu (ohitura hori delako, beste erremediorik ez dagoelako, kontu horietan erosoago sentitzen garelako,..) zenbaitetan. Gure aldaera-sorta osatzen dute euskarazko (eta, kasu, erdarazko!) mintzamolde bereziek, euskal-erdal nahas-hizkerek eta, abstrakzio-maila handixeagoan, gure hizkuntza biek<sup>274</sup>.

1964ko artikuluko batean azaldu zituen Fishman-ek rol-harremanen nondik norakoak (Fishman 1972: 82-83)<sup>275</sup>. Jardungune jakin bat hartu zuen kasu hartan, adibide bat emateko: “etxea eta familia”. Jardungune hori pertsonen osatuta dago noski eta jardungune hori aztertzeke pertsona horien zerrenda egin daiteke eta, ondoren, kasu bakoitzean, pertsona horien hizkuntza-ohiturak zeintzuk diren zehaztu. Adibidez, familiaren jardungunean ondoko pertsonak izango lirateke ohiko partaide: aita, ama, seme-alabak, etab. Autore batzuen ustez (Gross 1951), banaketa hori ez da nahikoa eta bikoteak osatu behar dira: aita eta ama, ama eta semea, semea eta ama, etab. Kasu honetan, alde batetik, hizlariaren eta entzulearen arteko banaketa egin da: alegia, bikote bakoitzeko lehen pertsona produkzio-iturri da alde batetik eta, bestetik, bigarrena ulermen/harrera egiten duena. Bestetik, rol-harremana kontuan hartzen da, Fishman-ek dioen bezala, “[familiaren partaideen] language behavior may be more than merely a matter of individual preference or facility but also a matter of role-relations” (Fishman 1972: 82).

Rol-harremanen aldagaia jardungune guztietan aurkitzen da. Lot ditzagun orain testuinguru sozialaren bi mailak, jardungunea eta rol-harremana, adibideak emanez:

<sup>274</sup> Hizkuntza biek edo gehiagok, bi horiezaz gainera ingelesez edo beste (normalean *language of wider communication*-en edo LWCren) batez jarduteko gai baldin bagara.

<sup>275</sup> Jardunguneei buruz ikus, orobat, Afendras 1969: 4 eta rol-harremanei buruz Afendras 1969: 5-6.

17. taula: **Jardunguneak eta rol-harremanak elkarrekin lotuta**

Jardungunea	Bertako zenbait rol-harreman esanguratsu <sup>276</sup>
Agintaritza eta administrazioa	Erakundeko eragileak, beraien artean Erakundeko eragileak banakako hiritarrekin, aurrez aurre Erakundeko eragileak ageriko zabalkunde-harremanetan
Aisia eta kirola	Kirolariak beraien artean Kirolariak bestelako solaskideekin Kirolariak entrenatzailearekin Aisialdiko kideak beraien artean (musean...) Aisialdiko kideak bestelako solaskideekin
Eliza	Elizako gizon-emakumeak beraien artean Elizako gizon-emakumeak sinestunekin, ekintza liturgikoetan Elizako gizon-emakumeak sinestunekin, kalean edo elizaz kanpoko beste esparruren batean (demagun kirolean)
Etxea eta familia	Senar-emazteak beraien artean Gurasoa(k) haur(ar)ekin Anai-arrebak beraien artean Familiartekoak beraien artean
Gertuko jendea eta ohiko lagunartea	Neska-mutilak beren lagunekin Neska-mutilak helduekin, helduak gazteekin Helduak helduekin Kalean ezezagunekin
Informazio-hedapena eta -kontsumoa	Irakurritzkoa: prentsa, aldizkari, eleberri... Entzutezkoa: irratia, CD Ikusizkoa: telebista, zinea
Hezkuntza	Irakasleak beraien artean Irakasleak ikasleekin Ikasleak beraien artean
Lana	Lankideak beraien artean Lankide eta goi-arduradunen artean Langileen eta bezeroen artean
Salerosketa	Erosleak eta saltzaileak azokan Saltzaileak eta garraiolari-banatzzaileak beraien artean
Besterik	Aurreko jardunguneetan kokagune egokirik ez duen rol-harremana

<sup>276</sup> Adibide gehienak goian aipatutako gure lanetik hartu dira: Zalbide 2009: 16.

Taulako adibide batzuetan, rol-harremana ez ezik jardungunea ere berariaz zehazturik agertzen da. Adibidez, “Elizako gizon-emakumeak sinestunekin, ekin-tza liturgikoetan” eta “Elizako gizon-emakumeak sinestunekin, kalean”. Berez hiru aldagai bereizi behar dira: jardungunea, rol-harremana eta elkarrizketaren gaia.

Bistan da eskaini berri diren adibideek ez dituztela rol-harremanen aukera posible guztiak agortzen: garaia, dokumentu-iturrien eta ikersaioaren beraren arabera, harreman horiek xeheago bereizi beharra gerta liteke. Rol-harremanen multzo finkorik ezin denez garai historiko guztietarako finkatu, *EHS*ri begira zera erabaki da: etiketa bakar bat sortzea: *nor-norekin: rol-harremana*<sup>277</sup>. Termino hori erabiltzen da rol-harremani buruzko informazioa jasotzen duen aipua markatzeko: etiketa horrek ez digu esaten zehatz-mehatz zein rol-harreman dagoen tartean<sup>278</sup>.

### 6.5.3. Hizkuntzaren estatusa

Diglosia-giroan dauden hizkuntzak edo aldaerak bereizteko H<sup>279</sup> eta L<sup>280</sup> izendatu ohi dituzte soziolinguistek (cf., e.g., Fishman 1971: 248-250), bakoitzak betetzen dituen funtzioen arabera. Horrela, “[d]iglosiazko ingurumen batean ageri diren hizkuntza-funtzio jasoena, prestijio handienekoak, askotan hizkuntza idatziarekin loturik daudenak (aginte-esparruan, erlijioan, goi-mailako hezkuntzan) [gauzatzeko] erabiltzen den hizkuntzari **H hizkuntza** esaten zaio maiz” (Zalbide eta Muñoa 2006: 236). Era berean, ingurumen berean “funtzio apalenak, prestijio gutxienekoak, askotan hizkera barrenkoi-intimoarekin edo ahozko jardunarekin loturik daudenak (etxean, familiakoekin; lagunartean, herri-giro sotilean) [gauzatzeko] erabiltzen den hizkuntzari **L hizkuntza** esaten zaio maiz” (Zalbide eta Muñoa 2006: 232)<sup>281</sup>.

Termino honi eman zaion izen osoa honako hau da: *estatusa: H/L*<sup>282</sup>. Diglosiazko egoeran dauden hizkuntzen elkarrekiko estatus erlatiboa agitzen duen

<sup>277</sup> Ikus adibidetegian: 37.

<sup>278</sup> Modu horretan ezin zehaztu horrek ez du esan nahi, jakina, rol-harremanak ezin direnik eredu honetan zehaztu: ikus *nagusitasun-moldderazko taula* 1A gelaxkan eta, oro har, antzeko formatua duten beste taulak (1B, 2A, 2B, 4A, 4B, 5A eta 5B). Horietan badago, bistan da, azterkizun ditugun rol-harremanak nahi adina zehazteko aukera. Horrezaz gain, ikersaio jakin batean rolen arteko bereizketa markatu beharra balego ezinbestean, horretara egokitzeko aukera ematen du aplikazioak.

<sup>279</sup> Ingeleseko ‘*high*’ (goi) hitzetik.

<sup>280</sup> Ingeleseko ‘*low*’ (behe) hitzetik.

<sup>281</sup> Ikus adibidetegian: 7, 9.

<sup>282</sup> Ikus adibidetegian: 37, 90 (kasu honetan H erabili ordez U (*Up*) erabiltzen du autoreak), 99, 178.

informazioa markatzeko erabiltzen da. Ez da, dena den, H edo L funtzioa bereizteko aukerarik ematen.

#### 6.5.4. Terminoen laburpena

Hona hemen atal honetan aurkeztu diren terminoen laburpena:

18. taula: *Non soziofuntzionalaren egitura*

1. mailako etiketa	2. mailako etiketa	3. mailako etiketa
Non soziofuntzionala	Zertan: jardungunea	Agintaritza eta administrazioa
		Aisia eta kirola
		Eliza
		Etxea eta familia
		Gertuko jendea eta ohiko lagunartea
		Informazio-hedapena eta -kontsumoa
		Hezkuntza
		Lana
		Salerosketa
		Besterik
	Nor-norekin: rol-harremana	
	Estatua: H/L	



## 7. AIPUAK SAILKATZEKO IRIZPIDEAK: SAILKAPEN SOZIOLINGUISTIKOAREN EGITURA OROKORRA

Aipuen alderdi soziolinguistikoa<sup>283</sup> sailkatzeko *EHSk* garatu duen ereduaz alduko da kapitulu honetan eta hurrengoan. Sailkapen-eredu hori sortzeko, soziolinguistikaren alorrean ohikoak diren konstruktuteorikoak kontuan hartu dira eta, horri esker, ahalik eta sailkapen eta metodologia trinkoena eta sendoena sortu nahi izan da<sup>284</sup>. Nazioarteko soziolinguistikaren kategorizazioak eta teoriak kontuan hartzeaz gainera, probak eta aplikazioak egin dira maila praktikotik, sailkapen metodologikoaren adierazgarritasuna eta aplikagarritasuna ziurtatzeko. Proba- eta aplikazio-lan horiek, hasierako egitura hainbat puntutan egokitzea eraman dute. Gogoeta teoriko metodologikoaren eta bere aplikazio praktikokoaren ondorio da, beraz, bi kapituluotan aurkeztuko dena.

Proiektuaren hasiera-hasieratik aipatu izan den bezala, *Etxeberri* egitasmoaren helburua ez da liburu- edo artikulubilduma bat egitea, euskararen historia soziala modu sistematizatuan aztertu eta aurkeztea baizik, metodologiazko bizkarrezur bateratua eraikiz hartarako<sup>285</sup>. Proiektutik gertuena den diziplina soziolinguistika da: zehazkiago hizkuntza-soziologia. Bertatik hartu ditu *EHSk*, nagusiki, egitasmoaren eredu teoriko-metodologikoa zehazteko oinarri teorikoak.

Soziolinguistikaren aita ponteko den Fishman-engandik jaso dira ekarpen gehienak. Beste autore asko ere oso kontuan izan dira, ordea: M. eta U. Weinreich, C. A. Ferguson, M. Halliday, E. Haugen, H. Kloss, D. Hymes, J. Rubin, C. H. Williams, R. L. Cooper, W. E. Lambert, L. Milroy, A. Tabouret-Keller, B. Jernudd, R. B. Kaplan eta B. Baldauf, B. Spolsky eta abar. Soziolinguistikaren lan klasikoak kontuan hartu ez ezik, azken urteotan gorabidean datorren hiz-

<sup>283</sup> Hala esaten dugu gure artean, labur beharrez. Izen laburtu horrek eredu horren kezka nagusia islatzen du, baina ez izaera osoa. Izan ere, D dimentsioan ikusiko dugunez, datu soziolinguistikoko horiekin nolabaiteko harremana duten gizarte-giroko datuak ere, bere hutsean soziolinguistikoak ez diren elementuak barne, funtsezkoak dira proiektu honetan. Harreman hori era askotakoa izan liteke: kausazkoa, ondorio-efektuzkoa edo aldi berean gertatze hutsezkoa (kookurrentea).

<sup>284</sup> Liburu honen 2. kapituluaren aipatua dugu gaia.

<sup>285</sup> Burke-k aipatu izan duen moduan, "hay una enorme diferencia entre el vago conocimiento de un problema y la investigación sistemática de ese problema." (Burke 1993: 14). Oinarri teoriko-metodologikoak sendoak eskatzen ditu ikerketa sistematikoak.



kuntzen historia sozialaren ekarpenak ere aintzat hartu izan dira. Ondoko lanok, bereziki, aipatzekoak dira: Aquino-Weber *et al.* 2009, Gimeno 1995, Conde 2007, Willemyns eta Vandenbussche 2006, Burke 1996, Jahr 1999, Hernandez eta Conde 2012 edota Nevailainen eta Raumolin 2003. Bibliografia osoago baterako, ikus eranskinetan soziolinguistika historikoari buruz bildu dugun bibliografia. Gainera, hizkuntzen historia sozialean klasikoak diren lanak ere aztertu izan dira *EHS*ren eredu metodologikoa sortzeko: demagun, Spolsky (1983), Weinreich (1953), Jenkins (ed) (2001) eta Kloss (1952). Euskararen esparruko lanak ere aztertu eta kontuan hartu dira, jakina: Bonaparte printzea eta Ramón Menéndez Pidal, Julio Caro Baroja eta José María Lacarra, Aingeru Irigarai eta Anselmo de Legarda, Koldo Mitxelena eta Fernando González Ollé, Jose Maria Jimeno Jurio eta Ricardo Ciérvide, Alfonso Irigoyen eta M<sup>a</sup> Teresa Echenique, Joseba Intxausti eta Patxi Salaberri, Joaquín Gorrochategui eta (azken ordukoetan) David Peterson, besteak beste.

*EHS*ren marka soziolinguistikoei buruzko lehenengo kapitulu honetan oinarrizko matrizea azalduko da: ‘zuhaitz-erbola guztien basoa’, similitud bat erabiltzearen; bigarrenean, aldiz, matrizearen gelaxka bakoitzeko –30 dira, guztira-izaera (‘zuhaitz-enborrak’) eta barne-egitura (‘adarrak’) aurkeztuko dira. Sailkapen soziolinguistiko horren egitura nagusia azalduko dugu lehenabiziko kapitulu honetan, pausoz pauso, matrizea osatu arte. Hasteko, matrize horren zutabeak edo, gure hizkeran esanik, *dimentsioak* (edo, inoiz, *lan-dimentsioak*) zehaztuko dira. Jarraian, matrize horren errenkadak edo *azterbideak* erakutsiko dira. Azkenik, *dimentsioak* eta *azterbideak* elkarrekin gurutzatuz matrize osoaren egitura orokorra azaldu ahal izango dugu. Datu soziolinguistikook ikuspegi historikoaz begiratzen ari garenez, beste hau ere ez dugu ahaztu behar: jarraian azalduko dugun sailkapenaz gain, jadanik seigarren kapituluan zehaztu dugun kokapen historiko-geografikoa ere aplikatu behar zaie aipuei. Datu bakoitza nongoa eta noizkoa den ere argi zehaztu behar da.

### 7.1. *EHS*ren lan-dimentsioak: luze-zabaleko gainbegiraturua

Bost dira ondoko pasarteotan aurkeztuko ditugun *lan-dimentsioak*<sup>286</sup>. A-tik E-ra kodetu ditugu bost horiek. Dimentsio bakoitzaren muina zer den adierazteaz gain, *dimentsio* horren barne-parametro nagusiak zein diren zehaztuko

<sup>286</sup> Bright-ek soziolinguistikaren *dimentsioak* aipatu zituen bere 1966ko artikulu batean. Ondoko zazpi *dimentsio* hauek zehaztu zituen (Bright 1966: 12-14):

1. The social identity of the SENDER or speaker (...)
2. The social identity of the RECEIVER or person spoken to (...)
3. The third conditioning dimension, that of SETTING, (...)
4. (...) sociolinguistic research can be SYNCHRONIC or DIACHRONIC. (...)

dugu pasarte bakoitzean, banan-banan. Azterbide guztietan zehar, inplizituago edo esplizituago, kontuan hartzekoak diren ezaugarriak dira horiek, hain zuzen. Horrela jokatzeko arrazoia sinplea da: azterbideen arabera ordenatuta dago matrizeko gelaxken banan-banako azalpen xehea, (hurrengo kapituluari aurkezten da hori), ez dimentsioen arabera. Horregatik komeni da bost dimentsio horiek azterbideetan zehar dituzten ezaugarri edo parametro komun batzuk orain azaltzea, gero ez baita horien azalpen bateratua emateko lekurik izango.

Labur esanda, datu soziolinguistikoak aztertzeko *EHS*k bereizten dituen bost ikuspegi nagusietako bat da dimentsio bakoitza. Ikuspegi edo dimentsio horiek honako hauek dira: *hizkuntza-erabilera* (= A dimentsioa); *hizkuntza-gaitasuna* (kontzeptu honetan sartzen dira bai hizkuntzen ezagutza eta hiztunen gaitasun-maila) (= B dimentsioa); *hizkuntz(ar)en barne-osaera* (hitz-altxorrez, morfosintaxiaz, hots-moldaeraz eta, inoiz, osaera semantikoz bildurik dagoen –edo berariaz lor litekeen– informazio linguistikoa eta osaera horrek –edo bere bila-kaerak– eskaintzen dituen datu soziolinguistikoak) (= C dimentsioa); *gizarte-giroa* (hizkuntza ez den baina horrekin zerikusirik izan dezakeen beste edozein gizarte-ezaugarri. Gizartearen sostengu eta berrikuntza-iturri diren prozedura demografikoak, ekonoteknikoak, soziokulturalak eta politiko-operatiboak, bereziki) (= D dimentsioa); jendeak hizkuntzez, hiztunetz eta hizkuntza bat edo beste erabiltzeaz dituen *iritzi-jarrera-jokabideak* (= E dimentsioa). Dimentsio bakoitza sei azterbideren arabera azter daiteke, 30 gelaxkako matrizea osatuz (proiektu honen aplikatiba informatikoaren hasiera-orriaren eskuinean ikusgai dago matrizea, bere osoan). Matrizeko dimentsioen eta azterbideen arteko intersekzio bakoitzari esaten zaio *gelaxka*.

### 7.1.1. A dimentsioa: hizkuntza-erabilera

Orain arte esandakotik gauza bat dago argi: hizkuntzaren giza arteko erabilera *EHS*ren funtsezko lan-dimentsioa da. Horixe da, hain zuzen ere, A dimentsioaren helburua: hizkuntzaren erabilera ahalik eta era sistematikoenean aztertzea. Hots, leku eta une jakinean hiztunen jarduna nolakoa (izanik) den deskribatzea. Zutabe horretan (zutabe horretako sei gelaxka horietariko batean) sailkatzen dira, hortaz, erabilerari buruzko informazioa dakarten aipuaik. Ho-

5. (...) the difference between how people USE languages and what they BELIEVE about the linguistic behavior of themselves and others (...)
6. (...) Another dimension is that of the EXTENT of diversity. (multidialectal, multilingual, multisocietal)
7. (...) Dimension of Application. Kasu honetan ere banaketa hirukoitza egiten du autoreak: a) sociologist > social structure; b) HISTORICAL linguist > language change; c) LANGUAGE PLANNER > official policies regarding language use.

rretaz guztiaz dagoen dokumentazioa, batez ere aurrez aurrekoa, *EHS*ren lehen-gai nagusi da, beraz. Esplizituki adierazia ageri da dimentsio hori Joseba Intxaustiren proiektuan (Intxausti 2007). Hemen ez dugu, beraz, zentraltasun horretaz aipamen luzeegirik egingo. Esku artean dugun gaia nazioarteko perspektiban kokatuz, gauza bat dago argi: Fishman-ek 1965eko artikulu famatuan aipatzen zuen azterlerroa, geroztik soziolinguistikan klasiko bihurtu dena, da *EHS*ren aztergai nagusi. Han bezain zentrala da hemen ere “who speaks what language to whom and when?” (Fishman 1965b). Bete-betea da ikuspegi hori A dimentsioaren ardatz. Hizkuntzen giza arteko erabilera-azalpenak berariaz biltzen ditu *EHS*k, marko egituratua azaldu eta alorrez alorreko ondorioak ateratzen hasi ahal izateko.

Dimentsio honetan, besteetan baino funtsezkoago dira jarduerari buruzko datuak: hizkuntza hau edo beste erabili deneko aipu bakoitzean hainbat parametro jaso nahi izaten dugu. Zehatzago esanik, unealdi eta leku jakinean mintzajardunari dagokionez zer gertatu den/zen zehazten ari garenean, honako parametro hauek bereizi nahi izaten ditugu, besteak beste: adierazpidea (*media*<sup>287</sup>), zabaleroa edo agerbidea (*overtness*<sup>288</sup>), estiloa (*style*<sup>289</sup>), hizkuntza nagusia (*dominant language*<sup>290</sup>) eta hizkuntza-aldaera (*language variety*<sup>291</sup>). Ayres-Bennett-ek frantsesaren kasuan aipatu izan duen moduan, hizkuntzaren erabilera ez da homogeneoa izaten; bost aldagai horien arabera izaten da aldakor<sup>292</sup> (Ayres-Bennett 2004: ix). Bost parametro horiek apur bat gehiago zehaztu behar ditugu<sup>293</sup>: jarraian ematen ditugun adibideak hizkuntzaren erabileraren deskribapenari, lehen azterbideari, dagozkio. *Adierazpidea* diogunean, zein hizkuntza-trebetasun gauzatu den/zen galdetzen ari gara (Zalbide eta Muñoa 2006: 231): ahozkoa

<sup>287</sup> Ikus, adibidez, Fishman 1965b: 78; 1971: 304 eta 1991: 43-44.

<sup>288</sup> Ikus, adibidez, Fishman 1971: 304 eta 1991: 44.

<sup>289</sup> Ikus, Fishman 1965b: 70-71; beste lan batean, agian apur bat zabalagoa den ‘*situation*’ erabiltzen du: ikus Fishman 1966: 427.

<sup>290</sup> Ikus, adibidez, Fishman 1966: 434-438.

<sup>291</sup> Ikus, adibidez, Fishman 1971: 226-228.

<sup>292</sup> “It is [...] clearly fallacious to assume homogeneity of usage, whatever the nature of the speaker, register, location or context, for any period in the history of French.” (Ayres-Bennett 2004: ix).

<sup>293</sup> Elkarren eskutik ibili ohi dira sarri parametro horiek eta ondo bereizi behar dira, nahiz eta ikerlan batzuetan nahasten-edo diren. Nevalainen-ek, adibidez, zera dio: hainbat ikersaio-tan *register*, *genre* eta *text type* sinonimotzat hartzen direla, aspektu linguistiko batekin baino sarrigo aspektu situazional batekin lotuz: “A number of studies have appeared cross-tabulating linguistic variables and register either diachronically or in a given time period. In these studies, register has often been used synonymously with genre or text type, all three usually defined in terms of situational rather than of linguistic criteria”. (Nevalainen 2006: 565).

edo idatzizkoa izan da erabilera, edo irakurrizkoa? Zabaleroaz ari garenean, erabilera-mota bakoitzean, hau jakin nahi dugu: noraino izan da publikoa? Bakarrizketaz eta isilpeko irakurketaz ari gara, ala jende-multzo bat inplikatzeko duen erabilera? Estiloetan, bestalde, formaltasun handitik intimotasun hurbilerraino doan *continuum* bat tratatu behar dugu. Autoreek era askotara zatitu izan dute *continuum* hori. Ervin-Tripp-ek (1969: 38-43) bi maila nagusi bereizi izan ditu (*formal* eta *informal*), Hymes-ek (1964) hiru (*formal or polite*, *colloquial* eta *slang or vulgar*) eta Joos-ek (1968: 188) bost (*intimate*, *casual*, *consultative*, *formal* eta *frozen*)<sup>294</sup>. EHSk hiru aukeratu ditu: *formala*, *informala* eta *intimoa*. Hizkuntza nagusiaz galdetzen dugunean, aurreko parametroek definitzen duten egoera jakinean aurrez aurre (edo elkarren pegante) dauden hizkuntzen arteko pisu erlatiboa zein den jakin nahi izaten dugu normalean. Hizkuntza-aldaerak, azkenik, zein hizkuntza edo dialekto erabiltzen ari den zehazten digu. Zerrendatu ditugun bost parametro horiek, azkenik, beste birekin gurutzatu behar izaten dira: jardungunea (*domain*<sup>295</sup>) eta rol-harremana (*role relation(ship)*<sup>296</sup>)<sup>297</sup>. Bi parametro horiek aurreko kapituluak aurkeztuak ditugu dagoeneko, datu baten kokagune soziofuntzionala zehazterakoan. Parametro hauen guztien arabera, banan-bana-

<sup>294</sup> Ikersaio bakoitzeko materialaren arabera, jakina, estilo-banaketa zehatzagoa egin daiteke. Mas i Miralles-ek (2003: 5) hainbat adibide ematen ditu: “Right at the beginnings of this branch of sociolinguistics, Romaine (1982) already distinguished verse and prose text types, and within the latter she further distinguished national legal prose, local legal prose, literary prose and letter writing. Subsequently, Gimeno (1985), working with medieval documents from an epistolary in Alacant and one in Oriola, distinguished two types of legal documents, the originals and the transferred texts, as well as two types of contextual styles: chancery and municipal. In Catalan, Miralles (1980) defined the following styles in a study of the municipal archives of Montuiri and the legal proceedings: the legal-chancery style, epistolary-chancery style, narrative style, and colloquial style. Similarly working with legal proceedings but this time in Oriola and Elda in the Modern period, Montoya (1986) distinguishes four styles: style A is found in texts which contain the written declarations of the participants, style B relates to these same declarations collected by scribes, style C relates to judges’ summing up and, lastly, style D relates to the stylised parts of the document. The separating out of registers in this way is also found in Mas (1994), a study of ecclesiastic documents from Elx which are then compared with the text of the Elx Mystery play, with the Council’s administrative documents and with the colloquial style recorded in court proceedings. Lastly, there is Mas (2002), a study on stylistic variation in the different versions of the *consueta* of the *Festa d’Elx* / The Elx Mystery play. These styles are: firstly, the words in verse sung during the Assumption; secondly, the text of the scenographic details and, thirdly, the text in spontaneous style that we find in the historical appendices included in certain copies of the *consueta*.”

<sup>295</sup> Ikus, adibidez, Fishman ed., 1971: 304-305 eta Fishman 1991: 44.

<sup>296</sup> Ikus, adibidez, Fishman ed., 1971: 242-244 eta Fishman 1991: 44-45.

<sup>297</sup> Parametro hauek guztiak euskaraz landuak ditugu dokumentu honen hasierako atalean. Zehaztasun handiagorako ikus Zalbide 2004.

ko datuak kodetu daitezke, edo, jadanik kodetuta dauden datu solte horien multzo bat har daiteke, une eta leku jakinerako, eta tabulazio batera eraman. Tabulazio horren ondorioz sortzen diren taulak zein bere gelaxkan azalduko dira zehatzago: ikus, hurrengo kapituluan, 1A (nagusitasun-moldaerazko taula/*dominance configuration table* [Fishman 1965b: 79-81]), 2A, 4A eta 5A.

### 7.1.2. B dimentsioa: hizkuntza-gaitasuna

Bigarren dimentsioak (B dimentsioak) hiztunen hizkuntza-gaitasuna aztertzen du. Zertaz ari gara, zehazki, *hizkuntza-gaitasuna* aipatzen dugunean? Gure interesgunea ez da, oraingoan, nork zein hizkuntza darabilen edo erabili duen, baizik eta zein hizkuntza dakien edo ez dakien eta, baiezkotan, bildutako edo inferitutako datuen arabera, noraino dakien hizkuntza horretan (hitzez edo idatziz) egiten. Arlo honetan ere, aurrekoan bezala, datuen zehaztasun-maila oso da aldakorra: kasu batean, batez ere antzinaldikoan, gehienez ere hiztun(-talde) batek hizkuntza hau edo hori dakien ala ez argitu ahal izango dugu normalean. Denbora modernoagoetan, aldiz, bestelako xehetasunak ere lor ditzakegu al-dian behin. ‘Bestelako xehetasun horiek’ zehazteko, hizkuntza-psiologiaren eta hizkuntza-pedagogiaren ohiko trebetasun-banaketa laukoitzera jotzen dugu sarri, hizkuntza baten ezagutza-maila entzutezko ulermenaren, mintzamenaren, irakurriaren ulermenaren eta idazmenaren terminoetan definituz<sup>298</sup>. Laukote horretatik, gainera, bikote kontrajarri desberdinak osatu ohi ditugu: batetik, trebetasun ‘aktiboak’ (edo, agian hobeto, ekoizpenekoak) eta ‘pasiboak’ (edo hartzaileak) bereiziz eta, bestetik, ahozko trebetasunak eta idatzizkoak bananduz. Azken berrogeita hamar urteko lanek, dena den, bestelako atalak erantsi dizkiote oinarritzko gaitasun-formulazio klasiko horri: trebetasun kulturalak, gaitasun pragmatikoa, komunikazio-gaitasuna, eta abar<sup>299</sup>. Ez da posible, zoritxarrez, pedagogoen zehaztu duten guztia *EHSn* kontuan hartzea, xehe-xehe: analisi soziolinguistikokoaren helburuak betetzeko, nahikoa dugu sarritan kategoria ximpleagoekin lan egitea, hizkuntza ikastearen zientziek askoz urrunago jo

<sup>298</sup> Laburpen baterako ikus adibidez:

<http://www01.sil.org/lingualinks/languagelearning/otherresources/gudlnsfralngandcltrlrnngprgrm/FourBasicLanguageSkills.htm> (2013/04/25ean kontsultatua).

<sup>299</sup> *Common European Framework* delakoak, adibidez, hiru gaitasun komunikatibo zehaztu ditu (Goullier 2007: 15-17; CEFRL 13-14; CEFR: 7-12): “1) Linguistic competences (a. lexical competence; b. grammatical competence; c. semantic competence; d. phonological competence; e. orthographic competence; f. orthoepic competence); 2) Sociolinguistic competences (a. Linguistic markers of social relations; b. politeness conventions; c. expressions of folk wisdom; d. register differences; e. dialect and accents); 3) Pragmatic competences (a. discourse competence; b. functional competence)”. Europako erreferentzia horiez gainera ikus, orobat, Canale 1980, Hymes 1972, Van Ek eta Trim 2000, etab.

badute ere. Bestetik, Fishman-ek (1991: 43-44) argi dioenez, inplikazio-sorta batekin jokatzen ari gara hemen: trebetasunak zerrendatuz gero (entzutezko ulermena, mintzamina, irakurriaren ulermena, idazmena), zerrenda horretako bakoitzak aurrekoa(k) inplikatzeko d(it)u, baina ez alderantziz. Adibidez, idazten duenak, irakurtzen, hitz egiten eta entzundakoa ulertzen ere badaki, ama-hizkuntzaren kasuan behintzat<sup>300</sup>. Lortzen ditugun datuetatik zuku gehiago ateratzen lagundu dezake inplikazio-taula horrek, zenbaitetan.

Gainera, une jakinean jendeak zer hizkuntza-gaitasun duen jakitea *EHS*ren interesen zati bat baino ez da: hori bezain garrantzitsua da, sarritan, gaitasun hori bizitzan zehar nola aldatuz doan aztertzea, hizkuntza berri bat eskuratu ahala eta, horren parez pare, aurretik zekiena galdu ahala. Bestela esanik, hiru azpiatal edo parametro bereizi behar dira hemen: batetik, hiztunek *hizkuntza-gaitasuna izatea*, aurreko pasartean aipatua duguna; bestetik, hiztunek *hizkuntza-gaitasuna eskuratzea* (L1ean edo L2n); azkenik, hiztunek *hizkuntza-gaitasuna galtzea* (euskaldun zaharren kasuan, oro har L1ean).

Azken bi parametro horietatik, normalean, lehenengoa bakarrik interesatzen zaie pedagogoei. Gaitasuna eskuratzeari begira hainbat analisi-mota garatu dira, besteren artean ikas-prozesu eragingarriagoak ziurtatzeko: ikasteko ahalmena adinaren arabera nola aldatzen den berariaz aztertu da, hizkuntzen ikaste-ordenaren eragina ere sakon jorratu da (ama-hizkuntza, edo ondoren ikasitako beste bat), hizkuntza baten ikaste-faseak finkatu nahi izan dira, motibazioak sailkatu dira (motibazio integratzailea eta instrumentala bereiziz<sup>301</sup>, besteak beste), ikasbideak ere argi bereizi dira (etxean eta kalean ikasi da hizkuntza, edota propio horretarako sortutako hezkuntza-gune batean?). Hizkuntza-gaitasuna 'izatea'ren kasuan bezala, nekez har ditzake kontuan *EHS*k alderdi horiek guztiak. Bere helburuetarako nahikoa da, oro har, ikasteko bidea bereiztea: eguneroko jardueraz ala ikasketa formalaz eskuratu du jendeak kasuan kasuko hizkuntza? Euskararen kasuan, sarritan, eskolako irakasbidearekin lotu nahi izan dira bere bizi-iraupena eta gainbehera. Lotura hori baloratu ahal izateko ezinbestekoa da, beraz, hizkuntza eskuratzeko moduak bereiztea.

Hirukotearen azken terminoak, gaitasun-galera islatzen duenak, ez du normalean pedagogoen interesa pizten: beren metodoen arrakasta interesatzen zaie, ez porrota. *EHS*ri, aldiz, biziki interesatzen zaio hizkuntza-gaitasunaren hirugarren adar hau: hiztunek galdu egin al dute une jakinean berekin zuten komuni-

<sup>300</sup> L2ren kasuan, batez ere bigarren hizkuntza eskola bidez ikasia denean, idatzizkoak eta irakurritakoak ez dute ezinbestean ahozko trebetasunik inplikatzeko. Edozein modutan ere, trebetasun-bikote bakoitzaren barnean (hots, ahozkoan eta idatzizkoan) Fishman-ek emandako inplikazio-arauak indarrean dirau, osorik.

<sup>301</sup> Barne- eta kanpo-motibazioak ere bereiz litezke (Amorrortu et. al. 2009: 35-37; Joly eta Urange 2010: 183-228).

katzeko gaitasuna? Zein hizkuntzatan galdu dute? Bai etxetik ikasi zuten euskara galtzen dutenean, eta bai geroztik ikasitako hizkuntzaren bat (euskara bera zein beste bat) galtzen dutenean, kontuak nola diren jakitea funtsezko jakin-iturria da. Gaitasuna galtzeari buruzko datuak eskuratzeari dagozkionak bezain garrantzitsuak dira.

Argi dago, bestalde, hizkuntzaren erabilera kontuak zeharka (gure hizkeran: *inferentziak*<sup>302</sup>) jaso behar ditugula hainbatetan, aurrez aurreko aipamen edo aitormen zuzenik ez baita dokumentu askotan eskueran izaten<sup>303</sup>. Herri edo eskualde batean hiztun gehienak elebakar (erdal edo, bereziki, euskal elebakar) direla dioenean dokumentu zahar batek, hiztun horien mintzagaitasunaz gainera bertako hizkuntza-erabileraz ere argitasun sendoa eskaintzen ari da testu hori: garai jakin batean herritar guztiak edo gehien-gehienak euskal elebakar izan badira leku batean, bistan da euskaraz baizik (zehatzago: ia euskara hutsez baizik) ez zela egingo garai horretan ingurumen hartan<sup>304</sup>. Beste hitzetan esanik, hiztunen (banakako hiztunen, hiztun-talde jakinen) hizkuntza-*gaitasuna* ere funtsezko datua dugu *EHSn*, euskara-erdaren (eta, beraz, euskararen) aldiune eta leku jakineko *erabilera* zer-nolakoa izana den argitzeko. Bigarren dimentsio modu bat ere hor dugu, hortaz, aurrekoaren osagarri eta indargarri: hiztunen hizkuntza-gaitasuna. Bigarren dimentsio hori ere berariaz landu behar du *EHSk*, eskueran ditugun datuak zentzuz ustiatu nahi badira.

<sup>302</sup> Inferentzia kontzeptuaren erabileraz, ikus 8. kapituluaren hasiera.

<sup>303</sup> Nabarmena da hori, batez ere, epealdi historiko zaharrenetarako. Euskal Herriaz eta euskaldunetz dagoen hizkuntza-soziologiako informazio dokumentala aski urria izanik lehenaldi urruneko mendeetan, beraien arteko mintzajardunaz dagoen dokumentazio baliagarria are bakanagoa da. Halakoetan, bada, zeharkako argibideak ere oso aintzakotzat hartzea komeni da.

<sup>304</sup> Hona adibide bat, XVII. mendean Ordena militar batean sartzeko egin zen kaparetasun-txosten batetik jaso: “Habiéndonos informado del Abad de dicho lugar que solo hallamos que supiese la lengua castellana por ser todos los Becinos Bascongados de la vecindad que tiene el dicho lugar...” (Zenbaiten artean, 1960: 119-122). Herrian apaiza baino ez bazen elebidun, eguneroko jarduera arrunta euskaraz burutuko zen, zalantza handirik gabe.

Badakigu informazio horien fidagarritasuna, kasu batzuetan, zalantzakoa izan daitekeela. Calvet-ek eta Lafont-ek (Lafont 1997: 72-73; Calvet 1999: 104) hainbat adibide eman dituzte, jendeak hizkuntza bat ez dakiela dioelarik zenbaitetan badakiela frogatuz eta, are, egin ere gutxi-asko hizkuntza horretan egiten duela azalduz. Jokabide horren arrazoiak era askotakoak izan daitezke. Pertsona horiek dituzten hizkuntzari buruzko jarrerengatik eta autogorrotogatik gertatu ohi da hori, sarri. Baina ez horregatik bakarrik: disonantzia kognitiboek ere beren eragina izan dezakete halakoetan. Kontu horiek datuen fidagarritasunarekin lotuta daude, jakina, eta ez ditugu hemen aipatuko, 9.1. atalean baizik; ikus orobat July 2004.

### 7.1.3. C dimentsioa: hizkuntz(ar)en barne-osaera

Hizkuntzarekin berarekin zerikusi zuzena duten datuen artean bada, bestalde, oso kontuan hartu beharreko hirugarren dimentsioa: testigantza intralinguistikoak eskaintzen duena. Linguistikaren edozein alor da, teoriarik, jakin-iturri emankor. Egia da, halaz ere, espezialitate batzuk (tartean soziolinguistikatik eta hizkuntzaren historia sozialetik hurbilago dauden jakintza-alorrak) informazio-iturri oparo gerta litezkeela euskararen historia soziala prestatzerakoan. Alor horiek ere kontuan hartu behar ditu, hortaz, *EHSk*. Kontuan hartu behar dira oraingo egoera soziohistorikoa argitzeko eta oso kontuan hartu behar dira, batez ere, lehenaldiko (batez ere lehenaldi urruneko) egoeraz dugun ezagutza aberastu eta zehaztu ahal izateko.

Zer-nolakako parametroak bereizi behar ditugu dimentsio honetan? Hasiera batean, hizkuntzaren edo hizkuntzen barne-osaeraren aldetik, hiru arlo ezin utzizkoak gertatzen zirelakoan geunden: onomastika alorra, dialektologia eta kontaktu-linguistika. Jasotako adibide konkretuak sailkatzen ahalegindu ahala, formulazio zabalago batera jo behar izan dugu, hizkuntzalaritzaren ohiko kontzeptualizazioetatik gutxi-asko urrunduz zenbaitetan. Urruntze hori dela-eta, kontuan izan behar da *EHS*ren helburua ez dela hizkuntzalarien ekarpenak aztertzea. Hizkuntzalarien ikuspuntutik (eta haien tresnak erabiliz) azterketan jardutea ere ez, oro har. Hizkuntzalaritzaren deskribapenak eta azterketak erabiltzea da *EHS*ren helburua, ekarpen horiek euskararen historia soziala argitzeko informaziorik ematen duten heinean. Hona hemen, bada, gaur egun bereizten ditugun bost arloak: hizkuntzalaritza sinkronikoaren eta diakronikoaren alorreko deskribapen globalak eta ekarpen bereziak, hizkuntza-ukipenaren emaitza, hizkuntzaren barne-lotura edo zatikatzea (euskalkiak...), botere- eta solidaritate-harremanak eta, azkenik, bestelako iturri esanguratsuak. Zehaztu dezagun, kasu bakoitzean, zer sailkatzen dugun eta zertan urruntzen garen hizkuntzalaritzaren ohiko kategorietatik. Hurrengo kapituluan emango dira adibide zehatzak, kasuan kasuko gelaxka azaltzean.

- *Deskribapen globalak* eta ekarpen bereziak aztertzerakoan, hizkuntzaren sinkroniazko deskribapen orokorra egitetik edota bere osagaien bilakaera historikotik eratortzen diren datu soziolinguistikoak jasotzen ditu lehen multzoak.
- *Hizkuntza-kontaktuaren emaitzaren* kasuan, baztertu egin dugu ‘kontakutu-linguistika’ izena, linguistika egiten ari ez garelako normalean: interferentziak, maileguak eta kommutazioak<sup>305</sup> gure interesekoak dira, jakina; bai-

<sup>305</sup> Nahiago bada, *code switching* fenomenoaz hitz egin liteke. Esku artean darabilgun asmorako ez dago alde handirik, ordea, bataren eta bestearen artean.



na ez berez, egoera soziolinguistikoa argitzen diguten neurrian baizik. Argitu dezagun kontua: hitz bat beste hizkuntza batetik jasotzen denean, kontzeptu kultural berri bat ere jasotzen da maiz. Gurera etorrira, zein izan da hitzen eta horiekin lotutako kontzeptuen nondik norakoa, eta noizkoa? Nork (zein gizarte-alorretan, zein jardungunetan) txertatu zuen hitza, eta zer zabalkunde izan du gero? Zuzenean ez bada ere, badago hor informazio soziolinguistikorik eskuratzeko beste bide bat<sup>306</sup>. Labur esanik, hizkuntzen arteko harremanen ondoriozko emaitzek ematen duten informazio soziolinguistikoa jasotzen da parametro honen arabera.

- Hirugarren parametroari *hizkuntzaren barne-lotura* deitu diogu, ez baikara justu-justu dialektologiaz ari. Interesatzen zaigun datu-esparrua dialektologiarena baino zabalagoa da eta, funtsean, dialektologiarekin zerikusirik ez duten arrazoiengatik interesatzen zaigu: dialektologiak eman dezakeen informazioak, hizkuntza estandarra eraikitzeke ahaleginek eman dezaketenarekin batera, hizkuntza baten dispertsio- edo batasun-maila ere adierazten digu, besteren artean. Ezaugarri horiekin doazen indar sozialen zatitze- edo bateratze-mailaren bidelagun edo ondorio da, alegia, barne-egitura horren banantzea edo bateratzea. Alde horretatik du *EHSk*, ulertzekoa denez, barne-lotura kontuan aparteko interesa.
- Laugarrenik, berariazko lekua eman diegu *botere- eta solidaritate-barremani* (cf. Brown eta Gilman, 1960): hizkuntzaren izenordain-sistemaren kokapen soziala oso adierazgarri gerta daitekeela aski gauza jakina da. Puntu honi begira, hitanoaren erabilera ere kontuan hartzekoa da: esanahi sozial aldakorren oihartzun argia (izanik) da bera.
- Azkenik, *iturri esanguratsuak* multzoa ere bere oinarrian dagoen onomastika tradizionala baino zabalagoa da. Toponimiaz eta antroponimiaz gain, gizatalde-, hizkuntza- eta gauza-izenak ere gerta dakizkiguke lagungarri. Ez dago dudarik, halere, leku zentrala dutela *EHS*rentzat toponimiak eta antroponimiak. Arras leku garrantzitsua, gainerako dokumentu-oinarririk edo inferentzia-bide handirik ez dagoenean.

C dimentsioaren azter-eremua hasierako hiru arloetatik bostera zabaldu izanak ez du, gure ustez, hiru horien garrantzia murrizten. Argi ikusten genuen hiru alor horien asmo nagusia besterik izan arren, bai toponimia eta antroponimia, bai dialektologia eta bai kontaktu-linguistika leku eta aldiune jakinetako

<sup>306</sup> Adibide xume bat: papera izendatzeko bi hitz iritsi dira euskal mundura, ‘paper’ eta ‘papel’, itxuraz bata iparraldetik eta bestea hegoaldeetik. Beste kontzeptu batzuekin berdín pasa al da (karrika/kale/kalle, gerezi/kerexa, baratze/ortu)? Hori hala izateak zer adierazten digu kultura-eraginez? Arlo oso bat dago hor aztertzeke zain. Dialektologiak, kasu honetan, eragin-esparru bakoitzaren mugak argitzen nabarmen lagundu dezake.

hizkuntza-erabileraren adierazle argi gerta daitezkeela oro har, eta halaxe gertatu ohi dira hainbatetan<sup>307</sup>. Toponimiatik eta antroponimiatik, dialektologiatik eta kontaktu-linguistikatik erator litezkeen ondorioak baliagarriak dira euskararen historia sozialerako<sup>308</sup>. Ekarpene horiek ere kontuan izan behar ditu, hortaz, *EHSk*<sup>309</sup>. Zabalduetako hirugarren dimentsio hori ere berariaz landu behar du, beraz, proiektuak, bere lana txukun burutu nahi bada. “Landu” diogunean ez da esan nahi dialektologia-lanean, onomastikaren alorrean, interferentzien eta kommutazioaren azterketan eta abar jardun behar duenik. Alor horietako ekarpenak kontuan izan behar ditu *EHSk*, bere bilketa-lanean kontzeptualki emankorra izango den moduan integratuz<sup>310</sup>. *EHSri* ez dagokio, oro har, corpusaren azterketa linguistikoa egitea. Besterik da, beti bezala, kasu jakin-konkretuei eman beharreko irtenbidea. Goi Erdi Aroko ikersaioan, onomastika oinarri harturik, lexiko-sorkuntza zaharraren ikuspegitik egin den lanaz ari gara, bereziki, salbuespen kontu horretan.

#### 7.1.4. D dimentsioa: gizarte-giroa

Oso bestelako izaera duen dimentsioa aipatu behar dugu laugarrenik: *gizarte-giroa*<sup>311</sup>. “Beste izaera batekoa” dela diogu, lehen begiratuan ez baitu, aurreko

<sup>307</sup> Lekuari (espazio fisiko-geografikoari) dagokionez, aski testigantza zuzena atera liteke normalean arlo horietatik. Espazio soziofuntzionalaz ere atera liteke argitasunik, hain lan erraza ez izan arren. Denborari dagokionez, azkenik, kontuz ibili beharra dago onomastikaren, dialektologiaren eta kontaktu-linguistikaren ekarpenekin: egungo egunean (edo behinolako aldiune jakin batean) euskal jatorriko leku-izen ugari daramaten/zeramaten eskualde osoetan ezin ondoriozta liteke euskaraz egiten denik/zenik: euskaraz egin izan dela bai, baina euskaraz noiz egin izan den ezin jakin liteke beti-beti, onomastikazko testigantza hutsetik. Kontaktu-linguistikaren baitako interferentzia-alorra, era berean, ez da beti-beti mailegu etxekotuen esparrutik bereizten (eta, honenbestez, datazio kronologiko zehatza emateko prestatzen) erraza. Kontuz ibili behar da horretan, hizkuntzaren perspektiba soziohistorikoa zehatz adieraziko bada.

<sup>308</sup> Ikerlerro horiek soziolinguistika historikoarekin duten lotura estua argi azpimarratu izan dugu, hartan saiatu gara behintzat, lan honen bigarren atalburuan.

<sup>309</sup> Hori baino gehiago ere esan liteke, berez: XIX. mendetik hona (batez ere azken hogeita hamar urtera arte) euskal hiztun-elkartearen proiektzio geografikoaz jakin izan dugun gehientsuena batez ere dialektologian oinarritutako azterketetatik, eta haietatik eratorri izan diren hizkuntza-mapetatik, jakin izan dugu. Askozaz lan gutxiago egin da, aldez, Euskal Herrian behintzat, lexikogenesiaren teknikak erabiliz; badirudi, *EHSri* begira, hitz-erabidearen edo lexiko-sorkuntzaren ekarpen horiek bereziki emankorrak gerta daitezkeela (Ikus Zalbide argitaratzeaz).

<sup>310</sup> Ikus, adibidez, Joseba Intxaustiren beraren hitzak (2007: 239): “*corpus*-aren barruan onartuta dagoen onomastikako egitasmoari interes berezikoa deritzat, Joanes *Etxeberri* Egitasmoan ere gogoan izan beharko ditugun lanabes teknikoetarako aitzindari gisa (Iñigo/Galé 2005)”.

<sup>311</sup> Soziolinguistika bariasionistaren alorrean hizkuntza-aldaketaren aldagaiak aztertzerakoan lau gertaera bereizten ditu Labov-ek: hizkuntzaren barneko arrazoiak (Labov 1994),

hirurek bezala, berezko hizkuntza-dimentsiorik. Beste horietatik bereizten duena, hain zuzen, hizkuntza-dimentsio zuzenik ez izatea da<sup>312</sup>. Laugarren dimentsio hau oinarri-oinarrizkoa da, ordea, *EHS* proiekturako: mintzajardunaren giza arteko moldaerak (*the social organization of language behavior and language use*) beste zenbait prozesu soziokulturalekin izan ohi duen harreman-bideak ezinbestekoa egiten du gertaera bien elkar-eragina edo, gutxienez, kobariazioa berariaz aztertzea<sup>313</sup>. Hizkuntzen egoera sozialarekin lotzen diren prozesu horiek

arrazoi sozialak (Labov 2001) eta arrazoi kognitibo eta kulturalak (Labov 2010). *EHS*n arrazoi sozialak (ikus hemen 6. kapituluan) eta kulturalak hartzen ditugu kontuan, bereziki, *EHS*-ren helburua bariasionista baino gehiago historia soziala delako. Labov-ek honela bereizten ditu aldagai soziala eta kulturala: “*Social factors* will designate the effects of linguistic interaction among members of specific social groups, including the recognition of these effects by members and nonmembers. *Cultural factors* will designate the association of linguistic change with broader social patterns that are partly, if not entirely, independent of face-to-face interaction” (Labov 2010: 4).

Martineau-k argiro azpimarratzen duen moduan, aldagai internoaren azterketari eman zaio soziolinguistika historikoan lehentasuna. *EHS*k alde soziologikoari, “kanpo” faktoreari soziolinguistikan eman ohi zaion garrantzia eman nahi izan dio, D dimentsioa txertatuz bere ereduari. Honela laburbiltzen du Martineau-k soziolinguistika historikoaren 2012ko egoera (pasarte luzea da, baina zehatza; argitasun handia ematen du soziolinguistika historikoaren gaur egungo egoerari buruz): “Une approche interdisciplinaire est indispensable pour tenir compte de la complexité des usages linguistiques. La sociolinguistique semble bien placée pour développer une telle approche, à la limite de la sociologie et de la linguistique. La relation entre facteurs internes/externes est toutefois souvent posée de façon hiérarchique en sociolinguistique variationniste: pour une communauté donnée, les facteurs sociaux sont généralement privilégiés sur les facteurs de nature plus interne au système linguistique. Au contraire, la sociolinguistique historique, qui réunit en sa définition trois disciplines, tend à privilégier les facteurs internes, qui s’imposent à travers les textes et peuvent être reconstruits sur une longue durée, alors que les facteurs externes exigent une patiente reconstitution des réseaux communautaires. Un meilleur arrimage méthodologique de l’analyse des facteurs internes/externes est à souhaiter, d’autant qu’il reste à documenter l’impact des changements sociaux sur des structures qui forment le noyau dur d’une langue. De plus, l’apport d’autres disciplines permettrait de mieux saisir des mouvements qui doivent moins à des principes structurants comme les catégorisations sociales ou linguistiques, mais qui relèvent également de l’étude de l’individu comme être social et cognitif.” (Martineau 2012: 131).

<sup>312</sup> Eman dezagun adibide ximple bat: (hain aspaldikoa ez den) garai batean Donostiako Bretxako azokan nagusiki euskaraz egiten zela jaso badugu, A dimentsiora joko dugu, erabilera baita kontua; azoka horretan berrikuntza edo arau-aldaketa gertatu bada, ordea, D-n jaso liteke, beti ere pertinentea bada, hots, euskararen historia sozialerako informazioak ematen badu edo eman badezake. Adibide honen kasuan, arau-aldaketaren ondorioz kanpotar (edo bertako erdaldun) gehiago Bretxara etorri izana esanguratsua izan liteke.

<sup>313</sup> Gizarte-giroaren garrantziaz ohartzeko aipa dezagun, adibidez, denbora sozialak eta espazio sozialak aldaketa sakonak jasan izan dituztela gizarte-giroaren bilakaeraren arabera, bereziki bilakaera teknologikoaren arabera: “temporal-spatial phenomena are diversely apprehen-

islatu ahal izateko finkatu dugu laugarren dimentsio hau<sup>314</sup>. Fishman-ek (1982: 177) berak zorrotz azpimarratzen du lotura hori: bere ustez, oso kontuan hartu behar ditugu “[los] procesos psicológicos, sociales y culturales que están asociados con cambios comprobados en el uso lingüístico habitual”. Bestela esanik, hizkuntza eta gizartea ez dira elkarrengandik erabat bereizitako gauzak, gizarte-giro batean mugitzen baita pertsona eta gizatalde bakoitza: giro horren arabera egokitzen eta garatzen ditu gizakiak eta hiztun-taldeak bere hizkuntza-erabilera, gaitasunak, ohiturak eta iritziak<sup>315</sup>. Beraz, gizarte-giroa gutxi-asko aldatzen denean, neurri bateko edo besteko aldaketa suerta liteke mintzajardunaren giza arteko moldaeran, hiztunen hizkuntza-gaitasunean, hizkuntzaren barne-osaeran eta hizkuntza-hiztunei buruzko iritzietan ere. Alderantziz ere bai<sup>316</sup>. Horregatik, gizarte-giroaren aldaketak zabal eta zehatz jaso behar dira: hizkuntzen egoera ulertzeko funtsezkoa da gizarte-arauen ezagutza. Hizkuntzaren “kanpoko” historia egin nahi denean, hizkuntzaren historia soziala hain zuzen, “giza”/“gizarte” osagaia ezin da gutxietsi. Osagai horrek eman dio, gai-

ded and structured in human society at differing stages of sociocultural development” (Zentner 1966: 76). Are handiagoa da, bistan denez, hizkuntzaren historia sozialean gizarte-giroak duen eragina. Gizarte-giroaren hainbat aldaketa aztertzea soziolinguistika historikorako zein interesgarri izan litekeen aipatzen du Auer-ek: “historical sociolinguistics is also concerned with the roles that the architecture of modern society and the institutional modern (nation) state have played in the historical development of languages and varieties. Especially the linguistic consequences of urbanization, industrialization and the verticalization of society have been of particular interest, as they help us to understand the development of the varietal spectrum of modern speech communities (e.g. Salmons 2005a, Salmons 2005b).” (Auer et al 2015: 8).

<sup>314</sup> Hizkuntzaren eta gizarte-giroa deitu dugun horren arteko lotura argi ikusi arren, ez geneukan hain argi, hasiera batean, informazio-esparru hori nola islatu gure lan-ereduan. Konbinazio-taulak edo matrizeak ez zeukan, hasieran, gizarte-giroari buruzko zutaberik. Gizarte-giroari buruzko datuak taula horretatik kanpora jaso, landu eta aplikatzeko asmoa zegoen. Baina, gero, hirugarren azterbidea azaltzean ikusiko dugunez, argi ikusi zen elkar-harremanak zehaztu ahal izateko behar-beharrezkoa dela dimentsio hori.

<sup>315</sup> Mitxelena, adibidez, nabarmenki lotu izan du gizarte-giroaren aldaketa (kasu honetan gizarte-giro tradizionalaren gainbehera) euskararen gainbeherarekin. Ikus, adibidez, ondoko pasartea: “El afán de renovación, el impulso que sin exagerar se podría llamar revolucionario, queda explicado por la ruptura de las bases tradicionales de la vida de la comunidad vascofona, y hasta de buena parte de la comunidad vasca sin acepción de idioma. Digamos por simplificar que el caserío y el campo en general entraron en una crisis que, por lo que acierta a entrever, parece irreversible. Al desaparecer, pues, los refugios de la lengua, ésta, si había de vivir, tenía que buscarlos en otra parte” (Mitxelena 1982: 72-73).

<sup>316</sup> Gizarte-giroaren eta hizkuntzen gainbeheraren azterketari buruz ikus, adibidez, Dorian-ek zuzendutako liburuan Kuter-en “Breton vs French: Language and the opposition of political, economic, social, and cultural values” eta Woolard-en “Language convergences and language death as social processes” (Dorian 1989).

nera, soziolinguistikari bere esanahia eta izateko arrazoia (Calvet 1999). Ezinbestekoa da, ondorioz, *EHS* proiektuaren tresna metodologikoan osagai hori ispilatzea. Historiaren alorrean ere, espazioaren gizarte-moldaeraren garrantzia azpimarratzean, hizkuntzan gertatzen diren aldaketak eta berrikuntzak agerian utzi izan ditu García de Cortazar-ek, adibidez (García de Cortazar 2004: 292-295)<sup>317</sup>.

Zabala da izatez gizarte-giro hori, hizkuntzaren esparrua baino askoz zabalagoa: sartzen hasita, historia osoa sar liteke hor. Mugak jarri behar dira, ondorioz, lanaren zabalak itoko ez bagaitu. Azpimarra dezagun, beraz, azter-eremu arras zabal horretatik batez ere zer interesatzen zaigun: ez edozein gizarte-gertaera, eta ez gizarte-moldaeraren edozein transformazio, gertaera soziolinguistikoeekin nolabaiteko harremana (kausa, efektua edo kobariazioa) izan dezaketen gizarte-giroaren alorreko elementuak baizik. Gogoan izan gizarte-giroan interesatzen zaizkigun datuak situaziozkoak direla erabat, aztergai dugun populazioaren, garaiaren, lekuaren eta, hala dagokionean, jardun-esparruaren arabekoak (demagun, adibidez, eliza-esparruan 1960-1980 epean gertatutako hizkuntza-aldaketak: burdingintzak eta automobilgintzak garai berean izandako aldaketa teknologiko handien berri ez daukagu eman beharrik, eta, beraz, ez dira kontuan hartzekoak. Ez, behintzat, Lesakak bere laminazio-fabrika handiaren haritik 1960tik 1980ra bitartean hizkuntza kontuan izan zuen ondorioa aztertu nahi bagenu hartu beharko genukeen modukorik. Aldiz, Erroman Vatikanoko II. kontzilioa garai horretan egin izana guztiz da pertinentea, eliza-esparru horri begira). Ikuspegi situazionala beti izan behar dugu begien bistan. Alferlanean jardun dezakegu bestela<sup>318</sup>.

Lehendik egindako hurbilpen batzuen argitan bost atal atxiki zaizkio gizarte-giroaren esparruari<sup>319</sup>: demografikoa, ekonoteknikoa, politiko-operatiboa, psikosoziala eta soziokulturala<sup>320</sup>. Ohiko azterbideen argitan analiza liteke atal bakoitza: sei azterbide ditugunez guztira, 30 elementu har ditzakegu kontuan. Hainbat iturri aztertu eta baloratu ditugu kanpoko bibliografian, 30 elementu horien (edo antzeko zerbaiten) baliokiderik ba ote dagoen ikusteko. Ez dugu halakorik topatu, orain arte. Bistan da historiaren berezko zenbait ikuspuntu (his-

<sup>317</sup> García de Cortazar-en orrialde horietan, gainera, argi ikusten da berrikuntza linguistikoek pista batzuk ematen dizkietela historialariei, aztertzen ari diren garaiaren historia osatzeko.

<sup>318</sup> Aipuak datu-basean sartuta daudenean, hori bai, beste ikersaioetako materialekin batera daude. Informazioa, jakina, aldiari aldiko ikersaioaren arabera bilatu liteke.

<sup>319</sup> Mackey-k, adibidez, ondoko aldagaiok zehazten ditu elebitasunaren deskribapena egiteko: aldagai ekonomikoa, administratiboa, kulturala, politikoa, militarra, historikoa, erlijiosoa eta demografikoa (Mackey 1968: 563-565).

<sup>320</sup> Ikus, orobat, Fishman 1972c; Mackey 1973, Mackey 1976, Mackey 1979 eta Cooper 1989.

toria ekonomikoak, soziopolitikoak, eguneroko bizimoldearen ikuspegizkoak, demografiazkoak, eta abar) berez egiten dutela atal horien arteko lehenespen modukoa. Hain lehenespen argia non, zenbaitetan, besteak oso ilunpetan uzten dituzten. Oso ilunpetan eta, inoiz, bide-bazterrean. Egia da, berriro ere, aztertu nahi den epeak, lekuak eta gai konkretuak asko markatzen dutela atal horien garrantzia eta bideragarritasuna. Iturriek halakorik agertzen ez dutelako, edota agertzen diren datuak xehetasunez, ugariak eta fidagarritasunez oso diferenteak direlako, autoren bakoitzak bere bidetik diharduela dirudi atal horiek era egituratuan lantzeko orduan. Eragozpena da hori *EHS*rentzat, erraztasuna baino gehiago: eskuak libre dauzkagu alde batetik, nahi dugun bidetik jotzeko, baina aurrez ibilitako bideen emaitza-aukerez eta arriskuez ezin besteren burutik eskarmenta gaitezke.

Beste puntua, begien bistakoa, badakigu zein den: zer sare-begi ezarri nahi dugu 30 elementu horien sare-markoan? Sare tupituegia egiten badugu arrain asko jasoko ditugu, bistan da; baina lana erabat ugarituko zaigu alde batetik (aipu asko jaso beharko dira, eta aipu bakoitzaren kodetze-lana nabarmen konplika liteke: denbora-xahutze ohargarria dakarte bata zein besteak) eta ez dago garbi ugaritasun horrek *EHS*rako zer mesede dakarren. Gizarte-giroa ezinbesteko osagai dugu *EHS*n. Osagai sendo, batetik, eta aparteko lagungarri, bestetik. Lagungarritzko mekanismoa den heinean, ahalik eta zehatzen lantzea komeni zaigu. Neurri batean da hori horrela, ordea. Gizarte-giroaren azterketa xehea ez da, izan ere, ikerlan honen muin. Hori dela-eta, irakurlea azkar ohartuko da dimentsio honetako etiketa-sorta mugatuagoa dela beste dimentsioetakoa baino.

Kontrako arriskutik ere ihes egin behar genuke, jakina. Sare-begi zabalegia, laxoegia aukeratzen badugu, arrain gehienek ihes egingo digute. Markatze-lana bukatu ondoan, ikerketaren lehengaien interpretazio-unean bereziki, datu falta gordinean gerta gaitezke. Hori ere *EHS*ren kaltean doa, dudarik gabe. Ezin dugu, beraz, sare-begi zabalegirik aukeratu.

Non dago erdibideko orekagunea? Ez dugu uste galdera horri erantzuteko moduan gaudenik. Uste izatekoa da, gainera, gero ere, oraingo eredu finitzen eta garatzen denean, airean utzi beharko dela, hainbatetan, zabal-estu kontu hori. Segun zer azterketa egin nahi dugun, eta hartarako iturriek zer lehengai eskaintzen duten, horren guztiaren arabera aukera egin beharko da aldi-aldi. Hala ere, azken urteetako frogei esker, bost parametro hautatu ditu *EHS*k: parametro horien azalpen xehea hurrengo kapituluan ematen da.

Oreka bilatzea erraza ez bada ere, *EHS*ren eredu metodologikoa sortzean kontuan hartu dira ikerketa soziolinguistikoetan, gizarte-giroari dagokionez, ohikoak eta garrantzitsuak izaten diren aldagaiak. Goian azalduetako bost parametroek hartarako aukera zabala eskaintzen dute. Huts-hutsetik ez da hasi *EHS*: parametro horiek finkatzeko orduan, oinarri akademiko sendoak erabili ditu. Erantzun batearen eske dauden galdera nagusiak zehaztu ahal izan ditu, horrela, *EHS*k. Hu-

rrengo kapituluan aurkeztuko dira galdera horiek, eredu metodologikoaren gelaxka bakoitzaren deskribapena egiterakoan. Soziolinguistikak aski frogaturik utzi du gizarte-girokoak diren ondoko aldagaiok ondorio zuzenak dituztela, bai egoera soziolinguistiko jakin batean, eta bai horren bilakaeran: aginte-molde politikoa, gizarte-geruzen arteko mugikortasuna (*upward social mobility*, adibidez), demografiaren egoera eta bilakaera, bide- eta garraio-azpiegitura, lan-sektoreen egoera eta bilakaera (adibidez, trahumantzia eta transtermitantzia), berrikuntza zientifiko-teknikoa (adibidez, inprimategien zabalkuntza<sup>321</sup>) eta abar.

### 7.1.5. E dimentsioa: iritziak, jarrerak eta jokabideak

Jendeak bere iritziak, jarrerak eta jokaerak izaten ditu, aurreko dimentsio horietaz. Besteren iritzi-jarrera-jokaerei buruzko iritziak ere izan ditzake: zer-nolako mentalitate edo ikuspegirekin ikusten du hizkuntzaren bilakaera ikusi eta bizi duenak? Zer-nolako diskurtsoa edo narrazioa antolatzen du? Alderdi hau berriaz aipatua zuen Joseba Intxaustik (2007: 241) bere abiaburu-txostenean: “HHSk hizkuntzen denboran zeharreko gizarteko izaera-bizierak aztertu nahi ditu; iraganaren jarioan datozen gizarteko hizkuntzekiko usteak, zientziak, antolaerak, egoerak, jarrerak, jokabideak, aldakuntzak eta abar ikertu nahi ditu” (azpimarra, gurea). EHSren analisi-eskema osatzeko orduan, dimentsio horren beharra ez da inoiz zalantzan jarri: Lasagabasterrek argiro azpimarratzen duenez, zientzia-alor askotan aztertzen dira jarrerak (Lasagabaster 2006: 1). Agheyisi-k eta Fishman-ek, bide batez, gai honek soziolinguistikarako duen garrantzia berriaz azpimarratu izan dute: “Though attitude studies have not yet attained such prominence in the relatively young field of sociolinguistics, the relevance of attitude studies to such sociolinguistic topics as language choice in multilingual societies, differential allocation of codes, dialect differences and mutual intelligibility – to name a few – is obvious” (Agheyisi eta Fishman 1970: 137). Jarren gaiari berebiziko garrantzia eman izan dio beti Fishman-ek (Ofelia Garcia et al. 2006: 29-37). Soziolinguistika historikoan ere ezinbesteko ikergaia dela azpimarratu izan du Auer-ek: “any language history remains incomplete unless we take into account not only the social variation of language but also the (conscious or unconscious) ascription of values to linguistic forms and registers by society or parts of it” (Auer et al 2015: 8). Luze eztabaidatu da, ordea, bosgarren dimentsio honek bosgarren azterbidearekin (azterbide kontrastiboarekin) izan behar duen harremana. Azterbide hori deskribatu ondoren, azterbideek eta dimentsioek elkar hartuta osatzen duten matrizea aurkeztutakoan, itzuliko gara berriro eztabaida horretara: ikus 7.3. atala. Dena dela, jarrerei eta

<sup>321</sup> Euskal Herriko inprimategien kasurako ikus, adibidez, Santoyo-ren 2005eko “La imprenta en el País Vasco: breve panorama histórico”.

irudikapenei buruzko dimentsioa ez da gutxietsi behar, eguneroko errealitate soziolinguistikoan eragin handia izaten baitu. Hunt-ek gaiaren sakontasun epistemologikoa aztertu du artikulu interesgarri batean (Hunt 1989). Irudikapenen garrantziaz konturatzeko, Chartier-en hitzak gogorarazten dizkigu Hunt-ek (1989: 7): “The representations of the social world themselves are the constituents of social reality.” (Chartier 1982: 30).

Dimentsio honen izenak berak adierazten du zer hiru parametro bereizi behar diren. Saia gaitezen, beraz, iritzien, jarrerren<sup>322</sup> eta jokaeren arteko aldea azaltzen, galdeketa baten formulazioa zela-eta Erramun Baxok-ek emandako adibide batzuez baliaturik. Horrela,

- *Nabitaetzkoa da haur guztiak euskara ikastea esaldiarekin nire konformidadea adierazten badut, iritzia ematen ari naiz.*
- *Haurrik bazenu eskolan euskaraz edo bi hizkuntzetan ikastea nabi zenuke?* galderari erantzuten badiot nire jarrera azaltzen dut.
- *Azkenik, Zein hizkuntzatan egin zenituen ikasketak 1. mailan?* galderari erantzuten badiot, nire edo, akaso, nire gurasoen jokabidea adierazten dut.

Iritzi-jarrera-jokabide horiek aitortuak, esplizituak izan daitezke, edota oharkabeak, inkontzienteak: azken horiek dira, sarritan, hizkuntzaren erabilera eta horretarako behar den gaitasun-maila ulertzeko esanguratsuenak.

Hirugarren parametroak, jokabidearenak, lotura zuzena du aurreneko dimentsioarekin (hizkuntza-erabilerarekin): praktika baten deskribapena da, azken finean. E dimentsio honek, aldiz, jarreraren eta ekintzaren artean kohesiorik dagoen, jarrerak eta ekintzak bat datozen, aztertze balio du. Soziolinguistikaren ikuspuntutik datu adierazgarria da, oso, norbaitek (norbanako soilak edo gizatalde zabal batek) gauza bat adierazi eta beste zerbait egitea: disonantzia kognitiboen munduan murgildu behar da ezinbestean, egoera soziolinguistiko

<sup>322</sup> Jarreraren inguruan dauden bi ikuspegiak ez ditugu hemen berriro azalduko: alde batetik, behavioristena; bestetik, mentalistena. Nahiko azalduko dago bide-banatze hori Agheyisi-ren eta Fishman-en 1970eko artikuluan (ondoren Fasold 1996: 229 eta berrikitanago Soziolinguistika Klusterra 2010: 204). Gogora dezagun, Agheyisi-k eta Fishman-ek aipatu izan duten bezala, alde batetik “mentalist definition suggests that attitudes are a ‘mental and neural state of readiness’ (Allport: 1935). This implies that they are not directly observable but have to be inferred from the subject’s introspection”. Beste aldetik: “behaviorist definition locates attitude in actual overt behavior or responses (Bain: 1928). (...) the only way to determine attitudes is by observation and statistical treatment of behavior in social situations’ (ibid, p. 957). The main criticism that has been levelled against this approach relates to its theoretical implications which make attitude a dependent variable. According to a strong critic of this approach, ‘attitude has no independence of the specific stimulus situations in which the responses are observed’ and so ‘it cannot be used to explain other behaviors by the same organism’ (Alexander Jr.:1967)” (Agheyisi eta Fishman 1970: 138).



gatazkatsuak aztertzeke. Alde batetik, jarrera teorikoak (aitortuak) eta, bestetik, ekintza egitera benetan bultzatzen duten jarrerak eta arrazoiak bereizi behar dira, horrezaz gainera (Joly 2004: 297-301). Beste kontu bat da, azkenik, jarren eta hizkuntza-gaitasunaren arteko lotura zein den zehaztea. Aldeko jarrera dutenek euskara hobeto ikasten dutela esan ohi da, baina ondoko galdera ere egin liteke: hobeto ikasten dutelako ote dute jarrera hobea? Hori guztia da, beraz, dimentsio honen esparrukoa.

Dimentsio honi dagokion beste gai garrantzitsu bat jorratu behar dugu, azkenik: zer da iritzi, eta zer ez? Dimentsio hau operatibo bihurtzeko, iritziaren mugak zehaztu behar dira. Ezin da “iritzia” modu zabalegian ulertu, bestela edozer gauza bihurtzen da iritzi: trinitatea egia borobila da katolikoentzat; orobat budistentzat berraragiztatzea; ateoentzat, aldiz, iritzi pertsonalak baino ez dira horiek. Bistan denez, iritzi non hasten eta non bukatzen den zehaztea ez da gauza erraza. Proiektuaren perspektiba soziolinguistikoa kontuan izanik, auzia soziolinguistikaren ikuspuntutik eta zientzia-arauz argitzea komeni da. Edozein autoreren balorazio edo adierazpen ez da, hori eta horrenbestez, iritzi. Hizkuntzaren historia soziala egiterakoan ondoko bost puntuok izaten dira, iritzi kontuan, interesgarri. Berehala ohartuko da irakurlea, puntuok *EHS*ren bost dimentsioekin duten loturaz. Bost puntu horietaz informazioa ematen duten aipua sailkatu behar dira E dimentsioan<sup>323</sup>:

1. Erabilerari buruzko iritziak: adibidez, 1E kasuan, halako lekutan eta halako urtealditan (1940an Bizkai-Gipuzkoetan edota Espainiako *Urrezko Mende* edo “Siglo de Oro” delakoan, adibidez) urliak A hizkuntzaz edo B hizkuntzaz egitea ondo dagoela, gaizki dagoela, itsusia dela, desiragarria dela eta abar esatea.
2. Hiztunei edo hiztunen gaitasunari buruzko iritziak: adibidez, 1E kasuan, halako lekutan eta halako urtealditan euskaldunak (edo beste mintzaera bateko hiztunak) onak, itsusiak, gaiztoak, miresgarriak, alferrak eta abar direla esatea urliak. Euskara ikastearen aldeko edo kontrako izatea ere bertan kokatzen da. Gainera, B dimentsioarekin zuzenean lotutako binomioa (gai izatea eta hartarako gaitasuna eskuratzea) aurrez

<sup>323</sup> Bistan denez, soziolinguistikan jarreren inguruan aipatzen diren ikerlerro nagusiak erabat sartzen dira gure kategorietan. Agheysi-k eta Fishman-ek (1970: 141) hiru aipatzen zituzten: “1. those dealing with language-oriented or language-directed attitudes; 2. those dealing with community-wide stereotyped impressions toward particular languages or language varieties (and, in some cases, their speakers, functions, etc.); 3. those concerned with the implementation of different types of language attitudes.”

Fishman-ek jarrerari buruz duen ikuspuntu teorikoaz eman dugun azalpena osatzeko, 1974an Cooper-ekin batera idatzi zuen artikulua oso interesgarria da. Jarrerak neurtzeko gaiari dagokionez, bereziki, oso da argigarri. (Cooper eta Fishman 1974).

- aurre lantzen da hemen: adibidez, “euskaldunak egoskorrak/ inuxenteak dira” edo “euskara ikasten ari direnak jatorrak edo tonto galantak dira”.
3. Hizkuntzei buruzko iritziak: halako lekutan eta halako urtealditan euskara (edo beste hizkuntza bat) polita, itsusia, berria, zaharra, bertakoa, kanpoko, (funtzio baterako, zerbait adierazteko...) gai, edo ez gai, jatorrizkoa, beste hizkuntza batetik eratorria eta abar dela esatea urliak.
  4. Etnizitateari buruzko iritziak: halako lekutan eta halako urtealditan urliak euskaraz (edo erdaraz) hitz egitea, ez hitz egitea, ezagutzea, ez ezagutzea eta abar derrigorrezkoa edo ezaugarri bat dela esatea euskaldun izateko (edo beste etnizitate bateko partaidea izateko)<sup>324</sup>.
  5. Hizkuntza-jarrerei buruzko iritziak: halako lekutan eta halako urtealditan, urliak hizkuntza-jarrera jakin bat edukitzea (adibidez, kontzientzia linguistikorik edukitzea edo ez edukitzea...) ona dela, txarra dela eta abar esatea.

Bost interesgune horiek zehaztuta ere, batetik, errealitatearen edo ekintzaren eta, bestetik, iritziaren arteko muga zorrotzago finkatu behar da. Proiektuak erabaki argia hartu du, alde horretatik: neutraltasunarena. Esaten dena *factumtza* hartzea. Datuak sailkatzen dituen pertsona epaile ez izateko eta ikertzaileen arteko desadostasuna saihesteko, informazioa modu hotzean sailkatzen saiatzen da *EHS*. Neutraltasuna bermatzen da horrela. Ikertzaile bakoitzak aterako du gero, informazio bakoitzetik, egokia iruditzen zaion ondorioa. Adibidez, “Espainiako monarkiak lan handia egin du euskararen zabalkundea eta bere eguneroko erabilera bermatzeko” adieraziko balu autore batek, baieztapen hori ez litzateke iritziaren sailkatuko: informazio objektiboa bailitzan tratatuko genuke. Gainera, eredu metodologikoan *factumtza* hartzen duguna iritziaren har dezakete beste testu batzuen autoreek. Azken kasu horiek ere *factumekin* sailkatzea erabaki da. Labur esanik, *factumari* lotutako iritzia kasu horietan *factumtza* hartzen da. Izan ere, datu-basearen helburua ez da informazioa epaitzea, informazioa bildu, egituratu eta sailkatzea baizik<sup>325</sup>.

Aurreko adibidearekin jarraitzeko, “Espainiako monarkiak lan handia egin du euskararen zabalkundea eta bere eguneroko erabilera bermatzeko” esaten badu X autoreak, 6A gelaxkan (hizkuntzaren estatus-plangintzan) sartuko dugu aipua. Era berean, beste autore batek esango balu “X autoreak egiten duen baieztapena ez da zuzena: fundamenturik gabeko iritzia da, besterik ez”, baieztapen hori ere 6A gelaxkan sartuko genuke, eta ez E zutabean. Izan ere, jatorrizko informazioa (X autorearena) *factumtza* jo dugu; beraz, bigarren autoreak “iritzi”-tzat jotzen duena “*factum*” bat da gure kasuan. Izan ere, *factum* bati buruzko

<sup>324</sup> Laugarren puntu horrek kolektiboaren dimentsioa ere badu. Hiru kategoriatan bana daiteke hori, ondoko galdera hauen arabera: 1) Zer hizkuntza darabil hiztun-taldeak?; 2) Zer ezaugarri etnokultural ditu (zer etnizitate?); 3) Nongo jendea da (definizio territoriala)?

<sup>325</sup> Ikus adibidetegian: 173, 174.

baieztapenak edo ezeztapenak ere, *factuma* ez izan arren, *factuma* indartu edo ahuldu egiten du. Ondorioz, arrazoizkoa dirudi informazio hori ere *factumarekin* sailkatzea. Gure adibidera itzuliz, bigarren autoreak funtsezko puntua ezeztatzen du: monarkiaren glotopolitikak ez du euskararen erabilera zabaltzen lagundu.

E dimentsioan sartzen den informazioa modu hertsian ulertu behar da hortaz. Adibidez, eta aurreko paragrafoetan ageri den bideari jarraituz, Y autore batek testu batean hau esango balu: “Arabian ez da sekula euskaraz egin”, eta beste autore batek beste batean honela balio: “Y autoreak esaten duena gezur interesatua da”, 1A gelaxkan sartuko lirateke biak: Hots, *ez* lirateke honela markatuko: 1E/Iritziaren mamia/Hizkuntza-erabileraz (A). Erabilerari buruzko iritziak honela definituta daude: “Erabilerari buruzko iritziak: halako lekutan eta urtetan urliak A hizkuntzaz edo B hizkuntzaz egitea ondo dagoela, gaizki dagoela, itsusia dela, desiragarria dela eta abar esatea”. Autore batek leku eta garai batean euskaraz egiten zela esatea eta beste batek kontrakoa esatea ez da iritzieta sartzen, bistan denez<sup>326</sup>.

#### 7.1.6. Dimentsioen laburpena

Hiru puntu landuko dira ondoko pasarteetan: dimentsioen laburpena eskainiko dugu lehendabizi, taula batean; dimentsio horien ondoz ondoko ordena komentatuko dugu gero, eta, azkenik, dimentsioen arteko harremanak aipatuko ditugu, gaingiroki bada ere.

EHSk bost dimentsio lantzen ditu, bada, proposamen honen arabera:

#### 19. taula: Dimentsioak

Kodea	Izena	Edukia
A	Hizkuntza-erabilera	Hizkuntzaren (hala dagokionean, hizkuntzen) giza arteko erabilera, aldiune eta leku jakinetan.
B	Hizkuntza-gaitasuna	Hiztunen hizkuntza-gaitasuna (euskaraz eta, hala dagokionean, erdaraz), aldiune eta leku jakinetan.
C	Hizkuntz(ar)en barne-osaera	Hizkuntzak berak bere barne-osaeratik eskaintzen digun testigantza.
D	Gizarte-giroa	Gizarte-giroaren ezaugarriak edota, bestela esanik, zuzeneko hizkuntza-edukirik gabeko gizarte-ezaugarriak.
E	Iritziak-jarrerak-jokabideak	Euskara-erdare buruzko iritziak, jarrerak eta jokabideak, aldiune eta leku jakinetan. Edozein dimentsiotako datuak izan daitezke xede.

<sup>326</sup> Iritzien muga horietaz ikus adibidetegian: 77 (bereziki bertan dagoen oin-oharra), 99 (bereziki bertan dagoen oin-oharra), 173 (bereziki bertan dagoen oin-oharra).

Zergatik ordenatu dira horrela, *EHS*ko bost dimentsioak? Kontua bere osoan hartuz, ez dago batetik bestera ezinbestean errespetatu beharreko ordenarik edo begi-bistako garapen logikorik. Halere, soziolinguistikaren aztergai nagusia, bereizi ditugun dimentsioen arabera, erabilera da: horrexegatik eman zaio eskeman lehendabiziko lekua. Erabilera hori gertatu ahal izateko, azpian dagoen hizkuntza-gaitasunaren berri ematea ere behar-beharrezkoa da, hain begi-bistan ez badago ere. Aldiz, hizkuntzalaritzak objektutzat duen arloa, hizkuntzaren barne-osaera, bigarren mailako kontua da hizkuntza-soziologiarentzat: ez garrantzitsua ez delako, baizik eta sarri asko aparteko laguntzarik eskaintzen ez duelako. Laguntza eskaintzen duenean (hots, datu linguistikoetatik informazio soziolinguistikoa erator daitekeenean) ongi etorri gozoa egiten zaio. Gatozen laugarrenera: gizarte-girora. Goian argi adierazi denez, hizkuntza-elementurik gabeko informazio soziologiko-historikoa da gizarte-giroa: aurreko hiru dimentsioetatik nabarmen bereizten da, alde horretatik. Ezinbesteko dimentsioa da, dena den, beste lau dimentsioen datuak historian kokatu ahal izateko. E dimentsioan, azkenik, A, B eta C dimentsioei buruzko iritziak (orobat jarrerak edo jokabideak), eta are iritziei buruzko iritziak (E), ematen dira.

Bost dimentsio horien arteko harremanak estuak izan daitezke. Gelaxkak banan-banan aztertzen direnean, barne-egituran dauden loturaz ohartuko da irakurlea. E dimentsioa, bereziki, beste dimentsioekin lotzen da ia beti, era esplizituan. Ezaguna da, adibidez, Philippe Martel-ek artazi-fenomenoa deitzen duen gertaera (Martel 2010: 650): desorekatuak eta gatazkatsuak diren zenbait egoera soziolinguistikotan (*étiolement linguistique* gertatzen denetan, bereziki), ahuldutako hizkuntzaren benetako erabilera jaitsi ahala hizkuntza horrekiko atxikimenduak gora egin ohi du. Aldi berean, hizkuntzaren errepresentazio estigmatizatuak zabaldu egiten dira hiztun-elkartean, eta folklorizatu egiten da hizkuntza. Hizkuntza gutxitua (“dialektoa” esaten zaio kasu horietan maiz, askorentzat ez da hizkuntza izatera iristen) bihotzaren hizkuntza da eta hizkuntza gehiengotua, “benetan hizkuntza dena”, kontzeptuei lotzen zaie. Bata, baserri-giroarekin lotuta dago, iraganarekin; bestea, kale-giroarekin, etorkizunarekin. Honelako baieztapenak entzuten edo irakurtzen dira maiz: “Dialektoak sentimendua adierazten duen bezala, kontzeptua adierazten du hizkuntzak”.

## 7.2. *EHS*ren azterbideak: gainbegiratua

Jakintza gehienek dituzte, ongi ezaguna denez, beren azterbideak. Hizkuntza-soziologiak edo soziolinguistikak ere bai. Linguistikatik eta soziologiatik jaso ditu soziolinguistikak, gisakoa ere denez, bere zenbait kategoria. Azalpen

exhaustibora jo gabe ere aski ezagunak ditugu linguistikaren kasuan, esate baterako, linguistika deskriptiboa edo sinkronikoa, linguistika historikoa edo diakronikoa (konparatiboa ere deitua), dialektologia (geografia linguistikoa ere esan ohi zaiona) eta linguistika aplikatua, partez ikuspegi preskriptiboan pausatua. Soziologiaren kasuan, berriz, aski ezaguna da soziologia deskriptiboaren eta zinetikoaren edo dinamikoaren arteko bereizketa famatua: giza jardunaren une eta leku jakineko gizarte-moldaera aztertzen du lehenengoak, eta gizarte-moldaera horrek denboraren harian izaten duen aldaketan, gizarte-aldakuntzan alegia, zentratzen da bigarrena. Ba al da horrelako kategorizazio zabalik hizkuntza-soziologian?

Jakintza-sail akademiko gisa eratu berria da soziolinguistika<sup>327</sup>, eta bere atal nagusien sailkapenean ere nekez aurki liteke egituratze-maila handirik. Hots, gai horiek jorratzen dituztenen artean ez da erraza aho batez onarturiko sailkapen-biderik aurkitzea. Lan zaila izanik ere ezinezkoa ez da, dena den: badira oinarri-oinarrizko sailkapenak, alde edo moldez soziolinguista gehienek onartzen dituztenak. Sailkapen handi horiek ez dira, gainera, hizkuntza-soziologiaren berenezko ekarpen huts. Linguistikatik hartua du soziolinguistikak, esate baterako, azterbide deskriptiboaren eta preskriptiboaren arteko banaketa funtsezkoa. Bai banaketa eta bai izena bera. Soziologiak eskainia dio, bestalde, azterbide deskriptiboaren, zinetikoaren eta dinamikoaren arteko banaketa eta izendapena bera<sup>328</sup>. Ez da harriztekoa: psikologia eta antropologia bidelagun handiak dituen arren, batez ere soziologiatik eta linguistikatik elikatu da hizkuntza-soziologia, eta horko kategoria nagusi zenbait bereganatu ere egin ditu bere osatze- eta garatze-bidean. Nolanahi ere, esku artean dugun xederako sei azterbide bereizi behar ditugu hizkuntza-soziologiaren alorrean<sup>329</sup>. *Azterbide deskriptiboa*, *zinetikoa*, *dinamikoa*, *prospektiboa*, *kontrastiboa* eta *preskriptiboa* ditugu sei azterbideok. Ikus ditzagun guztiak, gaingiroki bederen.

<sup>327</sup> Berria izateak ez du esan nahi, halere, azken-azken ordukoa denik eta, batez ere, aurrerari argirik ez duenik. Mundu zabaleko ikuspegiak jabetzeko ikus, puntu horri dagokionez, Hertzfel (1965) eta Bloomingtongoa (1964). Etxeko aurrekariak eta XX. mendeko bilakaerari buruz ikus, esate baterako, Zalbide (1988, 2003).

<sup>328</sup> Soziologia zinetikoaren izendapenaz eta jatorriaz, ikus Leclercq 1955. Hizkuntza-soziologiaren oinarritzko zati-banaketaz, eta atal bakoitzaren izendapenaz eta definizioez ikus, bestalde, Fishman (1982: 3).

<sup>329</sup> Sei azterbide nagusi, azterbide bakoitzean goiko bost dimentsioak edo planoak go-goan izanik. Beste hitzetan esanik, aurrerago zehaztuko den 30 gelaxkako zati-banaketaz ari gara hizketan, funtsean.

### 7.2.1. Azterbide deskriptiboa (lehenengo azterbidea)

*Gauzak nola dauden* analizatzen du, batez ere, azterbide deskriptiboak<sup>330</sup>. Hots, aldiune eta leku jakinean, eta hizkuntza kontuan, gauzak nola dauden: hizkuntzen erabileraren<sup>331</sup> aldetik gauzak nola dauden; hizkuntza-gaitasunaren aldetik gauzak nola dauden banakako (eta, eratorpenez edo perspektibaz, multzokako) hiztunen artean; eta hizkuntza bera, izan duen ibilera historikoa izan duelarik, une jakin batean nola dagoen (zertaz jardun ohi den hizkuntza horretan eta, beraz, zer adierazteko gai den, zer adierazteko ez dagoen hain prestatua; estandar baturik eskuratua duen edo ez...)<sup>332</sup>; zer-nolako gizar-te-giroan gertatzen den hori guztia; eta, azkenik, aurrez aurreko hizkuntzez eta hitzunez, orobat A hizkuntza X harreman-sareetan erabiltzeaz, batzuek eta besteek zer-nolako iritziak, jarrerak eta jokabideak ageri dituzten. Hori guztia hartzen du kontuan azterbide deskriptiboak. Fishman-ek bere *The Sociology of Language* famatuan, hizkuntzaren soziologia bi zati nagusitan banatzen du eta zati horietako bat atal deskriptiboa da. Bere helburua honela laburbiltzen du Fishman-ek: “*descriptive sociology of languages* seeks to answer the question ‘who speaks (or writes) what language (or what language variety) to whom and when and to what end’. *Descriptive sociology of language* tries to disclose the norms of language usage –that is to say, the generally accepted social patterns of language usage and of behavior and attitude toward language– for particular social networks and communities, both large and small.” (Fishman 1972a: 3). Hizkuntza-soziologiaren bigarren atal nagusiak, berriz, aurrerago ikusiko dugun hizkuntza-soziologia zinetikoa eta dinamikoa biltzen ditu, Fishman-en ustez (ibid.).

<sup>330</sup> Bigarren atalean aipatzen den moduan (52.or eta 104.or), azterketa sinkroniko historikoa jasotzen da azterbide deskriptiboan: historiaren garai jakin bateko egoera soziolinguistikoa deskribatzea. Azterketa historiko diakronikoa (ezaugarri baten bilakaera historikoa aztertea) bigarren azterbidean sartzen da.

<sup>331</sup> “Hizkuntzen erabilera” diogunean, bere adiera zabalenean hartu behar da esapide hori: bai hizkuntzak, eta bai hizkuntza-aldaerak hartzen dira hor kontuan. Puntu horri dagokionez alde handia egon ohi da, oro har, hizkuntza-soziologiaren eta linguistika zabalduenaren artean. Soziolinguistikazko ikuspegiaren berezitasuna ondo gogoan izatea komeni da.

<sup>332</sup> Horrekin batera, hizkuntza hori beste batekin kontaktuan dagoen neurrian, ukipen horren seinalerik ba ote duen bere barnean (mailegu edo interferentzia moduan), zer-nolako seinalea den (lexikala, fonetikoa, morfosintaktikoa, semantikoa) eta zenbatekoa, edota bertako hitzun-jendeak eguneroko jardunean beste hizkuntza batekiko kommutaziorik sarri ageri duen, eta zer-nolakorik, analizatu ohi da bertan.

### 7.2.2. Azterbide zinetikoa (bigarren azterbidea)

*Gauzak nola aldatzen ari diren* analizatzen du<sup>333</sup>, bereziki, azterbide zinetikoak<sup>334</sup>. Hizkuntza kontuak aldatzen ari diren ala ez, hasteko. Eta, sarri gertatu ohi denez aldatzen ari badira, aldaketa hori zer-nolakoa eta zenbatekoa den. Aldaketa, oro har, gertaera normala da gizartean, irekiak baitira gizartea eta bere estrukturak. Azken finean, gizarte-egiturak iraun ahal izateko eta ingurumen-baldintza berrietara egokitzeko modu bat izan ohi da aldaketa. Ibañez-i jarraituz, honela laburbiltzen du Malaina-k aldaketaren normaltasun hori: “Ibañez définit, à son tour, la société en tant que système ouvert, «ouvert au changement», qui «se reproduit en changeant»” (Malaina 2008: 15)<sup>335</sup>. Aldaketaren ubikazioak, bere kokapenak, aparteko garrantzia du azterbide zinetikoan. Non ari da aldaketa gertatzen, espazio fisiko-geografikoan? Non, espazio fun-

<sup>333</sup> Nola aldatzen ari diren une honetan edota, esan beharrik ez dago noski, nola aldatu izan diren lehen, unealdi batean edo bestean. Bigarren atalean aipatzen den moduan, azterketa diakroniko historikoa jasotzen da azterbide zinetikoan: ezaugarri baten bilakaera historikoa aztertzea. Historiaren garai jakin bateko egoera soziolinguistikoa deskribatzea (azterketa sinkroniko historikoa) lehenengo azterbidean sartzen da.

Ikerketaren jomuga bi hauetako bat izan liteke: 1) ezaugarri linguistiko baten giza arteko bilakaera eta garapena (soziolinguistika historiko-bariationistaren helburua); 2) gizartearen bilakaera eta bilakaera honen eragina hizkuntzan (hirugarren azterbidea). Banaketa hori pragmatika historikoak *form-to-function* eta *function-to-form* artean egiten duenaren antzekoa izan liteke. Ikus hemen bigarren atalean (52. or eta 104.or).

<sup>334</sup> “Soziologia zinetikoa” aski termino zaharra da: soziologiaren sortze garaian erabiltzen hasia, fisikarekiko imitazioz-edo. Gero ere, XX. mendean, horrela erabili izan da aldi behin: ikus, adibidez, Leclercq (1955: 92; 105). Bidezkoa da, beraz, hizkuntza-soziologiaren esparruan ere bere lekua eman diezaiogun, izen berriak asmatzen hasi ordez. Kontuan izan behar da, halere, Leclercq-en sailkapena eta beste zenbait egilerena zertxobait diferente direla. Leclercq-entzat bitan banatzen da soziologia (estatikoa eta zinetikoa), eta bigarrenari (zinetikoari) ‘soziologia dinamikoa’ esaten omen zitzaion hasiera batean (Leclercq 1955: 105). Bistan da, ordea, gauza bat dela bilakaeraren berri ematea, eta bestea bilakaeraren zergatiaz jardutea. Azken horri esaten dio bereziki hainbat adituk (Fishman tarteko delarik) hizkuntza-soziologia dinamikoa, eta bide horretatik jo da gure sailkapenean ere.

<sup>335</sup> Bide beretik, zera adierazten du Malaina-k: “Le système anthropo-social est un système dynamique, qui évolue et se complexifie avec le temps.” (Malaina 2008: 20) eta aurrerago: “Morin a également construit le couple *genos/phenonu*; l'auto-organisation sociale serait une auto-(geno-pheno)-éco-re-organisation: elle implique un code, mais aussi une actualisation de ce code dans un environnement, au moyen d'un être et d'une existence individuels. Morin et Ibañez conçoivent le système anthropo-social comme un système dynamique non linéaire et imprévisible. Il a une histoire (ce qui implique que ce n'est pas seulement l'environnement du système qui change, mais le système lui-même, ce qui exige une démarche systémique non classique capable d'étudier à la fois les perturbations externes – *outputs*– et les fluctuations internes – changements d'état, code ou structure internes) (...)” (Malaina 2008: 20).

tzionalean? Eta non, espazio sozialean? Zein gizataldek, zein elitek edo zer-nolako gizajende xehak ekin dio jokabide-aldaketa horri? Hizkuntzen erabilera-molde nagusien aldaketak ez dira, jakina denez, leku eta jardungune edo funtzio guztietan batera gertatzen, ez eta neurri edo indar berean leku eta funtzio guztietan.

### 7.2.3. Azterbide dinamikoa (hirugarren azterbidea)

*Gauzak zergatik aldatu izan diren edota zergatik aldatzen (ari) diren* analizatzen du, nagusiki, azterbide dinamikoak. Azterbide dinamikoa<sup>336</sup> edo kausala ere esan dakioke, horrexegatik, hirugarren honi. Hau da, gure ustez, hizkuntza-soziologiaren bide-urratzaileak<sup>337</sup> kontzeptualki elaboratzen gehien saiatu izan diren azterbidea eta, halaz guztiz, orain ere lanketa sendoaren beharrik handiena duena<sup>338</sup>. Hizkuntza baten erabilera ez da kasualitatez indartzen, ez eta ahultzen. Zerbaitegatik gertatzen da hori. Beste horrenbeste gertatzen zaio norbanakoari: zerbaitegatik galtzen du hiztun batek bere ama-hizkuntza, eta beste bat ikasten; zerbaitegatik bihurtzen dira elebakar batzuk elebidun, eta elebidun batzuk elebakar. Hizkuntzaren beraren planora ere eramán liteke perspektiba dinamikoa. Hizkuntza batzuetan txikia da, oso, interferentzia (gero, belaunez belauneko perspektiban, mailegutza) eta kommutazioa. Beste batzuetan, aldiz, handia. Hori ere ez da zorizko gertaera. Zergatik indartzen edo ahultzen da hizkuntza baten erabilera? Zergatik ahazten edo atzentzen zaio zenbait hiztuni bere hasierako (edo geroagoko) hizkuntza, eta beste bat nagusitzen bere hitz-etorrian, erraztasunean eta funtzionaltasunean? Zein prozesu demografiko, sozioekonomiko, psikosozial, sozial eta kultural daude, zenbait hizkuntzatan hain begien bistakoa den interferentziaren eta kommutazioaren atzean? Zergatik ari da halakoetan interferentzia eta kommutazioa ugaritzen edo ahultzen, eta zein alorretan (fonetikan, lexikoan, morfosintaxian, semantikan)? Zergatik aldatuz doaz (ala ez), azkenik, hiztunen iritziak, jarrerak eta jokabideak, bai norbere hizkuntzaz eta bai besteenez? Zergatiko horien galdezka jardunik da gizakia, hemen eta mundu zabalean,

<sup>336</sup> XIX. mendeko soziologiatik (eta finean, aurreko kasuan bezala, fisikatik) datorren izendapen horretaz baliatu izan da Joshua A. Fishman, bai bere 1972ko artikulua-bilduman (Fishman 1972: 2-3; 7), bai bere *The Sociology of Language* famatuan (1982: 35), eta bide horretatik goaz gu ere izendapen honi dagokionean.

<sup>337</sup> Ez zaigu moldaera egokiagorik bururatu, *founding father* esateko.

<sup>338</sup> Fishman-ek berak (1982: 149) behin eta berrito aitortua dauka ahuldade hori: “la determinación de las circunstancias bajo las cuales las conductas lingüísticas y no lingüísticas cambian concurrente, consecutiva o independientemente constituye uno de los retos intelectuales más importantes que hay que afrontar en este campo de investigación”.



aspaldiko mendeotan<sup>339</sup>. Azterbide hau da, seguruenik, hizkuntza-plangintzarekin batera, soziolinguistikari gehien landu dena. Nolanahi ere, giza zientzia honen interesgune nagusietariko bat era bateko edo besteko moldaera eta aldaketa soziolinguistikoak zergatik gertatzen diren argitzen saiatzea izan ohi da. Bistan da zergatik: zergatikoa ezagutuz, errealitatea nondik datorren argiago uler daiteke eta neurri batean etorkizuna aurreikusi, baita plangintzaren bitartez aldatzen saiatu ere. Zergatik horiek dira, jakina denez, hizkuntza-soziologia dinamikoaren berariazko aztergai. Hitz lauz eta xehez esan berri duguna terminologia landuan eman ohi du hizkuntza-soziologiaren hainbat testu nagusik: mintzajardunaren (eta hizkuntzei edo hiztunei buruzko jarrera-jokabideen) gizarte-moldaeran ageri diren alde aurretiko, aldibereko, ondoko edo aparteko prozesu soziokulturalek gizarte-moldaera horrekin duten kobariazio-neurria eta modua aztertzea da, halako iturrien esanetan, azterbide dinamiko honen funtsezko eginkizuna. Bestela esanik, bi elementu edo gertaera, dimentsio desberdinekoak edo, gutxiagotan seguruenik, dimentsio berekoak, harremanetan jartzen ditu azterbide dinamikoak. Dimentsioen arteko harreman funtsezko hori tratatzeko modua hurrengo kapituluan azalduko dugu.

Aipa dezagun, bukatzeko, azterbide dinamiko delako Fishman-entzat hizkuntza-soziologiaren bigarren atal nagusia. *The Sociology of Language* famatuan, hizkuntzaren soziologia bi zati nagusitan banatzen du berak: dagoeneko aipatu dugun *descriptive sociology of languages* dago alde batean, eta *dynamic sociology of language* bestean. Honela laburbiltzen du Fishman-ek azterbide dinamikoaren helburua: “-dynamic sociology of language- seeks to answer the question ‘what accounts for different rates of change in the social organization of language use and behavior toward language?’ *Dynamic sociology of language* tries to explain why and how the social organization of language use and behavior toward language can be selectively different in

<sup>339</sup> Orain arte emandako esplikazioak ez dira alde batera uztekoak. Ikus, adibidez, Kloss 1952 eta 1966, Weinreich 1953, Fishman 1982, 1991, Fishman (ed) 1985 eta abar. Kontuan hartzekoak izanik ere, ez dira egia egiaztatuaren parean hartzekoak. Asko da, zinez, alor horretan sakondu eta aurreratu beharrekoa. Jakin badakigu, bestalde, kausa bakarraren formulazioak lagun gutxi izan ohi duela gizarte-zientzien esparruan. Lagun gutxi du kausa bakarrak, eta horrexegatik hitz egin ohi da sarri, hizkuntza-soziologian ere, beren ekarpena (handi edo txiki) egiten duten faktoreez. Are gehiago, faktoreak eta kausak baino gogozago, hizkuntza baten erabilerak dituen galdu-irabazien parez pare, bere aurretik edo ondoan gertatzen diren prozesu psikosozialak, sozialak eta kulturalak izaten ditu aztergai hizkuntza-soziologiak. Horien guztien azterketa bateratuak, mendeko aldagaitzat hizkuntza-erabilera harturik eta gainerako prozesuen adierazleak iragarle moduan hartuz, osatzen du hizkuntza-soziologia dinamikoaren bihotza eta hauspoa. Beste horrenbeste gertatzen da plano indibidualean (hiztunaren mintzagaitasuna harturik aztergai) eta linguistikoan (interferentziaren eta konmutazioaren aldirerako gertakari extralinguistikoak, aurrekariak edo ondokoak xehekiro aztertuz).

the *same* social networks or communities on two different occasions. Dynamic sociology of language also seeks to explain why and how once similar social networks or communities can arrive at quite different social organizations of language use and behavior toward language.” (Fishman 1972a: 3).

#### 7.2.4. Azterbide prospektiboa (laugarren azterbidea)

*Goazen bidetik goazela, non bukatu behar dugu?* Galdera horri erantzun egokia ematen saiatzen da azterbide prospektiboa. Analisi bide honetaz ez dago, daki-gularik, aparteko atal berezirik nazioarteko bibliografia teknikoan. Euskarari dagokionean aparteko atentzioa eskuratu izan du, ordea, XVII. mendetik hona<sup>340</sup>. Urak beren bidetik badoaz non bukatu behar dugu: hori kalkulatu nahi izaten du, bereziki, azterbide prospektiboak. Hemendik epe batera (adibidez, hurrengo belaunaldian, hemendik berrogeita hamar urtera...) hizkuntzaren erabilerak aurrera (*language spread*) edo atzera (*language decline, shift, loss, death*<sup>341</sup>) egitea espero izatekoa den, zein lekutan, zer funtziotan eta zer neurritan: hori da hizkuntza-soziologia prospektiboaren aztergai nagusia. Era berean, hiztun batek bere bizialdian, ahoz edota idatziz, A hizkuntzan edo B hizkuntzan gero eta hobeto edota gero eta okerrago jakitea espero litekeen aztertzen du jakintza-alor honek. Baita etorkizuneko hizkuntzak aldaera-sortaren aldetik zer zabalatasun izatea espero den ere: estandar bateraturik izateko bidean doan edo ez eta, azkenik, interferentzia edo kommutazio aldetik harreman-sare eta jardungune jakinetan zer-nolako emaitza izan ditzakeen nagusi. Hiztunek, etorkizunetan, beren edo besteren hizkuntzaz zer iritzi eta zer jarrera izan ditzaketen: hori ere berariaz aztertzen du atal honek. Horiek guztiak hartzen ditu<sup>342</sup> kontuan azterbide prospektiboak.

#### 7.2.5. Azterbide kontrastiboa (bosgarren azterbidea)

Hiztun batzuek edo besteek hizkuntzen *egungo egoera* (edota aurrera begirako proiektzioa) *gustukoa duten ala ez* analizatu ohi du, besteak beste, azterbide kontrastiboak. Izenak berak argi dioenez, bi elementu konparatu edo kontras-

<sup>340</sup> Kontuan izatekoak dira, esate baterako, Fermin Ulzurrun-en 1662ko dokumentua (Irigaray 1960: 336-337), Wilhelm von Humboldt-en estimazio xumea (Humboldt 1821) eta Reclus-en prognosia (Reclus 1867). Geroztik, jakina denez, urritu ordeaz ugaritu egin da azterbide hori.

<sup>341</sup> Azterketa horietan aitzindari izanik da Nancy Dorian (1981 eta 1989). Ikus, gainera, Stephen Wurm-en formulazioa (Wurm 1951).

<sup>342</sup> Hobe da, kasu honetan, “har ditzake” esatea. Praktikan, plano soziologikoan egiten dira azterlan prospektibo gehienak. Besteetan ere egin ezinik ez dago, jakina.

tatu ohi ditu bosgarren azterbide honek<sup>343</sup>: normalean era esplizituan, inoiz inplikazio hutsez. Zein dira bi elementu horiek? Batetik, hiztun(-talde) bati interresatzen zai(zki)on hizkuntz(ar)en errealitatea (edota errealitate horren aurrera begirako proiektzioa); bestetik, hiztun batek edo batzuek hizkuntza eta hizkuntza-talde jakinak orain edo gero hala izatea nahi luke(t)en egoera. Bestela esanik, honako galdera hauei erantzuten die bosgarren azterbide honek: Nora goaz eta nora joan behar genuke? Non egon beharko genuke, eta non gaude? Berdin dio hortaz, puntu honi dagokionez, errealitatea jadanik gertatua edo soil-soilik aurrez ikusia den. Garrantzitsua hau da: gaur-biharretako errealitate ustez objektibo hori gure nahiarekin kontrastatzea. Azterbide honetan beti daude, beraz, bi elementu jokoan: batetik, egungo errealitateari edo aurrez ikusitakoari dagokiona eta, bestetik, desiozkoa edo afektiboa.

Kontraste horrek iturri ezaguna du, jakina. Zein? Abia gaitzen Weinstein-ek hizkuntza-plangintzaz eta bere helburuaz eman zuen definiziotik: “Language planning is a government authorized, longterm, sustained and conscious effort to alter a language’s function in a society for the purpose of solving communication problems” (Weinstein 1980: 56). Helburua, bere ustez, komunikazio-arazoa konpontzea da. Konpara dezagun definizio hori, hizkuntza-plangintzari buruz eman diren beste bi definizioetan agertzen diren formulazioekin. Jernudd-ek eta Das Gupta-k, batetik, (1971: 211) honela definitu izan dute hizkuntza-plangintza: “political and administrative activity for solving language problems in society”. Fishman-entzat berriz, honela defini liteke hizkuntza-plangintza (Fishman (ed) 1974: 79): “the organized pursuit of solutions to language problems”. Definizio bi horietan “gizartearen hizkuntza-arazo” bat konpontzea da plangintzaren helburu; Weinstein-ek proposatutako helburua baino zabalagoa, beraz. Arazo komunikatiboa izan daiteke hizkuntza-plangintza baten helburua. Baina ez du zertan komunikatiboa izan, beste bi definizioek argi uzten dutenez<sup>344</sup>.

<sup>343</sup> Azterbideak finkatzerakoan haxe izan zen punturik eztabaidatuena: oraingo 4. eta 5. azterbideak lerro bakarrera bildu behar ziren ala ez. Azterbide bakarrera biltzearen alde izan da, alderdi prospektiboaren eta ebaluatiboaren edo kontrastiboaren artean bereizteko zailtasuna: zailtasun hori eta, bide batez esanik, bi azterbide horiek E dimentsiotik bereiztekoa. Bereiztearen alde dago, ordea, bien arteko funtsezko desberdintasuna: batean, non gauden edo nora goazen neurtzen dugu, baloraziorik egin (nahi izan) gabe, egoeraren perspektiba estatiko-deskriptibo edo zinetiko ‘objektiboa’ osatzen saiatuz; bestean, aldiz, norabide horren, gure uste “objektibo”aren eta gogo-nahi subjektiboaren arteko jauzia baloratzen dugu. Lehenengo analisi-bidea ezinbestekoa izan ohi da bigarrena egin ahal izateko. Bigarren hori, uste-nahien arteko kontrastearen emaitza alegia, seigarren azterbidean jasotzen diren ekintza preskriptiboaren abiapuntu izan ohi da.

<sup>344</sup> Hizkuntza-plangintzaren definizioen inguruan, ikus Karam 1974.

Gizarte-arazo bat egotea edo ez egotea, eta arazo hori kontzientea izatea edo ez, hertsiki loturik dago norbanakoaren osaera ideologikoarekin<sup>345</sup>. Azterbide honek langai nagusi duen kontraste-lan horretan, bertako atal idealak edo afektiboak oinarri ideologikoa du normalean. Gizartean nagusitzen diren ideologiaren eta, guri dagokigunez, hizkuntzari buruzko testigantza ematen duten autoreek dituzten ideologiaren arabera agertuko da (edo ez) arazo hau, hori edo hura. Autore bat egoera linguistiko jakinarekin ados ez badago (egoerak, bere ustez, bestelakoa izan behar balu), ideologia (soziolinguistiko) jakin bat duela egin du balorazio hori: balorazio hori hizkuntza-ideologia baten adierazle da. Ideologia soziolinguistiko horrek ideologia orokorrago batean izango du, zenbaitetan, jatorria; beste batzuetan, aldiz, ez.

Balorazio edo kontraste hori burutzeak badu emaitza edo ondorio jakinik. Kontraste-lana egin duenak alde handia ikus dezake bi elementuen artean, alde txikia edota uste-nahien artean alderik ez dagoela pentsa dezake. Kontraste hori eginda, gaurko errealitatearekin edo aurreikusitakoarekin gutxi gorabehera konforme baldin badago norbait, guztiz litekeena da pertsona horrek egoera horren aurrean ezer ez egitea: egoera neurtu du eta ados dago neurketatik atera duen emaitzarekin. Kontraste-lan horren emarian ez dago ekintza berrietara bultzarazteko daturik. Aldiz, nahi lukeen egoeraren eta dagoenaren (edo aurreikusitakoaren) artean kohesiorik ikusten ez duenean, kohesio-falta hura konpondu beharreko “arazo” gerta dakiok. Hizkuntza-plangintzara jotzea izan ohi da, halakoetan, irtenbide tipikoa. Bestela esanik: bi elementuen arteko kohesio-faltarik topatuz gero 5. azterbidean, 6. azterbiderako zubi edo tranpolin bihurtzen da hori, kohesio-falta sortzen digun “arazo”a konpontzeko motibazio-iturri.

Badago gai horretan, nolana ere, berriaz aipatu beharreko besterik: kontraste-lan hori eginda, norbere ideologiaren funtzioan, egoerari buruzko iritzia formatu du interesatuak. Gure erudian aurkeztua dugu jadanik E dimentsioa, berriaz iritziak jasotzeko sortua. Eta orain iritzi-mota jakin bat 5. azterbidean jaso behar dela esaten ari gara. Nahasteko arriskua saihestu nahi badugu<sup>346</sup>, azterbide eta dimentsio horien arteko mugak argi zedarriztatu behar ditugu. Beraz, saia gaitezen

<sup>345</sup> Gogora dezagun, gerora gabe, soziolinguistikari dagozkion karga ideologiko handiko bizpahiru kontzeptu: alienazio linguistikoaren kontzeptua, kontzientzia linguistikoaren kontzeptua eta hizkuntza normalkuntzarena (azken kasu honetan ikus, adibidez, Calvet-en adierazpenak). Alienazioa, batzuetan, errealitate kontzientearen eta faktualaren arteko kohesio ezaren adierazle ideologiazio nabarmenik gabekoa da.

<sup>346</sup> 2007ko jardunaldietatik aurrera argi ikusi izan dugu E dimentsioaren eta gaurko lau garren eta bosgarren azterbideen arteko solapamendu-arriskua. Hasiera batean ez zen argi ikusten, dimentsio eta azterbide horien arteko desberdintasuna nola defini zitekeen eguneroko markatze-lan praktikoa zuzen egin ahal izateko. Irtenbide bat baino gehiago probatu izan ditugu une batean edo bestean: esate baterako, bosgarren azterbideko datuak E zutabera bildu

horretan. Hona, labur-labur: ideologia soziolinguistikoak bere hutsean deskribatzeko dugu E dimentsioa, soziolinguistikoaz aparteko ideologiak, jakina, D dimentsioan jaso behar dira (hala dagokionean, jakina); 5. azterbideak, ordea, bestelako jomuga du: errealitatearen eta gogo-nahien arteko kohesioa edo kohesiorik eza aztertzea. Muga-lerro horren kontua pausatuago zehaztuko dugu 8.5. atalean.

### 7.2.6. Azterbide preskriptiboa (seigarren azterbidea)

Gatozen, azkenik, seigarren azterbidera. Egungo hizkuntza-egoera, honetan edo hartan, desegokia dela uste bada, bestelako egoera bat eskuratu nahi bada hortaz, zer egin behar da hartarako? Iritsi nahi den *belburura iristeko zer egin litekeen* analizatzen du, funtsean, azterbide preskriptiboak. Hizkuntza-soziologia aplikatua esan izan zaio seigarren azterbide honi<sup>347</sup>. Diziplina akademiko gisa badu behinolako linguistika aplikatuaren jarraitzaile-izaera, baina batetik, zabal-kunde handia izan du azken berrogei urtean batez ere, eta bestetik, bere eskema propioak eratu ditu. Heinz Kloss-en behinolako zatibiketa famatuari (Kloss 1969), hizkuntzen *estatus-* eta *corpus-*plangintzaren artekoari alegia, oinordeko berriak erantsi zaizkio harrezkero. Robert L. Cooper-en 1989ko eskuratze-plangintza (*acquisition planning*) dugu, planteamendu berrion artean, erabiliena. Konturatzeko bagara eta ez bagara, goian esandako hiru dimentsio haien arabera dira hiru plangintza-moldeok: gizarte-planoari erantzuten dio estatus-plangintzak, norbanako hiztunaren gaitasun-planoari *acquisition* edo eskuratze-plangintzak, eta hizkuntzaren beraren barne-egiturari (lexikoari, bereziki) gehi grafia kontuei hirugarrenak, *corpus-*plangintzak. Gizarte-giroa planifikatzen den neurrian, ia edozein plangintza-mota jaso liteke laugarren dimentsioan: familia-plangintza, industri-plangintza, osasun-plangintza... Guztiak ez dira, ordea, *EHS*rako interes-maila berekoak: interes berezikoa da, gure jakintza-alorrerako nortasun-plangintza. Plangintza molde soziokultural eta politiko-operatibo horrek lotura estua izan ohi du hizkuntza-kontuekin. Bosgarren dimentsioari dagokionez, azkenik, bereziki interesgarriak dira iritzietan, jarreretan eta jokabideetan eragiteko ahaleginak<sup>348</sup>. Plangintza-mota horiek guztiak ez dira ezinbestean gaurkoak: iraganean, alde edo molde, izen hori ezagutu eta erabili gabe egin izan diren saio ugariak ere azterbide honetan jaso daitezke<sup>349</sup>.

izan ditugu inoiz, laugarren eta bosgarren azterbideak bakar batean bildu eta abar. Goian esandako bidea hartu da azkenik, ustez egokiena delakoan.

<sup>347</sup> Ikus, adibidez, Fishman (1991).

<sup>348</sup> Hortxe daude, adibide gisa, erakunde publikoek euskararen aldeko beren publizitate-kanpainetan euskaldunaren errepresentazio kolektiboa 'modernoago' bihurtzeko ahaleginak.

<sup>349</sup> Adibidez, Justo Barbagero abadeak XIX. mendean, Espainiako monarkiak iraganean bultzatutako hizkuntza-plangintza aipatzen duenean, informazio hori azterbide preskripti-

### 7.2.7. Azterbideen laburpena

Hiru puntu landuko dira ondoko pasarteotan: azterbideen laburpena eskainiko dugu lehendabizi, taula batean; azterbide horien ondoz ondoko ordena eta haien arteko harremana komentatuko dugu, gero.

Horra beraz, ahalik eta laburren, *EHS* proiektuak jasotzen dituen datuak, bost dimentsiotan sailkatuak, era egituratuan lantzeko sei azterbide nagusien laguntzaz azalduta. Esana dugunez, gauzak nola dauden begiratzen du lehenengoak, deskriptiboak; gauzak nola aldatzen ari diren aztertzen du bigarrenak, zinetikoak; gauzak zergatik aldatu diren (zergatik aldatzen ari diren) analizatu ohi du hirugarrenak, dinamikoak edo kausalak; goazen bidetik goazela non bukatu behar dugun iragartzen-edo duten azalpenak jaso nahi izaten ditu laugarrenak, prospektiboak; gauden egoerarekin, edota itxuraz gainera datorkigun etorkizunarekin gustura gauden edo ez, eta horren aurrean zer iritzi eta zer jokabide hartu ohi dugun aztertzen du bosgarrenak, kontrastiboak; eta, azkenik, egungo egoera hobetzeko eta geure gogozko helburura ongien hurbiltzeko zer egin litekeen, noiz-nola eta zer medioz, aztertu ohi du seigarrenak, azterbide preskriptiboak. Hurrengo taulak ematen digu horren laburpena.

20. taula: **Azterbideak**

Kodea	Izena	Edukia
1	Deskriptiboa	Gauzak nola dauden
2	Zinetikoa	Gauzak nola aldatzen ari diren
3	Dinamikoa	Gauzak zergatik aldatzen ari diren
4	Prospektiboa	Goazen bidetik goazela non bukatu behar dugun
5	Kontrastiboa	Gauden egoerarekin, edota ustez etorri datorren etorkizunarekin, gustura gauden edo ez
6	Preskriptiboa	Egungo egoera hobetzeko eta geure gogozko helburura ongien hurbiltzeko zer egin litekeen, noiz-nola eta zer medioz

Kontura gaitezen, azterbide horien ondoz ondoko ordena ez dela zorizkoa: garapen logiko bati jarraitzen diote lehenengo azterbidetik seigarrenera. Horrela, une eta leku jakineko erabilera-datuak eta beste dimentsioetakoak deskriba-

boan kokatzen da: "...nuestros Reyes, han procurado limitar el uso de la lengua vascongada, mandando que en todas las escuelas se enseñe por libros castellanos y empleando otros medios para generalizar el uso de este idioma..." (Lizundia 2004: 808).

tzea oinarri-oinarrizko urratsa da: abiapuntua eta lehenengo azterbidea ematen diguna, hain zuzen. Garai edo leku jakineko erabilera-datuak kontrastatzen baditugu, egoera nola aldatzen ari den ikus dezakegu: hortxe dugu bigarren azterbidea, lehenengoaren aldi bereziko bi egoera-*argazkitan* inplizituki edo esplizituki oinarriturik. Aldaketa horiek zergatik gertatzen diren aztertzeak hirugarren azterbidera eramaten gaitu. Aurreko hiru azterbideetan jorratutako egoerari, joerari eta zergatiari buruzko informazio horiekin guztiekin gauzak nora doazen edo joan litezkeen ikusten saiatzen bagara, hor dugu laugarren azterbidea. Egungo gizarte-giroan begi bistan dugun egoera edo ustez objektiboki aurreikusten dugun etorkizuna, gure asmoekin konparatzeak edo kontrastatzeak bosgarren azterbidera garamatza. Azkenik, bosgarren azterbide horren emaitzarekin konforme ez dagoenak ikusten duen egungo egoera edo aurreikusten duen etorkizuna aldatu nahi izan dezake: egoera aldatzeko asmo eta ekintza horiek dagozkio seigarren azterbideari.

### 7.3. *EHS*ren matrizea edo azalpen-taula

Kapitulu honen hirugarren zati honetan matrizea bera aztertuko dugu, hain zuzen gehetasun batez. Lehen atalean, horretarako, matrize osoaren irudia emanango dugu; bigarrenean, aldiz, matrizearen berezko ezaugarri-mugak aztertuko ditugu.

#### 7.3.1. Matrizearen aurkezpena

Kapitulu honen aurreko bi ataletan ikusi berri dugunez, hainbat proba egin ondoren sei azterbide erabiltzea erabaki da *EHS* egitasmoan (azterbide deskriptiboa, zinetikoa, dinamikoa, prospektiboa, kontrastiboa eta preskriptiboa, labur beharrez 1etik 6ra zenbakituak), eta azterbide bakoitzean bost dimentsio kontuan hartzea hobetsi da (hizkuntza-erabilera, hizkuntza-gaitasuna, hizkuntzaren barne-osaera, gizarte-giroa eta iritzi-jarrera-jokaerak, labur beharrez A-tik E-ra izendatuak). Guztira, beraz, 30 gelaxkako matrizea sortu da, sei azterbideak eta bost dimentsioak konbinatuz. Gelaxka horiek ere, erraz eta argi izendatzeko, alfazenbakizko kodea dute. Azterbidetik lehendabizi, eta dimentsiotik gero, hartzen dute gelaxkok alfazenbakizko izendapena: adibidez, 1B, 3A edo 5E. Ondoko tauletan jasotzen da, labur bilduz eta era grafikoan, hogeita hamar gelaxkako matrize, konbinazio-taula edo lan-marko hori.

Lehenengo taulak dimentsioen, azterbideen eta gelaxken izen estandarizatuak jasotzen ditu. Formulazio trinko samarra izan ohi dute izen horiek, sarritan kontzeptualizazio konplexua islatzen dutelako. Horregatik, jarraian, bigarren taula eskaintzen dugu, azterbide eta are gelaxka bakoitzak zein galderari erantzun nahi dion argitzen duena.

21. taula: Dimentsioen, azterbideen eta gelaxken izenak eta kodeak

		DIMENTSIOA					
		A: Hizkuntza-erabilera	B: Hizkuntza-gaitasuna	C: Hizkuntz(ar)en barne-osiera	D: Gizarte-giroa	E: Iritzi-jarrera-jokaerak	
A Z T E R B I D E A	1 Deskriptiboa	1A - Erabilera azaltzea	1B - Gaitasuna azaltzea	1C - Hizkuntza azaltzea	1D - Gizarte-giroa azaltzea	1E - Jarrera azaltzea	
	2 Zinetikoa	2A - Erabilera-aldaketa	2B - Gaitasun-aldaketa	2C - Hizkuntza-osaera aldatzea	2D - Gizarte-giroaren aldaketa	2E - Jarrera-aldaketa	
	3 Dinamikoa	3A - Erabilera-aldaketen dinamika	3B - Gaitasun-aldaketen dinamika	3C - Hizkuntza-aldaketen dinamika	3D - Gizarte-giroaren aldaketen dinamika	3E - Jarrera-aldaketen dinamika	
	4 Prospektiboa	4A - Espero den erabilera	4B - Espero den gaitasuna	4C - Espero den hizkuntza	4D - Espero den gizarte-giroa	4E - Espero den jarrera	
	5 Kontrastiboa	5A - Idealarakin kontrastatutako erabilera	5B - Idealarakin kontrastatutako gaitasuna	5C - Idealarakin kontrastatutako hizkuntza	5D - Idealarakin kontrastatutako gizarte-giroa	5E - Idealarakin kontrastatutako jarrera	
	6 Preskriptiboa	6A - Hizkuntzaren estatus-plangintza	6B - Hizkuntzaren eskuratzet-plangintza	6C - Hizkuntzaren corpus-plangintza	6D - Gizarte-giroaren plangintza	6E - Hizkuntza-jarreraren plangintza	



22. taula: Azterbideek eta gelaxkek erantzuten dituzten oinarritzko galderak

		DIMENTSIOA				
		A: Hizkuntza-erabilera	B: Hizkuntza-gaitasuna	C: Hizkuntz(ar)en barne-osaera	D: Gizarte-giroa	E: Iritzi-jarrerak-jokaerak
1	Gauzak nola daude, leku eta une jakinean?	Hizkuntz(ar)en erabilerari dagokionez	Hizkuntza-gaitasunari dagokionez	Hizkuntz(ar)en barne-osaerari dagokionez	Gizartearen osaerari dagokionez	Hizkuntzaren iritzi-jarrera-jokaerei dagokionez
2	Gauzen bilakaera nola joan da?	Hizkuntz(ar)en erabilerari dagokionez	Hizkuntza-gaitasunari dagokionez	Hizkuntz(ar)en barne-osaerari dagokionez	Gizartearen osaerari dagokionez	Hizkuntzaren iritzi-jarrera-jokaerei dagokionez
3	Kausa: Zergatik gertatu (-tzen ari) da, gertatu (-tzen ari) dena? Efektua: Zer ondorio du 2. azterbideko bilakaera bakoitzak beste lau dimentsioetan? Kobariazioa: Zer gertatu (-tzen ari) da aldi berean edo bertsuan?	Hizkuntz(ar)en erabileraren bilakaerari dagokionez	Hizkuntza-gaitasunaren bilakaerari dagokionez	Hizkuntz(ar)en barne-osaeraren bilakaerari dagokionez	Gizartearen osaeraren bilakaerari dagokionez	Hizkuntzaren iritzi-jarrera-jokaeraren bilakaerari dagokionez
4	Nolakoa geroa espero dugu?	Hizkuntz(ar)en erabilerari dagokionez	Hizkuntza-gaitasunari dagokionez	Hizkuntz(ar)en barne-osaerari dagokionez	Gizartearen osaerari dagokionez	Hizkuntzaren iritzi-jarrera-jokaerei dagokionez

A Z T E R B I D E A

		DIMENTSIOA				
		A: Hizkuntza-erabilera	B: Hizkuntza-gaitasuna	C: Hizkuntz(ar)en barne-osaera	D: Gizarte-giroa	E: Iritzi-jarrera-jokaerak
A Z T E R	5	Hizkuntz(ar)en erabilerari dagokionez	Hizkuntza-gaitasunari dagokionez	Hizkuntz(ar)en barne-osaerari dagokionez	Gizartearen osaerari dagokionez	Hizkuntzaren iritzi-jarrera-jokaerei dagokionez
	6	Hizkuntz(ar)en erabilerari dagokionez	Hizkuntza-gaitasunari dagokionez	Hizkuntz(ar)en barne-osaerari dagokionez	Gizartearen osaerari dagokionez	Hizkuntzaren iritzi-jarrera-jokaerei dagokionez
B I D E A	5	Nora goaz (4) eta nora joan nahi genuke? (non egon nahi genuke eta non gauden (1)?): <i>bin aritko (dis)adostasuna</i>				
	6	Zer egin behar da, zuzen dagoenari eusteko eta oker doana zuzentzeko?				

Matrize horren egiteko nagusia zera da: *EHS* egitasmoak handik eta hemendik biltzen dituen aipu guztiak 30 gelaxka horietara iraultzea eta, irizpide jakinen arabera, leku egoki(et)an kokatzea. Aipuren bat inolako gelaxkatan kokatu ezin bada, zera esan nahi du horrek: aipuak ez duela informazio soziolinguistiko historikorik eta, beraz, ez duela proiekturako baliorik. Ezinbestekoa da, hortaz, aipu baliagarri guztiak gelaxka batean (edo gehiagotan) kokatu ahal izatea. Gelaxka bakarrean kokatu ahal izaten da aipua, argi eta garbi, hainbat kasutan. Beste zenbaitetan, aldiz, jakin-iturri batek dakarren informazioa gelaxka bitan edo gehiagotan kokatzea komeni da. Kontua zera da, noski: irizpide uniforme eta ongi esplizitatuak erabiliz, handik eta hemendik jasotzen den informazio aberatsa informatikoki erraz samar lantzeko eta kontzeptualki egokiro elaboratzeko moduan egituratu ahal izatea. Hots, datutegi erraldoia almatzen-biltegi informea ez izatea, ikerketa espezializatuak probetxuz egin ahal izateko moduan antolatzea baizik. Hori da hogeita hamar gelaxkako lan-markoaren asmoa. Aurreko orrietan eskaini den formulaziora iristeko, adostasun-bilaketak eta aplikazioa-probek ordu askotako lana eskatu dute<sup>350</sup>.

### 7.3.2. Matrizearen berezko ezaugarri-mugak

Matrizearen ezaugarri-mugak eztabaidatuko ditugu hurrengo pasarteetan, bertako bi arlo berariaz landuz: eredu metodologikoaren berezko konplexutasuna azalduko dugu batetik, eta gelaxka-kopuruaren egokitasuna eztabaidatuko, bestetik.

#### 7.3.2.1. *Berezko konplexutasuna*

Euskararen historia soziala argitzea da *EHS*ren proiektuaren helburua, izenak berak argi dioenez. Hizkuntzaren soziologiak erabiltzen dituen tresnez baliatzen da horretarako. Gizartearen funtzionamenduan eta konplexutasunean erabat murgildurik dago, beraz. Konplexutasun hori kontzeptualki ongi biltzea

<sup>350</sup> Hogeita hamar gelaxkako taula honek zatikatze xeheegia ezartzen duela irudituko zaio, agian, zenbaiti. Baliteke hala izatea. Proba egindakoan jakiten da, ordea, ez lehenago, formulazio baten balio-indarra zenbatekoa den. Hainbat proba egin dira *EHS*n, konbinazio-taula edo matrize egokienaren bila. Eztabaida-unearen arabera, gelaxka-kopurua aldakorra izan da proba-saio horietan. Aukera zabalagoen eta estuagoen ondorioak analizatuz, ustez egokiena delakoan atal honetan aurkezten den ereduak finkatu da azkenik. 2007ko mintegian 24 gelaxkako ereduak aurkeztu zen (6 azterbide bider 4 dimentsio); 2008an baztertu egin zen orduko azterbide ebaluatiboa, 20 gelaxkako ereduak emanez; geroxeago (2009an), ordura arte aparte tratatzen zen gizarte-giroaren dimentsioa integratu egin zen matrizean (25 gelaxka, beraz) eta, azkenik, 2010ean laugarren azterbidea bitan banatzeko beharra ikusi zen, 30 gelaxkako eredu hau moldatuz.

eta egokiro operatibizatzea da, hain zuzen ere, proiektuaren berezko ezaugarria. Arrazoi batek baino gehiagok garamatza konplexutasun horretara: errealitatea aztertzeak berez duen konplexutasuna, denboraren analisiak berekin dakarren konplexutasuna eta jakintza-eremu honetan bide-urratzaile izateak proiektuari eransten dion konplexutasuna. Soziolinguistikaren alorrean ez gara lehenengoak, jakina, konplexutasuna azpimarratzen dugunak. Wodak-ek, bere *Discourse-Historical Analysis* aurkeztean, berariaz deskribatu izan du ezaugarri hori eta, begiz jotako xedea taxuz eskuratu ahal izateko, oinarri metodologiko sendoen beharra azpimarratu izan du: “In investigating complex social problems, we need a theoretical framework, which labels, systematizes and explains our ethnographic experiences which first form a kind of “symptomology”. Our task as critical scholars is, *inter alia*, to relate relevant “symptoms” and “phenomena” with each other and to offer theoretical explanations for such relationships.” (Wodak 2000: 4). Ulertzetik egoki azaltzen jakitera dagoen jautzia gaudituz beharra dago, gainera, autore horren ustez: “The difference between “*verstehen*” (understand) and “*erklären*” (explain) is important. In my opinion, we can not aim at any kind of mono-causal explanation in the sense of the Natural Sciences. Social phenomena are much too complex and historically embedded to be explained in such uni-directional ways.” (Wodak 2000: 4-5)<sup>351</sup>.

#### 7.3.2.1.1. *Konplexutasun sistemikoa*

Konplexutasunaren paradigma ezinbestekoa bihurtu da XX. mendearen bigarren erdian, errealitatea atzemateko eta aztertzeko. Mendebaleko ikerketa-esparruan ordura arte objektua baino ez bazen kontuan hartzen, ikerketaren parte bihurtu da subjektua, behatzailearen paradoxa nabarmenduz. Paradoxa honen arabera subjektua (behatzailea edo obserbadorea) ikerketaren parte dela kontuan hartu behar da. Hori horrela izanik, errealitatea ezagutzeko modua irudikapenen bitartez egiten dela azpimarratzen da: ezagut dezakegun errealitate bakarra, irudikatutakoa da. Shrödinger-ek zorrotz idatzi zuenez, “gizakiak munduaz duen pertzepzioa izpirituen eraikuntza da, eta beti hala izango da: ez du froga daitekeen beste existentziarik” (Shrödinger 1980: 51). Lege honen menpe dago ikertzailea, gizaki oro bezala, nahiz eta Jaspers-ek esan zuen moduan “Ez da dudarik zientzia ikerlariok tentazio bera dugula etengabe. Hots: munduari behatzea guk, horren ardura dugunok, haren parte ez bagina bezala, hari loturik ez bageunde bezala. Mundua ikertu nahi genuke, kontuan hartu

<sup>351</sup> Gertaerak ulertzeko arrazoi multikausala behin baino gehiagotan azpimarratzen du Wodak-ek: “I assume, that the complexities of modern societies can only be grasped by a model of multicausal, mutual influences between different groups of persons within a specific society.” (Wodak 2000: 7).

gabe gu geu gabela horren ezaguera hartzen dugunok” (Shrödinger 1980: 51). Beste era batera esanik, errealitate objektiborik ez dago (edo behintzat gizakiak ez du lehen graduko errealitate honetara sartzerik, hurbiltzerik). Hots, errealitatea irudikatua da: gizabanakotik edo gizataldetik bereganatua, bere ezaguera-sisteman berreraikia eta bere balore-sisteman integratua. J.-C. Abric-ek dioen bezala “il n'existe pas à priori de réalité objective, (...) toute réalité est représentée, c'est-à-dire appropriée par l'individu ou le groupe, reconstruite dans son système cognitif, intégrée dans son système de valeur dépendant de son histoire et du contexte social et idéologique qui l'environne” (Abric 1994: 12).

Objektua eta subjektua ikerketen parte bihurtu ondoren, eta beraz irudikapenen garrantzia azpimarraturik, soziologiaren (gure kasuan hizkuntza-soziologiaren) azter-eremua erabat sartzen da konplexutasunaren paradigmaren. Konplexutasunaren aspektu hori ez dugu berariaz landuko. Konplexutasuna ez da, izan ere, gure proiektuaren berezko ezaugarri, errealitatea aztertu nahi duen edozein azterketaren ezinbesteko osagai baizik. Gizartearen osaera, bere bila-kaera eta horrekin ustez loturik ageri diren arazoak aztertzerakoan funtsezkoak dira irudikapenak. Guimelli-k dioenez “Ce n'est pas la réalité objective de la situation qui permet de (...) comprendre (les faits sociaux), mais bien la manière dont les groupes se l'approprient” (Guimelli 1994: 106). Moscovici-k ere argi azpimarratu izan du konplexutasunaren garrantzia, ikerketaren metodologian. Bere *Psychologie des minorités actives* (Moscovici 1996) liburuaren sarreran bi ikerketa modu kontrajartzen ditu. Moscovici-ren helburua gizarte-psikologiaren aro berri bat irekitzea da, aurreko eskema zaharkituekin apurtzeko (Moscovici 1996: 13). Gizartea gehiengoaren ikuspuntutik, dominatzaileen ikuspuntutik aztertzen duen gizarte-psikologia uniforme aldea batera uztea gomendatzen du hartarako, psikologia kritikoago eta ausartago batera pasatzeko. Hots, errealitateari bere izaera dinamiko eta aldakorra aitortzen dion paradigma-ikuspegira aldatzea (Moscovici 1996: 15). Horrela bereizten ditu Moscovici-k bi ereduok (aurrenekoa, tradizionala, “fonctionnaliste” da bere hitzetan eta bigarrena, berak bultzatu nahi duena, “génétique”):

Pour mettre en lumière les différences qui séparent le modèle fonctionnaliste du modèle génétique, on pourrait dire que l'un envisage la réalité sociale comme donnée, l'autre comme construite; le premier souligne la dépendance des individus relativement au groupe et leur *réaction* à celui-ci, tandis que le second souligne l'interdépendance de l'individu et du groupe et l'*interaction* au sein du groupe; celui-là étudie les phénomènes du point de vue de l'équilibre, celui-ci du point de vue du conflit. Enfin, pour l'un, individus et groupes cherchent à s'adapter; en revanche, pour l'autre, ils tentent de croître, c'est-à-dire qu'ils cherchent et tendent à transformer leur condition et à se transformer (...) ou encore à créer de nouvelles façons de penser et d'agir (Moscovici 1996: 15).

Kognizioaren ulermenaz edo gizakiak mundua ulertzeko eta barneratzeko duen funtzionamenduz ez dugu harantzagoko oharrik egingo. Azken ohar orokor bat aipatu behar da, hala ere, aurrera baino lehen: errealitatea hitzen birtartez azaleratu nahi duen ekintza izan ohi da, normalean, ikerketa. Nahi horrek alferrekoa dirudi, ordea, neurri batean, errealitatea ez baita ez bakarra eta ez lineala eta hizkuntza, aldiz, bai: ez du errealitatea bere osotasunean islatzerik, beraz. Von Glaserfeld-en hitzetan, “le langage nous contraint inexorablement à tout exposer sous forme de séquence. On doit donc lire les trois parties de cet essai l’une après l’autre; mais cette inévitable succession ne correspond cependant pas à un ordre logiquement nécessaire” (Von Glaserfeld 1988: 40).

#### 7.3.2.1.2. *Konplexutasunaren paradigma eta EHSren matrizea*

Errealitate soziolinguistikoaren eta historikoaren deskribapena eta analisisa egin nahi izateak konplexutasunaren paradigmaman murgiltzea dakar. Aztergai dugun objektura ahalik eta modu egokienean hurbiltzeko bere konplexutasun osoan hauteman behar da errealitatea. Edgar Morin-ek, esate baterako, oihal batekin konparatu izan du konplexutasun hori: “Qu’est-ce que la complexité? Au premier abord, la complexité est un tissu (complexus: ce qui est tissé ensemble) de constituants hétérogènes inséparablement associés: elle pose le paradoxe de l’un et du multiple” (Morin 2005: 21). Konparazioa egiteko tapizeria kontemporaneoaren adibidera jotzen du Morin-ek (Morin 2005: 113): kolore eta mota askotako hariz osatuak daude. Tapizeria horiek bere osoan eta zehatzean ezagutzeko, hari bakoitzaren bereizgarriak aztertzearekin ez dugu aski. Hari bakoitza ezagutzea ez da aski, alde batetik, errealitate berria osatzen duen oihala ezagutzeko; ulerbide horrek ez digu, bestetik, informaziorik ematen tapizeriaren formaz edo bere konfigurazio osoaz. Kontuan hartu behar da, beraz, metodologia bakoitzak ezinbestean dakarren sinplifikazioa: errealitatera hurbiltzeko tresna bat da, baina ez da errealitatea bera. Hari bakoitza xehe-xehe analizaturik ere, tapizeriak bere osoan duen formari kasu egin behar zaio. Morin-ek dioen bezala, “Toute théorie, y compris scientifique, ne peut épuiser le réel, et enfermer son objet dans ses paradigmes” (Morin 1973: 229).

Euskararen historia sozialean ere, azterbide eta dimentsio bakoitza bere aldetik azter liteke, egoera soziolinguistikoaren hari bakoitza beregainki analizatzeko. Ikuspuntu osoa eratu behar da, ordea, horren ondoren, dimentsio eta azterbide guztiak batera kontuan harturik. Dimentsioen eta azterbideen batuketan baino zabalago eta sakonago den zerbait osatuko du, normalean, bigarren azterketa horrek. Antzeko oharra egin zuen Fishman-ek 1972ko *The sociology of language* liburuan. Hizkuntza-soziologiak bi atal nagusi ditu, bere ustez, gorago ikusi dugunez: deskriptiboa (*descriptive sociology of language*) batetik, eta dinamikoa (*dynamic sociology of language*) bestetik. Horrezaz gainera, dimentsio orokorrago

bat ere badu, bere ustez. Honela azaltzen du bere pentsamendua Fishman-ek: “These two subdivisions taken together, i.e., descriptive sociology of language plus dynamic sociology of language constitute the sociology of language, a whole which is greater than the mere sum of its parts.” (Fishman 1972a: 3). Bat dator EHS, erabat, ikuspegi horrekin.

Paradigma horiek guztiak kontuan hartzen saiatzen da EHSren eredu metodologikoa eta bere konbinazio-taula edo matrizea. Gizartearen errealitate historikoa deseraikitze tresna bat izatea da konbinazio-taularen helburua. Errealitatea analizatzeko ezinbestekoa dirudi sinplifikazioetatik abiatzea (hari bakoitza berez-bere analizatzea). Lan hori egiteko aukera ederra eskaintzen du konbinazio-taulak, bost dimentsio eta sei azterbide zehaztuz. Gainera, matrizeak eta bertan lan egiteko sortu den datu-base informatikoak deseraikitakoa sailkatzeko eta gordetzeko balio dute. Hari guztiak aztertu direnean, ez lehenago, abiatzen da osotasunaren eta konplexutasunaren analisia. Errealitatearen eraikina deseraiki ondoren berreraikitze-lana egin behar da alegia, berriz osotasunera heltzeko. Hori da, hain zuzen ere, ikertzailearen lana. Lau fase nagusi daude, beraz: 1) egoera (errealitate) bati buruzko informazioa bilatu; 2) informazio hori diskriminatu eta sailkatu (deseraikitze-lana); 3) informazioa hizkuntza-soziologiaren arabera analizatu eta sailkatu; 4) analisiari bere osotasuna eman (ikertzailearen berreraikuntza-lana).

Funtzionamendu bikoitza du, beraz, matrizeak: batetik, garaian garaiko berriemaileek edo lekukoek eskaintzen duten informazioa sailkatzeko tresna da; bestetik, informazio hori guztia gaur egungo parametro zientifikoen arabera sailkatzeko eta, hortik abiatuz, oinarrizko analisia egiteko balio du. Ikus dezagun, adibide baten laguntzaz, diogun hori nola aplikatu litekeen. José María Jimeno Juriok bere *Retrosceso histórico del euskera en Navarra* lanean (Jimeno Jurió 2004: 89), Iruñeko Elizbarrutiko Artxibategian aurkitutako (c/262, n° 2, f. 23) ondoko pasartea jasotzen du:

... que sus parrochianos, o los más dellos, son ganaderos y pastores y suelen y acostumbran ir con sus ganados a la Ribera y otras partes, y no buelven a sus casas que no sea fin de junio, y porque todos o los más no sauen sino vascuence, dexan de confesarse y comulgarse hasta que buelven a sus casas, y entonces cumplen el precepto de la yglesia en sus parrochias.

Apaiz batzuek elizbarrutiko fiskalari egindako erantzuna jasotzen da pasarte horretan. Pasartearen fidagarritasuna alde batera utzita, EHS proiektuarentzat oso baliagarria den informazioa aurkitzen dugu bertan: transhumantzia egiten zuten artzain hauek euskaldun elebakar ziren. Informazio hori EHSko matrizean sailkatzekoa da. Ezagutzaren atalean sartu behar da, alde batetik: 1B (azterbide deskriptiboa + hizkuntza-gaitasuna) eta hizkuntza-erabileraren atalean, bestetik: 1A (azterbide deskriptiboa + hizkuntza-erabilera). Matrizeari

(bereziki bere azpiatale) esker lehen sailkapena ere egin liteke, bestalde. Informazioa 1B eta 1A gelaxketan sailkatzea, lehen analisi-sailkapen bat egitea da, berez: edozein egoera soziolinguistiko deskribatzeko orduan, oinarrizko zatiketa bat ezagutzaren, erabileraren eta jarreraren artekoa da. Horrezaz gainera, transhumantziak hizkuntza gutxituen iraupenean duen eragina maiz agertu izan da ikerketa soziolinguistikoetan<sup>352</sup>. Matrizearen gelaxka batean berariaz sartu da, horrexegatik, transhumantziaren gai hori (ikus hurrengo kapitulua eta eranskinetan agertzen den Thesaurusean honako termino-kate hau: kokagunea/non ekologikoa/joan-etorriko bizimodua/transhumantzia). Horrela, ikertzaileak errealitatea deskribatu eta analizatu nahi duenean, datua bera kontzeptualki sailkaturik edukiko du eta, horrezaz gainera, aurreneko iragazki metodologikoa pasaturik berreskuratuko du datua.

#### 7.3.2.1.3. EHSren matrizea eta iturri soziolinguistikoak

Errealitatearen konplexutasuna kudeatzeko eta bertara hurbiltzeko tresna izan nahi du EHSren matrizeak. Lehen begi-kolpean konplexua irudituko zaio hainbati, horrexegatik. Hala ere, ereduari denbora pixka bat eskainita, informazioaren sailkapen hori (datuak dimentsioen eta azterbideen arabera egituratze hori) oso lagungarri eta natural gertatzen zaio ikertzaileari<sup>353</sup>. Matrizea sortzeko, jakina, zenbait aukera egin behar izan da. Jakintza-esparru bat edo beste hautatu beharra zegoen, lehenasunezko koadroa eratzeko eta, gorago azaldu dugunez, hizkuntza-soziologiaren konstruktua teorikoetatik jaso dira oinarri teoriko-metodologiko gehienak. Datuen sailkatze-analisiaren azpisailkapenei dagokienez, bestalde, beti-beti ezin izan gara finezia handietan sartu. Hizkuntza-soziologiako eredu teoriko-metodologikoen azken orduko zenbait xehetasun ez ditugu berariaz ereduan sartu, hiru arrazoi nagusi hauengatik:

1. Xehetasun soziolinguistiko handiz sailkatu nahi bada datu-basean jasotzen dugun informazioa, horren araberrako analisi soziolinguistiko fina egin behar da. Xede hori erdiesteko, berriz, giza baliabide ugariak behar dira eta, horrekin batean, informazio hori sailkatzen dutenek goi-mailako prestakuntza soziolinguistikoa izan behar dute.
2. Han-hemengo dokumentaziotik gehienetan jasotzen den informazioa partziala eta zeharkakoa da, maiz asko nahiko generikoa. Alde horretatik

<sup>352</sup> Ikus adibidez 2011n Laval-go unibertsitatean M. Daveluy-k antolatu zuen mintegiaren gaia: "les enjeux langagiers de la mobilité". Orokorrean, ikusi hemen transhumantziari eskaintako azpiatala.

<sup>353</sup> Frogaren fasean ondoko ikertzaileekin lan egin da: Paulo Agirrebaltzategi, Iñaki Azkune, Joseba Intxausti, Koldo Larrañaga, Juan Madariaga, Patri Urkizu eta Mikel Zalvide.



ere, zail egiten da askotan finezia soziolinguistikoetan sartzea. Informazio batetik atera daitezkeen ondorioak sailkatzeko baliteke, gainera, markatzaileen artean irizpide-homogeneotasun nahikorik ez izatea. Azpisailkapen eta azpi-azpisailkapen handiegiak eginez gero, litekeena da, alegia, ikertzaile edo markatzaile batek informazio jakina azpigelaxka batean sartzea eta beste batek bestean.

3. Historialarientzat hain kaltegarriak diren anakronismoak saihestu nahi izan ditugu, azkenik. Informazioa ematen diguten garaian garaiko autoreek ez zuten erabiltzen gaur egun darabilgun moduko sailkapen xeherik. Beraz, informazio haiek ezin ditugu besterik gabe gaurko moldeetara irauli. Bistan da zergatik: informazio hori ez da maiz, alde batetik, nahiko zehatza; bestetik, gaur egungo egoeren deskribapena egiteko erabiltzen den sailkapen eta kontzeptu soziolinguistiko askok iragana analizatzeko balio badu ere (Conde Silvestre 2007), gure ereduak irekia izan behar du garaian garaiko ezaugarri bereziak besarkatzeko. Anakronismoetan jausteko arrisku bizia izango genuke bestela.

#### 7.3.2.1.4. *EHSren matrizea eta denboraren isuria*

Denboraren isuriak ere tratamendu berezia eskatu du. Eredu honen “noiz” atala zabaldu egin da horretarako, alde batetik (ikus liburu honen 5. kapitulua). Bestetik, azterbideen antolakuntzak isuri logiko bat du eta matrize osoa barne-logika horren arabera antolatuturik dago:

1. Aldiune jakin bateko egoera deskribatzen duten aipuak jasotzeko balio du lehenengo azterbideak (deskriptiboak).
2. Aldiune jakinaren (edo aldiune potentzial baten<sup>354</sup>) egoeraren bilakaera deskribatzen duten aipuak jasotzeko balio du bigarren azterbideak (zinetikoak).
3. Hirugarren azterbideak (dinamikoak) aldiune jakin honen bilakaeraren zergatikoak-edo azaltzen dituzten aipuak jasotzeko balio du.
4. Aldiune jakinean nagusi den bilakaera kontuan hartuta, etorkizunerako espero den egoera deskribatzen duten aipuak jasotzeko balio du laugarren azterbideak (prospektiboak).
5. Aldiune jakineko edo etorkizunerako aurrez ikusitako egoerari buruzko balorazioa egiten duten aipuak jasotzeko balio du bosgarren azterbideak (kontrastiboak).

<sup>354</sup> Kasu batzuetan “gero eta gutxiago erabiltzen da euskara” bezalako aipuak jasotzen dira; adibide horretan jatorrizko egoera (I) ez dago zehaztuta; horregatik potentzialtasuna aipatu dugu hemen.

6. Seigarren azterbideak (preskriptiboak), aurrez ikusitako etorkizunaren araberako edo une jakineko egoeraren balorazioa kontuan hartuta, hizkuntza-plangintza nola egin deskribatzen duten aipuaik jasotzeko balio du.

Denbora-isuri logiko bat jarraitzen du, hortaz, matrizeak<sup>355</sup>. Bertako gelaxka bakoitzean azalarazten diren galderek ere fluxu hori jarraitzen dute, eta fluxutik kanpora dauden informazioek berariazko tokia dute sailkapenean. Hirugarren azterbideak, esate baterako, egoera baten bilakaeraren zergatia jasotzeko balio du, aipatutako fluxuari jarraituz. Hori izango litzateke ondoko aipuaren kasua: “1890etik 1980ra nabarmen atzera egin du euskararen erabilerak; industrializazioaren ondorioz gertatu da hori neurri handi batean”. Aldiz, egoera baten zernolakoa, lehenengo azterbideari buruzko azalpena alegia, lehenengo azterbidean bertan horretarako sortutako gelaxkan jasotzen da (1A-Erabilera azaltzea/ Zergatik 1A), denbora isuria errespetatuz. Demagun adibidez, ondoko aipua: “euskaraz gaizki moldatzen denez, jendaurrean behintzat ez du euskaraz egin nahi izaten”.

Labur bilduz, errealitatea konplexua da berez, eta horren ispilatze-lana eta analisisa egitea helburu duen eredu metodologikoak oso kontuan hartu behar du konplexutasun hori. Egoera soziolinguistiko batek hainbat alde edo aurpegi ditu: hizkuntzaren erabilera, gaitasuna eta abar. Fazeta bakoitza errealitatearen zati izanik, berariazko konplexutasuna du langintzak: bere arrazoiak, bere azpiatalak eta abar. Errealitatearen konplexutasun hori ispilatzen saiatzen da EHSrako doitu, egokitu eta garatu dugun taula metodologikoa: alde batetik, fluxu historiko nagusiak kontuan hartzen eta era sistematikoan analizatzen ditu; bestetik, fluxu horien osagaiak puntuz puntu aztertzen ahalegintzen da. Hizkuntza-soziologiaren teoria nagusiak kontuan hartzen saiatzen da horretarako, betiere anakronismoa saihesten ahaleginduz eta gelaxka bakoitzaren barruan, horren beharra ikusten denean, azpiatal egokiak sortuz. Dimentsioen atal nagusi batzuen informazio batzuk azterbide jakinetan aurkitzen dira, horregatik. Adibidez:

- Dagoeneko aipatu dugun moduan, fluxu historiko nagusiaren bilakaeraren zergatia 3. azterbidean lantzen da; baina egoera jakin baten zergatia (lehen eman dugun kasua adibidez) lehenengo azterbidean jasotzen da.
- Iritziak eta jarrerak E dimentsioan bildurik daude, baina fluxu historikoaren (hots, egoera jakin baten edo bere bilakaeraren) balorazioa, aldiz, 5. azterbidean landurik dago.
- Errealitatearen konplexutasun horregatik beragatik, azterbide preskriptiboak (6. azterbideak) bere zergati propioak izan ditzake, 5. azterbidearen ondorio huts izan gabe. Zergatiak jasotzen dituen azpigelaxka bat sortu da horregatik, hor ere.

<sup>355</sup> 5. eta 6. azterbideen kasuetan ezik, haien izaera bereziagatik.

### 7.3.2.2. *Gelaxka-kopurua egokia al da?*

Ez dago inon esana, justu-justu hogeita hamar gelaxkarekin lan egin behar denik hizkuntza baten historia soziala ikertzerakoan. Zergatik ez gelaxka gehiago aukeratu, edota zergatik ez gutxiago? Hona gure erantzuna. Punta-mutur banatako bi tentazio-arriskuri ihes egin behar diegu, besteak beste: sinplifikazio handiegiari, batetik; sofistikazio handiegiari, bestetik. Ikus ditzagun bi tentazio-arriskuok, banan-banan.

#### 7.3.2.2.1. *Sinplifikazio handiegia*

Badakigu hainbatek zer esan dezakeen eta, agian, haietariko zenbaitek zer esango duen: *EHS*rako konplikatuergia dela hogeita hamar gelaxkako konbinazio-taula, parrila edo matrizea. Atal gutxiagorekin aski dugula, alegia; taula horrek darabiltzan kategoria kontzeptualak (edota termino teknikoak) soziolinguistikoeziek direla, gainera; *EHS*ren lana ez dela berez soziolinguistikoa, historikoa baizik, eta historia-lanetarako hori baino modelo sinpleagoarekin (eta soziolinguistikazko kontzeptu-termino gutxiagorekin) aski dela.

Ez dugu uste gauzak horrela direnik. Uste horrezaz gainera, hala frogatzen du azken hogeitaz urteotan soziolinguistikaren azter-eremuan hizkuntzen historia sozialaren ikerlerroak ezagutu duen goraldia<sup>356</sup>. Nazioarteko saio berrien bidez besteko joerak dakarren isuriagatik prestatu dugu matrizea, besteak beste, hogeita hamar gelaxkako egiturarekin eta hizkuntza-soziologian<sup>357</sup> oinarritutako konfigurazio kontzeptualarekin. Beharrezkoak iruditzen zaizkigu gelaxka eta kontzeptu-marko horiek guztiak, *EHS*ren bidez biltzeko eta lantzeko zain dagoen informazio historiko zabala<sup>358</sup> ongi jasoko bada, batetik, eta bere emaitza gai horietan adituak diren etxeko eta kanpoko esparru akademikoetara intelektualki emankor izango den eran zabalduko bada, bestetik. Bide sinpleegieta-rik aldentzea eskatzen du horrek, batetik, eta hizkuntza-soziologiaren azken mende erdiko ekarria kontuan hartzea, bestetik. Harrigarria bada ere, gai hauetan aski aurreraturik egon behar genukeenok atzeratu samarrik gabiltza, eta

<sup>356</sup> Ikus liburu honetan soziolinguistika historikoaren bibliografiari eskainitako atala. Nazioarteko ikerkuntzaren panorama bere osoan hartuta, soziolinguistika historikoaren alorrean gertatu den aurrerapen edo goraldi hori nabarmenagoa izan da, ohiko hizkuntza-soziologia historikoaren eremuan bizi izan dena baino.

<sup>357</sup> Baina ez, inondik ere, hizkuntza-soziologian oinarrituta bakarrik: ele biko hezkuntza-ren, etnolinguistikaren eta hizkuntza-ukipenaren ekarpenak ere kontuan hartu dira, adibidez.

<sup>358</sup> Izugarri zabala da, berez, *EHS*k probetxuz erabil dezakeen informazio historikoa: *Orotariko Euskal Hiztegi*rako erabilitako informazio erraldoia txiki utz dezake kopuruz, luzera begira (hots, hamar-hamabost urteren buruan).

badugu geure okerrak<sup>359</sup> zuzentzen hasteko ordua. Lan hori artez egingo bada, ondoko bi irizpideok oso kontuan hartu beharko dira:

- *EHSk* ez du, hasteko, datu historikoen almatzen-gordailu izan nahi: ez luke izan behar, behintzat. Hortik gora jo nahi du. Bere neurriko elaborazio kontzeptuala lantzea eta finkatzea eskatzen du gora-nahi horrek<sup>360</sup>, sinplifikazio gehiegizkoak saihestuz.
- *EHSk* ez du, bestetik, historialariek bakarrik erabiltzeko datu-bankua prestatu behar. Hori baino aplikazio-esparru zabalagoa behar du *EHSk*, bere buruari eutsiko badio: hizkuntz(ar)en gizarte-dimentsioa aztergai duten ikasketen elaborazio kontzeptualerako baliagarri gertatu behar du, batetik, eta jakintza-alor askotako (ez soil-soilik historia alorreko) ikerle-roen garapenerako oinarritzko erreferentzia-lan izan behar du, bestetik.

Hizkuntz(ar)en dimentsio soziohistorikoa berariaz lantzea eskatzen dute, ezinbestean, goiko bi asmo nagusi horiek. Dimentsio soziohistorikoaren lanke-ta hori arras nekoso (praktikan ezinezkoa) da XXI. mendean, soziolinguistikak edo hizkuntza-soziologiak azken mende erdian egin dituen ekarpenak kontuan izan gabe. Orain dela 50 urte posible izan zitekeena ezinezkoa da gaur egun, eta are ezinezkoago izango da, gure ustez, begien bistako etorkizunean. Horrexegatik saiatu gara hizkuntza-soziologiaren oinarritzko konstruktukoak gogoan izaten, batetik, eta hori guztia gure beharretarako egokia izango den parrila zehatza definitzen, bestetik. Ez dugu sinplifikazioaren kontrako ezer, lanak eskatzen duen mailari bere osoan eutsi nahia ez bada.

#### 7.3.2.2.2. *Sofistikazio handiegia*

Kontrako tentazio-arriskua ere posible da. Eredu-markoa ximpleegia dela uste izatea eta, beraz, hori baino askozaz modelo sofistikatuagoa eratu eta aplikatu behar dela pentsatzea. Hots, eredu honek espezialista bakoitzaren jardunerako oso lan-eremu laburra eskaintzen duela pentsatzea eta, horren ondorioz, azter-eremu gehiago (gelaxka gehiago) zabaldu behar direla planteatzea.

Badakigu, esate baterako, psikolinguistikaren aldetik hemen eratu den baino askozaz panoramika zabalagoa eskain daitekeela. Badakigu, bereziki, hizkuntzen ikasbideen inguruan munduan zabaldu den (eta etenik gabe ugaritzen ari den)

<sup>359</sup> Ez da hau okerbide horren iturburuak eta eragileak zein izan diren edo garen argitzen hasteko lekua. Komeniko da ordea, egunen batean, gai horri ere aurrez aurre heltzea. Erantzukizunak uste baino zabalduago eta banatuago daudela ikusiko da, agian, gaiari ganoraz heltzen bazaio. Oraingo bego horretan kontua.

<sup>360</sup> Gure artean (eta, oro har, ahuldutako hizkuntzen ikerlanean diharduten atzerriko hainbat aztergunean) gordinxka dagoen elaborazioaz ari gara.

bibliografia teknikoak jakintza-alor horri hemen eskaintzen zaion baino mila bider handiagoko lekua eskatzen duela, itxura batean bilduko badira bere ekarriak. Alde horretatik ez legoke aparteko eragozpenik, glotodidaktikaren eta hizkuntza-gaitasunaren alorreko hainbat konstrukturi atea zabaltzeko, hartarako gelaxka berriak sortuz edota, dauden gelaxkak mantenduz, azpigelaxka berriak zabalduz. Geu ere jabetzen gara ahuldade horretaz. Konturatzen gara, gainera, beste kontzeptu asko kanpoan geldituko lirakeela horrela jokatzuz ere.

Beste horrenbeste gerta liteke kontaktu-linguistikaren alorrarekin: landu-arin kutsua hartuko dio zenbait linguistak, seguruenik, konbinazio-taularen C zutabearen eskaintzen den formulazioari. Zail da zinez, aurrekoan bezala, eskasia hori ukatzea. Konprenitzekoa izango da, beraz, alde horretatik ere, hainbat espezialista adituk gelaxka gehiago sartu nahi izatea hogeita hamar gelaxkako taula honetan.

Zer esan dezakegu guk, horren guztiaren aurrean, egin den aukera aldeztetiko? Honako bi gauza hauek, funtsean: erosotasun-galera ekar dezakeela tentazio horrek, batetik; etekin urria ekar dezakeela zabalkunde horrek, bestetik. Ikus ditzagun biak, hurrenez hurren.

#### a) Erosotasun-galera

Zenbat eta matrize sofistikatuagoa eraiki, hainbat eta zailagoa gertatuko da normalean matrize zabaltzeko horrekin lan egitea. Kasu batzuetan norberaren espezialitateko datuak sartu, sailkatu eta lantzea tokatzen zaio horretan ari den jendeari, baina hori ez da hainbatetan (gehienetan, seguruenik) horrela izaten. Era askotako datuak (geolinguistikoak, soziologikoak, juridikoak, etnokulturak, psikolinguistikoak eta kontaktu-linguistikaren alorrekoak, besteak beste) prozesatu behar ditu horretan ari denak, eta horiek guztiak xehe-xehe bereiztea, beren azpisailkapen zehatzekin, ez da lan eroso, inondik inora. Zenbat eta konbinazio-taula sofistikatuagoa egin (gelaxka gehiagorik eta, gelaxka bakoitzean, azpisailkapen konplikatuagoz), hainbat eta erosotasun-galera handiagoa izango du horretan jardun behar duen jendeak. Gero eta arrisku handiagoa izango du, bide batez, datu bakoitza “bere leku konkretuan” sartzen ez asmatzeko, eta gero eta denbora-xahutze handiagoak sortzeko. Halako zerbait gertaturik da jadanik: markatzaileen kezkei erantzun nahian eta denbora-xahutze horren beldur, *thesaurus* osoaren bertsio laburtua sortu behar izan dugu, aurrerago ikusiko dugun bezala, markatze-lana hainbat kasutan arindu ahal izateko.

#### b) Etekin urria

Arrisku horiek guztiak geure gain harturik, halaz guztiz ere, gelaxka gehiago (eta gelaxka bakoitzean ondotoz finezia kontzeptual handiagoa) egin dezakegu

noski. Zertarako balio digu, ordea, gero eta finezia handiagoko sailkapenetan sartzeak, gelaxka horiek elikatzeko lehengairik (testigantza fidagarriko behar adina dokumentu historiko) ez baldin badago eskueran iturri historikoetan? Kontuan izan dezagun, oro har, zenbat eta testuinguru historiko urrunagokoak (denboran urrunagokoak, zaharragoak) aztertu, konbinazio-taulako gelaxka gehienak betetzeko gero eta datu gutxiago izango dugula maiz eta, beraz, gaurko gertakariak analizatzeko mesedegarri diren errefinamendu horiek antzu samarrak (hainbatetan, aplikazio ezinak) gertatuko direla *EHS*ren jardunean. Hori ere kontuan izan behar dugu, gure iritziz, formulazio sofistikatuago posibleen aurrean.

Datuak sailkatzen dituen pertsonaren prestakuntzari lotuta dago, hein batean, gorago azaldu dugunez, erosotasun-galera. Ez horri bakarrik, ordea. *EHS*k asmo historikoa du eta informazioa sailkatzerakoan argi ikusi denez, garaian garaiko informatzaileek ere (garaian garaiko idazleek, legegizonek, artxiboetako langileek, elizgizonek, etab.) ez zituzten haien idazkietan erabiltzen, urrundik ere ez sarri, gaur egun erabiltzen ditugun kategorizazioak. Anakronismoa litzateke hori egin nahi izatea: alegia, XVI. mendeko idazleek azken berrogeita hamar urteetan sortutako konstruktio teorikoak buruan zituztela eta haien lanak konstruktio horien arabera egituraturik daudela uste izatea. Horregatik, gaur egun argi bereizten dugun eta xeheki sailkatzen dugun hainbat informazio, nahas-mahas agertzen da sarri jatorrizko testuetan, banaketa argirik gabe gaur egungo ikuspuntutik<sup>361</sup>. Garaian garaiko ikuspuntua erabiliz, aldiz, aski elaboratutako informazioa da, askotan, testu horietan topatzen duguna. Autoreek sortutako informazioa gelaxka batean baino gehiagotan sar daiteke maiz, eta matrize sofistikatuago batek gero eta arazo handiagoak sortuko lituzke informazio bakan horiek egoki sailkatzeko, datu-basean gertatzen diren informazio errepikapenak biderkatuz.

Gauza bat oso kontuan hartu behar da, nolana ere, liburu honen hurrengo kapituluaz azalduko denez: hemen aurkeztu diren gelaxka nagusi horiek azpibanaketa dute sarri. Horri eskerrak, eredu zientifiko onartuenek erabiltzen dituzten azpisailkapenen arabera xeheki sailkatu liteke, kasu gehienetan, iturri historikoei daren informazioa.

Bertsolariak argi zioenez “surtan jartzean jakiten da –ez lehenago– eltzeta nolakoa den”. Azken urteotan hainbat probaldi egin dugu eta, saio horien argitan, hizkuntzari buruzko informazio soziohistorikoa sailkatzeko aski egokia dirudi matrize-formatu honek, gure kasuan behintzat. Ez hori bakarrik: informazioa lehenengo galbahe teoriko-metodologikotik pasatzeko ere, matrize-formatu hau suertatu zaigu orain arte egokien.

<sup>361</sup> Lehen aipatu dugun moduan, gainera, anakronismoa litzateke gaur egungo moldeak eta estrukturak besterik gabe aplikatzea garai historiko ezberdinetako egoerei.

#### 7.4. Markatze-lanaren hainbat ezaugarri

Markatze-lanak hainbat ezaugarri ditu. Markatzean, eta markatze-lanaren emaitzak aztertzean, ezaugarri horiek kontuan hartu behar dira. Zenbaitetan zaildu egiten dute markatze-lana, baina eragozpen arruntak dira horiek:

1. Zenbaitetan, testuen informazioa zehazki zein gelaxkatan sartu behar den ez dago argi. Arrazoi anitz egon daiteke horretarako. Horien artean, a) zehaztasun falta: aipua ez da nahiko zehatza zein gelaxkatan sartu behar den jakiteko; testu zatia soziolinguistikaren ikuspuntutik interesgarria da, baina orokorregia gelaxka batean modu automatikoan sartzeko; b) gelaxka batekin baino gehiagorekin lot daiteke aipua, eta ez da erraza izaten zein gelaxka lehenetsi erabakitzea.
2. Gelaxka batzuen artean lotura estua dago: adibidez, 4-5-6. azterbideak; E dimentsioa eta 5. azterbidea; 1B eta 2B, etab.

Horrezaz gainera, markatze-garaian ondoko banaketa kontuan hartzea oso garrantzitsua da. Argi bereizi behar da: a) aipua zeri buruz den eta b) aipuak zeri buruzko informazioa ematen digun. Markatze-lana arintzeko a) markatu behar da eta kasu batzuetan baino ez b). b)ren kasuan, adibidez, norbait euskaraz ari bada, badakigu badakiela, baina informazio hori ez da B dimentsioan jaso behar, lotura hori oso argia delako. Orokorrean zaila dirudi mugapen zehatz bat ezartzea, b) noiz jaso behar den eta noiz ez jakiteko. Horrelakoetan, kasuan-kasuan erabaki behar da. Erabilerak ezagutza suposatzen duela argi dago eta, beraz, ez da derrigorrean markatu behar. A (hizkuntza-erabilera) eta B (hizkuntza-gaitasuna) dimentsio horien kasuan, gainera, datu dezente jasotzen dira. Dena den, gutxi beteta dauden gelaxken kasuan, inferentziak maizago erabili behar dira eta, beraz, gehiago bikoiztu behar da markatze-lana, inferentziak markatuz<sup>362</sup>.

Informazioa sailkatzeko irizpideak egituratzen dituen matrize nagusia aurkeztu ondoren, ikus dezagun jarraian hogeita hamar atal edo gelaxka horien barne-osaera, banan-banan bereizia. Lerroz lerro jardungo dugu horretarako, azterbide bakoitzean berariaz landuko ditugularik bertako bost dimentsioak. Goazen, beraz, hurrengo kapitulura.

<sup>362</sup> Ikus bide batez E:\EUSKALTZAINDIA\Z\2013\Metodologia-eredua\Material-gordailua\4. Metodologiaren laburpena\4.3. Datuen trataera/Oharrak 2008 datuen trataera.

## 8. AIPUAK SAILKATZEKO IRIZPIDEAK: SAILKAPEN SOZIOLINGUISTIKOAREN EGITURA XEHEA

Aurreko kapituluan agindu bezala, konbinazio-taulako gelaxka bakoitzaren izaera ('zuhaitzak') eta barne-egitura ('adarrak') azalduko dira oraingoan. Azalpen horiek gelaxkaz gelaxka emango dira, azterbideen goitik beherako ordenari jarraiki eta, azterbide-lerro bakoitzaren barnean, dimentsioak ezkerretik eskuinera aztertuz: hots, 1A-tik 6E-ra. 'Basoa', 'zuhaitzak' eta 'adarrak' jasotzen dituen termino-zerrenda osoa VIII. eranskinean ikus daiteke. Termino bakoitzak, metodologia-eredu honetan erabiltzen diren bestelako termino teknikoek bezala, bere fitxa du aplikazio informatikoan. Hainbat xehetasun jasotzen du fitxa bakoitzak. Fitxa horiek proiektuaren terminologia osatzen dute eta proiektu honen aplikatibaren hasiera-orrian *EHSren terminologia* izenpean aurki daitezke (ikus orobat 1. eta VIII. eranskinak). Aipua markatzeko termino espezifikoaren fitxa-multzoari *thesaurus*-a esaten zaio.

Gelaxkaz gelaxkako azalpen horri ekin baino lehen, dena den, ohar pare bat egin behar da, bata termino-errepikapenaz eta bestea *inferentzia* etiketaz.

Hasteko, irakurlea berehala ohartuko denez, dimentsio- edo azterbide-lerro bereko gelaxken barne-eskemak errepikatu egiten dira sarri, partez edo osoz. Era berean, terminologia bera ere errepikatu egiten da maiz, hitzez hitz edo (gelaxkaren gaiaren arabera) apur bat moldaturik. Errepikapen horiek nahita eginik daude horrela, eta bi funtzio dituzte: batetik, eskema osoa errazago menderatzen lagundu nahi dute; bestetik, azterbideen arteko eta dimentsioen arteko loturak are esplizituago islatzen dituzte. Gelaxka bakoitzaren garapena hizkuntza-soziologiaren alorreko metodologiaren eta teoriaren arabera osatu da gainera eta, horregatik, gelaxken arteko kointzidentziak eta garapen logikoak ager litezke hainbat kasutan. Bi errepikapen-mota horien adibide xume bat ematearren, hona 5D eta 5E gelaxken barne-egitura<sup>363</sup>, irakurleak xeheki konpara ditzan bata eta berteia:

---

<sup>363</sup> Gelaxka horiek oso termino gutxi dutelako aukeratu ditugu 5D eta 5E. Hots, irakurketa arintzearen mesedetan hautatu dira. Antzeko konparazioak egin litezke, jakina, errenkada edo zutabe berean dauden gelaxka guztien artean.



## 23. taula: 5D eta 5E gelaxken barne-egitura konparatzen

Gelaxka-etiketa	Lehen mailako etiketak	Bigarren mailako etiketak
5D – Idealarekin kontrastatutako gizarte-giroa	Gizarte-giroaren kontrastea	Zehaztu gabea
		Arazorik bada
		Arazorik ez da
	Inferentzia	
5E – Idealarekin kontrastatutako jarrera	Jarrera-kontrastea	Zehaztu gabea
		Arazorik bada
		Arazorik ez da
	Inferentzia	

Bistan dago, batetik, eskema berbera duela bi gelaxken barne-antolamenduak. Bestetik, terminoak berdin-berdinak ez direnean ere, beste gelaxkarenak emulatu edo islatu egiten dituzte maiz, azterbide bakarreko gelaxken arteko kidesunak agerian jarriz.

Taula horretan agertzen diren terminoen artean, batek (*inferentzia* delakoak) berriazko azalpena merezi du, ia gelaxka guztietan agertzen delako, besteak beste. Zenbaitetan oso era esplizituan agertzen da datua kasuan kasuko aipuan; beste batzuetan, aldiz, agertu agertzen da *EHS*ren ustez, baina era esplizituan ez. Hitzez hitz agertu ez arren informazio implizitu hori, aiputik erator daitekeela ikusten dugunean *inferentzia* etiketa erabiltzen dugu *EHS*ko lankideok. Beti agertuko da gelaxka berbereko beste etiketaren batekin: beste hura da, hain zuzen, inferitu dena. Kapitulu honetan zehar *inferentzia* etiketa, beraz, kasuan kasuko lekuan aipatuko da baina esanahiaren esplikazioa ez da kapitulu honetan berriro emango.

## 8.1. Azterbide deskriptiboa

*EHS*rako baliagarri diren testigantza historiko guztiak hogeita hamar gelaxkatan sartzekoak badira ere, gelaxka guztiak ez ditugu datu-kopuru berberaz kargatuko. Datu edo testigantza asko kokatu beharko dira gelaxka batean, gutxiago beste batean eta oso gutxi azken batean. Zergatik da hori? Alde batetik, behinolako autoreek arreta handiagoa eskaini dietelako gai batzuei eta txikiagoa besteei. Gelaxka batzuetan testigantza zabala jasoko da, horregatik, eta beste batzuetan ondotoxoz eskasagoa. Gelaxka gutxi gertatuko dira, seguruenik, azterbide deskriptiboari dagozkion 1A, 1B, 1C, 1D eta 1E gelaxkak bezain beteak. Lanari ekin aurretik ere segurtasun handiz baieztatu zitezkeen hori.

Arreta bereziaz landu behar izan dira bost gelaxkok, eta sakonago garatu ahal izan dira<sup>364</sup>. Zeintzuk dira bost horiek? Hona hemen, hasteko, lehenengo azterbideari dagozkion bost gelaxken laburpena:

#### 24. taula: Azterbide deskriptiboaren gelaxkak

Kodea	Izen estandarizatua
1A	1A – Erabilera azaltzea
1B	1B – Gaitasuna azaltzea
1C	1C – Hizkuntza azaltzea
1D	1D – Gizarte-giroa azaltzea
1E	1E – Jarrera azaltzea

Zeri erantzuten dio gelaxka bakoitzak? Zer barne-egitura eman diogu bakoitzari? Banan-banan aztertuko ditugu puntuok ondoko ataletan.

##### 8.1.1. 1A – Erabilera azaltzea

Hizkuntz(ar)en giza arteko erabilera, aldiune eta leku jakinetan zein orokorrean, nolakoa da? Bestela esanik, 1A gelaxkako etiketek galdera honi erantzuten diote: gauzak nola daude leku eta une jakinean, hizkuntz(ar)en erabilerari dagokionez? *EHSk* gelaxka hau nola antolatu duen zehaztu baino lehen, ikus dezagun beste zenbaitek nola antolatu izan duen.

Bibliografia aberatsa, oso aberatsa dago honetaz, mundu zabalean zein gure artean<sup>365</sup>. Hizkuntza-soziologiaren helburu nagusietako bat hizkuntzen

<sup>364</sup> Zenbat eta informazio gehiago eduki gelaxka batean, orduan eta gehiago garatu daiteke bere barneko estruktura. Informazio gutxi duen gelaxka bat asko garatzea alferrik da: horrela eginez gero, azpialat gehienak hutsik geldituko lirateke.

<sup>365</sup> Gai horretaz kontsulta litekeen probetxuzko zenbait lan, beste askoren artean, hona hemen:

Ciérvide 1986; Ciérvide (ed) 1986; Echenique Elizondo 1987; Elkarlanean 1966; Erize Etxegarai 1997 eta 1999; Ervin-Tripp 1964; Esnaola 1999; Euskaltzaindia 1977; Ferguson 1959; Fishman 1966, 1968, eta 1991; Fishman *et al.* 1985; Gaminde 1994; González Ollé 1970; Halliday 1964; Hymes 1962; Irigaray 1956; Izagirre 1998; Jimeno Jurío 1995a, 1998, 1997 eta 1995b; Jimeno Aranguren. 2000; Kloss 1966 eta 1969; Knörr eta Zuazo 1998; Laccarra 1957; Larramendi 1969 [1754]; Orpustan 1999; Rubin 1968; Sagarna 1984; Sanchez Carrión 1981; Siadeco 1978; Velasco 1879; Villasante 1966 [1956]; Yrizar 1973a.

Azpialat bat sor liteke bibliografia horretan, hizkuntza-erabileraren antolamendu sozialaren eta espaziozkoaren jatorriaz. Ikus, adibidez, Luchaire 1877 eta 1879; Gorrotxategi 1992; Mañaricua 1977.

erabileraren unean uneko deskribapena egitea da. Fishman-ek dioen moduan, hizkuntza-soziologiaren helburuetariko bat “is concerned with describing the generally accepted social organization of language usage within a speech community (...). This part of the sociology of language – *descriptive sociology of language* – seeks to answer the question ‘who speaks (or writes) what language (or what language variety) to whom and when and to what end?’” (Fishman 1972: 2)<sup>366</sup>. Hori da hain zuzen ere gelaxka honek argitu nahi duen galdera: “Zeinek hitz egiten duen, zein hizkuntzaz edo aldaeraz, norekin, non eta zein helbururekin?”.

Rubin-ek, bere aldetik, hainbat aldagai aipatzen du hizkuntza-hautapen hori ulertzeko. Hizkuntza-erabilera baten deskribapena egitean, beraz, horiek izan ditzakegu kontuan hartu beharreko aldagaiak. Gehienak metodologia-eredu honen 6. atalburuan aurkeztu ditugu dagoeneko. Honela dio Rubin-ek:

The literature discussed above has suggested several variables which are operable in linguistic choice. These may be grouped as follows:

1. The relationship between two or more persons involved in conversation. This would be considered from the speaker’s point of view and his estimate of the relationship. In this group, one could include Brown and Ford’s intimacy and status variables. I would add that sex might be a separate variable. Regardless of intimacy or status, members of the opposite sex might with each other use forms different from those used with members of the same sex.
2. The attributes of either the speaker or the addressee. Here one might list class level and origin. (“Origin” specifies the area a person comes from – specifically, rural, town or urban.) Even though great intimacy exists, certain classes might prefer different reciprocal forms.
3. The aspects of the situation. Here one could include Stewart’s formality-informality and public-private variables. Another variable might be the location of the situation, i.e., rural, town or urban. A final variable might be the degree of seriousness of the situation. Many informal situations may obviously be quite serious. (Rubin 1968: 514-515).

Fishman-ek zehaztutako aldagaiekin bat datoz, neurri handi batean, Rubin-en bereizgarriak. Fishman-ek 1965eko artikulu famatuan (“Who speaks

---

Geografia linguistikoak, bestalde, aparteko atal zabala osatzen du alor honetan. Horrela da gure artean, eta horrelatsu atzerrian. Ikus, beste adibide askoren artean, honako hauek: Irigaray 1935, Oyharçabal 1992a eta 1992b; Williams (ed) 1991; Withers 1991a eta 1991b.

<sup>366</sup> Eredutik deskriptiboaren antzeko trataera egiten du Bock-ek (1968: 215-220).

what language to whom and when?”<sup>367</sup>) egoera soziolinguistiko eleaniztunak nola deskribatu behar diren azaldu zuen<sup>368</sup>. Egoera eleaniztunetan hizkuntzaren hautuak arau jakinak jarraitzen dituela baieztatu ondoren<sup>369</sup>, hautu horretan eragiten duten faktoreak deskribatu zituen Fishman-ek. Horiek dira, hain zuen, hizkuntza bat baino gehiago inplikaturik dagoen hizkuntza-egoera jakina deskribatzeko berariaz aztertu behar direnak. Ondoko hauek dira, konkretuki, Fishman-ek zehazten dituen aldagai deskriptiboak<sup>370</sup>:

- a) Taldekidetza (*group membership* Fishman 1965b: 68): kidetasun objektibo fisiologikoa (adina, generoa, arraza, erlijioa<sup>371</sup> eta abar) edota subjektiboa. Taldekidetza hori kokapen-, ezarpen- edo ingurumen-faktoreekin lotuta dago, ez hainbeste taldearen kontzientziarekin edota taldearen esperientziarekin<sup>372</sup>.
- b) Situazioa (*Situation* Fishman 1965b: 69). Situazioak bost osagai nagusi ditu: “Ervin (7) observes that various situations (settings) may be restricted with respect to the *participants* who may be present, the *physical setting*, the *topics* and *functions* of discourse and the *style* employed”.

Egoera soziolinguistiko eleaniztunen deskribapena egiteko, nagusitasun-moldaerazko taulak sortu zituen Fishman-ek. Aurrerago, 8.1.1.5. atalean, azalduko dira taula horiek.

Hizkuntzaren (hala dagokionean, hizkuntzen) giza arteko erabilera, aldiune eta leku jakinean, neurtzeaz arduratzen da, beraz, gelaxka hau. Euskararen historia

<sup>367</sup> Artikulu hori nabarmen osatu zuen Fishman-ek 1968an, *Bilingualism in the Barrio* liburuan: “The relationship between micro- and macro-sociolinguistics in the study of who speaks what language to whom and when”. Azken artikulu hori berrargitaratu egin zen gero, 1972ko *Language in sociocultural change* liburuan. Hiru bertsioak erabili ditugu hemen, eta artikulua aipatu izan dugunean dagokion bertsioaren urtea jaso dugu: Fishman 1965b, Fishman 1968 eta Fishman 1972b.

<sup>368</sup> Artikulu eta liburu askotxotan aipatu izan du Fishman-ek, 1965 ondoren, deskribapena egiteko modua: Fishman (ed) 1971: 308; 1972b: 92; 1978: 437; 1988: 144-145.

<sup>369</sup> “(...) habitual language choice is far from being a random matter of momentary inclination (...) only *one* of the theoretically co-available languages *will* be chosen by particular classes of *interlocutors* on particular *occasions*.” (Fishman 1965b: 67-68).

<sup>370</sup> Aldagai horiek 6. atalean azaldu dira xeheki. Bistan denez, 6. atalean deskribatu diren aldagai sozialak eta 1A gelaxka oso lotuta daude: 6. atalean aipatutako aldagaiek balio baitute erabileraren kokapen soziala zehazteko.

<sup>371</sup> Crystal-ek asko landu du erlijioaren hizkuntza, soziolinguistikaren ikuspuntu batetik. Ikus Crystal 1964, 1966, 1969.

<sup>372</sup> “(...) the very existence of certain reference groups (e.g. club member) seems to depend largely on location, setting or other environmental factors (...), rather than on group-consciousness or group-experience as such” (Fishman 1965b: 69).

sozialari heltzen zaionean, honako galdera honi erantzun nahi izaten zaio, lehenik eta behin, dimentsio honetako datuen bidez: aldiune eta leku jakinean zer-nola-koa izana da euskara-erdaren erabilera, bertako hitzun-talde eta harreman-sare nagusietako adierazpideetan (hitzez, idatziz) eta jardungune nagusietan?

Jendarteko hizkuntza-erabilera hori leku eta garai diferenteetan dokumentaturik dago euskararentzat, edota gure arteko euskara-erdarentzat. Hori guztia jaso behar da, hortaz, 1A gelaxkan. Ez nolana, ordea. Ezinbestekoa da erabilera-kontuak nola edo hala sistematizatzea edota egituratzea, horretarako hainbat alderdi kontuan hartuz. Datuen alderdi hauek gutxienez kontuan hartu behar dira, horrela, gure ustez: datuen zehaztasun-maila (soziolinguistek identifikatu dituzten parametro guztiei erantzuteko datuak noraino bildu ditugun); datuen jeneralizazio-indarra (hots, noraino ari garen kasu bakan batez edota, aitzitik, populazio oso baten erabileraz); datuen fidagarritasun-maila handiaren edo apalaren ondorioz egin behar diren akotazioak; kolektibo baten datu orokorrak direnean, deskribatzen den egoera horren egonkortasun-maila; egoera horretarako ematen diren arrazoiak eta, azkenik, beste gelaxka guztietan bezala, datuaren esplizitutasun-maila. *EHSk* aukeratu dituen terminoen azalpen xehera pasa baino lehen, azter ditzagun banan-banan, labur bada ere, alderdi horiek guztiak.

#### a) Datuen zehaztasun-maila

Perspektiba sinkronikoan ari bagina, arazo handirik ez legoke datuak egituratzeko. Aski genuke, esate baterako, soziolinguistikak (zehazkiago, hizkuntza-soziologiak) azken ehun urtean sortu dituen eruedetara jotzea eta egokiena iruditzen zaiguna aukeratzea, edota gure beharretarako eredu bateratu bakar bat diseinatzea. Ez gara ordea plano sinkronikoan ari, perspektiba historikoan baizik. Errotik aldatzen ditu horrek kontuak. Gaurko erabilera-datuak sailkatzeko egokia izan litekeen konstruktua aplikaezina gertatuko da, askotan, behinolako datuak egituratu nahi direnean. Bi motiborengatik gertatuko da, besteak beste, eragozpen larri hori: batetik, lehengo (aspaldi bateko) testigantza soziolinguistikoa aski bakanak eta maizegi konprobaezinak direlako eta, horregatik, beren bakantasan horretan gure oraingo erueda ongi betetzeko behar adina informazio sektorial eskaintzen ez dutelako; bestetik, gizartea bera aldatuz doalako eta oraingo “argazki soziolinguistikoa” ateratzeko aski egokia izan litekeen hainbat parametro edo kategoria lekuz kanpora gelditzen delako behinolako erabilera-datuak jaso eta egituratzerakoan.

Hori guztia oso kontuan izan behar da, hizkuntz(ar)en jendarteko erabileraz han-hemen bildurik edo inplizituki transmititurik dauden informazio-elementu baliosak bere osoan jaso eta egoki lantzeko. Hots, sailkapen-bide malgua eratu beharra daukagu esku artean dugun langintza artez bideratzeko. Kasu

batzuetan, batez ere (baina ez soilik) aspaldiko testigantza dokumentaletan, oso gradazio-marko sinpleak erabili behar dira. Aldiz, besteetan (batez ere, baina ez soilik, hemeretzigarren eta hogeigarren mendeetako testigantzen kasuan) posible da hizkuntza-soziologiaren azterketa hori tresneria sofistikatuagoaz (eta, jakina, kontzeptualki elaboratuagoaz) bideratu ahal izatea. Esana bego, dena den, datu guztiak jaso eta egokiro kokatu nahi ditugula gure lan-marko horretan eta, beraz, ez diogula gure buruari tresneria kontzeptual edo konstruktua teoriko bakarra inposatzen. Tresneria sofistikatua erabiltzen dugu zenbaitetan, oso formulazio sinpleetara jotzen dugu besteetan, eta erdibideko formulazioaz baliatzen gara aldian behin. Horrela, hiru jokabide posible bereizi behar dugu<sup>373</sup>:

1. Kasurik sinpleenetan, *bai/ez* moduko (beste hitzetan esanik, *euskara/erdarra* gisako) dikotomietara jo behar dugu: halako eta halako dokumenturen arabera, harresiaz kanpoko baserritarrek euskaraz bakarrik egiten zuten Donostian, XVIII. mendearen bigarren erdialdean<sup>374</sup>. Are gehiago: badirudi euskaldun elebakar zirela haietariko gehienak. Ez dakigu kontuak justu-justu horrela ziren, baina badakigu dokumentu batek baino gehiagok hori dioela preseski, eta beste batek (hain taxatiboa izatera iritsi gabe) hori iradokitzen duela. Itxura guztien arabera, aldiune hartan (XVIII. mendearen bigarren erdialdean) eta leku hartan (Donostiako auzo eta baserrietan, harresitik kanpora) bertakoen jendarteko erabilera (hitzezko erabilera, ez idatzizkoa) euskarazkoa zen (ikus Ordoñez-en 1761eko azalpena). Formulazio dikotomiko hauek sinpleak dira, eta ez dute hurrena ikusiko dugun modeloaren zehaztasun-aukerarik eskaintzen. Baina ez dira inola ere gutxietekoak. Fishman-en hitzetan esateko (Fishman 1991: 53-54), “Minimal solution to the problem of estimation [of language use:] to rate whether Xish or Yish ‘is the most frequently used language’. [...] [A] grid [...] provides a structured and uniform approach for collecting such opinion from various specialists and for comparing such opinion from one specialist to the other and from one time to the next”.
2. Kasurik sofistikatuenetan, hizkuntza-soziologiaren adierazpidea (*media*), zabaleroa (*overtness*), jardungunea (*domain (of language use)*) eta rol-harremana (*role relation*) kontzeptuen konbinaziozko taulak (*EHS*ren hizkeran, 1A gelaxka honi begira: *naqusitasun-moldaerazko taulak*) erabil daitezke, kasuan kasuko iturburuak hizkuntz(ar)en erabileraz esplizituki dakarren

<sup>373</sup> Bestelako analisiak ere posible dira, bestelako faktoreak kontuan hartuz. Ikus adibide gisa Rubin-en ‘determinants of usage’ (Rubin 1968). Ikus gorago gelaxka honetan bertan.

<sup>374</sup> Bereizketa hau islatzeko beste etiketa bat lagungarri gerta daiteke: *kale-baserri*. Ikus 6.4.4.

edo inplizituki inferi litekeen informazioaren xehetasun-mailaren arabera. Hots,aldiune eta leku jakineko erabilera zein adierazpidez osatua dagoen (hitzezko jarduna, irakurrizkoa edo idatzizkoa), zein zabalerorekin (segun eta komunikazioa norbere buruarentzat den, ezagun baten-tzat edo ezezagun-multzo batentzat...), zein jardungunetan (etxe-giroan, auzoko edo herriko lagunartean, lan-esparruan, erlijio-alorrean...) eta, jardungune bakoitzean, zein rol-harremanetan (familiar, adibidez, senar-emazteek beren artean, edo aita-amek seme-alabekin, edo anai-arrebek beren artean, edo...).

Horrelakoetan gogoan izan behar da, jakina, inplikazio-eskalak ongi funtzionatzen duela adierazpideetan, beti edo gehienetan: norbaitek euskaraz idazten baldin badaki, dokumentu historiko baten argitan, irakurtzen ere badakiela asumi liteke. Are gehiago: euskaraz hitz egiten ere badakien seinaleztat har liteke testigantza dokumental hori. Alderantziz, jakina, ez dago halako inplikazio-ahalmenik. (Cf. Fishman 1991: 44).

Oso gogoan izan behar da, bestalde, jardunguneen “berezko” behin betiko egiturarik ez dagoela: leku batetik bestera, eta batez ere mende batetik bestera, nabarmen alda liteke aplikatu beharreko egitura-molde hori. Eragozpen sendoa da hori, gero zehaztuko denez, azterbide zinetikoari probetxu osoa atera ahal izateko. Horregatik, epealdi luze samarrean baliagarria gerta litekeen egitura-moldeetara jotzea komeniko da. Hoberik ezean, eta lehen hurbilbide gisa, taula horren adibide bat<sup>375</sup> ematearekin konformatuko gara oraingoz:

### 25. taula: Nagusitasun-moldaerazko taula baten adibidea

Adierazpidea	Jardungunea	Rol-harremanak	Sarrien erabilitako hizkuntza
Mintzamena	Familia	Senar-emazteen artean Guraso-haurren artean Aitona-amonen eta iloben artean Anai-arreben artean (etxean) Besterik (gurasoen belaunaldia) Besterik (haurren belaunaldia)	
	Auzunea	Lagunartean Ezagunen artean	

<sup>375</sup> Bere iturbururako, ikus Fishman 1991: 55.

Adierazpidea	Jardungunea	Rol-harremanak	Sarrien erabilitako hizkuntza
Mintzamena	Kirolak/ aisia	Kirolarien artean Dantzarien artean...	
	Hezkuntza	Ikasle-irakasleen artean Ikasleen artean Irakasleen artean	
	Lana	Lankideen artean Bezeroekin eta hornitzaileekin Nagusiarekin	
	Agintea	Udal barrukoen artean Udalekoek herritarrekin Foru-agintean Erresumako aginte-esparruan Epaikaritzan...	
	Erljioa	Otoitz egitea (etxean, elizan...) Meza entzutea Sermoi-predikua egin eta entzutea Kristau-ikasbidea lantzea	
	Herriko bizia	Plazako jarduna Feria-eguneko sal-erosketa	
	Besterik		

Horrelako ereduak, gure egoerara egokiturik eta ahozko jardunera ez ezik irakurketara eta idazketara ere zabaldurik, badu azken bi mendeok argi deskribatu ahal izateko hainbat abantaila<sup>376</sup>. Konprobazio-lanerako ikus, esate baterako, Zalbide eta Muñoa 2006. Sistematizazio-molde hori erabili gabe antzeko azalpenak eskaintzen dira, zenbaitetan, aldiune jakineko eskualde bateko mintzajarduna deskribatzerakoan. Ikus, adibidez, Lapurdiko eta XVII. mende-hasierako egoera soziolinguistikoaz<sup>377</sup> aski kontzeptualizazio elaboratua ageri duen pasarte hau: “guti dakigu, arras guti, Lapurdin, eta orohar ipar Euskal Herrian, nola bizi zuten 17. mendearen hastapeneko herritarrek, bai eta herriko buruzagiek ere, hizkuntza egoera. Euskara zen dudarik batere gabe jendarteko hizkuntza

<sup>376</sup> Bistan dago zergatik: aurreko mendeetako dokumentazioak, orain arte dakigunaren arabera, ondotoz zehaztasun gutxiago eskaintzen du egitura-marko hori bete ahal izateko.

<sup>377</sup> Konkrétuki, euskara-erdaren jendarteko erabilera nagusiaz, ahoz eta idatziz.



arrunta, eta hain segur gehienentzat bakarra, jakintza hizkuntzak, berriz, latina, bai eta joanago eta gehiago frantsesa ere. Administrazio eta lege hizkuntza frantsesa bide zen, gaskoiera ordukotz indargabetzen hasia baitzen zuzenbideko eta herri-kudeantzeko sailetan. Lege-gizonez landa, armadako eta elizako buruzagi izan gogo zutenek ere ezinbestekoa zuten, latinaz gainera (neurri batean behintzat, hau baitzen kolegioetan ere irakaskintzako hizkuntza bakarra), frantsesaren behar bezala jakitea. Herritar gehienek, ordea, bai laborari eta ofizialeek, bai merkatariak, aski zuten solastabide zituzten mintzairen jakitea” (Oyharçabal 2001: 15).

3. Azkenik, honelako modelo sofistikatorik aplikatu ezin denean erdibideko deskribapen-tresnetara jo behar izaten da. Likert-en moduko neurpideak aplikatzea gomendatzen du Fishman-ek (1991: 49-52): “Language use is somewhat easier to evaluate than attitude and language competence; (...) [M]uch of it is overt and available for others to see and hear. However, its accurate depiction is beset by various difficulties (...). The greatest of these difficulties is finding the proper unit of performance that is to be counted. (...) The usual escape hatch in the rating of observable behaviors, particularly for large-scale studies (...) is undertaken in terms of ratings of ‘relative frequency clusters’. Such ratings are technically known as ‘Likert-type’ ratings’ and utilize such designations as ‘always’, ‘frequently’, ‘sometimes’, ‘rarely’ and ‘never’. (...) [W]here greater rating or self-rating accuracy is either unattainable or attainable only at prohibitive costs (...), the response categories used in language surveys are most commonly left undefined, i. e. they are presented as intuitively understandable and interpretable ‘relative frequency clusters’. (...) [T]he responses on self-report Likert-type instruments are significantly related to independently obtained daily behavioral records of a more precise type”.

Hiru sistemak erabiltzen ditu *EHSk*, gero esango den eran. Euskararen edo, oro har, hizkuntzen erabilera-egoerak sistema desberdin horien bidez islatzeko hainbat etiketa (*oro har, zehaztu gabe, nagusitasun-moldaerazko taula*) eta etiketa-multzoko (*non soziofuntzionala, jarduera*) erabili behar dira. Aurreragoko azpiataletan azalduko dira xehetasunak.

#### b) Datuen jeneralizazio-indarra

Dokumentu batetik hartu dugun erabilera alorreko informazioa pertsona bakar bati ote dagokio, edota jende askoren jarduna deskribatzen ari al da? Pertsona bakar bati baldin badagokio datua, noraino balio du hiztun horren jokabideak beste hainbatena zehazteko? Testugileak ez ote du, hain zuzen, ohiz kanpoko jokabide gisa aurkeztu? Bistan dago, galdera hauen arabera, han-hemenka jasotzen

ditugun datuek ez dutela ezinbestean jeneralizazio-indar bera. Goian aipatu ditugun hiru modeloen artean funtsezko banaketa egin behar dugu hortaz: *nagusitasun-moldaerazko taulak* harreman-sare edo hiztun-talde osoen hizkuntza-erabilera zehazteko balio du. Taula pertsona bakar baten esperientzian edo azalpenetan oinarritzen bada, esperientzia bakar horrek talde batena islatzen duela suposatzen ari izango gara, aldez edo moldez. Askotan zuzena izan ohi da jeneralizazio hori: Karlos V.a enperadoreak mandazain nafar batekin labur baina argi euskaraz egin zuenean, badago motibo sendorik mandazaina ez ezik bere inguruko gehienak ere euskaldun elebakar ziratekeela pentsatzeko<sup>378</sup>. Elebakartasuna talde-giro trinkoan bakarrik gorde liteke, gurea bezalako hizkuntzetan. Oso kontuz ibili behar da, ordea, horrelakoetan: uste hori ez da, hainbat kasutan, behar bezain segurua.

### c) Datuen fidagarritasuna

Erabilera-datu guztiek ez dute, noski, fidagarritasun-maila bera: ‘omen’ xoil batetik oparo dokumentaturiko ikerlan zorrotz bateraino *continuum* luzea dago. Ezin zaió iturri bateko zein besteko datuari balio berbera aitortu. Dena den, gelaxka guztietako datuek arazo bera dutenez, marka orokor batzuk sortu dira fidagarritasun kontuetarako eta ez dira gelaxka honetan zehaztuko. Marka horien azalpenerako ikus hurrengo kapitulua.

### d) Egoeraren egonkortasun-maila

Aipuak deskribatzen duen erabilera-egoera talde bati baldin badagokio, iraunkorra al da egoera hori? Istilutsua eta egon ezinekoa? Horrelako informazioa ematen zaigunean, bigarren mailako bi etiketa dugu aukeran datu hori egoki gordetzeko: *diglosia: bai/ez* eta *hizkuntza-gatazka: bai/ez*. Bi kontzeptu horien erabilera problematikoa izan litekeenez, bakoitzaren azalpen eta justifikazio xehea eskainiko da kasuan kasuko azpiataletan, 8.1.1.2. eta 8.1.1.4 zenbakikoetan, hain zuzen.

<sup>378</sup> Isastik, bere Compendio Historial ezagunean, pasarte hau dakar: “El emperador Carlos Quinto de gloriosa memoria gustaba de hablar Vasconce, que por tener al confesor, capellán y médico bascongados, como se nota en su lugar, o por curiosidad aprendió algunas palabras; y así de personas fidedignas he sabido, que encontrando en el camino a un arriero de Navarra le preguntó en basconce:

- Mandazaya, nondic zatoz? Arriero, ¿de dónde venís? Y respondió:
- Nafarroatic. De Navarra. Y luego le preguntó más:
- Nafarroan gari asco? ¿En Navarra hay mucho trigo? Y respondió:
- Bai, jauna, asco. Sí, señor, mucho. Concluyó el Emperador diciendo:
- Nafarroan gari asco; batere, batere ez neretaco. En Navarra mucho trigo, pero nada para mí. Bertsio honen iturria: K. Mitxelena, *Textos arcaicos Vascos*, Madrid, 1960, 154 or.

## e) Egoera horretarako ematen diren arrazoiak

Hizkuntza-erabileraren egoera jakin bat deskribatzean egoera hori zergatik den horrelakoa azaltzen digute sarritan aipugileek beraiek: benetako arrazoa izan daiteke azalpen hori, edo ez. Baina hor dago eta oso kontuan hartzekoa da. Horrelako informazioa eskuratu dela adierazteko, *zergatik 1A* etiketa erabili behar da, 8.1.1.6. ataltxoan zehazten den moduan.

## f) Datu(ar)en esplizitutasun-maila

Kapitulu honen hasieran argi azaldu denez, puntu honetan ere alde handia dago datu batetik bestera: aipu batzuk esplizituak dira, eta besteak ez. Hitzez hitz agertu ez arren, aiputik informazio baliagarria erator daitekeela ikusten dugunean *inferentzia* etiketa erabiltzen dugu *EHS*ko lankideok.

Atal honen informazioa laburbilduz, beraz, zazpi dira eskueran ditugun bigarren mailako markak, *1A – Erabilera azaltzea* izenburuaren pean: *oro har, zehaztu gabe*; *diglosia: bai/ez*; *diglosia bitza aipatua*; *hizkuntza-gatazka: bai/ez*; *nagusitasun-moldaerazko taula*; *zergatik 1A* eta *inferentzia*, zein bere hirugarren mailako markekin batera. Barnean duten argitasun-indarra bere osoan baliatu ahal izateko, beste bi etiketa-multzo lagundurik doaz sei marka horiek: *non soziofuntzionala* eta *jarduerara*. Goazen, bada, *EHS*k aukeratu dituen etiketa horien oinarriak eta erabilera banan-banan aztertzeraz.

8.1.1.1. *Oro har, zehaztu gabe (jarduerarekin batera)*

*Oro har, zehaztu gabe* terminoa oinarritzkoa da gelaxka honetan. Noiz erabiltzeko da? Aipuan azalduetako hizkuntza-erabilerak gelaxka honetako terminoetan markatzen den berezitasunik ez duenean<sup>379</sup>. Zera esan nahi da horrekin: aipua horrela markatzen dela, baldin kasuan kasuko erabilera molde konkretua nagusitasun-moldaerazko taula batean jasota ez badator, diglosia-kasu espresua ez bada, hizkuntza-gatazka baten adierazgarri ez bada edota erabilera-egoera hori azaltzeko ematen den arrazoa agerikoa ez bada. Labur esanda, markatu gabeko terminoa dugu hau: erabilerari buruzko aipu bati besterik aitortzen ez zaion artean hori da datu-bilketan erabili beharreko terminoa. Esan gabe doa, bestetik, historian ere kokatu beharko dugula aipu hori: bai denboran eta bai giza arteko jarduera-espazio soziokulturalean eta funtzionalean. Gainerako aipu guztien kasuan bezala, *Oro har, zehaztu gabe* izeneko termino hau markatuz gero, *non soziofuntzionala* eta *jarduera* ere zehaztu behar dira

<sup>379</sup> Ikus adibidetegian: 1, 2, 3, 4, 5, 6, 7, 12, 28, 37, 44, 45, 47, 48, 85. Erabilerarekin lotutako adibideak asko dira adibidetegian, eta ez ditugu guztiak hemen aipatu.

ahal delarik, erabilera-gertaera horren koordinatu sozialak ere eskura izan ditzagun. Hona nola.

Lehenengo etiketa-multzoaren erabilera, *non soziofuntzionalarena*, azalduta dago jadanik: ikus, horretarako, metodologia-eredu honen 6.5. atala. Bai *zertan: jardungunea* izeneko multzoan jasotzen diren terminoak eta bai *nor-norekin: rol-barreremana* etiketa edo marka lagungarri gerta daitezke.

Bigarren etiketa-multzoak, *jarduerarenak*, aldiz, berariazko azalpena eskatzen du, orain arte ez baitugu inon landu. Mintzajarduna deskribatzeko sistemak, ares-tian adierazi bezala, malgua izan behar du: xehetasun-maila askotako informazioak etiketatzeko balio izan behar du, besteak beste. Ikus dezagun, bada, *jarduera* izeneko etiketa-multzoa nola antolatu den. Sei etiketa-parametroekin funtzionatzen du: ondokoa aurrekoan txertaturik doa, 26. taulan ikusten den bezala<sup>380</sup>.

#### 26. taula: Jardueraren oinarritzko antolamendua

Etiketa-maila	Parametroaren izena	Esanahia
1	Jarduera	Hizkuntza-gertaeren adierazpidea, zabaleroa, estiloa, hizkuntza nagusia eta hizkuntza-aldaera jasotzen dituen termino-multzoa.
2	Adierazpidea	Hiztuna nola ari da: ahoz, idatziz edo irakurritz?
3	Zabaleroa	Norentzat da komunikazioa: norbere buruarentzat, ezagun batentzat, ezezagun multzo batentzat?
4	Estiloa	Zein da komunikazioaren estiloa? Azalpenaren giza hurbil-urruntasunaren arabera, intimitik formalerako <i>continuum</i> horretan non kokatzen da estilo hori?
5	Hizkuntza nagusia	Zein da komunikazioaren hizkuntza nagusia aztergai dugun espazio fisiko eta soziofuntzionalan? Zein hizkuntza erabiltzen da gehien, objektiboki?
6	Hizkuntza-aldaera	Markatzen ari garen komunikazio konkretuan zer hizkuntza edo zer dialekto erabili da? Hizkuntza-aldaera horrek ez du zergatik bat etorri komunikazio horren batez besteko hizkuntza(-aldiera) nagusiarekin.

<sup>380</sup> Termino horiei buruzko azalpen teoriko xeheak ondoko dokumentuotan ikus litezke: Zalbide eta Muñoa 2006: 231, Zalbide 2009: 10-12; (adierazpidea, agerbidea eta abar), Dil (ed) 1972: 88-93 (media, overtness, domains, role-relations, dominance configuration). Atzerriko bibliografian, jakina, hor dago iturburuko Fishman 1965b: 79-81 (media, role, situation, domain). Aurrerago, nagusitasun-moldaerazko taulak adieraztean xehekiro aurkezten dira Fishman-en azalpenak.

Hurrengo urratsa, etiketa-maila bakoitzean (azpi)etiketa konkretuak nola erabil daitezkeen ikustea da.

Lehen parametroa, *jarduera*, ondoko mailetan agertzen diren bost parametroen azpizuhaitz horren erroa da.

Bigarren parametroan, *adierazpidean*, sei termino jaso dira: *oro bar*, *zehaztu gabe*; *ahozkoa*<sup>381</sup>; *irakurritzkoa*<sup>382</sup>; *idatzizkoa*<sup>383</sup>; *itzulpena*<sup>384</sup> eta *kriptohizkuntza*<sup>385</sup>. Arrazoi praktikoengatik jaso dira hemen azken biak, *itzulpena* eta *kriptohizkuntza*, behinolako (eta, partez, egungo) euskal gizarte-bizitza deskribatzeko lagungarri direlakoan, *jardueraren* eskema akademikoetan berariaz aipatzen ez bada ere. Lehenengoaren kasuan, batetik, terminoa beharrezkoa da euskara beste hainbat hizkuntzarekin ukipen-harreman estuan izan delako mendeetan zehar, ahozkoan aldibereko, ondoz ondoko eta xuxurlariaren bidezko interpretazio-itzulpenen eta, idatzizkoan, idatziaren itzulpen bereziaren edo alboz albokoaren beharra sortu izan delarik: errealitate berezi hori islatu nahi du etiketa honek. Euskararen historia sozialean hain garrantzi aparta duten Leizarragaren lanak, adibidez, oro har itzulpenak direla gogoratu behar da. Bigarren kasuari dagokionez, hainbatetan euskaraz egin izan dute hitzun bik edo gehiagok, hirugarren baten aurrean, elkarri komunikatu nahi ziotena hirugarren horri ezkutatu ahal izateko: hor daude, adibidez, Gorteko eta merkataritzako jardunean bereziki, euskaldun jakinen arteko eskuidatziak. Nagusiki gaztelaniaz idatzita daude horiek, baina –salariaren beldur-edo– euskaraz dituzte zati batzuk: ikus adibidez Larramendik bere erdal testuetan euskaraz txertaturiko zenbait hitz, esapide edo pasarte. Ikus, orobat, frai Domingo de Lardizabalek 1655ean Palestinatik idatzi zituen gutunak (Arce 1967) edota, ahozko adibide modernoagoak ematearren, Bigarren Mundu Gerran, Itsas Barean, ipar amerikarrek irratiz transmititutako informazioa etsaiei ezkutatzeko euskaraz egin izana. Ikus, azkenik, seme-alabei euskara ondorengoratu ez dieten aita-ama euskaldunak beraien artean euskaraz aritzea, seme-alabek uler ez zezaten gurasoak zertaz ari ziren. Estatusarekin eta boterearekin loturik agertu izan da zenbaitetan, garai-aldi jakinetan, kriptohizkuntza. Brennan-ek aipatzen duen moduan (1989: 18) XVI. mendeko Ingalaterran, zenbaitetan, bertako kleroak latinaren bitartez defen-

<sup>381</sup> Ikus adibidetegian: 110.

<sup>382</sup> Ikus adibidetegian: 100.

<sup>383</sup> Ikus adibidetegian: 37, 110, 111, 112.

<sup>384</sup> Ikus adibidetegian: 2, 5, 47. Itzulpenak berebiziko garrantzia du hizkuntzen historia soziala aztertzeko. Eliza-esparruko itzulpengintzari buruz ikus, adibidez, Kortazarren “Euskara eta eliza. Eliz itzultze lanak 1963-2003” (2003).

<sup>385</sup> Ikus adibidetegian: 21.

ditzen zuen bere estatusa: “(...) during the Middle Ages when the church fought to protect the status and power it derived from the use of Latin for religious purposes. Conservative clergy in the mid-sixteenth century continued to portray Latin as the language of God and English as the language of the uneducated masses”. Vaticano II.eko kontzilioan, ildo beretik, latinaren erabilera defenditu zuten elizgizon batzuek, hizkuntza liturgikoa ez ulertzeak sinestunen baitan aparteko oihartzuna eta prestigio-erakarmena sortzen duela azpimarratuz.

*Itzulpenaren eta kriptobizkuntzaren kasu berezi horiek albo batera utzita, adierazpidearen muina beste zerbait da. Hona, labur bilduz, inoiz emandako definizio-azalpena (Zalbide eta Muñoa 2006: 231):*

**Adierazpidea:** hizkuntzaren *maintenance* edo bere horretan irautea bate-tik, eta *language shift* edo luze-zabaleko mintzaldatzea bestetik, faktore askorekin lotu izan dira: bai eragile kausal gisa, bai kontributore edo ekarpen-iturri soil moduan eta bai, gehienetan, irautearen edo mintzaldatzearen uztarkide-lanean azaldu izan dira maiz goiko faktore horiek. Analisi xeheagoa egiterakoan, hizkuntza biz edo gehiagor baliatzen den hiztun-talde edo harreman-sare baten bilakaera aztertzean zera ikusi izan da: mintzaldatzea ez dela bat-batean gertatzen normalean. Lehenago gertatzen da, besteak beste, **adierazpide** batzuetan besteetan baino. Hori dela-eta, adierazpidea funtsezko elementua da hizkuntza batek bere horretan irautea edo hizkuntza horretatik beste baterako mintzaldatzea aztertzerakoan. **Adierazpideak** hiru dira, nagusiki, mintzaldatzeari eta hiztunen elebitasun-maila definitzeari buruzkoetan: ahozko hizkuntza, irakurrikkoa eta idatzizkoa.

Azken hiru horiek seinaltatzeko *EHSk* finkatu dituen terminoak *abozkoa*, *irakurrikkoa* eta *idatzizkoa* dira, hurrenez hurren<sup>386</sup>. Laugarren bat ere erantsi zaie hiru horiei, zehaztasuna falta den kasuetarako: *oro har*, *zehaztu gabe*<sup>387</sup>.

<sup>386</sup> Irakurrikkoa eta idatzizkoa bereizi beharraz, hona hemen Fishman-ek zer dioen: “Writing and reading are differentiated as separate media not only because they may be pursued in different languages but because each is capable of independent productive and receptive use. In general, the formal dimensions presented here make use of more distinctions than may be necessary in all multilingual settings. Both empirical and theoretical considerations must ultimately be involved in selecting the dimensions appropriate for the analysis of particular settings” (Fishman 1965b: 78).

<sup>387</sup> Jardueraren deskribapenean (eta, oro har, *thesaurusaren* beste hainbat lekutan) sarri agertzen da termino hau (edo esanahiaz berdintsu den besteren bat). Bere funtzioa beti da berbera: oso xehaturik datorren eskema osabetezko izaeraz hornitzeko behar adina (edo behar bezalako) informaziorik ez dagoenean, eskema horretako parametro guztiak zehaztu gabeko aukera ematen du termino horrek, kasuan kasuko parametroa zehaztu gabe utziz. Historia-aldi

Hirugarren parametroan, *zabaleroan*, erantzuten zaion galdera honako hau da: nork norentzat ekoizten du mezua? Berrero ere, jo dezagun Zalbidek eta Muñoak (2006: 231) ematen duten definizio-azalpenera (cf. Fishman (ed.) 1971: 304):

**Agerbidea**<sup>388</sup>. **Adierazpidea** bezala [...], **agerbidea** ere funtsezko elementua da hizkuntza batek bere horretan irautea edo hizkuntza horretatik beste baterako mintzaldatzea aztertzerakoan. **Agerbideak** hiru dira, nagusiki, mintzaldatzeari eta hitzunen elebitasun-maila definitzeari buruzkoetan: barne-hizketa (bai mezuaren iturburua eta bai helburua *ego* denean), produkzioa (iturburua *ego* denean, eta helmuga beste norbait) eta ulermena (iturburua beste norbait denean, eta helmuga *ego*).

Apur bat findu egin du *EHSk* hasierako eskema hori: *bakarrizketa*, *mintzatzeta* eta *entzutea* bereizi ditu, horrela, *abozkoan*<sup>389</sup>; *irakurrizkoan*, *nork beretzat* eta *boz gora* eta, azkenik, *idatzizkoan nork beretzat*, *ezagunarentzat*<sup>390</sup> eta *ezezagunentzat*<sup>391</sup>. Bereizketa horiek ezabatzen dituen *oro har*, *zehaztu gabe* erantsi du orain ere, bigarren mailan bezala: adierazpide bakoitzean bana. Jarduerari buruzko adibide oso adierazgarria jaso dugu adibidetegian. Mitxelenak idatzitakoa da: jarduera desberdinetan zer bilakaera gertatu izan den, eta zergatik, aipatzen du bertan. Ikus adibidetegiko 178. adibidea.

Harremanetan jar ditzagun bi izendapen-sistemak, *EHSrena* eta *Zalbide* eta Muñoarena, loturak argiago gera daitezen:

---

zabal baterako, eta informazio-kalitatea edo -kantitatea oso desberdinak direnerako, horrela ziurtatu nahi izan du *EHSk* eskema batzuen eta besteen arteko malgutasuna.

<sup>388</sup> Seinalatutako artikulua idatzi zenean 'agerbide' termino hau erabili zen. Gero, jatorrizko iturriari zuzenago eutsi nahirik, termino berria moldatu da: orduko *agerbidea* terminoari *zabaleroa* esaten diogu gaur.

<sup>389</sup> Ikus adibidetegian: 12.

<sup>390</sup> Ikus adibidetegian: 37.

<sup>391</sup> Ikus adibidetegian: 111, 112.

## 27. taula: Zabaleroa izendatzeko sistemen arteko konparazioa

Adierazpidea	Zabaleroa		EHSk erantsitako ezaugarria
	EHS	Zalbide eta Muñoa	
Ahozkoa	Oro har, zehaztu gabe <sup>392</sup>	–	Ondorengo hiru bereizketak ez daude adierazita aipuan
	Bakarrizketa	Barne-hizketa	
	Mintzatzea	Produkzioa	
	Entzutea	Ulermena	
Irakurrizkoa	Oro har, zehaztu gabe	–	Ondorengo bi bereizketak ez daude adierazita aipuan
	Nork beretzat	Ulermena	
	Boz gora	(Ulermena)/ Produkzioa	
Idatzizkoa	Oro har, zehaztu gabe	–	Ondorengo hiru bereizketak ez daude adierazita aipuan
	Nork beretzat	Barne-hizketa	
	Ezagunarentzat	Produkzioa	Helmuga ezaguna
	Ezezagunentzat	Produkzioa	Helmuga ezezaguna

Horko *abozkoan mintzatzeak* kasu berezi pare bat biltzen ditu bere barnean, biak euskal munduari begira nolabait garrantzizkoak: bat-bateko bertsolaritza eta buruz emandako kantua. Bertso-paperetik edo kantu-liburuxkatik kantatzen denean, horrezaz gainera, *irakurrizkoan nork beretzat* edo, normalean, *boz gora* ere inplikatur dago. Harantzago doa Fishman, boz gora irakurtzea testuinguru jakinarekin, familiarekin, lotuz: “For “reading-production” combinations the distinction between “family” and “mass media” domains is also a distinction between reading to others and reading to oneself.” (Fishman 1965b: 81).

Laugarren parametroan, *estiloan*, erabileraren formaltasun-maila argitzen da: ikusia dugu jadanik (7.1.1.) egile batzuek eta besteek formaltasunetik komunikazio hurbilenera doan *continuum* hori nola zatitu izan duten. EHSk, gorago esan denez, hiru estilo aukeratu ditu: *formala*<sup>393</sup>, *informala* eta *intimoa*. Hirukote horri

<sup>392</sup> Ikus adibidetegian: 12.

<sup>393</sup> Ikus adibidetegian: 37, 111, 112.



erantsi behar zaio, ohi bezala, parametro honen zehaztasuna desagerrarazten duen gehigarritzko terminoa, *oro bar*, zehaztu gabearena hain zuzen.

Hirugarren parametroa (adierazpidea) eta laugarrena (estiloa) lotuta egon daitezke. Adierazpideari dagokionez, *continuum* bat dago idatzizko kodetik ahozko kodera. France Martineau-k berariaz aztertu zuen gai hori “Les voix silencieuses de la sociolinguistique diachronique” artikuluan. Soziolinguistika historikoan erabiltzen diren corpusen eta gaur egungo corpusen arteko konparazioa egiten du bertan, idatzizkoaren eta ahozkoaren arteko loturak aztertuz (Martineau 2012). Koch-en eta Oesterreicher-en ikuspuntuari jarraituz, kode fonikoaren eta idatzizko kodearen artean benetako dikotomia badago, ahozko eta idatzizko lengoaiaren artean *continuum* komunikatibo bat ageri da Martineau-ren ustez. Horrezaz gainera, idatzizko testu mota batzuetan ahozkoasuna aski nabarmen ageri da: presente da, adibidez, famili arteko gutunetan edota antzezlanetan (Martineau 2012: 112). Antzezlanetan, ipuinetan eta gutunetan oinarritutako corpusak konparatzen ditu artikulua horretan, eta ondorio arteza azaleratzen: hizkuntza estandarraren eta arau literarioen eragina handiagoa gertatzen dela antzezlanetan oinarritutako corpusean beste bietan baino.

Bosgarren parametroa *hizkuntza nagusia* adierazteari dagokio: *nagusitasun-moldaera* ere esan geniezaioke. *Nagusitasun-moldaera* horren kontzeptutik abia gaitetzen, lehendabizi. Demagun, hurbileko iturri bati dagokionez, Zalbide eta Muñoa (2008: 242-243):

**Nagusitasun-moldaera, ingelesez dominance configuration.**

Bai Weinreichek eta bai Fishmanek erabili izan dute izendapen hori, aski era berezian ordea. Ele biko hiztunaren atributu pertsonal moduan definitzen du Weinreichek **nagusitasun-moldaera**, eta hiztun-talde edo hiztun-elkarte baten ezaugarri moduan Fishmanek. Kasu batean zein bestean, puntu bat dute amankomunean: hiztun baten edo hiztun-elkarte baten erabileran hizkuntza bi presente daudenean, bietako zein den nagusi aditzera ematen du kontzeptu horrek, hartarako parametro jakinak zehaztuz.

Hizkuntzen erabilera-desberdintasun horiek sailkatzeari begira, *EHSk* oinarritzko bost aukera aurreikusi du<sup>394</sup>: *beti edo ia beti euskaraz*, *maizago euskaraz*, *nabasmahas*, *maizago erdaraz* eta *beti edo ia beti erdaraz*. Likert-en eskala simetrikoari, ohi bezala, parametro honen zehaztasuna desagerrarazten duen gehigarritzko terminoa erantsi zaio, *oro bar*, zehaztu gabe izenekoa hain zuzen.

<sup>394</sup> Bistan dago antzeko analisiak aplikatu dakizkiokeela hiztunen ezagutza-mailari, hizkuntza nagusia zein duten galdetzen badugu. Bigarren kasu honetan hizkuntza-gaitasunaz ari gara, dena den, ez erabileraz. Gai hau 1B gelaxkan jorratuko dugu, 8.1.2. azpiatalean.

Seigarren parametroan, azkenik, erabilitako *bizkuntza-aldiera* zehaztu behar da. Termino-sorta zabala finkatu du horretarako *EHSk*, maila askotako zehaztasun-aukerak zabalduz. Euskarari dagokionez, honako hizkuntza-aldierok eta zehaztasun-mailok hartzen ditu kontuan: *euskara, oro bar; det-euskara; dot-euskara; dut-euskara; batua*; erdarari dagokionez: *erdara, oro bar; gaztelania; frantsesa; latina*<sup>395</sup>; *gaskoia; nafar-aragoiera* eta *beste erdarak*<sup>396</sup>. Bistan dago termino-sorta horiek ez dutela elkar baztertzen: multzo batean zein bestean, beste guztiak biltzen ditu lehenengo terminoak. Jokabide horren helburua aurreko parametroetan adierazitakoa bera da: datu zehatzen faltagatik informazio-jasotzea ez oztopatzea. Bestela esanda, eskemaren malgutasuna ziurtatu nahi izan da oraingoan ere.

#### 8.1.1.2. *Diglosia: bai/ez*

Demagun, hurbileko iturrira joaz (Zalbide eta Muñoa 2008: 233) inoiz eskaini izan dugun definizioa hartzen dela abiapuntu:

**Diglosia**, ingelesez **diglossia**, gaztelaniaz **di(s)glosia**. Hizkuntza-soziologiaren kontzeptu nagusietariko bat. Hizkuntza bi edo gehiago gizarte edo hiztun-elkarte berean presente daudenean, hizkuntza bakoitzak bere jardungune propioa(k) d(it)uenean hiztun-elkarte horretan eta hizkuntza biko edo gehiagoko moldaera horrek belaunez belaun (hiru belaunaldiz, gutxienez) bere horretan irauten duenean, hiztun-elkarte horrek diglosia duela esaten da. Fishmanen hitzetan esanik, “widespread and stable within-group bilingualism, such that the languages utilized are, on the one hand, consensually functionally differentiated and, on the other hand, consensually accepted as culturally legitimate”. (Fishman, 1987: 252).

Definizio sintetiko hori apur bat janzteko, gogora ditzagun laburki eredu klasikoan (Ferguson, Fishman etab.) zeintzuk diren diglosiaren ezaugarri nagusiak. *BAT* aldizkariaren 79-80 zenbakian honela laburbildu ditugu (Zalbide 2011a: 41-42) Ferguson-ek 1959ko artikuluan zehaztutako ezaugarriak:

Honela zioen Ferguson-ek bere artikuluan (1959: 435): “Diglossia is a relatively stable language situation<sup>397</sup> in which, in addition to the primary

<sup>395</sup> Latinaren garrantziaz ikus adibidetegian: 2, 3, 4, 6, 110, 111, 112.

<sup>396</sup> Beste terminoen esanahia aski argi badago ere, azken termino honek azalpentxoia eskatzen du: aurreko zerrendan berariaz aipatu ez diren erdaretarako gorde da.

<sup>397</sup> Denborazko aspektu hori azpimarratu izan zuen Fishman-ek: “[diglossia is] an enduring societal arrangement, extending at least beyond a three generation period, such that two “languages” each have their secure, phenomenologically legitimate and widely implemented functions” (Fishman 1980: 3). Oin-ohar hau ez da aipuaena, eredu honen egileena baizik.

dialects of the language (which may include a standard or regional standards), there is a very divergent, highly codified (often grammatically more complex) superposed variety, the vehicle of a large and respected body of written literature, either of an earlier period or in another speech community, which is learned largely by formal education and is used for most written and formal spoken purposes but is not used by any section of the community for ordinary conversation.” *Labur bilduz, honako egoera honetan dauden hiztun-elkarteak*<sup>398</sup> bizi dira diglosia-egoeran, Ferguson-en arabera:

- a) *hizkuntza-aldaera bi* ditu hiztun-elkarte horrek, ez bat, bere mintzaera-sortan. Aldaera bati *L* (*Low*, azpikoa) esaten zaio, eta besteari *H* (*High*, gainekoa)<sup>399</sup>. Bietako bat (normalean hori bakarrik) erabiltzen da eguneroko mintzajardunean (eta, beraz, inplizituki, hori da haurren ama-hizkuntza<sup>400</sup>). Hitztun-elkartearen herri-hizkera da *L* hori; bere batasun horren azpian, bide batez esanik, azpialdaera jakinak (dialektalak edo bestelakoak<sup>401</sup>) izan ditzake baina, dugun helbururako, *L* hori aldaera bakartzat hartuko dugu. *L* horrezaz gainera badu hiztun-elkarte horrek, bere erreperitorio linguistiko edo mintzaira-sortan, beste aldaera bat ere: *H*. Hori ere hiztun-elkartearen hizkuntza-aldaera da<sup>402</sup>.

<sup>398</sup> “*Hiztun-elkarteak*: ez norbanako pertsona honek edo horrek; are gutxiago komunikabide batek edo dena delako agente partikular batek.” [Egileon oharra: testu honetan txertaturik ageri diren ohar hau eta ondokoak *BAT* aldizkariaren jatorrizko artikuluan agertzen direnak dira: goi-komatzoz berezirik daude horregatik. Dena den, ohar horien zenbakitzea eta testu hartan aipatzen diren liburuen erreferentziak liburu honetako sistemara egokitu dira. Era berean, mekanografia-huts bat edo beste zuzendu egin da.]

<sup>399</sup> “Hala esaten zitzaion Ferguson-en artikuluan, eta hala jarraitzen zaio esaten atzerriko (batez ere ingelesezko) artikulua askotan, itxuraz gehienetan. Gure artean, aldiz, bada halako ohitura bat (ez dakit zenbateraino hedatua: agian nik uste baino zabalduagoa) aldaera bati *A* esateko, eta besteari *B*. Hori da gutxiena, nolana ere.”

<sup>400</sup> “Gertaera demolinguistiko zabal baten erregulartasun estatistikoaz ari gara hor, ez (kasu ezagun gehienetan) %100eko ebidentzia enpirikoaren egiaztapen-indarra berekin duen gertaeraz. Fasold-en hitzetan esanik, “‘community’ must be defined in such a way that no member of the community speaks *H* natively, although there may be people from other communities who do. What makes the Dutch–Frisian case not a case of diglossia has nothing to do with political subdivisions. If the general pattern is as described in Zondag (1989), then towns in Friesland become home to Dutch-speakers from other parts of the Netherlands. The newcomers do not learn Frisian, but many Frisian-speakers switch to Dutch over time.” (Fasold 2002: 86).”

<sup>401</sup> “Horregatik dio Ferguson-ek “the primary dialects of the language” ez “a dialect”, *L* aldaeraz ari delarik. Are gehiago, konplexutasun-aukera handiagoak ere onartzen ditu Ferguson-ek, *L*-ren txapelpean: “the primary dialects of the language (..) may include a standard or regional standards”. Hori guztia oso kontuan hartu behar da, nozio abstraktu horren zertzeladez ondo jabetu ahal izateko.”

<sup>402</sup> “Ferguson-ek berak geroago onarturiko moduan, *H*-ren txapelpean ere aldaera bat baino gehiago egon litezke. Gerokoak gero, ordea.”

- b) *Ahaidetasun genetikoa* dute H-k eta L-k, beren barne-osaerari dagokionez<sup>403</sup>. Ahaide izanik ere, H eta L ez dira elkarren aldaera dialektal xumeak, aski bereizgarri nabarmenak dituztenak baizik<sup>404</sup>.
- c) *H aldaera landua da* oso (idazkera eta jendaurreko jarduera jasorako L baino askoz gaituagoa, batuagoa, estandarizatuagoa), eta gramatika aldetik sarri (ez beti) konplexuagoa.
- d) Aldaera bat az eta besteaz jabetzeko bideak diferenteak dira oso: bata (*L*) *etxean* ikasten (hobe: *eskuratzen*) *da*<sup>405</sup>: etxean eta auzoan, lagunartean eta, oro har, eguneroko bizimoduak hain bereak dituen interakzio-testuinguru eta jarduera-molde arrunten bidez. Bestea (H) ez. *Gero ikasten da H*, gehienetan eskolan edo sozializazio-ajente formal-jasoagoen bidez.
- e) Erabilerari dagokionez eten argia dago H-ren eta L-ren artean: idatzizko jarduna H bidez egiten da, erabat edo oso nagusiki; ahozko jarduera formal-jasoa ere bai, oro har. Gainerako jarduna, eguneroko mintzajardun eta berba-egikera arrunta, informala eta intimoa, L aldaeraz egiten da beti edo nagusiki. Hots, L-ren eta H-ren *konpartimentazio funtzionala* dago hiztun-elkarte horretan (konkretukiago, hiztun-elkarte horrek konpartimentazio-arau hori indarrean daukan esparru territorialean eta, horren barnean, bertako hiztunen arteko agerbide, jardungune, harreman-sare eta situazioetan. Hots: hiztun-elkartearen lurralde-esparru

<sup>403</sup> “Uste baino delikatuagoa da ahaidetasun genetikoaren kontu hori. Ahaide izan behar dute L-k eta H-k, baina ez nolanhiko ahaide: ez ahaideegi (hizkuntza bat eta bere dialektoa) eta ez, iturri beretik baletoz ere elkarrengandik “gehiegi” urrundutako ahaideak. Beraz, adibidez, Asturiasko bablea edo Andaluziako hizkera arrunta (gaztelaniaren dialekto huts lirakeen neurrian) ahaide “hurbilegiak” lirakeke diglosiaz hitz egin ahal izateko, Ferguson-en definizioaren arabera. Era berean, Rousillon-eko katalana eta frantsesa ere, elkarrengandik urrunegi leudeke diglosiaz hitz egiteko Ferguson-en arabera. Non dago hortaz diglosiaren “erdibide egoki” hori, Lren eta Hren arteko ahaidetasun genetikoari dagokionez? Erantzuna badakigu zein den: Suitzako aleman-hizkera arrunta batetik, eta aleman batua bestetik, genituzke Ferguson-en araberako diglosia-eredu prototipikoa. Lekuan lekuko arabiera arrunta batetik eta arabiera koranikoa (gehi, beste maila batean, berrikitanagoko *modern standard Arabic* ezaguna) bestetik. Ahaidetasun genetiko argirik gabeko hizkuntzak ez leudeke azkenik, Ferguson-en arabera, inondik inora diglosia-egoeran: formulazio horretan ez dago beraz, besteak beste, euskara-erdaren diglosiarentzat inolako lekurik. Bai aldiz, ahaidetasun-baldintzari (ez, ezinbestean, beste baldintza-sortari) dagokionez lekuan lekuko euskal hizkeren (oro har euskalkien) eta euskara supradialektalen (egungo egunean euskara batuaren) artean.”

<sup>404</sup> “H-ren eta L-ren arteko distantzia interlinguistikoaz (edo aldaera artekoaz) sakon jardun izan dutenetako bat F. Britto da (Britto 1986). Bere *optimal*, *supraoptimal* eta *infraoptimal distance* direlakoak soziolinguista batek baino gehiagok erabili izan ditu harrez gero. Alde askotatik da Britto-ren liburu hori gomendagarria, bestalde, diglosiaren argitze-saioari dagokionez.”

<sup>405</sup> “Anai-arrebekin eta gurasoekin, aitona-amonekin zein familiarrekin urrunagoekin egiten da etxealdeko hizkuntza-eskuratze hori, lehenik. Gero etxe-ingurukoekin, auzokoekin eta, oro har, haurren eta gazttxoen gizarteratze-eragile arruntenekin.”

osoan (hiztun-herrian) edo bertako eskualde-eremu jakinean testuinguruak agintzen du, normalean, noiz H erabili eta noiz L. Mintzajardunaren situazio-markatzaileek, nork-norekin-noiz-non-zertaz diharduen azaltzen duten elementuek, esplikatzen eta, parte on batez, determinatzen dute kasu bateko eta besteko jardunaren berezitasuna.

- f) *Konpartimentazio sozifuntzional* (eta, dagokion neurrian, territorial) hori *egonkorra* da. Hots, ez da urtetik urtera (ez eta hamarkadatik hamarkadara edo belaunaldi batetik hurrengora) nabarmenki aldatzen ari. Hizkuntza-egoera guztiak (guzti-guztiak) aldatu egiten direnez gutxi edo (normalean) asko, berehala agertzen da galdera: zenbat denbora iraun behar du hizkuntza-egoera batek “bere horretan”, egoera hori “egonkorra” dela esateko?<sup>406</sup> Neurri bat hartu patroi, zein bestea, ez da begien bistatik galtzea komeni diglosia, Ferguson-en irizpidez, egoera egonkorra dela. Konkretuki, “a relatively stable language situation”. Funtsezko elementua da egonkortasun-kontu hori, gero ikusiko denez, diglosiaz hitz egin nahi bada.
- g) *H aldaerak badu*, azkenik, L-k gutxitan izan ohi duen *altxor-ondarea* berekin: lehendik metaturik (edo orain bertan, kanpoko beste hiztun-elkarteren baten produkzio bizian) *idatzizko literatura* (oro har bibliografia-oinarri) garrantzitsua du. L-k ez du horren parekorik, urrundik ere, idatzizko esparruan. Prestigio-kontua erantsi izan zaio, askotan, bereizkuntza horri. (Zalbide 2011a: 41-42).

Charles Ferguson-en kontzeptua garatu egin zuen Joshua A. Fishman-ek, elebitasunaren eta diglosiaren arteko desberdintasunak nabarmenduz. Psikologoek eta psikolinguistek ikerketa-esparrua da, bere esanean, eleaniztasuna. Diglosia, aldiz, soziologoena eta soziolinguistena. Eleaniztasuna indibiduoari dagokio; norbanako hiztunen atributua da: hizkuntza bat baino gehiago erabiltzeko gaitasunari dagokion bereizgarria dugu eleaniztasuna. Diglosia, al-

<sup>406</sup> “Noiztik aurrera da egoera bat “egonkorra”, eta noiz arte ez? Hor ez dago erantzun objektibo eta perfekturik. Ferguson-ek, bere txosten horretan, diglosia-kasu horiek (batzuk, bederen) mendeetako sakonera historikoa dutela aipatzen du une batean “Diglossia typically persists at least several centuries, and evidence in some cases seems to show that it can last well over a thousand years” (Ferguson 1959: 332). Fishman-ek, gero ikusiko dugunez, Heinz Kloss-en irizpidea gidari hartuz “hurrenez hurreneko hiru belaunaldi baino gehiagoz” hizkuntza-egoerak “bere horretan” irautea hartzen du bana-lerro gisa. Hiru belaunaldiz baino gehiagoz “bere horretan” dirauen hizkuntza-egoera, egoera “egonkorra” da definizio operatibo horren arabera; hori baino gutxiago irauten duena, ez. Definizio operatibo baten aurrean gaude esan bezala: era honetako aplikazio operatiboek ez ligukete burua zorarazi behar. Diglosia kontzeptua are sendoagoa (nahiago bada, unibokoagoa) litzateke, Fishman-ek (2002: 96) ongi dioenez, “hurrenez hurreneko bost belaunaldi”-ren araua hartuko balitz bana-lerro gisa: horrek ez digu eztabaida kontzeptual teorikoa nabarmen modifikatzen ordea. Utz dezagun, beraz, dagoen-dagoenean.”

diz, harreman-sare, hiztun-talde edo hiztun-elkarte jakinetan ageri ohi den hizkuntza bat baino gehiagoren arteko banaketa funtzionala da. Autore honen hitzetan: “(...) bilingualism is essentially a characterization of *individual* linguistic versatility, whereas *diglossia* is a characterization of the social allocation of functions to different language varieties” (Fishman 1972a: 102).

Bere definizio horretan hainbat aldaketa eragin zituen Fishman-ek<sup>407</sup> Ferguson-en jatorrizko formulazioan. Ferguson-en ereduak hizkuntza baten bi aldaera hartzen ditu kontuan; Fishman-en definizioan, aldiz, hizkuntza baten bi aldaeraz gainera bi hizkuntza desberdin ere berariaz kontenplatu dira, eta bi baino gehiago ere izan litezke. Egoera diglosikoen ezaugarri nagusia, horrezaz gainera, banaketa funtzionala da Fishman-entzat: “Whereas one set of behaviors, attitudes, and values supported, and was expressed in, one language, another set of behaviors, attitudes, and values supported and was expressed in the other.” (Fishman 1972a: 92).

Horrezaz gain, Fishman-entzat gizartean zabalduta dagoen elebitasun-maila indibiduala oso garrantzitsua da eta, diglosiarekin konbinatuz, lau egoera posibletako banaketa egiten du horren arabera. Lau kasu bereizten ditu Fishman-ek *diglosia bai/ez* ardatza *elebitasuna bai/ez* ardatzarekin konbinatuz (Fishman *et al.* 1976: 286-288):

- a) Diglosia bai eta elebitasuna ere bai.
- b) Diglosia bai baina elebitasunik ez.
- c) Elebitasuna bai baina diglosiarik ez.
- d) Ez diglosiarik eta ez elebitasunik.

## 28. taula: Diglosia eta elebitasuna

		Diglosia	
		+	-
Elebitasuna	+	a) Diglosia eta elebitasuna	c) Elebitasuna diglosiarik gabe
	-	b) Diglosia elebitasunik gabe	d) Ez diglosiarik eta ez elebitasunik

Metodologia-eredu honetatik kanpora gelditzen da azpibanaketa horren inguruan xehetasun gehiago ematea. Hartan interesa duenak jatorrizko iturrira (Fishman *et al.* 1976: 286-288; Fishman 1972a: 91-106) jo ahal izango du in-

<sup>407</sup> Gai honi buruz ikus ere Fishman 1980: “Bilingualism and Biculturalism as Individual and as Societal Phenomena”.

geles ez edota, hurbilagoko azalpenetik abiatu nahi badu, hor daude adibidez euskaraz gai horien inguruan eman ditugun azalpenak (Zalbide 2011a: 46-53).

Argi gera bedi, beraz, hemen adoptatu den *diglosia* kontzeptua, tradizio akademiko sendoa duena, ez dela Euskal Herrian sarritan (agian sarrien) erabili izan dena. Norbaitek dioenean “euskararen gaurko diglosia-egoerari bukaera eman behar zaio, euskarak bizirik iraungo badu”, “*norbait*” hori ez da *diglosia* terminoa jatorrizko definizio akademikoaren arabera erabiltzen ari. Gai honen inguruan eztabaida luze eta sakonak izan dira: eztabaida horiei buruzko informazio xehea izateko ikus, adibidez, *BAT* soziolinguistika aldizkariaren 79-80 ale bikoitza (Hainbat egile 2011).

Fishman-ek emandako definizioaren arabera aldiune eta ingurumen jakinean, euskara-erdarek dagokienez, diglosiarik dagoen ala ez dagoen zehaztu ohi dugu *EHSn*, *diglosia: bai/ez* markaren bidez. Aldian aldiko aipuak gai horri buruzko erantzunik ematen badigu, badugu erantzun hori seinatzeko modua: diglosia hori *ageri da* edo *ez da ageri*. Euskal Herriaren Erdi Arorako adibide garbia ematen zuen Lacarrak 1957an hizkuntzen arteko banaketa funtzionalari buruz: “Pero al estudiar la Edad Media he tenido que manejar constantemente documentos de los siglos X al XIII que están llenos de vasquismos, que en ocasiones están redactados por gentes que hablan vascuence, que piensan en vascuence, aunque escriban en otra lengua. Al historiar la Edad Media del País Vasco nos asalta constantemente la preocupación de estar reconstruyendo el pasado de un pueblo que se expresa por escrito en un idioma que no es el que habla, y que el suyo se le escapa a través de los documentos” (Lacarra 1957: 9). Beste adibide batzuk aztertzeko ikus adibidetegia: 1, 5, 6, 27, 44, 261.

### 8.1.1.3. *Diglosia hitza aipatua*

*Diglosia* markatzeko garaian arazo berezia sortu ohi da sarri. Hainbat autorek, katalanaren eskolakoak, okzitanierarenak eta Euskal Herrikoak bereziki, hizkuntza-gatazka eta diglosia sinonimotzat jotzen dituzte. *EHSk* beste bidetik dihardu: 8.1.1.2 puntuan ikusi den moduan diglosiaren eredu akademikoa jasotzea aukeratu du, taxonomia argiagoa eta egokiagoa erabiltzeko asmoz. Aipua markatzeko garaian arazo bat sortzen du horrek: autore batek “diglosia” gatazkaren ereduaren arabera aipatzen duenean, non kokatu erabaki behar dugu aipu hori. Printzipioz “hizkuntza-gatazka” atalean jaso behar da; baina hainbat kasutan ez dugu informazio nahikorik izaten, autore horrek “diglosia” zein ereduaren arabera aipatzen duen jakiteko. Horrezaz gainera, gai horretan markatzailea oso aditua ez bada arazoak izan ditzake “diglosia” aipatzen duen aipu hori zein ataletan sartu erabakitzeko. Arazo honi aurre egiteko, “diglosia hitza aipatua” dioen etiketa sortu da. Bertan “diglosia” hitza aipatzen duten aipuak jaso behar dira. “Diglosia” hitza definizio multzo akademikoaren arabera eta

“hizkuntza-gatazka”-ren definizioaren arabera aipatzen dituzten aipuak, biak jaso behar dira.

#### 8.1.1.4. *Hizkuntza-gatazka: bai/ez*

Leku berean hizkuntza bat baino gehiago presente dagoenean, hizkuntza horien arteko harremanak *diglosia* terminoetan ikusi beharrean posible da gatazka gisa ikustea. Hizkuntza-gatazkaren edo hizkuntza-borrokaren terminologia hau ezaguna da euskal munduan, Kataluniako soziolinguistikari esker, azken berrogei urtean. Gatozen gure alorrera: hizkuntza-borrokaren perspektibatik aztertzen al du aipuak aurrez aurreko hizkuntza bien erabilera-egoera? Aurreko kasuan bezala, aipatzeaz gain, agian egoera zehatz deskribatzen du oraingoan ere: gatazka hori *ageri da* edo *ez da ageri*, aipuan bertan. Gai hau jorratzen duten aipuak sailkatzeko hiru termino ditu, beraz, *EHSk*. Azter dezagun, jarraian, termino horien atzean dagoen kontzeptualizazioa<sup>408</sup>.

Hizkuntza-gatazkaren kontzeptua oso lotuta ageri da diglosiaren kontzeptuaz Herrialde Katalanetan behinola egindako sistematizazio-saioarekin. Soziolinguistika katalanak espresuki lotu izan ditu bi kontzeptuak. *EHS*ren proiektuan, aldiz, nahiago izan da jatorrizko kontzeptualizazioak errespetatzea, diglosia eta hizkuntza-gatazka ez baitira sinonimotzat hartu behar (Zalbide 2011a: 66) nahiz eta kasu batzuetan lotuta egon daitezkeen, Zalbidek dioen moduan (Zalbide 2011a: 60-61):

Nekez esan liteke, nire ustez, soziolinguistika katalana oker dabilenik horretan. Luzera begirako formulazioetan, guztia ez da bake eta egonean egoneko giro. Azterbide dinamikoaren azken helburua asmatzen eta, partez, deskribatzen aski argiak izan dira soziolinguista katalanak. Elkarbizitza ez da beti baketsu: liskarra eta gatazka, borroka eta konfliktua izaten da hainbatetan jaun eta jabe. Kontuak noiz baketsu diren, eta noiz liskar-giroko, jakiteko ezinbestekoa da perspektiba edo azterbide zinetiko-dinamikoa kontuan hartzea. Hori gabeko *diglosia* kontzeptua ahula iruditzen zaie. Hor ikusi izan du askok soziolinguistika katalanaren ekarpen handienetako bat. Honela dio Kremnitz-ek: “en quittant la terminologie purement descriptive et statique de la sociolinguistique nord-américaine<sup>409</sup>, en assumant les tensions internes qui se cachent derrière les mots, l’analyse devient à la fois plus profonde et plus engagée” (Kremnitz 1981:

<sup>408</sup> Kontuan hartu behar da V. dimentsioarekin lotuta izango dela askotan: “diglosia ez da egoera justua” esaten duenean autore batek, gizarte-giroan nagusi (nagusitzen ari) den egoerarekin ez dagoela gustura eranstean du sarri.

<sup>409</sup> “Hori ez da egia, gero ikusiko dugunez. Berdintsu du ordea, ondorio praktikoei dago-kienez: egia izan edo gezur, kontua da soziolinguistika katalanak horrela ikusi uste izan duela sarri soziolinguistika iparramerikarra.”



65). Bide beretik doa Boyer: “Il est incontestable que l’accueil du concept de diglossie dans des contextes nouveaux, son utilisation et son intégration à un ensemble métalinguistique forgé au contact du «terrain», vont modifier sensiblement son statut théorique. A une représentation fonctionnelle statique (Ferguson, Fishman,...), à l’idée d’une distribution plus ou moins complémentaire des fonctions de deux variétés de la même langue ou des deux langues, différentes au sein d’une communauté, distribution stable (même s’il peut y avoir asymétrie), la SLC puis la SLO vont opposer une représentation beaucoup plus dynamique: d’une polarité sociolinguistique neutre on va passer à une polarité problématique entre une *langue dominante* et une *langue dominée*. Il y a instabilité, dissymétrie. Il y a *conflit* (..)” (Boyer 1986: 23).

Eredu katalan honen arabera “irtenbide posible bi bakarrik ditu hizkuntza-gatazkak: hizkuntza kontestualki ahularen substituzio-ordezkapena, ala bere normalkuntza<sup>410</sup>. Hori dela-eta, hizkuntza-gatazkak berekin ekarri ohi duen luze-zabaleko elebitasun indibiduala trantsizioaldia da. Baita diglosia edo elebitasun soziala ere: soziolinguista katalanen artean “La possibilité d’une coexistence pacifique entre les variétés est rejetée. (..) Les situations de diglòssia (..) són la manifestació d’un conflicte, el qual s’ha de resoldre necessàriament o bé amb la normalització de la llengua B o bé amb la substitució d’aquesta per la llengua A” (Vallverdú 1973: 57<sup>411</sup> in Lüdi 1989: 237-8). Badakigu, berriz (horrek ez digu ordea une honetan axola, diglosiaren kontutik urruti samar gelditzen baita), hizkuntza-normalkuntza katalanak bi atal dituela: a) normativització: hizkuntzaren corpus-plangintzaren jarduera mota bat; b) extensió social: hizkuntza ahularen erabilera-esparruak zabaltzea eta garatzea.” (Zalbide 2011a: 62-63).

Gatazka hori agerikoa edo ezkutua izan liteke, eredu katalanaren arabera. Honela laburbiltzen du Ruiz i San Pascual-ek hizkuntza-gatazka: “**Erabilera-eremuak** okupatzea helburu duen bi **hiztun-elkarteren** arteko borroka [da hizkuntza-gatazka]. Ikuspegi konfliktibisten arabera, ukipen linguistikoaz edo gatazkaz aritzea gauza bertsua da, bi hizkuntza elkarrekin ezin baitaitezke harmonian bizi. Hizkuntza batek bestearen gaineratik eragiteko hertsapen-fenomenoak agertzen dira beti, hizkuntza horiek mantentzen edo errefusatzen dituzten eta jokabide

<sup>410</sup> “Zenbaiten ustez, hizkuntza-gatazkak ez dira *language shift* edo luze-zabaleko mintzaldatze huts. *Language shift*-en kasuan alde batekoa da ondorioa, eta hemen bietarikoa izan liteke. Barkatuko zait baina horrek ez du, gauzak argitu nahian ari bagara, ez buru eta ez hanka: *substituzio* bezain *shift* da *normalitzazio* delakoa; kontrako norabidean, hori bai. Egungo soziolinguistika katalanak aparteko eragozpenik gabe onartzen du begien bistako gertakari hori. Ikus Connill 2007: 40.”

<sup>411</sup> “Lehenago ez zioen hori, ordea. Ninyoles-ek gogor kritikatu zuen 1970eko bere lana (Serra d’Or, 1971ko apirila). Ohar kritikoak egin zizkion Aracilek ere, eskutitzez, Nueva York-etik (1971-VIII-6) (Vallverdú, 1979 (1970): 6-8).”

linguistiko, **ideologia** edo proiektu politiko jakin baten **ikur** gisa darabilten talde sozialek betearazten duten boterearen ondorioz (Calsamiglia, 1980). **Ninyoles-ek** (1975), valentziar soziolinguistikaren bilakaeraz egin zuen azterketan *hizkuntza-borroka* terminoa –lehenago **Aracil-ek** (1965) baliatua– erabili eta hedarazi zuen. Gatazka, Ninyoles-en arabera, ia konstante bat da hizkuntzen ukipenean. Bestetik, ezkutuko gatazka (kontziente ez denean, egonezin soziala eragin dezakeen arren) eta ageriko gatazka (kontzientea denean eta hiztunek halakotzat jotzen dutenean) bereizten ditu autore honek” (Ruiz i San Pascual *et al.* 2001).

*EHS*ren helburua, kontu hauei begira, ez da ikuspuntu gatazkatsua baieztatzea edo ukatzea. Eztabaida teoriko horretan sartzea ere ez da bere xede: datuak sailkatzeko eta aztertzeko metodologia proposatzea dugu, aitzitik, helburu bakar. Diglosiarentzat etiketa bat sortu da horregatik *EHS*ren ereduan, *diglosia* terminoa bere jatorrizko adiera akademikoan ulertuta, eta beste bat hizkuntza-gatazkari buruzko informazioa jasotzeko. Aipu batzuek, hori dela medio, bi informazioak batera bil ditzakete<sup>412</sup>. *Hizkuntza-gatazka* etiketa bi kasu nagusitan erabiltzea aurreikusten da hortaz: alde batetik, egoera soziolinguistiko gatazkatsua deskribatzen duten aipuak jasotzeko<sup>413</sup>, alegia egoera soziolinguistikoak alde edo moldez arazoak sortzen dituela adierazten duten aipuak jasotzeko<sup>414</sup>. Bestetik, zenbait autorek bere analisisetan Euskal Herriko egoera gatazkatsua dela (edo ez dela) baieztatzen duenean jasotzeko. Azken kasu horretan diglosia aipatuko dute autore horiek hainbat alditan, izan ere Euskal Herrian joera handia izan da diglosia eta hizkuntza-gatazka sinonimotzat hartzeko. Kontuan hartu behar da, hala ere, mota honetako aipamenak XX. mendearen azken laurdean gertatu direla huts-hutsik eta, beraz, *EHS*ren iker-eremu historikoaren bazter-mugan bakarrik agertuko direla horrelako deskribapenak.

#### 8.1.1.5. *Nagusitasun-moldaerazko taula*

Hizkuntza baten erabilera-adibide solteek espazio fisiko eta soziofuntzional jakinean, are bertako jardungune eta harreman-sare konkretuetan, hizkuntza

<sup>412</sup> Diglosiari eta hizkuntza-gatazkari lotutako lau aipu mota jaso daitezke berez:

1. Benetako diglosiari buruzko aipua izan daiteke (*diglosia* hitza aipatuz edo ez). Ikus adibidetegian: 1, 6, 261, 299.
2. Gatazkari buruzko aipua (*diglosia* hitza aipatzen ez duena). Ikus adibidetegian: 27.
3. *Diglosia* aipatuz benetan gatazkari buruz diharduen aipua. Hortxe dugu 331. adibidea.
4. *Diglosia* aipatzen duena baina benetako diglosiarena edo gatazkarena den argi ez dagoen kasua. Ikus adibidetegian: 5, 27.

<sup>413</sup> Auto-gorrotoa, adibidez, horren adierazlea da. Ikus adibidetegian: 99.

<sup>414</sup> Kasu honetan solapamendua gertatzen da V. dimentsioarekin: bata bestearen gain teirlakutzen dira.

nagusia zein den argitzen lagundu dezakete. Hala ikusi dugu goraxeago, *Jardue-ra* deskribatzean<sup>415</sup>. Likert moduko eskala baten arabera egin izan dugu hori. Posible da eskala hori ere sinplifikatzea, jakina: nahikoa da euskara edo kasuan kasuko erdara nagusi den begiratzea, adibidez<sup>416</sup>. Edozein modutan ere, adierazpidez, zabaleroz, estiloz, jardungunez edota rol-harremanez bereizten diren banakako hizkuntza-gertaera asko elkarrekin kodetzen direnean nagusitasun-moldaerazko taula lortzen dugu: banakakoen hizkuntza-erabileren ordezkari leku eta une jakineko taldeen hizkuntza-erabilera zehaztera irits gaitezke horrela, zenbait kasutan behintzat. Taula horiek dira, hain zuzen, marka honek adierazten dituenak.

Taula horien iturria Ameriketako soziolinguistikaren aurki dezakegu<sup>417</sup>. Hona, labur bilduz, taula horien garapen historikoaz inoiz (Zalbide 2009: 21-22) eskaini izan dugun azalpena:

Antropologiak eta psikolinguistikak, hizkuntza-soziologiak eta soziolinguistikak azken 80 bat urtean landu dituzten kontzeptuak gogoan izanik,

<sup>415</sup> Hizkuntza-gutxiengo historikoen sailkapena egiteko nagusitasun-moldaerazko azalpena oinarri hartzea proposatu izan dute Italiako penintsularako Iannaccaro eta Dell'Aquila autoreek: "The repertoires of the various minority communities display a different functional allocation of the codes. A basic distinctive parameter applied to those communities is whether they can do without Italian in their social life and in (almost) all domains, including the official, educational and liturgical ones, as well as those regarding the public and commercial sphere." (Iannaccaro eta Dell'Aquila 2011: 33).

<sup>416</sup> Euskararen Historia Soziala egiterakoan ezinbestekoa da eleaniztasuna kontuan hartzea. Honela aipatzen zuen Mitxelenak beharizan horren motibo sendoa: "Guk dakigun garaian, azken bi mila urte honetan, lehen esan dudana bezala, Euskadiko eremua osorik hartzen baldin badugu, eskualde hori ez da inoiz –bi mila urte horietatik gora nik ez dakit zer gertatzen zen– osoro eta zeharo euskalduna izan. Egia da euskara hortik kanpora eta aski zabalki egiten zela, baina eskualde horretan guztian ez zen euskaraz soilik egiten: euskararen aldamenean bazegoen beste hizkuntzaren bat" (Mitxelena 1981: 265). Nagusitasun-moldaerazko taula horiek hizkuntzen banaketa soziala ezagutzeko eta beraz egoera soziolinguistikokoaren bilakaera ezagutzeko balio dute. Mitxelenaren aipuan agertzen den moduan, kontura gaitezke *EHS*ren muga geografikoak ez direla makurtu Euskadiko eremu hutsera, eremu geografiko honetatik kanpora ere euskaraz egin izan baita, eta eremu geografiko osoan euskaraz egin denik ere ez baitago argi. Historia egiterakoan estatuaren muga geo-administratiboaren ordezkari hizkuntzaren eremu geografikoa edo mintza-esparrua hartu behar da oinarri Sanchez Carrion-en iritziz (Sanchez Carrion 1992).

<sup>417</sup> Era berean, nagusitasun-moldaerazko taula propioa osatu zuen Afendras-ek Otomandar Inperioaren kasurako, bertako hizkuntzak eta jardungune agerrienak zehaztuz (Afendras 1969: 26). Afendras-en adibidea oso argia da: estatuarekin gertatzen diren harremanen kasuan formaltasunaren arabera azpialak zehazten ditu bertan, adibidez, eta *etxeko* erabileren kasuan ageriko rol-harremanak hartzen ditu oinarri (father-mother; father-children; mother-children etab.) (Afendras 1969: 27-28).

Joshua A. Fishman-ek eta Robert Cooper-ek egin zuten nire ustez saiorik zabalena (bai eta, gerora begira, iraunkorra ere) kontzeptu horiek marko nagusi bateratuan integratzeko. Uriel Weinreich-en 1953ko *Languages in Contact* famatuaren formulazioetatik abiatuz, hiru kontzeptu-zutabe eraiki eta elkartu zituzten gizatalde jakinen mintzajardunaren zer-nolakoa, eta bere bilakaera posiblea, sintetizatzen: aldakuntza-iturriak, jardunguneak eta rol-harremanak (harreman-sareak). Hiru zutabe horien gainean eraiki zuen Fishman-ek, Weinreich-engandik zorrotz bereiziz hainbatetan, gizataldeon mintzajardunaren nagusitasun-moldaera. Moldaera hori era grafikoan azaldu zuen 1964tik aurrera, bere taula jakinetan<sup>418</sup>. Horrela eratu eta aplikatu zituen Fishman-ek, 60ko hamarkadan, mintzajardunaren nagusitasun-moldaerak, eta horrelatsu aplikatu izan dira geroztik behin baino gehiagotan: Gipuzkoari begira, esate baterako, nagusitasun-moldaerazko taula horren formulazio sinple baina adierazgarria eskaini zigun 1991n, RLS famatuan, lau urte lehenago gure artean izan zenean egindako datu-bilketatxo baten haritik<sup>419</sup>. Bai perspektiba deskriptibotik eta bai zinetikotik landu eta ustiatu litezke taula horiek. Hots, leku eta une jakin batean hiztun-talde batek okupatzen duen espazio soziofuntzionalan zein hizkuntza edo aldaera zer alorretan nagusi den, eta zeinetan ez, erakusteko balio du nagusitasun-taularen formulazio deskriptiboak. Horrezaz gainera (ez horren ordez) tarte-aldi jakinean alor bakoitzeko nagusitasunak zer-nolako bilakaera izan duen azaltzeko balio du taula horren formulazio deskriptiboak.

Gatozen aplikazio konkretuetara. Hona hemen Fishman-ek hiztun-talde bat edo beste gogoan izanik, inoiz edo behin zehaztu izan dituen banaketa-taulak. Kasu konkretu bat aukeratu izan du Fishman-ek aldi-aldi, bertako egoera soziolinguistikoaren deskribapen zinetiko-dinamikoa egiteko. Demagun Estatu Batuetan bere yiddish hiztun-elkarteak ageri izandakoa: “Intra-group Yiddish-English maintenance and shift in the United States: 1940-1970 summary comparisons for immigrant generation “secularists” arriving prior to World War I”.

<sup>418</sup> Ikus, adibide gisa, Fishman 1971: 308.

<sup>419</sup> ‘A minimal evaluation of ‘predominant patterns re speaking Basque in urban Gipuzkoa, 1957 and 1987’ (Fishman 1991: 55). Taula, berez, 2A gelaxkari dagokio, bi belaunaldi konparatzen dituelako. Taula hura osatzeko, 1A-ri buruzko atal honetan aipatu ditugun parametroen artean honako hauek erabili zituen Fishman-ek: adierazpidea, zabaleroa, jardungunea, rol-harremanak, hizkuntza nagusia (biko eskala baten arabera, euskara eta gaztelania bakarrik bereiziz). Euskal adibide baterako ikus Zalbide eta Muñoa 2006: 187: adierazpidea, jardungunea, funtzioak eta rol-harremanak (elkarrekin hartuta) eta hizkuntza nagusia, lau balioko eskema baten arabera, kontuan hartzen dira bertan. Taula fisikotik gabe, baina hizkuntza-egoera bat bide bertsutik analizatzen duen deskribapenezko azalpen baterako, ikus Zalbide 2007a: 94-96.

## 29. taula: Fishman-en banaketa-aula

Media	Overtness	Family role-rels. 1 2 3	Neighb. role-rels. 1 2	Work role-rels. 1 2 3	Jew Rel. / Cult role-rels. 1 2
Speaking	Production Comprehension Inner				
Reading	Production Comprehension				
Writing	Production Comprehension				

(Fishman 1972: 92).

Fishman-en 1965eko artikuluan kategorizazio zehatzagoa egin zen, modu honetan:

## 30. taula: Fishman-en taula zehatzagoa

Sources of variance			Domains of language behavior					
Media	Role <sup>420</sup>	Situational	Family	Friends	Acquaintances	Mass media	Jewish organisations	Occupations
Speaking	Inner <sup>421</sup>	Formal	X	X	X	X	X	X
		Informal	Y, E	Y, E	Y, E	E, E	Y, E	E, E
		Intimate	Y, E	Y, E	Y, E	E, E	Y, E	E, E
	Comp.	Formal	X	X	E, E	E, E	Y, E	E, E
		Informal	E, E	E, E	E, E	E, E	Y, E	E, E
		Intimate	Y, E	Y, E	X	X	X	X
	Prod.	Formal	X	X	E, E	X	Y, E	E, E
		Informal	E, E	E, E	E, E	X	Y, E	E, E
		Intimate	Y, E	Y, E	E, E	X	X	X

<sup>420</sup> 1965eko artikuluan atal honi “role” deitzen badio ere Fishman-ek, hurrengo artikuluetan “overtness” deitzen du (Fishman (ed) 1971: 308; Dil (ed) 1972: 92; Fishman 1978: 437; 1988: 144-145).

<sup>421</sup> For “speaking-inner” combinations the domains imply topics as well as contexts. In all other instances they imply contexts alone.

Sources of variance			Domains of language behavior					
Media	Role	Situational	Family	Friends	Acquaintances	Mass media	Jewish organisations	Occupations
Reading	Comp.	Formal	Y, E	X	X	X	Y, E	X
		Informal	Y, E	X	X	X	Y, E	X
		Intimate	E, E	X	X	X	X	X
	Prod. <sup>422</sup>	Formal	Y, E	X	X	Y, E	Y, E	X
		Informal	Y, E	X	X	Y, E	Y, E	X
		Intimate	E, E	X	X	E, E	X	X
Writing	Prod.	Formal	X	X	X	X	Y, E	X
		Informal	E, E	E, E	X	X	Y, E	X
		Intimate	E, E	E, E	X	X	X	X

(Fishman 1965b: 81).

Hizkuntza baten belaunez belauneko iraupena edota mintzaldaketa (*maintenance and shift*) deskribatzeko, berriz, ondoko taula moldatu zuen Fishman-ek. Adierazpide (*media*) baten azalpen xeheagoa egiten da bertan:

### 31. taula: Fishman-en taula, iraupena eta aldaketa deskribatzeko

Media	Overtness	Domains	Role-relations	Summary Ratings	
				1940	1970
Speaking	Production	Family	Husband-wife	Y	Y
			Parent-child	Y	E
			Grandparent-grandchild	–	E
			Other: same generation	Y	Y
			Other: younger generation	E	E
		Neighborhood	Friends	Y	E
			Acquaintances	Y	E
		Work	Employer- employer	E	E
			Employer- employee	E	E
			Employee-employee	E	E
Jewish Rel. / Cult.	Supporter-writer, teacher, etc.	Y	Y		
	Supporter-supporter	Y	Y		

(Fishman 1972: 92).

<sup>422</sup> For “reading-production” combinations the distinction between “family” and “mass media” domains is also a distinction between reading to others and reading to oneself.

Honelako taulak aparte markatu beharrik ez badago ere gure metodologia-ereduan, hartarako aukera zabalik utzi da. Aukera hori erantsi izanak malgutasun handia ekartzen dio sistemari: halako taula bat finkatzen duenak ez dio ezinbestean 8.1.1.1. puntuan deskribatutako eskemari jarraitu behar: balio ez dion parametroa isilpean utz dezake. Aldiz beste parametroren bat, rol-harremanei dagokiena adibidez, zehatzago landu dezake. Hirugarren batek, azkenik, beste eskala edo termino-zerrenda sor dezake. Izan ere, berriki aurkeztu ditugun Fishman-en tauletan argi ikusten den moduan, nagusitasun-moldaerazko taula horiek ez dute zertan guztiak berdin-berdinak izan. Jardungune eta rol-harremnan desberdinak azter ditzakete, eta abar.

Azalpen honetan ez da, agian, behar bezain argi geratu zein tresna indartsu izan daitekeen honelako taula bat, hizkuntzen erabilera deskribatzeko orduan. Azpimarra dezagun, beraz: nagusitasun-moldaerazko taulak aparteko aukera ematen du garai eta leku jakinak argitzeko, 8.1.1.1. puntuan jasotako datu solteak leku bakarrean bilduz eta, horren bidez, askozaz ere panorama orohartzaileagoa eskainiz. Ez da hemengo zeregina, taulen azpiatal guztiak banan-banan aurkeztea. Dagoeneko eginik dugu lan hori: atal eta azpiatal bakoitza argi aurkeztu da, bakoitza bere tokian *EHS*ren eredu metodologiko honetan (adibidez, jarduera, adierazpidea, jardungunea eta abar.). Nagusitasun-moldaerazko taulen aplikazio bat analizatzeko ikus, bretoiaren kasurako, F. Broudic-en doktore-tesia (1995: 341-342).

#### 8.1.1.6. *Zergatik 1A*

Batzuetan, erabilera-gertaera azaltzeaz gain edota hura azaldu ordez, hura hala izateko motiboa (benetakoa edo ustezkoa) zein den (edo zein izan litekeen) azaltzen digu aipu batek. Arrazoi horren presentzia seinalatzen du, beraz, marka honek. Alegia, hizkuntza jakin bat zergatik erabiltzen den adierazten denean jaso behar da<sup>423</sup>.

Zergatia eman dela adierazteko marka hau (eta, oro har, lehen azterbide honetan agertzen diren antzeko markak: ikus beste lau gelaxkak) argi bereizi behar da azterbide dinamikoan agertzen diren aipuetatik. Markatzaileak joera izan dezake, sailkatze-eskema hau testu bati aplikatzean, zera pentsatzeko: besterik gabe, motibo eta zergati guztiak hirugarren azterbidean markatu behar direla. Hori ez da horrela: bigarrenean ohartutako aldaketen zergatia jaso nahi dugu hirugarren azterbidean, ez besterik, eredu metodologiko honen 7.3.2.1.4. zatian aipatu den moduan. Hirugarren azterbideko aipuetan bilakaera baten zergatia azaltzen da. Kasu honetan, aldiz, momentu bateko erabilera baten zergatia (benetakoa edo ustezkoa) aipatzen da.

<sup>423</sup> Ikus adibidetegian: 28, 37.

8.1.1.7. *Terminoen laburpena*

Hona hemen atal honetan aurkeztu diren terminoen laburpena, bi taulatan azaldua. Lehenengo taulak *1A – Erabilera azaltzea* gelaxkaren berariazko etiketak jasotzen ditu; bigarrenak, ordea, *jarduerari* dagozkionak<sup>424</sup>:

32. taula: **1A** gelaxkaren egitura

Lehen mailako etiketa	Bigarren mailako etiketa	Hirugarren mailako etiketa
1A – Erabilera azaltzea	Oro har, zehaztu gabe	
	Diglosia: bai/ez	Ageri da
		Ez da ageri
	Hizkuntza-gatazka: bai/ez	Ageri da
		Ez da ageri
	<i>Diglosia</i> hitza aipatua	
	Nagusitasun-moldaerazko taula	
	Zergatik 1A	
Inferentzia		

<sup>424</sup> Irakurleari deigarri egingo zaio agian, erabilera-gertaerak deskribatzeko hain oinarrikoa den *jarduera* termino-multzo hori 1A gelaxkatik kanpora eta handik aparte gorde izana. Arrazoa aski sinplea da: aurrerago ikusiko dugunez (gutxienez 2A gelaxkan), termino-multzo hori han (orobat, inoiz, beste gelaxka batzuetan) lagungarri gertatzen da zinez. Gelaxka bakoi-tzean *jardueraren* eskema osoa ez errepikatzearen (2569 termino dira, guztira) behin jasotzea erabaki da, gelaxketatik kanpora.



## 33. taula: Jardueraren egitura

1. mailako etiketa	2. mailako etiketa: Adierazpidea	3. mailako etiketa: Zabaleroa	4. mailako etiketa: Estiloa	5. mailako etiketa: Hizkuntza nagusia	6. mailako etiketa: Hizkuntza-aldiera
Jarduera	Oro har, zehaztu gabe	-	-	Oro har, zehaztu gabe	Euskara, oro har
					<i>Det</i> -euskara
					<i>Dot</i> -euskara
					<i>Dut</i> -euskara
					Batua
					Erdara, oro har
					Gaztelania
					Frantsesa
					Latina
					Gaskoia
	Nafar-aragoiera				
	Beste erdarak				
	Beti edo ia beti euskaraz	Goiko 12 aukerak			
	Maizago euskaraz	Goiko 12 aukerak			
	Nahas-mahas	Goiko 12 aukerak			
Maizago erdaraz	Goiko 12 aukerak				
Beti edo ia beti erdaraz	Goiko 12 aukerak				
Ahozkoa	Bakarrizketa	Oro har, zehaztu gabe	-	Goiko 6 aukerak	Goiko 12 aukerak
		Oro har, zehaztu gabe	Goiko 6 aukerak	Goiko 12 aukerak	
		Informala	Goiko 6 aukerak	Goiko 12 aukerak	
		Intimoa	Goiko 6 aukerak	Goiko 12 aukerak	

1. mailako etiketa	2. mailako etiketa: Adierazpidea	3. mailako etiketa: Zabaleroa	4. mailako etiketa: Estiloa	5. mailako etiketa: Hizkuntza nagusia	6. mailako etiketa: Hizkuntza-aldaera
Jarduera	Ahozkoa	Mintzatzea	Oro har, zehaztu gabe	Goiko 6 aukerak	Goiko 12 aukerak
			Formala	Goiko 6 aukerak	Goiko 12 aukerak
			Informala	Goiko 6 aukerak	Goiko 12 aukerak
			Intimoa	Goiko 6 aukerak	Goiko 12 aukerak
		Entzutea	Oro har, zehaztu gabe	Goiko 6 aukerak	Goiko 12 aukerak
			Formala	Goiko 6 aukerak	Goiko 12 aukerak
			Informala	Goiko 6 aukerak	Goiko 12 aukerak
			Intimoa	Goiko 6 aukerak	Goiko 12 aukerak
	Irakurrizkoa	Oro har, zehaztu gabe	—	Goiko 6 aukerak	Goiko 12 aukerak
		Nork beretzat	Oro har, zehaztu gabe	Goiko 6 aukerak	Goiko 12 aukerak
			Formala	Goiko 6 aukerak	Goiko 12 aukerak
			Informala	Goiko 6 aukerak	Goiko 12 aukerak
			Intimoa	Goiko 6 aukerak	Goiko 12 aukerak
		Boz gora	Oro har, zehaztu gabe	Goiko 6 aukerak	Goiko 12 aukerak
			Formala	Goiko 6 aukerak	Goiko 12 aukerak
			Informala	Goiko 6 aukerak	Goiko 12 aukerak
Intimoa	Goiko 6 aukerak		Goiko 12 aukerak		

1. mailako etiketa	2. mailako etiketa: Adierazpidea	3. mailako etiketa: Zabaleroa	4. mailako etiketa: Estiloa	5. mailako etiketa: Hizkuntza nagusia	6. mailako etiketa: Hizkuntza-aldaera	
Jarduera	Idatzizkoa	Oro har, zehaztu gabe	–	Goiko 6 aukerak	Goiko 12 aukerak	
		Nork beretzat	Oro har, zehaztu gabe	Goiko 6 aukerak	Goiko 12 aukerak	
			Formala	Goiko 6 aukerak	Goiko 12 aukerak	
			Informala	Goiko 6 aukerak	Goiko 12 aukerak	
			Intimoa	Goiko 6 aukerak	Goiko 12 aukerak	
		Ezagunarentzat	Oro har, zehaztu gabe	Goiko 6 aukerak	Goiko 12 aukerak	
			Formala	Goiko 6 aukerak	Goiko 12 aukerak	
			Informala	Goiko 6 aukerak	Goiko 12 aukerak	
			Intimoa	Goiko 6 aukerak	Goiko 12 aukerak	
		Ezezagunarentzat	Oro har, zehaztu gabe	Goiko 6 aukerak	Goiko 12 aukerak	
			Formala	Goiko 6 aukerak	Goiko 12 aukerak	
			Informala	Goiko 6 aukerak	Goiko 12 aukerak	
			Intimoa	Goiko 6 aukerak	Goiko 12 aukerak	
		Itzulpena				
		Kriptohizkuntza				

### 8.1.2. 1B – Gaitasuna azaltzea

Lehenengo gelaxkan (1A kodekoan) hizkuntza-erabilera izan dugu aztergai. Oraingoan (1B kodekoan), aldiz, hiztunen hizkuntza-gaitasuna, beren konpe-

tentzia linguistikoa, dugu analisiaren jomuga<sup>425</sup>. B dimentsioa aurkeztean hiru azpiatal bereizi beharra aipatu izan dugu: *bizkuntza-gaitasuna izatea*, *bizkuntza-gaitasuna eskuratzea* eta *bizkuntza-gaitasuna galtzea*. Hiru horiek dira, hain zuzen, 1B gelaxka nagusiki egituratzen duten azpiatalak. Hori horrela izanik ere, ez dugu ahaztu behar bestelako terminoak ere jaso direla gure eremuan, motibo praktikoengatik. Horren ondorioz, hiru adar nagusi horiezaz gainera (zein bere hirugarren eta ondoko, xeheagoko mailako markekin batera) beste lau termino hauek ere bildu ditugu eremuan: *biztunen aldaera-sorta*, *gaitasun-moldaerazko taula*, *zergatik 1B* eta, ohi bezala, *inferentzia*.

1Bko azpiatalak (*bizkuntza-gaitasuna izatea*, *bizkuntza-gaitasuna eskuratzea* eta *bizkuntza-gaitasuna galtzea*) ez dira *gaitasun-aldaketarekin* (2Bekin) nahastu behar. 1Bn enfokea sinkronikoa da, unealdi batekoa: pertsona batek une jakin batean zer-nolako eta zenbateko hizkuntza-gaitasuna duen eta akaso, hartarako daturik eskueran baldin badugu, hizkuntza-gaitasun hori nola lortu duen (eskolaren bitartez, gizarte-giroaren bitartez, bere ama-hizkuntza galdu ondoren etab.). 2Bn (*gaitasun-aldaketan*), aldiz, bilakaera bat jaso behar da: erdaldunen eta euskaldunen kopuruen bilakaera bi data zehatzetan adibidez. Bereizbide honi buruz ikus ere 2B atalean adierazten dena<sup>426</sup>.

Goazen, beraz, gelaxka honetako zazpi etiketa nagusion oinarriak eta erabilera moldea banan-banan aztertzeraz, termino-zerrendan duten ordenari eutsirik.

<sup>425</sup> Hizkuntza-erabileraren eta hizkuntza-jarreraren lanketa batez ere hizkuntza-soziologiak bultzatu izan badu, bigarren gelaxka honetan funtsezkoa da psikolinguistikaren (edota, zenbaitetan, psikosoziolinguistikaren) ekarria. Oso kontuan hartu beharko da, bestalde, hizkuntza-trebetasunen inplikazio-norabidea aski arauzkoa dela. Kontuan izan dezagun, horrelako eta bestelako testigantza historikoetatik jaso beharreko datuak esplizituki emanak etortzen direla batzuetan baina besteetan, maizenik, inplizituki emandako informaziotik atera behar izaten direla argitara. Erabilerak (1A), adibidez, gaitasun-maila minimo bat eskatzen du. Alderantziz ere bai: gaitasun-maila batek erabilera jakin bat inplikatzeko ezinbestean: jardun gabeko gaitasun praktikorik ez dago, oro har. Adibidez, toki bateko biztanleria, historiako une batean, euskaldun huts dela aipatzen bada zera esan nahi du horrek: eguneroko jarduera arruntan euskaraz baino ez dela egiten toki horretan, nahiz eta jardungune jakin berezietan (justiziaren alorrean adibidez) gaztelania baino ez erabili agian, itzultzaile batzuen artekaritzari esker seguruenik. Ikus adibidetegian: 41, 42, 43, 44, 45.

<sup>426</sup> 1Bn eta 2Bn datu psikolinguistikoak (norbanakoak) eta datu demolinguistikoak (kollektiboak) sar daitezke. 1B eta 2B artean dagoen aldea argi ikusteko kontuan har dezagun ondorengo bereizketa: gaur egungo inkesta demolinguistikoetan agertzen diren datuak 1Bn sartu behar dira: unealdi jakinako enfokea da, une horretan zenbat erdaldun, euskaldun, euskaldun berri etab. dauden aztertzen delarik bertan. Ikaste-prozesuari buruz, euskaldun berri jakinen testigantza pertsonal xehea jasoko bagenu (adibidez autobiografia batean etab.), aldiz, enfokea prozesua bera izango litzateke eta beraz 2Bn sartu beharko litzateke testigantza hori. Laburbilduz, 1Bko enfokea unealdi jakinari dagokion egoera da eta 2Bko enfokea, aldiz, egoera batetik bestera daraman prozesua.

### 8.1.2.1. *Hiztunen aldaera-sorta*

Jendeak edo norbanakoak duen hizkuntza-errepertorioaz, bere mintzaira- edo aldaera-sortaz, ari gara hemen. Aldaera horiek hizkuntza desberdinak izan daitezke, batetik. Bestetik, hizkuntza baten baitako dialekto, soziolekto, teknolekto, etnolekto edo zernahi aldaera, estandar modukoak barne. Aldaera-sortari, mintzaira-sortari buruzko informazioa ematen zaigunean erabiltzen dugu marka hau.

### 8.1.2.2. *Gaitasun-maila izatea, euskaraz eta erdaraz*

Jendearen hizkuntzazko gaitasun-maila deskribatzeko hainbat jokabide har daitezke. Argitu behar dena, nolana ere, honako hau da: zenbateko hizkuntza-gaitasuna duten/zuten euskaraz, eta zenbatekoa erdaraz/erdarez, kasuan-kasuan aztergai ditugun pertsonen, harreman-sareek edota hori baino zabalagoko hiztun-taldeek. Eta hori guztia, jakina, hizkuntza-erabileraren kasuan bezala oso neurri diferenteko zehaztapen-mailaz egin behar da.

*A priori*, hiru galdera mota nagusi ditugu hemen, aurrez aurre erantzuten saiatzekoak:

- Elebakarrak edo elebidunak dira hiztunak?<sup>427</sup>;
- Zein hizkuntza-trebetasun (entzutezko ulermena, mintzamina, irakurmena eta idazmena) dute?
- Trebetasun mota bakoitzean zer trebetasun-maila ageri dute hiztunek?

Azter ditzagun banan-banan hiru galdera horiek, *EHSk* nola erantzun nahi dien ere azalduz.

#### a) Elebakar/elebidun

Hiztunak elebakar diren, edo elebidun (edo eleaniztun), argitu behar da lehenik. Itxuraz gauza simplea dirudien arren, kontu hori ez da hain gauza argia, batez ere garai bateko deskribapenetan. Zer da, izan ere, euskaldun izatea<sup>428</sup>:

<sup>427</sup> “Elebidun” diogunean, ele anitzekoak (hiru, lau edo  $n$  hizkuntza dakitenak) ere kontuan har bitez. Eleaniztunen kasu horiek islatzeko, hain zuzen, sortu dira termino-multzo honetan *euskaldun eleaniztuna* eta *erdaldun eleaniztuna* terminoak.

<sup>428</sup> Historian zehar adiera diferenteak izan ditu “euskaldun” hitzak. Historikoki ohikoenak diren hiru aukera aipatzen ditugu hemen. Azken urteotan agertzen ari diren formulazio berriak, gaitasunarekin zerikusirik ez dutenak, kanpoan utzi dira puntu honetan (ez, jakina, besteetan). Azken formulazio horiek dira, adibidez, lan egiten den tokiarekin lotuta daudenak (Euskal Herrian lan egiten duena da euskaldun) edota gogo-nahiarekin lotuta daudenak (euskaldun izan nahi duena, euskaldun sentitzen dena da euskaldun, berdin da non jaio den eta euskaraz badakien edo ez).

- euskaraz (ere) jakitea;
- euskaraz (ere) egitea;
- euskaraz bakarrik jakin eta, beraz, euskaraz bakarrik egitea?

Galdera horri erantzuteko orduan hiru zehaztapen-maila har litezke kontuan, segun zer-nolako datu historiko dugun eskura. Horrela,

- a) Hainbat kasutan, aspaldi bateko iturriek euskaldunez (hots: euskaldun elebakarrez) hitz egiten dute (edota, gutxien-gutxienez, hori iradokitzen dute). Dokumentu askotan argi dago, *vascongado* edo *bascongado* hitzak *euskaldun butsa* esan nahi duela<sup>429</sup>. Ez du esan nahi “euskaraz badaki”, “euskaraz besterik ez daki” baizik. Kasu horietan, hizkuntza-gaitasunari dago-kionez egokia izango da sarri hiztunak bi kategoria zabaletan banatzea: batetik euskaldunak (hots, euskaldun elebakarrak); bestetik gainerako guztiak (erdaldun elebakarrak, euskaraz ez dakiten erdaldunak alegia, eta euskaraz ere badakiten erdaldunak)<sup>430</sup>. Bereizketa dikotomiko hau egiteko *euskaldun butsa* eta *erdaldun butsa* terminoak aukeratu ditu *EHSk*.
- b) Aspaldi bateko kasuetarako aski izan liteke sailkapen dikotomiko hori. Azken berrehun urteetako egoera ongi jasotzeko, aldiz, motx gelditzen da. Hitzunen hizkuntza-gaitasunaz iturri horiek berekin dakarten hainbat eta hainbat informazio ezin ondo jaso ahal izango da, gaitasun-neurriaren eskema dikotomiko hori sinpleegia delako. Horrelakoetan, soziolinguistikan (gutxienez Uriel Weinreich-en garaitik) maiz erabiltzen diren *dominance configuration* moduko eskemetara jotzea izaten da hobere-na, *EHS*ren asmoa eta jakin-iturriak kontuan izanik. Gure kasurako (adibidez, Gipuzkoako orain dela 150 urte inguruko hitzunen hizkuntza-gaitasuna azaltzeko) egina dago *dominance configuration* edo nagusitasun- (kasu honetan gaitasun-) moldaera horren aplikazio-saiorik<sup>431</sup>. Hortik atera izan den gradazio-eskalak alde on bat du, gure ustez: al-dian aldiko eta lekuan lekuko egoeraren argazki zehatza ateratzen la-gundu dezake. Badu eragozpen larririk ordea, beste aldetik: grada-zio-eskala hori ezin betezkoa gertatuko da kasu askotan, dela informazio-eskasiagatik edo dela kategorizazio hori konkretuegia dela-ko eta beste leku edo garai bateko egoera islatzeko traketsa gerta lite-keelako. Informazio nahikoa eskueran dagoenean, hurrengo puntuan

<sup>429</sup> Ikus adibidetegian: 36, 45, 54, 68.

<sup>430</sup> Zenbait kasutan, justu era simetrikoan (“symmetrically opposite”) erabili behar da es-kema dikotomiko hori: batetik erdaldun hutsak daude halakoetan, euskaraz tutik ez dakitenak, eta bestetik euskaldunak (euskaraz zerbait, askotxo edo oso ondo dakitenak).

<sup>431</sup> Ikus, adibidez, Zalbide eta Muñoa 2006: 177-184.

(8.1.2.3.) jasotzen den terminoa erabil daiteke: *gaitasun-moldaerazko taula*. Taula hori osatzeko adina material ez baldin badago eskueran, hamar termino daude puntu honetan bertan aukeran.

- c) Bi punta-mutur horien artean, hitzun elebidunen honelatsuko gradazio-eskala erabili ahal izango da maiz: *euskaldun butsa*, *euskal elebiduna* (erdaraz baino euskaraz errazago, naturalago, espontaneoago, jatorrago, zaluago... moldatzen dena), *parez pareko elebiduna*<sup>432</sup>, *erdal elebiduna* (euskaraz baino erdaraz errazago, naturalago, espontaneoago, jatorrago, zaluago... moldatzen dena) eta *erdaldun butsa*. Azterketa soziohistorikoaz ari garenez, ez soziolinguistiko hutsaz, erdibideko eskala hau erabilgarri gertatuko da maiz, betiere gauza bat gogoratu: batez ere entzutezko ulermena eta mintzamena dituela gradazio-eskala horrek aipagai. Hots, irakurmenak eta idazmenak aparteko trataera beharko duela, horren paralelo. Beste hitzetan esanik, euskal elebidun asko erdaraz bakarrik alfabetatua agertuko da dokumentu historikoetan, edota erdaraz euskaraz baino errazago moldatzen dela ikusiko da. Zenbait kasu (itxuraz) bakantetan, halere, alfabetatzea ere euskara hutsez (edo nagusiki euskaraz) eskuratua duten hitzunen testigantzarik ez da falta<sup>433</sup>. Bistan da horrelakoetan ere tipifikazio bikoitza egin behar dela; ahozkoa batetik, eta idatzizkoa bestetik. *EHS*ri begira, aipatutako hamar terminoen artean agertzen dira, hain zuzen, pasarte honen hasieran aipatutako bostok. Hizkuntza-trebetasunei dagokienez, bereizketa hirukoitza egin da: *mintzamena*, *irakurmena* eta *idazmena*.

Era berean, baina kontrako norabidean, argigarri gerta liteke XVIII. mendeko hegoaldeko hainbat aipamen, orduko apaiz-jendearen euskara-mailaz eta horren zergatikoz. Ikus adibidez, Larramendirena<sup>434</sup> eta Mendibururena (Oyharçabal 2001<sup>435</sup>).

<sup>432</sup> Gradazio horrek ematen du, beraz, elebidun orekatu-funtzionalaren aukerarik. 1980tik aurrera hainbat dokumentutan hala aipatu arren ez dago argi, praktikan, data hori baino lehenagoko dokumentuetan horrelako lagunik inoiz ageri den.

<sup>433</sup> Demagun, adibidez, Materrek irakurleari eginiko oharra: “Zeren aňhitz baita Euskalherrian irakurtzen dakienik, baiña ez Euskara baizen bertze hitzkuntzarik aditzen, halatan egin ditut halakoentzat Euskaraz debozinozko othoitz eta orazino batzuk”. Aipamen honen iturria, soziolinguistikoki aski ongi eraikia, B. Oihartzabal (1996: 39) da. Beraz hirugarren parte bat egin zuen Materrek, otoitzez osatua, irakurtzen jakinik euskara baizik ez zekiten jendeentzat idatzia. Berdin Axularrek, handik hogeit urtera: “liburu baten, euskaraz, guziz ere euskararik baizen etziakitenentzat, egitea (Irakurtzailleari)” (Axular 1643, in Villasante 1977: 50).

<sup>434</sup> Ikus adibidetegian: 270.

<sup>435</sup> Jatorrizkoa in *Mendibururen idazlan argitaragabeak*, 1. liburukia, 53.

b) Hizkuntza bakoitzean zenbat trebetasun mota ditu hiztun-jendeak aktibo

Hizkuntza bakoitzean hiztunek ahoz eta idatziz ba al dakiten argitu nahi izaten du atal honek, batetik; adierazpide bakoitzean trebetasun hartzailea (entzutezko ulermena, irakurmena) bakarrik duten edota, horrezaz gainera, trebetasun ekoizlea ere (mintzamina, idazmena) baduten ikusi nahi izaten da, bestetik. Guztira, honako trebetasun-oinarri hauek har litezke kontuan:

Hizkuntza-gaitasuna euskaraz:

- ahoz (entzundakoaren ulermena batetik, mintzamina bestetik);
- idatziz (irakurmena batetik<sup>436</sup>, idazmena bestetik).

Hizkuntza-gaitasuna erdaraz/ez:

- ahoz (entzundakoaren ulermena batetik, mintzamina bestetik);
- idatziz (irakurmena batetik, idazmena bestetik).

Trebetasun motak bereizteko orduan, azkenik, arestian adierazi den bezala banaketa hirukoitza aukeratu du *EHSk*: *mintzamina*, *irakurmena* eta *idazmena*, betiere zehaztasunaren eta lanerako erosotasun-praktikotasunen arteko oreka bilatu nahian. *Mintzaminenak* bere baitan ditu, ezinbestean bai entzundakoaren ulermena eta bai ahozko ekoizpena.

c) Trebetasun mota bakoitzean zer trebetasun-maila

Zer trebetasun maila dute aldiune eta leku bateko hiztunek euskaraz, mintzamenari dagokionez? Eta irakurmenari dagokionez, edota idazmen kontuan, nola moldatzen dira? Zer trebetasun-maila dute erdaraz (erdarez, bat baino gehiago baldin badakite)? Zer trebetasun maila entzumenean, mintzamenean, irakurmenean eta idazmenean?

Hiztun-jendeak aldiune historiko eta leku batean izatez duen hizkuntza-gaitasuna azaldu ahal izaten da, esan bezala, horrekin guztiarekin. Azalpen horretarako *EHSk* aukeratu dituen terminoak, azkenik, honako hauek dira: *oro har*<sup>437</sup>, *zehaztu gabe*; *zehaztu gabeko euskalduna*<sup>438</sup>; *zehaztu gabeko erdalduna*<sup>439</sup>; *zehaztu gabeko elebiduna*<sup>440</sup>; *euskaldun*

<sup>436</sup> Gai honi buruz aski informazio baliagarria ematen du hizkuntzalaritzak: ikus Mitxelena 1971.

<sup>437</sup> Ikus adibidetegian: 30.

<sup>438</sup> Ikus adibidetegian: 37, 41, 42, 43, 45.

<sup>439</sup> Ikus adibidetegian: 36, 46.

<sup>440</sup> Ikus adibidetegian: 45.



*butsa*<sup>441</sup>; *euskal elebiduna*<sup>442</sup>; *parez pareko elebiduna*<sup>443</sup>; *erdal elebiduna*<sup>444</sup>; *erdaldun butsa*<sup>445</sup>; *euskaldun eleaniztuna*<sup>446</sup> eta *erdaldun eleaniztuna*. Termino bakoitzaren barnean, jakina, ares-tian zerrendatutako hiru trebetasunak har daitezke kontuan.

Ohar gaitezen, bestetik, c) letran aipatutako trebetasun-maila zehatz eta zorrotz seinalatzeko berariazko markarik (are gutxiago eskalarik) finkatu ez dugun arren, zeharka egiten dela hori, beste termino batzuen bidez. Horrela ematen dugu, partez behintzat, trebetasun-mailari buruzko informazioa. Har dezagun, adibide gisa, elebakar/elebidun parametro horretan eman den *euskal elebiduna*, *parez pareko elebiduna* eta *erdal elebiduna* termino-hirukotea. Hiztunek euskaraz eta kasuan kasuko erdaraz duten gaitasun erlatiboa islatzen ari gara hiru kasuetan. Horrela, *euskal elebidunak* hobeto daki euskaraz erdara horretan baino; *erdal elebidunak*, berriz, alderantziz. Zehatzago azalduz dugu hori beste non-bait (Zalbide eta Muñoa 2006: 234-235):

**Euskal elebiduna**, bere simetrikoa **erdal elebiduna**. Euskaldun gehien-gehienok elebidun gara. Guztion elebitasuna ez da, ordea, maila eta molde berekoa. Elebidun batzuek erdaldun dira nagusiki, eta beste batzuek batez ere euskaldun: hizkuntza horretan dute hitz-etorri handiena, horretan sentitzen dira lasaiago eta erosoago jendaurrean hitz egiteko, lagun arteko txiste bat kontatzeko edo, hala dagokionean, karta bat idazteko. Errazago egiten dute lehenengoek erdaraz, eta errazago bigarrenak euskaraz. Zer esan, ordea, hitzez euskaraz lasaiago egiten duen baina euskaraz apenas irakurtzen dakien eta bere bizian lerro bakar bat ere euskaraz idatzi ez duen euskaldunaz? Gauza ez da beraz, beti eta nonahi, zuri edo beltzeko dikotomia. Xehiago aztertu behar izaten da, halakoetan, “batez ere erdaldun” edo “batez ere euskaldun” hori. Horretara dator, hain zuzen, **euskal elebidunaren** kontzeptua. Bai hori eta, jakina, bere simetrikoa den **erdal elebidunarena**. Euskaldunon atributu indibidualak, ez kolektiboak, dira kontzeptu bi horiek. Lehen hurbilketa moduan, lau trebetasunen alorrean banan-banan zehaztu beharrekoa kontua da “batez ere erdaldun” edo “batez ere euskaldun” izate hori. Gero, hainbatetan, nagusitasun-moldaera bakar batera ekar liteke hortik ateratzen den konfigurazio psikolinguistikoa. Labur esanik, **euskal elebiduna** zera da, euskaraz eta erdaraz bietara dakiena baina oro har (edo, halakorik egin ezin denean, trebetasun jakinean) euskaraz hobeto moldatzen

<sup>441</sup> Ikus adibidetegian: 32, 39, 40, 41, 42, 43, 44, 45, 46, 50, 54.

<sup>442</sup> Ikus adibidetegian: 34, 35, 36, 39, 54, 95.

<sup>443</sup> Ikus adibidetegian: 47.

<sup>444</sup> Ikus adibidetegian: 38, 270.

<sup>445</sup> Ikus adibidetegian: 50.

<sup>446</sup> Ikus adibidetegian: 52.

dena. Uriel Weinreichen hitzetan esanik, **dominance configuration** delakoan euskara nagusi duen euskaldun elebiduna.

Era berean, termino batzuen bigarren erdian agertzen den *butsa* horrek (*euskaldun butsa*; *erdaldun butsa*) trebetasun-mailari buruzko informazioa adierazten du. Hots, gizarte-giro elebidunean bizi den hiztun horrek ez duela inolako gaitasunik bertako beste hizkuntzan.

### 8.1.2.3. Gaitasun-moldaerazko taula

Taula berri honek badu 8.1.1.5. atalean deskribatzen den nagusitasun-moldaerazko taularekin kidekotasun nabarmenik. Hango hark une historiko jakinean, harreman-sare jakinak edo hiztun-talde zabalak, darabilen hizkuntza (nagusiki edo erabat) zein den zehazteko balio duen bezala, pertsona edo belaunaldi jakin baten hizkuntza-gaitasuna zehazteko balio du oraingo honek. Kasu hartan bezala, hemen ere ez dago aurreko ataleko aukerak edo kategoriak bakarrik erabili beharrik: eskueran dauden datuen arabera, informazio-oinarri horretara egokiturik, osa dezake ikerlariak unean uneko taula. Aurreko ataleko hiru galdera nagusiei (elebakar ala elebidun?, zein trebetasunetan gai? eta zein neurritan gai?) erantzuteko kategoriak norberak aukera ditzake, beraz.

Hori horrela izanik, eman dezagun oraingoan ere adibide xume bat, kontzeptualizazio-aukera konkrituak eginez eskuratua. Badirudi<sup>447</sup>, horrela, 32. taulan agertzen den gaitasun-konfigurazio hau izan duela XVII. mendean hainbat euskaldunek.

### 34. taula: Gaitasun-moldaerazko taula baten adibidea (1)

Tebetasuna	Euskaldun elebakarrak, XVII. mendean	
	Euskaraz	Erdaraz
Ulermena	Bai	Ez
Mintzamena	Bai	Ez
Irakurmena	Ez	Ez
Idazmena	Ez	Ez

Gorago aipatu denez, bazen mende horretan bestelako euskaldunik. Hone-lakoak ere baziren, besteak beste:

<sup>447</sup> Adibidea prototipikoa da, jakina, eta *EHS* bidez kontrastatu arte ez du balio sendorik.

## 35. taula: Gaitasun-moldaerazko taula baten adibidea (2)

Trebetasuna	Euskaldun elebakarrak, XVII. mendean	
	Euskaraz	Erdaraz
Ulermena	Bai	Ez
Mintzamina	Bai	Ez
Irakurmena	Bai	Ez
Idazmena	?	Ez

Erraz ikus daitekeenez, taulatxo biotan erabilitako kategoriak ez datoz guztiz bat aurreko ataletan azaldutakoarekin: elebakarrak bakarrik aipatzen dira hor, garai hartan (XVII. mendean) nagusi zirelakoan maiz. Lau hizkuntza-trebetasunak kontuan hartzen dira bestalde, ez hiru; hizkuntza nagusiari dagokionez, aldiz, aurreko ataltxoan erabilitako dikotomia berarekin lan egin da. Jokabide bat edo beste aukeratzeko arrazoia, argi azaldu denez, kasu bakoitzean eskueran dauden datuetan bilatu behar da.

8.1.2.4. *Gaitasuna eskuratzeko bidea, euskaraz eta erdaraz*

Lau dira alor honetan erantzun daitezkeen galderak:

- noiz-nola eskuratu da L1 eta, hala dagokionean, L2?;
- euskara-erdaletan zein da L1, eta zein L2?;
- zer adierazpidetan eskuratu da L1 eta, hala dagokionean, L2?; eta
- zer neurritan eskuratu da L1 eta, hala dagokionean, L2?

a) Noiz-nola eskuratu da L1 eta, hala dagokionean, L2?

Hiru eskuratze-bide nagusi hartu behar ditugu gutxienez kontuan:

- Ohiko eskuratze-bide naturala: umetan, etxean eta familiarrean, auzoan eta kalean, herriko eta hurbileko lagunartean.
- Eskuratze-bide sekundarioa: umetan, gaztetan edota helduaroan, L2ko harreman-sareekin interaktuatzearen ondorioz<sup>448</sup>. Esate baterako, gazteak erdaraz egiten den lekuetara bidaltzea (hona hemen adibide ezagun bat: etxetik euskaldun ziren umeak Gaztelara bidaltzea, gaztelaniaz ikas dezaten).
- L2 eskola bidez eskuratzeko: umetan edota, sarriago, gaztetan, L2 ikasteko eskolan edota erdi- edo goi-mailako ikastegietan beren ikasketak erdaraz/ez egitearen ondorioz, L2 bat edo gehiago ikastea.

<sup>448</sup> Ikus adibidetegian: 51, 53.

*EHS*ren terminologian, lehenengo bi bideak *eguneroko jarduerara arruntaz jabetzea*<sup>449</sup> izendatu dira; hirugarrena, aldiz, *bezkuntza bidez ikastea*<sup>450</sup>.

b) Euskara-erdaretan zein da L1, eta zein L2?

Hizkuntzaren historia soziala ganoraz osatu ahal izateko ez da inoiz ahaztu behar, norbanako edo hiztun-talde mailan, zein den L1 eta zein L2: erdararen batetik abiatu al da hiztuna, gero euskara ikasiz? Ala alderantzizko bidea egin du? Edota etxetik bertatik ekarri al ditu bi hizkuntzak? Galdera hauei egoki erantzuteko, lau termino finkatu dira oinarritz: *L1 zebaztu gabe duenak*, *L1 euskara duenak*, *L1 erdara duenak* eta *L1 euskara-erdara dituenak*. Hiztun edo hiztun-talde baten hizkuntza-abiapuntua zein den, bere ama-hizkuntza(k) zein(tzu) d(ir)en, zehazten da horrela. Lau termino horiek bi azpiaukera izaten dute beti: *euskaraz* eta *erdaraz*. Sei termino horien binakako konbinaziotik jakin dezakegu, beraz, zein hizkuntzaz ari garen (*euskaraz* edota *erdaraz*) eta hizkuntza hori ama-hizkuntza den ala ez.

c) Zer adierazpidetan eskuratu da L1 eta, hala dagokionean, zer neurritan L2?

Goiko lau trebetasunok hartu behar ditugu kontuan:

- ahozko trebetasuna (entzundakoaren ulermena batetik, mintzamena bestetik);
- idatzizko trebetasuna (irakurmena batetik, idazmena bestetik).

Guztira lau termino jaso ditu *EHS*k galdera horri erantzuteko orduan: *oro har ikastea* (informazioak zehaztasun gutxi duenerako), *bitz egiten ikastea* (bi aldaerekin: *erregistro arruntan edo informalean bitz egiten ikastea*, hiztunak hizkuntza hori etxetik ezagun duenerako; eta *L2 moduan bitz egiten ikastea*, hiztunak hizkuntza hori eskolan edo kaletik, ez etxetik, ikasten duenerako), *irakurtzen ikastea* edota *idazten ikastea*.

d) Zer neurritan eskuratu da L1 eta, hala dagokionean, zer neurritan L2?

L2ren menderatze maila dela-eta, azkenik, gutxienez lau lorpen-maila hartu behar ditugu kontuan:

- L2 berdin zero;
- L2 menderatzen du, baina L1 baino ahulago;

<sup>449</sup> Ikus adibidetegian: 38, 40.

<sup>450</sup> Ikus adibidetegian: 31.

- L1en maila bertsuan menderatzen du L2;
- L1 baino hobeto menderatzen du L2.

L2ren menderatze-maila dela-eta, *EHSk* ez du berariaz horretan saiatzeko asmorik: kasu gehienetan, eskueran ditugun testuei zehaztasun gehiegi eskatzea da hori. Apalago jokatu beharko dugu oro har, sistema osoa erabilgaitz bihurtu nahi ez badugu.

#### 8.1.2.5. *Gaitasuna galtzeko bidea, euskaraz edota erdaraz*

Gaitasuna eskuratzeko alorrean bezala antolatu du *EHSk* gaitasuna galtzeari buruzko azpiatala. Esparru hau ere lau alorrotan banaturik doa, beraz:

- noiz-nola galdu da L1 eta, hala dagokionean, noiz-nola L2?;
- euskara-erdaretan zein da L1, eta zein L2?;
- zer adierazpidetan galdu da L1 eta, hala dagokionean, zeinetan L2?; eta
- zer neurritan galdu da L1 eta, hala dagokionean, zer neurritan L2?

Ikus ditzagun lau alorrok, banan-banan.

#### a) Noiz-nola galdu da L1 eta, hala dagokionean, noiz-nola L2?

Lau azpiatal hauek har ditzakegu, batez ere, kontuan:

- Umetan gertatu da galera, etxetik eta familiartetik kanpora: auzoan eta kalean, herriko eta hurbileko lagunartean.
- Umetan, etxean eta familiaretan bertan gertatu da galera: senideen artean bertan, alegia, utzi egin zaio gurasoek erakutsitako L1 egiteari<sup>451</sup>.
- Galtze-bide sekundarioa: gaztetan edo helduaroan galdu da hizkuntza, L2ko harreman-sareekin interaktuatzearen ondorioz. Hala gertatu izan da, esate baterako, L1 euskara duten gazteak erdaraz egiten den lekuetara joan izan direnean goi-mailako estudioak egitera, eta luzaro han bizi izan direnean.
- Eskolaren bidez gertatu da galera: herrian bertan, L2ren irakaskuntza formalaz (eta, zenbaitetan, L1en eskola-debekuaz) etxean ikasitako L1 galdu egin da, partez edo osoz.

Hemen ere, eskema gehiegi ez konplikatzearren, *EHSk* ez du hain bereizketza xeherik markatuko: zaku bakarrean jasotzen dira galtze horiek guztiak: *gaitasuna galtzeko bidea*<sup>452</sup>. Gero, kasuan-kasuan, dagokion zehaztapena egingo da.

<sup>451</sup> Erramun Baxok-ek adibide argia emanik du Iparraldean. Etxeko aurreneko haurra elebakarra izanik, bigarren haurra eskolan hasten denean frantsesa sartzen da etxean eta, azkenik, hirugarren haurraren lehen hizkuntza frantsesa da.

<sup>452</sup> Ikus adibidetegian: 54.

## b) Euskara-erdaretan zein da L1, eta zein L2?

Ez da inoiz ahaztu behar, hiztun edo hiztun-talde baten mintzo-bilakaeraz ari garelarik, zein den L1 eta zein den L2: erdararen batetik abiatu al da hiztuna, gero euskara galduz? Ala alderantzizko bidea egin al du? Edota, hirugarrenik, etxetik al zituen bi hizkuntzak berekin? Galdera hauei egoki erantzuteko lau termino finkatu dira, oinarriz: *L1 zehaztu gabe duenak*, *L1 euskara duenak*<sup>453</sup>, *L1 erdara duenak* eta *L1 euskara-erdara dituenak*. Hitz batean, hiztun edo hiztun-talde baten hizkuntza-abiapuntua zein den esaten zaigu etiketa horien bidez. Lau termino horiek bi azpiaukera izaten dute beti: *euskaraz* eta *erdaraz*. Sei termino horien binakako konbinaziotik jakin dezakegu, beraz, zein hizkuntzaz ari garen (*euskaraz* edota *erdaraz*) eta hizkuntza hori ama-hizkuntza den ala ez.

## c) Zer adierazpidetan galdu da L1 eta, hala dagokionean, zeinetan L2?

Hemen ere goiko lau trebetasunak hartu beharko ditugu kontuan:

- Ahozko trebetasuna galtzea (entzundakoaren ulermena batetik, mintzamenena bestetik).
- Idatzizko trebetasuna galtzea (irakurmena batetik, idazmena bestetik).

Berriro ere, tarteko bide batera jo du *EHSk*: xehetasun guztiak azaldu gabe eta, aldi berean, horiek guztiak baztertu gabe jardun ahal izateko erdibidea zabaldu du. Guztira lau termino jaso ditu *EHSk*, galdera horri erantzuteko orduan: *oro bar galtzea*<sup>454</sup>, *zehaztu gabe* (informazioak zehaztasun gutxi duenerako); *mintzamina galtzea*; *irakurmena galtzea* edota *idazmena galtzea*.

## d) Zer neurritan galdu da L1 eta, hala dagokionean, zer neurritan L2?

Noraino galdu da L1 edo L2 hori? Erabat galdu al da, edota partez bakarrik? Euskaldunen kasuan, nola sailkatuko genuke une jakineko 'galdu ondo' gaitasun hori: euskaldun *ele-erasanak* esan dakieke, oraindik zertxobait ulertu eta, akaso, azaltzeko gai direnei (termino horren edukiaz jabetzeko ikus Zalbide 1993). Besterik da, ordea, hainbat kasurako galera: erabat galdu dute halakoek beren txikitako hizkuntza-gaitasuna. Xehetasun horiek guztiak bidezkoak izan arren, aurreko azpiataletan bezala galera-neurriari buruzko datuak ez markatzea erabaki du *EHSk*: informazio hori ematen duen aipua jasotzea guztiz zilegi izan arren, ez du *EHSk* informazio hori berariazko etiketaren bidez markatuko.

<sup>453</sup> Ikus adibidetegian: 54.

<sup>454</sup> Ikus adibidetegian: 54.

### 8.1.2.6. *Zergatik 1B*

Zenbaitetan, hizkuntza-gaitasuna zein den azaltzeaz gainera edo hori xehekiro azaldu ordez, gertakari hura (benetan edo ustez) zergatik hala den azaltzen digu aipuak. Motibo horren presentzia seinalatzen du, beraz, marka honek. Gaitasun-maila izatearen zergatiari buruzkoa izan daiteke informazio hori, edota gaitasuna eskuratzeko bidearen zergatiari buruzkoa<sup>455</sup>.

Marka hori argi bereizi behar da azterbide dinamikoan agertzen direnetatik. Markatzaileak joera izan dezake, testu batean eskema hau aplikatzean, arrazoi eta zergati guztiak, besterik gabe, hirugarren azterbidean markatu behar direla uste izateko. Hori ez da horrela: bigarren azterbidean (zinetikoan) ohartutako aldaketen zergatia jaso nahi dugu hirugarren azterbidean, ez besterik.

### 8.1.2.7. *Terminoen laburpena*

Hona hemen, azkenik eta labur bilduz, atal honetan aurkeztu diren terminoen laburpena:

36. taula: **1B** gelaxkaren egitura

1. mailako etiketa	2. mailako etiketa	3. mailako etiketa	4. mailako etiketa	5. mailako etiketa	6. mailako etiketa
1B – Gaitasuna azaltzea	Hiztunen aldaera-sorta				
	Gaitasun-maila izatea	Oro har, zehaztu gabe	Mintzamena		
			Irakurmena		
			Idazmena		
		Zehaztu gabeko euskalduna	Goiko hiru aukerak		
		Zehaztu gabeko erdalduna	Goiko hiru aukerak		
		Zehaztu gabeko elebiduna	Goiko hiru aukerak		
Euskaldun hutsa	Goiko hiru aukerak				

<sup>455</sup> Ikus adibidetegian: 53.

1. mailako etiketa	2. mailako etiketa	3. mailako etiketa	4. mailako etiketa	5. mailako etiketa	6. mailako etiketa		
1B – Gaitasuna azaltzea	Gaitasun-maila izatea	Euskal elebiduna	Goiko hiru aukerak				
		Parez pareko elebiduna	Goiko hiru aukerak				
		Erdal elebiduna	Goiko hiru aukerak				
		Erdaldun hutsa	Goiko hiru aukerak				
		Euskaldun eleaniztuna	Goiko hiru aukerak				
		Erdaldun eleaniztuna	Goiko hiru aukerak				
	Gaitasun-moldaerazko taula						
	Gaitasuna eskuratzeko bidea	Oro har, zehaztu gabe		Euskara	Oro har, eskuratzea		
					Mintzamina eskuratzea		
					Irakurmena eskuratzea		
					Idazmena eskuratzea		
			Erdara	Goiko lau aukerak			
		Eguneroko jarduera arruntaz jabetzea		L1 zehaztu gabe duenak	Euskaraz	Oro har, ikastea	
						Hitz egiten ikastea	
						Irakurtzen ikastea	
	Idazten ikastea						
		Erdaraz	Goiko lau aukerak				



1. mailako etiketa	2. mailako etiketa	3. mailako etiketa	4. mailako etiketa	5. mailako etiketa	6. mailako etiketa
1B – Gaitasuna azaltzea	Gaitasuna eskuratzeko bidea	Eguneroko jarduera arruntaz jabetzea	L1 euskara duenak	Euskaraz	Oro har, ikastea
					Erregistro jasoan hitz egiten ikastea <sup>456</sup>
					Irakurtzen ikastea
					Idazten ikastea
				Erdaraz	Oro har, ikastea <sup>457</sup>
					L2 moduan hitz egiten ikastea
					Irakurtzen ikastea
					Idazten ikastea
			L1 erdara duenak	Euskaraz	Oro har, ikastea
					Hitz egiten ikastea <sup>458</sup>
					Irakurtzen ikastea
					Idazten ikastea
Erdaraz	Oro har, ikastea				
	Erregistro jasoan hitz egiten ikastea				
	Irakurtzen ikastea				
	Idazten ikastea				

<sup>456</sup> Ikus adibidetegian: 47.

<sup>457</sup> Ikus adibidetegian: 53.

<sup>458</sup> Ikus adibidetegian: 38.

1. mailako etiketa	2. mailako etiketa	3. mailako etiketa	4. mailako etiketa	5. mailako etiketa	6. mailako etiketa	
1B – Gaitasuna azaltzea	Gaitasuna eskuratzeko bidea	Eguneroko jarduera arruntaz jabetzea	L1 erdara-euskara dituenak	Euskaraz	Oro har, ikastea	
					Erregistro jasoan hitz egiten ikastea	
					Irakurtzen ikastea	
					Idazten ikastea	
				Erdaraz	Goiko lau aukerak	
				L1 zehaztu gabe duenak	Euskaraz	Oro har, ikastea
						Hitz egiten ikastea
						Irakurtzen ikastea
		Idazten ikastea				
		Erdaraz	Goiko lau aukerak			
		L1 euskara duenak	Euskaraz		Oro har, ikastea	
					Erregistro jasoan hitz egiten ikastea	
					Irakurtzen ikastea	
				Idazten ikastea		
			Erdaraz	Oro har, ikastea <sup>459</sup>		
				L2 moduan hitz egiten ikastea		
Irakurtzen ikastea						
Idazten ikastea						

<sup>459</sup> Ikus adibidetegian: 47, 48, 51, 53.

1. mailako etiketa	2. mailako etiketa	3. mailako etiketa	4. mailako etiketa	5. mailako etiketa	6. mailako etiketa
1B – Gaitasuna azaltzea	Gaitasuna eskuratzeko bidea	Hezkuntza bidez ikastea	L1 erdara duenak	Euskaraz	Oro har, ikastea
					L2 moduan hitz egiten ikastea
					Irakurtzen ikastea
					Idazten ikastea
				Erdaraz	Oro har, ikastea
					Erregistro jasoan hitz egiten ikastea
					Irakurtzen ikastea
					Idazten ikastea
			L1 euskara-erdara dituenak	Euskaraz	Oro har, ikastea
					Erregistro jasoan hitz egiten ikastea
					Irakurtzen ikastea
				Idazten ikastea	
Erdaraz	Goiko lau aukerak				

1. mailako etiketa	2. mailako etiketa	3. mailako etiketa	4. mailako etiketa	5. mailako etiketa	6. mailako etiketa		
1B – Gaitasuna azaltzea	Gaitasuna galtzeko bidea	L1 zehaztu gabe duenak	Euskaraz	Oro har galtzea, zehaztu gabe			
				Mintzamena galtzea			
				Irakurmena galtzea			
				Idazmena galtzea			
					Erdaraz	Goiko lau aukerak	
		L1 euskara duenak	Euskaraz <sup>460</sup>	Goiko lau aukerak			
				Erdaraz	Goiko lau aukerak		
		L1 erdara duenak	Euskaraz	Goiko lau aukerak			
			Erdaraz	Goiko lau aukerak			
		L1 euskara-erdara dituenak	Euskaraz	Goiko lau aukerak			
			Erdaraz	Goiko lau aukerak			
		Zergatik 1B					
		Inferentzia					

### 8.1.3. 1C – Hizkuntza azaltzea

Gorago esan denez, informazio-iturri gisa har daitezke linguistikaren zenbait alor (soziolinguistikatik eta hizkuntzaren historia sozialetik hurbilago daudenak bereziki, baina ez horiek bakarrik) euskara-erdaren gure arteko gizar-te-dimentsioa zehazteko eta, horrela, euskararen historia soziala argitzeko<sup>461</sup>.

<sup>460</sup> Ikus adibidetegian: 48, 270.

<sup>461</sup> Mintzajardunaren giza arteko moldaerak (*the social organization of language behavior and language use*) aldi jakineko produkzio linguistikoarekin duen kobariazioa berariaz aztertuz, ondo-

Autore eta pentsaera-eskola askok azaldua du gertaera bien arteko lotura hori. Ikus adibidez, Miquel Siguán (1998: 738): “En la obra de Uriel Weinreich *Languages in Contact* se pone de manifiesto que resulta imposible explicar los fenómenos lingüísticos que resultan del contacto de lenguas sin tener en cuenta la situación social en la que estos contactos se producen”. Antzera mintzo da Fishman, behin eta berriro. Bere burua gugandik hurbilgoko esparru geografikoetan kokatuz, azkenik, are nabarmenago dio Pierre Bidart-ek (1980: 95): “El estado de la lengua informa sobre el estado del sistema social en su conjunto”. Berez, lotura hori are zabalago finkatu izan da historikoki, hizkuntzaren eta kulturaren (edota hizkuntzaren eta pentsaeraren) arteko lotura-hipototesietan<sup>462</sup>.

Linguistikaren ekarpenei begira zera esan dezakegu: toponimiatik eta antroponimiatik, dialektologiatik eta kontaktu-linguistikatik (batez ere interferentzien eta kommutazioaren alorretatik) erator litezkeen ondorioak baliagarriak dira euskararen historia sozialerako. Ekarpenera horiek ere kontuan izan behar ditu hortaz *EHSk*<sup>463</sup>. Antroponimiak, toponimiak eta dialektologiak *EHS*ri eskain diezaioketen *materia primaz* adibide asko eman liteke<sup>464</sup>. Erakuskari moduan, ikus Irigoyen 1986 eta 1994.

Ohar bat egitea komeni zaigu hemen: nagusiki interferentziaz eta kommutazioaz, onomastikaz eta mailegutzaz hitz egin badugu ere orain arte 1C gelaxka honetan, ez dago zergatik gure ikuspegia linguistikaren alor horietara mugatu, ondorio soziohistorikoak ateratzeko. Gelaxkaren barne-antolamendua azaltzen dugunean, 8.1.3.1. atalxoan bereziki, argi geratuko da hori.

Horrek guztiak, ezinbestean, euskal hiztun-elkartek (eta bere baitako zenbait harreman-sarek eta hiztun-taldek) izandako ibilbide soziohistorikoaren “argazkia” zehazten lagundu dezake. Oso kontuan hartzekoa du *EHSk*, beraz, linguistikaren hainbat ekarpen. Hizkuntza-soziologiaren ikuspegitik,

---

rio aberatsak atera daitezke oro har. Ondorioetako bat, ez bakarria baina bai funtsezkoa, produkzio linguistiko horren nolakoak zer-nolako gizarte-moldaera presuposatzen duen aztertzea dugu.

<sup>462</sup> Ikus, berriro ere, M. Siguán (1998: 738): “Idea de Humboldt sobre la estrecha relación entre cada lengua y la cultura que a través de ella se expresa”. Hortik aurrera mundu oso bat dago, ezaguna denez, bere argi-ilun ezagunekin, Sapir-Whorf-en eta gainerakoien alorreraino.

<sup>463</sup> Hori baino gehiago ere esan liteke, berez: euskal hiztun-elkartearen proiektzio geografikoaz XIX. mendetik hona (azken hogeita hamar urteotara) jakin izan dugun gehientsuena batez ere dialektologian oinarritutako azterketatik, eta handik eratorri izan diren hizkuntza-mapetatik, jakin izan dugu.

<sup>464</sup> Poza lizentziatuaren lanaz geroztikako gure apologisten hainbat ekarpen hala-holakoaz aparte gogoratu, esate baterako, Luchaire 1881, Menendez Pidal 1968 fase historiko zaharretarako, eta Caro Baroja 1977 fase berriagoetarako.

eta orain arte esandako guztiaren gehigarri, hainbat norbanakoren (demagun, adibide soil gisa, Mikoletaren, Iribarrenen eta Gerardo Lopez de Guereñuren) lanen garrantzia ez da gutxiestekoa. Lehenengoari eskerrak dakigu, adibidez, *kale / baserri* dikotomia nabarmen zela, edota nabarmentzen hasia zela gutxienez, ordurako. Hamabi hilabeteen izenak direla-eta zera dio: “ya no se usan sino en las montañas y entre los labradores, porque en las villas los llamamos de los mismos nombres del romance”. Peru Abarkaren argudio soziolinguistiko nagusietako bat mende eta erdi aurretik indarrean zegokeela eta, beraz, kale-giroan *bilingualism with* (ez *without*) *diglossia* egoeran geundekeela, erator dai-teke hortik, kontrako daturik agertzen ez den artean. Funtsezkoak dira datu horiek, arras funtsezko, *EHS*rako.

Besterik ere atera liteke iturri horretatik. Mitxelenak, horrela, gogoeta sendoa eginik du gertaera hartaz (Mitxelena 1960: 6-7): “No es sólo el vascuence de Bilbao el que conservó particularidades arcaicas. Su romance, mucho más antiguo y arraigado, no es el castellano descolorido de San Sebastián, mejor provisto de cultismos y vulgaridades recientes que de voces castizas. Tiene otro color y otro sabor; posee la pátina que sólo los años pueden dar”. Garrantzitsua da ikuspegi hori ere, *EHS*rako.

Hori guztia horrela izanik, eta zertzelada horiek ahalik eta osoen jasotzen saiatzeko, horra 1C gelaxka nola antolatu dugun. Labur bilduz, egoera soziolinguistikoa ez dugu arlo honetan erabileraren aldetik aztertzen, ez eta ezagutzaren aldetik. Sistema linguistikoa bera dugu hemen aztergai: hiztun (oro har, harreman-sare) jakinek aldiune eta leku jakinean ageri duten hizkuntza(-aldarea)ren barne-osaera. Gelaxka horren bigarren mailako eraketa hirukoitza da. Iturri linguistikoetatik datozen deskribapenezko datu arruntak *hizkuntza-osaerazko datua* izeneko errotulupean biltzen dira, batetik: hor dago, hain zuzen, gelaxka osoaren muina. Atal nagusi horrezaz gain, lehen azterbide honen ohiko beste bi etiketa jaso dira: *zergatik 1C* eta *inferentzia*. Azken terminoa alde batera utzita, goazen, bada, gelaxka honen lehenengo bi etiketa nagusi horien oinarriak eta erabilera banan-banan aztertzeraz, termino-zerrendan duten ordenari eutsirik.

### 8.1.3.1. *Hizkuntza-osaerazko datua*

Sei hizkuntza-arlo bereizten dira atal nagusi honetan: *zabaztu gabea*, *deskribapen globala*, *hizkuntza-kontaktuaren emaitza*, *hizkuntzaren barne-lotura*, *botere- eta solidaritate-harremanak* eta *iturri esanguratsua*, zein bere xehetasunekin. Termino bakoitzaren esanahia eta erabilera ondoko pasarteetan argituko da<sup>465</sup>.

<sup>465</sup> Datu gehiagorako ikus 7.1.3.

#### 8.1.3.1.1. *Zehaztu gabea*

Termino orokorra dugu hau, ohiko moduan: jarraian zerrendatzen diren terminoetariko bakar batek balio ez duenerako pentsatua dago.

#### 8.1.3.1.2. *Deskribapen globala*<sup>466</sup>

Atal honek bi arlo nagusi ditu, *oinarrizko ezaugarri linguistikoak* multzoa batetik, eta *distantzia interlinguistikoa* bestetik.

*Oinarrizko ezaugarri linguistikoak* multzoa hizkuntzalarien ohiko kategorien arabera banatu da: *fonetika*, *morfosintaxia*, *lexikoa*<sup>467</sup> eta *semantika*. Kategoriatuak datuak jaso nahi ditugu bertan, baldin eta datu horiek pertinenteak badira datu soziolinguistikoren bat eskuratzeko.

Bestetik, hizkuntzaren deskribapena egitean beste hizkuntza batetik duen hurbil-urruntasunen argitan (analisi maila guztietan: fonologian, morfosintaxian, hitz-altxorrean, semantika...) eratortzen dira batzuetan datu soziolinguistikoak. Zehazki esanda, euskarak bere albo-hizkuntzetatik ageri duen *distantzia interlinguistikoa*<sup>468</sup> aipatzea konstante bat da: handik atera izan dira sarri, zuzen edo oker, *EHS*ren interesekoak diren ondorioak. Hor sartzekoak dira, adibidez, euskarak bizirik iraun izanaz edo ikasteko zailtasunaz egindako hainbat baieztapen.

#### 8.1.3.1.3. *Hizkuntza-kontaktuaren emaitza*

Atal honek ere bi arlo nagusi ditu, *interferentzia eta mailegutza* batetik eta *kommutazioa* bestetik. Unean uneko egoera soziohistorikoa argitzeko balio dute kontaktu-linguistikaren alorreko datuok. Batez ere bertako hiztun elebidunen interferentziak eta kommutazio-agerpenak. Interferentzien zer-nolakoa zehazteko Uriel Weinreich-en tipologia har daiteke oinarri<sup>469</sup>. Kommutazioaren kasuan intentsitatea har daiteke batetik neurgailu gisa (etengabe/sarri/aldian behin/oso bakan, moduko gradazioaz), eta bestetik kommutazioaren nork-norekin-zertaz hurbilbidea. Interferentziez eta kommutazioez zaila da, jakina, dokumentazio historiko handirik aurkitzea. Ez da hutsaren hurrengoa dagoeneko bildurik dagoena, ordea. Ikus, esate baterako, Legarda 1953. Badago motiborik, horrelako beste hainbat testigantza biltzerik izango dela pentsatzeko, batez ere XVIII. mendetik honakoetan.

<sup>466</sup> Ikus adibidetegian: 57, 74.

<sup>467</sup> Ikus adibidetegian: 71, 77.

<sup>468</sup> Ikus adibidetegian: 70.

<sup>469</sup> Hain zehaztapen handitara iritsi gabe (baina bertako situazio historiko batera egokitu) egin izan den saio baterako ikus, adibidez, Zalbide eta Muñoa 2006: 190-199.

Thomasson-ek eta Kaufman-ek (1988) proposatu izan duten gradazio-eskala kontuan hartzea komeni da, gure ustez, atal honetan. Gradazio-eskala hori egokia gerta liteke HHSren alorrean lan egiten duten ikertzaileentzat. Bi autore horien banaketak hizkuntzen arteko kontaktuaren emaitza hartzen du oinarri, inpaktuaren indarra neurtzeko. Kontaktua intentsitatearen arabera, hizkuntza nola aldatzen den zehazten da horrela (Fennell 2001: 86-88). Ondoko moduan laburbiltzen du Fennell-ek Thomason-en eta Kaufman-en eskala<sup>470</sup>:

“1) **Casual contact: lexical borrowing only.**

*Lexicon:* Content words. For cultural and functional (rather than typological) reasons, non-basic vocabulary will be borrowed before basic vocabulary.

2) **Slightly more intense contact: slight structural borrowing**

*Lexicon:* Function words, conjunctions and various adverbial particles.

*Structure:* Minor phonological, syntactic and lexical semantic features. Phonological borrowing here is likely to be confined to the appearance of new phonemes with new phones, but only in loan words. Syntactic features borrowed at this stage will probably be restricted to new functions (or functional restrictions) and new orderings that cause little or no typological disruption.

3) **More intense contact: slightly more structural borrowing.**

*Lexicon:* Function words: adpositions (prepositions and postpositions). At this stage derivational affixes may be abstracted from borrowed words and added to native vocabulary; inflectional affixes may enter the borrowing language attached to, and will remain confined to, borrowed vocabulary items. Personal and demonstrative pronouns and low numerals, which belong to the basic vocabulary, are more likely to be borrowed at this stage than in more casual contact situations.

*Structure:* Slightly less minor structural features than in category (2). In phonology, borrowing will probably include the phonemicization, even in native vocabulary, of previously allophonic alternations. This is especially true of those that exploit distinctive features already present in the borrowing language, and also easily borrowed prosodic and syllable-structure features, such as stress rules and the addition of syllable-final consonants (in loan words only). In syntax, a complete change from, say, SOV to SVO syntax will not occur here, but a few aspects of such a switch may be found,

<sup>470</sup> Fennell-en laburpena jasotzen dugu hemen. Hala ere, bi kasu bereizten dituzte Thomason-ek eta Kaufmann-ek haien liburuan: *language maintenance* testuinguruari dagokio aurrenekoa (hori da Fennell-ek jasotzen duen kasua), eta bigarrena *language shift* testuinguruari dagokio (Thomason eta Kaufman 1988: 65-146).



as, for example, borrowed postpositions in an otherwise prepositional language (or *vice versa*).

#### 4) Strong cultural pressure: moderate structural borrowing.

*Structure:* Major structural features that cause relatively little typological change. Phonological borrowing at this stage includes: introduction of new distinctive features in contrastive sets that are represented in native vocabulary, and perhaps loss of some contrasts; new syllable structure constraints, also in native vocabulary; and a few natural allophonic or automatic morphophonemic rules, such as palatalization of final obstruent devoicing. Fairly extensive word-order changes will occur at this stage, as will other syntactic changes that cause little categorial alteration. In morphology, borrowed inflectional affixes and categories (e.g., new cases) will be added to native words, especially if there is a good typological fit in both category and ordering.

#### 5) Very strong cultural pressure: heavy cultural borrowing.

*Structure:* Major structural features that cause significant typological disruption: added morphophonemic rules; phonetic changes (i.e., subphonemic changes in habits of articulation, including allophonic alternations); loss of phonemic contrasts and of morphophonemic rules; changes in word-structure rules (e.g., adding prefixes in a language that was exclusively suffixing or a change from flexional toward agglutinative morphology); categorial as well as more extensive ordering changes in morphosyntax (e.g., development of ergative morphosyntax); and added concord rules, including bound pronominal elements." (Fennell 2001: 87-88)

Interferentzia semantikoa kanpoan uzten du, tamalez gure ustez, azalpen sendo honek (zelta-kontakturako demagun *otsail*, hogeinaka kontatzea edo hila-bete-maileguen kokapen kronologikoa; latin-kontaktuarena argitzeko demagun, maileguzko *txorta(n egin)*-en parekotzat eman litekeen *larrutan egin*, edota *integritas*-en pare-pareko *osasun*). Muga horrekin ere, hurbilbide egokia eskaintzen du, hoberik agertzen ez den artean, gradazio-eskala horrek.

Hori guztia kontuan harturik, nola antolatu dugu *EHSn* hizkuntza-kontaktuaren emaitza? Lehenengo kasuan, *interferentzia- eta mailegutza*<sup>471</sup> datuetatik abiatzen gara datu soziolinguistikoak eskuratzeko. Hizkuntzalarien ohiko lau kategorien arabera bana dezakegu lan hori: *fonetika*<sup>472</sup>, *morfosintaxia*<sup>473</sup>, *lexikoa*<sup>474</sup> eta *semantika*. Ilustra dezagun kontua, lehendabizi, lexiko arlotik: euskarazko hitz-al-

<sup>471</sup> Ikus adibideegan: 56, 59, 60, 62.

<sup>472</sup> Ikus adibidetegian: 68.

<sup>473</sup> Ikus adibidetegian: 61, 95.

<sup>474</sup> Ikus adibidetegian: 55, 61, 66, 67.

txorra zein auzo-erdarazkoa lagungarri gerta daiteke. Gerardo López de Gue-reñu baten Arabako datu-bilketa (1989), eta José María Iribarrenen Nafarroa-koa (1984), oso dira jakingarri *EHS*ren hainbat datu zurkaizteko edo auzipetzeko. Bertako erdararen hitz-altxorraz denaz bezainbatean, Arriagaren *Lexicón Bilbainoren* eta antzekoen garrantziaz horra zer dioen Mitxelena (1960: 8): “La lingüística de hoy ha visto con claridad que una teoría sólida de la acción de unas lenguas sobre otras sólo puede basarse en un estudio detenido de los hechos de bilingüismo”. Semantika arloko adibide bat ematearren, behin-lako euskaldungoaren osaera soziokulturalaz kontsiderazio argigarriak egiteko gai izan liteke semantikaren esparrua: *osasun* hitza, esate baterako, erromatarren munduko *integritas* hitzarekin (eta gero, arabiarren parekidearekin) konparatze-tik hizkuntza- eta kultura-kontaktuk ukazinen ondorioz atera liteke. Mailegu-tza dela-eta, orobat, ondorio soziohistoriko sendoak atera izan dira. Hiru adibide baizik ez jartzearen ikus Julio Urkixo<sup>475</sup>, Gerhard Rohlfs (1933) eta Koldo Mitxelena.

#### 8.1.3.1.4. Hizkuntzaren barne-lotura

Arlo honetan jasotzen ditugu, besteren artean, dialektologiatik erator litezkeen datuak. Gure ikuspuntua, dena den, diferentea da hein batean. Besterik da izan ere, maiz asko, gure galdera: ‘noraino dago hizkuntza bateraturik?’. Galde-ra hori modu batean baino gehiagotan interpreta liteke: *fragmentazio-mailari*<sup>476</sup> dagokionez ‘noraino, normalean plangintza konkreturik gabe, dago hizkuntza hori fragmentatuta, zentzu geografikoan (hor txerta daitezke dialektologiatik datozkeen datuak: *fragmentazio geografikoa*<sup>477</sup>) edo sozialean (*fragmentazio soziala*<sup>478</sup>)?’ eta, bestetik, *estandarizazio-mailari* gagozkiolarik, ‘noraino, normalean plangintza konkretu baten ondorioz, dago hizkuntza hori estandarizaturik?’.

<sup>475</sup> Urkixoren ondorio soziolinguistiko ezagun bat, dakigula inork konfirmatu edo ukatu gabea, honako hau izan zen: “Entonces, a la lengua vascónica, reflejo del estado social iberoaquitánico, no le quedaban, al parecer, al contacto con la religión, cultura y lengua romanas, más que dos soluciones: desaparecer, morir, como habían muerto sucesivamente las demás hablas prerrománicas de la península, o latinizarse, es decir, asimilarse los términos o expresiones de la nueva cultura. Optó afortunadamente por la segunda, y no hemos de echárselo en cara a nuestros antepasados; que ni la ignorancia ni la rudeza de los tiempos, permitían otra solución más halagüeña, cual hubiera sido la de extraer del fondo tradicional de la lengua los neologismos exigidos por el nuevo estado de cosas” (Urkijo 1919: 171-172).

<sup>476</sup> Ikus adibidetegian: 32.

<sup>477</sup> Ikus adibidetegian: 63, 64, 65, 69, 73, 74, 76, 269. Fragmentazio ezaren adibide bat ikusteko: 58.

<sup>478</sup> Ikus adibidetegian: 72. Fragmentazio ezaren adibide bat ikusteko: 58.

Horretatik guztiagatik, perspektiba historikoa eskuratzeko duen garrantzi sendoagatik hizkuntzaren historia soziala egiterakoan, ezin baztertuzkoa da dialektologia<sup>479</sup>, Euskal Herrian bereziki.

Berezitasun dialektalak direla eta, hiztunen arteko elkar-ulermena edota ulermenik eza berariaz jasotzen dira gelaxka honetan. Ikus adibidetegiko 69. kasua, adibidez.

#### 8.1.3.1.5. *Botere- eta solidaritate-barremanak*

Brown eta Gilman-en 1960ko “the Pronouns of Power and Solidarity” fatua iturri ezin emankorragoa izan daiteke gure arteko gizarte-moldaera historikoaren zenbait ezaugarri nabarmentzeko. T/V bereizketa (euskaraz ‘hi/zu(ek)’, ‘berori’ hitzarekin batera) nola eta zertarako erabili izan den adierazten da bertan. Galdera horiei xehekiro erantzutean euskaraz ere hainbat datu soziologiko eskuratu izan da (ikus, bereziki, Alberdi 1993, 1994, 1996), eta ere gehiago eskuratzea espero izatekoa da.

#### 8.1.3.1.6. *Iturri esanguratsua*

Beste hainbat hizkuntza-arlo esanahitsu islatzeko, *Iturri esanguratsua* etiketa gorde dugu. Arlo-multzo horren barruan hiru elementuok bereizten ditugu batez ere: *izen-dapenak*, *paremiologia* eta *etimologiazko azalpenak*. Banan-banan ikus ditzagun.

*Izen-dapenak* terminoak hizkuntzalarien onomastika atal osoa hartzen du bere barnean: *leku-izenak* (toponomastikaren bidez ikertuak) eta *pertsona-izenak* (antroponomastikaren bidez landuak). Lehenaldiko (batez ere lehenaldi urruneko) egoeraz dugun ezagutza soziolinguistikoa aberastu eta zehazteko balio dute arlo horietako datu linguistikoek. Orain arte dakigunetik, eta Euskal Herriko errealitate historikoaren argitan, ezin utzizkoa da onomastika<sup>480</sup> alorra, jatorriz

<sup>479</sup> Espezializazio-alor handia izana da euskal dialektologia, eta orain ere aski fruitu umotuak eskaini ohi ditu. Erreferentziazko lanetan Bonaparte printzearenak aipatu ohi dira sarri, XIX. mendeari dagokionez: bai bere idazlanak eta bai bere aplikazio kartografikoa (Bonaparte 1863). XX. mendeari dagokionetan ezin baztertuzko autoritatea da Pedro Yrizar (1973a). Berriagoetan belaunaldi oso bat dago, kontuan hartu beharrekoa. Ikus, adibidez, Koldo Zuazoren, Iñaki Gaminderen eta, azkenik baina ez azken, Iñaki Caminoren lanak, bere tesi-liburua bereziki. Lan horien eta beste hainbaten une bateko erakusleku ona dira Gomez eta Lakarra 1994 eta Iñaki Camino 2005.

<sup>480</sup> Toponimiaren garrantzia, bere esparru soilaz kanpoko azterbideetarako, aspaldidanik onartu eta aitortu izan da. Linguistikarako duen garrantziaz, adibidez, ikus Urkixo (1918b: 32): “un estudio que tiene gran importancia para la vascolología es el de nuestra toponimia (...)”. Su estudio proporciona datos de gran interés”. Hizkuntzaren historia soziala egiteko orduan, eta hizkuntza-soziologiaren galderei taxuz erantzun ahal izateko, lagungarri sendoak gerta litezke bai toponimia eta bai antroponimia. Toponimiak berebiziko laguntza eman dezake, eta

bere asmo nagusia besterik izan arren. Berriro azpimarratzen dugu: gure interesa ez da, onomastika bere hutsean lantzea; hizkuntzalarien lan-arloa da hori. Haien emaitzek, aldiz, interes bizia pizten digute ondorio soziolinguistikoak ateratzeko aukera ematen baitute.

Soziolinguistikarako datuak, dena den, izendapenetako bost arlotatik etor daitezke gutxienez: aipatu ditugun bi horiezaz gain (leku- eta pertsona-izenak), informazio-iturri egokiak izan litezke *gizatalde-izenak*, *hizkuntza-izenak* (hizkuntza-aldaeren izenak barne) eta *gauza-izenak* (adibidez, lanabes edo teknologia jakinen izenak). Hitz batean, hizkuntzalarien ohiko bi kategoria horiei beste hainbat eransteko beharra dago. Horietan guztietan, hizkuntzalarien ohiko analisiez gainera, lagungarriak izan daitezke bereziki bi jokamolde: batetik, lexikogenesiaz baliatzea<sup>481</sup> eta, bestetik, izen-multzo jakinen (batez ere leku-izenen multzoen) denboran zeharreko bilakaera konparatzea.

Bigarrenez, *paremiologia* ere kontuan hartzekoa da. Joseba Intxaustik (2007: 241) argi ohartarazi duenez, hizkuntzaren historia sozialak ikertzen dituen gaien artean kokatzen da paremiologia: ikus, adibidez Obelkevich-en “Proverbs and social history” (1987: 43-72). Urkixori zor zaio, esate baterako, Bizkaiko atsotitz batean oinarriturik bertako Ahaide Nagusien arteko elebitasun- eta hizkuntza-kommutaziozko seinalearen aipamen zehatza (Urkixo 1920: 18). Iturburuei dagokien ez dira, gainera, lehen euskal paremiologoak ahaztu behar: Garibay, Oihenart, Voltaire y Sauguis.

Multzo honetako azken arloari *etimologiazko azalpenak* jarri diogu izena. Besteetan bezala, datu soziolinguistikoa eskaintzen duen neurrian interesatzen zaigu (benetako edo asmatutako) etimologiekin lotzen den hirugarren azpimultzo hori.

#### 8.1.3.1.7. *Abisua*

Datuen probetxu-mailari buruzko ohar-abisua eman behar dugu, dena den, aurrera baino lehen. Linguistikako hainbat alor (bai toponimia eta antroponimia, bai dialektologia eta bai mailegutza) leku eta aldiune jakineko hizkuntza-erabileraren adierazle argi gerta litezke oro har, eta halaxe gertatu ohi dira sarri. Lekuari (espazio fisiko-geografikoari) dagokionez aski testigantza zuzena atera liteke, hainbat kasutan bi arlo horietatik. Espazio soziofuntzionalaz ere atera liteke argitasunik, ustiapen-bide hori hain lan erraza ez izan arren. Denborari dagokionez, azkenik, kontuz ibili beharra dago onomastikaren, dialektolo-

---

sarritan ematen du, hizkuntzaren muga geografiko historikoak zeintzuk izan ziren zehazteko (adibidez Gorrotxategi 2012).

<sup>481</sup> Arabiarren garaiko hizkuntza-egoera aztertu nahirik lexikogenesi aldetik egin den azter-  
saio zabala dugu, laster argitaratzekoa den liburuan ikusiko denez, diogunaren lekuko argiena.

giaren, mailegutzairen eta beste zenbait arloren ekarpenekin: egungo egunean (edo behinolako aldiune jakin batean) euskal jatorriko leku-izen ugari daramatan/zeramaten eskualde osoetan ezin ondoriozta liteke euskaraz egiten denik/zenik: euskaraz egin izan dela bai, baina euskaraz noiz egin izan den ezin jakin liteke, beti-beti, onomastika edo dialektologiazko testigantza hutsetik. Kontaktu-linguistikaren baitako interferentzia-alorra, era berean, ez da beti-beti mailegu etxekotuen esparrutik bereizten (eta, honenbestez, datazio kronologiko zehatza emateko prestatzen) erraza. Kontuz ibili behar da horretan, hizkuntzaren perspektiba soziohistorikoa behar bezain zehatz adieraziko bada.

Berriro esanik, datu bat izan behar dugu euskararen historia soziala egitera-koan oso kontuan: interferentziazko eta kommutaziozko dokumentazioak normalean aldiune jakina seinatzen digun bezala, toponimiak eta dialektologiak nekez halako datazio kronologiko zehatzik eskaini ahal izaten dute eta maileguzko hitzek, azkenik, horien iturburuko eragile soziokulturalez are datazio-aukera ahulagoa eskaintzen digute maiz. Badakigu halako datarako maileguzko hitz bat (berdin toponimo bat) bertakoturik zegoela, baina askotan ezin jakin ahal izaten dugu noiztik zegoen bertakotua.

#### 8.1.3.2. *Zergatik 1C*

Batzuetan, hizkuntzaren barne-osaera zein den azaltzeaz gain (edo hori azaldu ordez), hura hala izateko motiboa (benetakoa edo ustezkoa) azaltzen digu aipu batek. Arrazoi horren presentzia seinatzen du, beraz, marka horrek<sup>482</sup>.

Zergatia eman dela adierazteko marka hau argi bereizi behar da azterbide dinamikoan agertzen direnetatik. Markatzaileak joera izan dezake, testu jakin bati gelaxka-eskema aplikatzerakoan, zera pentsatzeko: arrazoi eta zergati guztiak hirugarren azterbidean markatu behar direla, besterik gabe. Hori ez da horrela: bigarrenean ohartutako aldaketen zergatia jaso nahi dugu hirugarren azterbidean, ez besterik. Kasu honetan, gainera, argi azpimarratu behar da hizkuntzari buruzko informazio horrek datu soziolinguistikoko bat eskaini behar diola *EHS* proiektuari, jasotzea merezi izateko. Toponimo zehatz bati buruzko zergati bat, datu soziolinguistikorik emateko balio ez duenik, ez du hortaz *EHS*k jaso beharrik.

#### 8.1.3.3. *Terminoen laburpena*

Hona hemen, azkenik eta labur bilduz, atal honetan aurkeztu diren terminoen laburpena:

<sup>482</sup> Ikus adibidetegian: 58, 61, 62, 72, 73.

37. taula: 1C gelaxkaren egitura

1. mailako etiketa	2. mailako etiketa	3. mailako etiketa	4. mailako etiketa	5. mailako etiketa
1C – Hizkuntza azaltzea	Hizkuntza osaerazko datua	Zehaztu gabea		
		Deskribapen globala	Oinarrizko ezaugarri linguistikoak	Fonetika
				Morfosintaxia
				Lexikoa
				Semantika
			Distantzia interlinguistikoa	
		Hizkuntza-kontaktuaren emaitza	Interferentzia eta mailegutza	Goiko lau aukerak
			Kommutazioa	
		Hizkuntzaren barne-lotura	Fragmentazio-maila	Fragmentazio geografikoa
				Fragmentazio soziala
			Estandarizazio-mota	
		Botere- eta solidaritate-harremanak		
		Iturri esanguratsua	Izendapenak	Leku-izenak
				Pertsona-izenak
				Gizatalde-izenak
Hizkuntza-izenak				
Gauza-izenak				
	Paremiologia			
	Etimologiazko azalpenak			
Zergatik 1C				
Inferentzia				

#### 8.1.4. 1D – Gizarte-giroa azaltzea

Arestian azaldu den bezala, D zutabeak ez du zuzeneko hizkuntza-edukirik. Garrantzitsua da ordea hizkuntzari buruzko datuak eta, batez ere, urteen, gizaaldien eta mendeen joanean datu horietan gertatzen den hainbat aldaketa (edota aldaketarik eza: datuak bere hartan irauteak) gizartearen bilakaera- edo garapen-fenomenoekin lotu ahal izateko. Ikus 7.1.4. atala xehetasun gehiagorako. Era askotako gogoeta sortu izan du lotura-bide horien izaerak, norabideak eta norainokoak: aldiune eta leku jakinerako ikus, adibidez, Matthias Hartig-en *Sprache und sozialer Wandel* (1981).

1D gelaxkak, konkretuki, gizarte-giroaren oinarritzko deskribapena egiteko beharrezkoak diren elementuak hartzen ditu kontuan. Gelaxkaren bigarren mailako eraketa, bestalde, hirukoitza da: deskribapenezko datuak diren datu arruntak *gizarte-giroko datua* izeneko errotulupean biltzen dira. Atal nagusi horrezaz gain ohiko beste bi etiketa ere artez jaso dira: *zergatik 1D* eta *inferentzia*. Goazen, bada, lehenengo bi etiketen oinarriak eta erabilera banan-banan aztertzeraz, termino-zerrendan duten ordenari eutsiz.

##### 8.1.4.1. *Gizarte-giroari buruzko datua*

Gizarte-giroaren deskribapena edo azalpena markatzeko sei etiketa sortu dira, oinarritz: *zehaztu gabea*, *osaera demografikoa*, *osaera ekonoteknikoa*, *osaera politiko-operatiboa*, *osaera psikosoziala* eta *osaera soziokulturala*.

Termino horiek bereizteko (bai azterbide honetan eta bai ondokoetan), etiketa bakoitzak zein galdera nagusiri erantzuten dion formulatuko dugu batez ere, termino-erabiltzaileen lana errazteko asmoz. Ahalik eta modu egituratuenean ematen saiatuko gara galdera horiek. Atalez atal emango ditugu: lehendabizi demografikoa, gero ekonoteknikoa, gero politiko-operatiboa eta abar.

Gogoan izan, galdera hauek situaziozkoak direla erabat. Aztergai dugun populazioa, garaia, lekua eta, hala dagokionean, jardun-esparrua oso kontuan hartzekoak dira beraz. Ikuspegiaren izaera situazional hori beti izan behar dugu begien bistan. Alferlanean jardun dezakegu bestela.

Irizpide horiek kontuan izanik, hel diezaion sei atal horien banan banako azalpenari, kontuan hartzekoak diruditen galdera nagusiak azalduz kasu bakoitzean.

##### 8.1.4.1.1. *Zehaztu gabea*

Ohi bezala, *zehaztu gabea* izeneko etiketa erabili behar da datu bat, kasu honetan gizarte-giroko datu bat, markatzeko, datu horri (honegatik edo horregatik) beste etiketarik (etiketa bat edo, hala balegokio, gehiago) esleitu ezin zaionean.

#### 8.1.4.1.2. *Osaera demografikoa*

Burutu nahi den ikersaioko aipu bati *osaera demografikoa* etiketa erantsi ahal izateko, honelako galderetako bati erantzun behar dio aipuak, besteak beste<sup>483</sup>:

- Zenbat jende bizi da, edo zenbat jende hartzen dugu kontuan, ikersaio horrek erreferente duen espazioan?
- Zer kontzentrazio du jende multzo horrek, barnera begira? (Talde barneko analisia: aztergai dugun jende multzoa zer neurritan bizi da elkarren ondoan, aurrez aurreko integrazio-aukera ohargarriz, leku jakinean? Asmazio hutsez baina adibide-indarrez esanik, ez da berdin 100.000 euskaldun bizi izana Argentinan, 1900 inguruan, guztiak Gipuzkoaren pareko zabalera lukeen eskualde bakarrean, edota Argentina osoan zehar, zeharo barreiaturik).
- Zer dentsitate du jende multzo horrek, kanpora begira? (Talde arteko analisia: aztergai dugun jende-multzoak zer neurri du, kanpo-talde edo unibertso alofono zabalago baten argitan?)
- Demolinguistikazko datu-multzokatze lanerako irizpide hirukoitz tradizional horri, ondotoxoz iragazki xehegoa ezar dakiok, zenbait kasutan: cf. Veltman 1983.

#### 8.1.4.1.3. *Osaera ekonoteknikoa*

Markatzaileak *osaera ekonoteknikoaren* termino hau erabili ahal izateko, galdera hauetako bati erantzun behar dio kasuan kasuko aipuak, besteak beste:

- Zertatik bizi da jendea?: artzantzatik, nekazaritzatik, meatzaritzatik, arrantzatik, itsasotik, merkataritzatik (saldu-erosian, larri edo xehe, trantuan...), industriatik (burdingintza, ontzigintza, etxegintza, arotz-errementaritzak, artisautza...), zerbitzu-alorreko enplegatuek edo eragile-lanetik, herri-agintaritzako enplegatuek izatetik (basozain, udaleko idazkari, maisu, militar...)<sup>484</sup>.
- Zenbat jende bizi da alor bakoitzean?
- Non kokatua dago jende-multzo hori, gizarte-hierarkian? Zer eskubide eta zer obligazio ekonomiko ditu?
- Zer prozedura teknologiko darabil jende horrek? Zertarako? Noren bidez gidatzen da langintza hori?
- Zer jabetza-mota dago indarrean: elkarren arteko ustiapena (herri-lur, larre eta basoa) edo jabetza pribatua?

<sup>483</sup> Ikus adibidetegian: 125.

<sup>484</sup> Ikus adibidetegian: 82.



- Zer ekoizpen-mota da nagusi: bizitzeko lain egin eta aurreztu, edota luze-zabaleko produkzioa eta kontsumoa sustatu?
- Zein da lan-munduko ikuspegia: lankide, ugazaba, auzolan?
- Berritasun ekonoteknikoak zeintzuk dira (adibidez, inprimategiaren sorrera<sup>485</sup>)?

#### 8.1.4.1.4. Osaera politiko-operatiboa

Markatzaileak *osaera politiko-operatiboa*<sup>486</sup> izeneko etiketa erabili ahal izateko, galdera hauetako bati erantzungo dio aipua, besteak beste:

- Aginte-organoak zer-nolakoak dira: leinuzkoak, auzo-herri-ibarrekoak, hortik gorako erakunde politiko formalenak; eliz-esparruko aginte-organoak, eliza barruan eta jendartean? - Aginte-organoak geografikoki gertu daude edo urruti?
- Kanpo- eta barne-tentsioguneak: zer-nolakoak, zergatik, zertarako?
- Parte-hartzea zer-nolako da: eskubidea ala obligazioa?
- Erabaki-hartzea nola antolatzen da: talde zabalean, ordezkari jakinen artean, norbanako mailan?
- Zigorbidetza zein dira: zer-nolakoak, zenbatekoak, noren kontrolpekoak?

#### 8.1.4.1.5. Osaera psikosoziala

Populazio baten *osaera psikosoziala*<sup>487</sup> islatzen duen etiketa hau erabili ahal izateko, aipuan ager daitezkeen gaiak zerrendatzen dira, beti ere ikersaio jakinaren loturarik duten neurrian, besteak beste:

- Gizabidea, gizalegea, kode etikoa: “kristauak halakorik egitea ere!”.
- Fede-sinesmen esparruko agerpenak: jeneralak, ez partikularrak. Sinesmen-fede bizia vs eguneroko erlijio-praktika (errezo, barau...) vs erlijio-agerpen publikoa errespetatzea.
- Kale/baserri (*Gemeinschaft/Gesellschaft* barne) dikotomiari dagozkion mekanismoak<sup>488</sup>.
- Hitzaren balioa / dokumentu idatzien erabakimena.

<sup>485</sup> Ikus adibidetegian: 76.

<sup>486</sup> Ikus adibidetegian: 80, 81, 84.

<sup>487</sup> Ikus adibidetegian: 84.

<sup>488</sup> Gogora ekartzen ditugu *non ekologikoa* etiketa-multzoan agertzen den *kale-baserri* etiketa eta bere menpekoak, *osaera psikologiarekin* zerikusi zuzenik ez duten *kale-baserriaren* dikotomiaren beste alderdietarako. Ikus 6.4.4.

- “Gu” izatearen dimentsioak: leinu bidezkoa, eskualdekoa, *dot/det/dut* banaketazkoa, probintziala (uskaldun/manex,...), euskaldun<sub>1</sub> (linguistiko)/ euskaldun<sub>2</sub> (asabekiko lotura)/ euskaldun<sub>3</sub> (bateratasun territoriala), monarkiaren kide-zerbitzari / estatu-nazioaren baitako hiritar...

Gai hauetako bat edo antzekorik jorratzen duen aipuari, beraz, etiketa hau esleitu ahal izaten zaio.

#### 8.1.4.1.6. *Osaera soziokulturala*

Aipu batek *osaera soziokulturala*<sup>489</sup> deskribatzen duela aitortu ahal izateko, azkenik, honako gaietariko bat agertu beharko du normalean:

- Ohiko bizimoduaren eguneroko ezaugarriak: nola jantzi, garbitu, orraztu, apaindu...; zer eta nola jan eta edan; eguneroko lan-jarduna: lanorduak eta atsedenaldia.
- Aldian behingo ikuskizun masiboak eta bestelako alaigarriak: kirol-apustuak; dantza, kanta, antzerkia, bertsolaritza, kirol-ikuskizun ‘modernoak’.
- Urte-garai jakineko egun-seinaleak: herriko jaiak, erromeriak, han-hemengo feria-egunak, mundu ‘modernoago’an jaiegunak eta oporrak; zer egin eta nola jokatu.
- Bizi osoan behingo gertakariak: jai-(ezkondu-haurrak eduki-banatu edo alargundu)-hil.
- Gizarteratze-bideak: etxea, lagunartea, eskola, lanbidea.
- Estatus- eta rol-agerpenak etxe barruan, auzoan, herrian eta bizi-eremu zabalagoetan<sup>490</sup>.
- Familia barneko trataera: zer familia mota (zabala/nuklearra...); nori dagozko zer?; etxeko ondasun kontuak nola banatzen dira hurrengoan artean?
- Auzo-bizitza: harreman-sareen zabaleroa eta auzo-lokarrien sendoa.

#### 8.1.4.2. *Zergatik 1D*

Gizarte-giroari buruzko datua azaltzeaz gain, edo hori azaldu ordez, gertakari hura hala izateko motiboa (benetakoa edo ustezkoa) azaltzen digu aipuak, zenbaitetan. Motibo horren presentzia seinalatzen du, beraz, marka honek.

Aipu batek une jakineko egoera baten zergatia adierazten du. Marka hori argi bereizi behar da azterbide dinamikoan agertzen denetik. Markatzaileak joesa izan dezake, testu jakin bati gelaxka-eskema aplikatzerakoan, zera pentsatze-

<sup>489</sup> Ikus adibidetegian: 84, 85, 86.

<sup>490</sup> Ikus adibidetegian: 83.

ko: arrazoi eta zergati guztiak hirugarren azterbidean markatu behar direla, besterik gabe. Hori ez da horrela: bigarrenen ohartutako aldaketen zergatia jaso nahi dugu hirugarren azterbidean, ez besterik.

#### 8.1.4.3. *Terminoen laburpena*

Hona hemen, azkenik eta labur bilduz, atal honetan aurkeztu diren terminoen laburpena:

38. taula: 1D gelaxkaren egitura

1. mailako etiketa	2. mailako etiketa	3. mailako etiketa
1D – Gizarte-giroa azaltzea	Gizarte-giroko datua	Zehaztu gabea
		Osaera demografikoa
		Osaera ekonoteknikoa
		Osaera politiko-operatiboa
		Osaera psikosoziala
	Osaera soziokulturala	
	Zergatik 1D	
	Inferentzia	

#### 8.1.5. 1E – Jarrera azaltzea

Euskara-erdare, euskal-erdal hiztunei eta euskaraz edo erdaraz egiteari buruzko jarrerak, iritziak eta jokabideak, aldiune eta leku jakinetan: horiek aztertzen ditu, bereziki, 1E atal honek. Labur beharrez eman zaion izenak hori guztia zehatz-mehatz adierazten ez badu ere, 7.1.5. atalean azaldu bezala, hori esan nahi dugu inoren *jarrera azaltzeaz* ari garenean<sup>491</sup>.

Gai honen azalpen zehatzak, eta zenbaitetan aurrez aurreko lanketa, ageri da oin-oharreko bibliografian<sup>492</sup>. Gelaxkaren moldaera zehatza azaldu baino lehen, ikus ditzagun euskal munduari begira arlo honetan nabarmen diren gai

<sup>491</sup> Jarreraren kontuan ondoko bi dikotomiak bereiz daitezke: *Barneko motibazioa vs kanpoko motibazioa* alde batetik, eta *jarrera/motibazio integratzailea vs jarrera/motibazio instrumentala* bestetik.

<sup>492</sup> Ikus, adibidez, Larramendi 1728; Astarloa 1803; Poza 1587; Echave 1607; Cooper eta Fishman 1977; Cooper 1974 eta 1975; Finley 1996; Fishman 1985; Fishman *et al.* 1984; Hiribarren 1853; Hutchinson eta Smith (eds). 1996; Larrañaga 1996b eta 1998; Zuazo 1988; Madariaga Orbea 2006; Nader 1962; SIADECO 1979; Ugalde 1966; Legarda 1953 eta Urmeneta Purroy 1996.

batzuk, behin eta berriro errepikatzen direnak. Aspaldidanik onartua dago Euskararen Historia batek aparteko lekua egin behar diela euskarari buruzko iritziei: “Si existiera, señores, una Historia de la Lengua Vasca, obra que muchas veces he echado de menos, me hubiera sido relativamente fácil (...) presentaros (...) un cuadro de la evolución de las ideas y opiniones de nuestros vascófilos acerca del vascuence” (Urquijo 1918: 15). Hor sartzekoak lirateke, nola ez, bertan aipatzen dituen “alegatos en favor de la lengua” (ibid.: 16) (Licenciado Poza, Baltasar de Echave, Larramendi, obras de Astarloa, Moguel y Erro eta beste hainbat).

Honako bi galdera moduoi erantzun nahi zaie, batez ere, gelaxka honetako datuen bidez:

- a) Aldiune eta leku jakinean zer iritzi, zer jarrera eta zer jokabide modu ageri dira A hizkuntzari eta A hiztunei buruz? Zer jarrera eta zer jokabide modu ageri dira, orobat, aldiune eta leku horretan, harreman-sare eta rol-harreman jakinean, A hizkuntzan jarduteaz? Zer iritzi eta jarrera B hizkuntzari (hizkuntzei) eta B hiztunei buruz, orobat B hizkuntzan jarduteaz? Zer iritzi eta jarrera ageri dira, bereziki, une horretako A eta B hizkuntzen arteko konpartimentazio soziofuntzionala bere horretan mantentzeaz, edo mintzaldaketa-bideari heltzeaz? Mintzaldaketari heltzekotan, zein norabidetan: A hizkuntza funtzio sozialez<sup>493</sup>, hiztun-kopuruz edo bietara zabaltzeko norabidean? A hizkuntza funtzio sozialez, hiztun-kopuruz edo bietara ahultzekoan?<sup>494</sup> Atal zabal honetan sartzekoak dira, besteak beste, *language loyalty* edo hizkuntza-zaletasuna (gurean: euskaltzaletasuna, behinolako apologisten alorreko iritzi-jarrera-jokabideak barne) alde batetik, eta *language aversion* edo hizkuntza-etsaitasuna (gurean: euskal gorrotoa; behinolako detraktoreen esan-eginen alorrekoak) bestetik. Atal zabal honetan sartzekoak dira, orobat, A edo B hizkuntzako hiztun tipiko edo idealei buruzko jarrerak eta maitasun-gorrotoak. Gauza jakina da ele biko edo ele anitzeko ingurumenetan, giza mota ideal bat asoziatzen delarik aurrez aurreko hizkuntza edo hizkera-molde bakoitzari, maitasun-gorroto horiek hiztunei egotzi ordez bere-berea du-

<sup>493</sup> Ahozko eta idatzizko jardunen artean euskaldunek (euskaldun gehien-gehienek) izan duten deskonpensazioaz, aspalditik ohartu izan dira bertako eta kanpoko adituak. Bertakoei dagokienez, deskonpensazio hori kaltegarri edo laido garri dela iritzi izan dio zenbaitek aspaldidanik, eta kalte-laido horiek uxatzearen euskara idatzizko zereginetara zabaltzea proposatu izan du argiro. Ikus, esate baterako, aspaldi bateko Pedro de Madariaga (in Urquijo 1920: 23): “Yo no puedo dexar de tomar un poco de colera con mis vizcaynos porque no se sirven de ella en cartas y negocios (beltxezko azpimarra gurea) y dan ocasión a muchos de pensar que no se puede escribir haciendo libros impresos de esta lengua” (1565, Valentian inprimatua).

<sup>494</sup> Galdera horiek, bistan da, 5. azterbidearekin estuki loturik daude.

ten hizkuntzari edo hizkera-moldeari egotzi ohi zaizkiela sarri. Transposizio horretatik etorri izan da, sarri asko, hiztunen ohiturak, balio-sinesmenak eta kultura-ekarpenak goraiatu/gaitzetsi orde beren hizkuntza tipifikatzea: hizkuntza hori ederra edo itsusia, doinu atseginekoa edo zakarrekoa, aberatsa edo pobrea dela esatea. Hots, estereotipo linguistikotan jardutea (Fishman 1956). Iritzi, jarrera eta jokabide horiek A zein B hizkuntzako hiztunek eman ditzakete: hots, norbere hizkuntzaz eta hiztunkideez zein beste hizkuntzaz eta horren hiztunez jardun dezakete.

- b) Kontzientzia linguistikoa. Hemen ere azpial bat baino gehiago bereiz liteke. Honako lau hauek, besteak beste, ondo kontuan izatekoak dira aldiune eta leku jakinean:
- b1. hiztunek beren ama-hizkuntzaz duten kontzientzia;
  - b2. hizkuntza bateko beste aldaeren ezaguera eta balorazioa;
  - b3. hizkuntzaren eta bere literaturaren ezaguera;
  - b4. hiztunen hizkuntzak beren talde-nortasunean zer garrantzi duen argi izatea<sup>495</sup>.

Mundu mailako perspektiban garrantzitsuak diren atal horiek gure artean ere zabal eta sakon landu izan dira, aspaldi samarretik<sup>496</sup>. Joseba Intxaustik berak (2007: 248) gogorarazia digunez, “Tovar-ek deskribatu zigun garai haietako hizkuntz “mitologia eta ideologia”, liburu llibur eta aberats batean (Tovar 1980), eta eskueran dago XVI. mendeko ideia linguistikoen azalpen eta azterketa bat (Zubiaur 2001)”. Bestetik, obra eroso eta osoa dugu orain urte gutxi argitarara emana, euskararen inguruko pentsaeren eta ideologiaren testu historikoak aurrez aurre jasotzen dituen: *Anthology of Apologists and Detractors of the Basque Language* (Madariaga 2006)<sup>497</sup>. Mentalitateen kontu hau EHSren kapitulu garrantzizko bat da, osatuz eta aztertuz joan beharko duguna.

Kontzientzia linguistikoaren goiko lau atal horietan berariaz landu behar dira, itxura osoz, puntu jakin batzuk. Horietarikoak dira, besteak beste, biblio-

<sup>495</sup> Alor honetan sartzen da, bete-betean, hizkuntza-soziologiaren alorreko atal garrantzitsuenetarikoa bat: *language and ethnicity* errotulupean jaso izan dena. Gogoratu Kardaberaz 1761eko aipamena (in Altuna eta Zulaika 2004: 43), euskaraz hain ongi mintzo omen zen Donostiako errekarderarena: “Gu español puru puruac (...), San Vicenteco Pontean bateatuac”.

<sup>496</sup> Goiko bi ataletan emandakoa euskal/erdal perspektiban esana dago. Kanpo-dikotomia horrezaz gainera barne-diferentziazioa ere kontuan hartzekoa da ordea EHSn. Horrela, hasieran a eta b ataletan eman duguna lau ataletara zabal daiteke (a1, a2, b1, b2). Barne-diferentziazio horren garrantzi handiaz jabetzeko ikus, adibidez, Zuazo 1992. EHSk ezinbesteko lekua eskaini behar dio barne-diferentziazioaren, eta bereizbide horrek euskaldunen iritzi-jarreretan agertu izan duen, eraginaren gaiari.

<sup>497</sup> Gaztelaniako bertsoa 2008an argitaratu zen: *Apologists y detractores de la lengua vasca*.

grafia aldetik duten ugaritasunagatik edota beren soilean erakusten duten bizitasunagatik ezinbestekoak diruditen puntuok:

A) Euskararen detraktoreak eta apologistak

Gurean ere aparteko lekua dagokio, gorago esan denez, hizkuntza-zaleen eta hizkuntza-etsaien kontu honi. Erraz da gurean, mende batean zein bestean, hizkuntza-zaleen eta hizkuntza-etsaien argudio-oinarriak aurrez aurre jarri eta kontuak argitzen saiatzea. Demagun, urrutirago gabe, orain ehun urte inguruko eztabaida, euskal hizkuntzaren berezko ezintasunaren gainekoa. Batetik Unamunoren ikuspegia zegoen tartean<sup>498</sup>, euskararen berezko ezintasunaz. Bestetik, euskaltzaleen ikuspegia<sup>499</sup>.

Jakin badakigu, termino linguistikoetan arrazoia zeinen aldetik dagoen. Halliday batek esana da (1964 in Fishman (ed.) 1968: 160-161), adibidez, honako hau:

The misapprehension, that some languages are intrinsically better than others, cannot just be dismissed as ignorance or prejudice; it is a view held by people who are both intelligent and serious, and can bring forward evi-

<sup>498</sup> Ondotxoz lehenagotik zetorren ezintasun intralinguistikoaren kontu hori, eta eztabaida ez zen Unamunorekin amaitu. Pio Barojak berak, handik hogeit bat urtera, indar berriz plazaratu zuen kontua, eta bera ere ez zen azkena izan (Baroja 1919).

<sup>499</sup> Detraktoreen formulazioa alde batera utziz une batez, zentra gaitzezen euskaltzaleen formulazioan. Har dezagun, adibidez, Julio Urkixo. Unamunoren 1901ekoa (eta Pio Barojaren gerokoa) gogoan izanik, horrela planteatzen zuen Urkixok kontua (1919: 172-175): “Los vascos, en su casi totalidad, son decididos partidarios de la conservación de su antigua lengua, y la media docena escasa de escritores que se separan de este unánime sentir, lo hacen bien porque estudian el problema con los ahumados anteojos de una política estrecha y circunstancial, bien porque suponen que la conservación del vascuence constituye una rémora para la cultura del país. (...)”

Un escritor vasco de talento (Pio Barojaz ari da) escribe que el catalán, el valenciano, el gallego, el bable, el caló mismo, como idiomas de sintaxis latina, sirven como el castellano o francés: pero que el vascuence no sirve porque representa una mentalidad tan arcaica que es imposible amoldarla a la vida actual.

Es decir, otra vez, en forma implícita, el argumento de la rémora de la cultura. La sintaxis del latín dista mucho de la de las lenguas neolatinas. Pero además yo no sé que la sintaxis entre aquí para nada en juego. Si lo que quiere decir Pio Baroja es que la estructura gramatical del vascuence, su carácter sintético, la imposibilitan para ser lengua literaria, yo le recordaré que, aparte de que las lenguas evolucionan, el vascuence ha evolucionado en sentido analítico como lo prueba su conjugación. La aptitud para expresar los matices del pensamiento no está vinculada en lenguas de un solo tipo.(...)

[L]a dificultad no está propiamente en el carácter o tipo de la lengua, sino en otras circunstancias como el extraordinario fraccionamiento dialectal, el abandono del vascuence por las clases directoras y el reducido número de vascos que existen” (letra etzana gurea).

dence to support it. Nevertheless it is wholly false and can do a great deal of harm. Essentially, any language is as good as any other language, in the sense that every language is equally well adapted to the uses to which the community puts it. Among the languages in the world today, there is no recognizable dimension of *linguistic* progress. No language can be identified as representing a more highly developed state of language than any other. (..) All languages are equally capable of being developed for all purposes, and no language is any less qualified to be the vehicle of modern science and technology than were English and Russian some centuries ago.

Ez dago dudarik zuzen dabilela Halliday. Argi dago, hortaz, Unamunoren behinolako epaia lekuz kanpoko zela, formaz ez ezik mamiaz ere. Badugu ordea guztiok arriskua, eta euskaltzaleok (oro har, ahuldutako edozein hizkuntzaren babesle-jendeak) bereziki, Halliday-ren eta linguista informatu gehien-gehien baieztape zuzen horretatik abiatuta ondorio okerrik ateratzeko. Badugu arriskua, alegia, "hizkuntza guztiak berdina direla" ondorioztatzen. Hori ez da horrela, ez ikuspegi soziolinguistiko hutsetik eta ez perspektiba soziohistorikotik. Joshua A. Fishman-ek (1987b: 411) oso argi azaldu dauka kontu hori:

Languages are obviously *not* equal in number of speakers, in the functions for which they are currently typically used or in their past functional histories, in their prestige in the eyes of their users as well as in the eyes of outside beholders. In sum: languages are manifestly unequal in social utility and, therefore, in social power, and this inequality is palpable both at the intra-ethnonational as well as at the inter-ethnonational levels.

## B) Euskara txarraren kontua

Hizkuntza txarraren kontua bereziki bizia da euskararen kasuan. Mundu mailako perspektibarako ikus, adibidez, Halliday (1964 in Fishman (ed.) 1968: 161):

A type of language that particularly attracts adverse judgements is the mixed language. A creole is only an extreme result of a normal phenomenon in the development of language: linguistic borrowing. What are extremely common, however, are value judgements on varieties of English: sometimes referring to registers but principally to dialects.

Funtsezkoa genuke, hemen, aspaldiko leloa sartzea "Tolosako euskara (Sarakoa, Durangokoa...) bai ona, gurea ez"<sup>500</sup>. Baina baita orain dela gutxiko beste hau ere: "gure euskara ez da ona. Eskola-umeena, aldiz, bai". Azken urteotan,

<sup>500</sup> Horren parez pare doaz, beste testigantzetara hurbilduz, Julen Arexolaleibak (1994: 372) aipaturikoak. Ikus, esate baterako, Arrasateko euskara polita ez omen dela-eta Amaia Jauregi-Aranburuk *Arrasate-Press*-en (18. zkia) jasotakoa.

berriz, orain dela gutxi arteko tonika hori zeharo aldatu da: “bai euskara txarra egiten dutela eskola-umeok”. Zenbaitetan, azken balioespen honi ondoko esaldia erantsi ohi dio iritzi-emaile horietariko hainbatek: “Horretarako bidaltzen al dituzue umeak euskal eskolara?” Kontuok guztiok, eta beste zenbait, berariaz aztertzeakoak dira alor honetan.

### C) Euskara ederraren kontua

Euskara ederra nongoa da? Tolosakoaren ospea aipatua dugu aurreko pasartean. Hori bezala, Sarakoak ere izanik du bere ospea. Schuchardt-ek espresuki (1992: 268-269) gogorarazten digunez,

«Entre las obras póstumas del médico J. d'Etcheberri, natural de Sara, que Urquijo nos ha regalado en una bella edición de 1907, se encuentra un artículo titulado: *Saraco Escuara escual-berri guztian estimu, eta ospe handitacoa da* (El vascuence de Sara es muy estimado y famoso en todo el país vasco). El editor (Introd. LXVII ss) opina que Etcheberri se ha dejado entusiasmar demasiado por el cariño al idioma nativo pero conviene en que “el vascuence de Sara, aun en el día, pasa por uno de los mas hermosos y puros de Euskal-Erria”. P. de Urte, natural de San Juan de Luz, dice en el comienzo de su Gramática de 1712 (editada en 1900): “De toute la Cantabrie française où l'on parle meilleur basque c'est dans la province de Labour... et surtout à St. Jean de Luz et à Sara... c'est ce que tout le monde auoue unanimement en ce país la”».

### D) Jarrerren eta erabileraren arteko harremana

Bibliografia zabala dago lotura-bide horretaz, atzerrian. Zabala eta, zenbaitetan, kontraesan bizikoa. Gure arteko gorabeherak ere bibliografia horren, batez ere testuinguru jakinetan egin izan diren ikerketa enpirikoen edo datu-bilketa serioen, argitan lantzea komeni da. Gutxi da, oker ez bagaude, gai horretaz orain arte hemen egindakoa. Baina egon badago eta aintzakotzat hartzea komeni da (ikus Joly 2004). Funtsean bi iritzi (partez, lehen begiratuan, kontrajarri<sup>501</sup>) dabilta atzera-aurrera, mundu zabalean, jarrerren eta erabileraren arteko harremanaz.

<sup>501</sup> Itxura gehiago da egia baino, hala ere, kontrajarri egote hori. Gogoan izan, esate baterako, hizkuntza eskuratzea konparatzen dela batean (Lambert eta abar) iritzi-jarrerekin (zehazkiago: motibazioekin). Bestean, berriz, harreman-sare edo hiztun-talde baten luze-zabaleko erabilerarekin konparatzen ari gara iritzi-jarrerak. Eta jakina, jakin badakigu gauza bat dela hizkuntza bat ikastea eta bestea erabiltzea. Hiztun-taldean eta aurrez aurreko harreman-sarean interakzio-paueetan ingurumen-egoerak izan ohi duen pisua ez da, horrelakoetan, inoiz ahaztea komeni. Litekeena da, beraz, lehen begiratuan bateraezin diruditen bi ikuspegiak aski bateragarri izatea.



Batzuentzat (ikus, adibidez, Lambert eta Gardner 1972) harreman positibo dago L2 arrakastaz ikastearen eta L2ri edo L2ko hiztunei buruz aldeko jarrera izatearen artean. L2ren aldeko jarrera dutenek hobeto ikasten dute L2 hori. Motibazio intrintsekoa (integratiboa) eta estrintsekoa (instrumentala) ongi bereizteko irizpideak dira, halere, eskola horretako adituen artean. Psiko-linguistikatik hurbilago dabil, oro har, lotura-bide positiboaren ikuspegi hori.

Beste batzuentzat, berriz, jarreraren eta erabileraren artean ez dago (ia) harremanik (ez behintzat iragarpen-indar (*predictivity*) nabarmenekorik) edota, inola-ko harremanik baldin badago harreman-bide hori negatiboa da funtsean: mai-zegi gertatzen omen da, ahuldutako hiztun-taldeetan edo hiztun-elkartean, beren hizkuntza propioan egiteari utzi ahala (hots, L1 hizkuntzaren erabilera galduz joan ahala) galtzen ari den (galdutako) hizkuntza horren aldeko zenbait jarrera azaleratzea. Puntu honekin zuzenean lot daiteke, agian, *Grenzlandpathos* kontzeptua ere: erabilera arriskuan ikusten dutenek ere hizkuntzaren aldeko jarrera indartsuagoa izan ohi dute. Hona hemen horretaz inoiz eman izan dugun formulazioa (Zalbide eta Muñoa 2006: 236):

**Grenzlandpathos.** Soziolinguistikaren esparruan, dakigularik, lehenengo aldiz Uriel Weinreich-ek erabilitako kontzeptua da. Hiztun-herri baten kanpoaldean, muga-mugan bizi diren hiztunen artean pizten den hizkuntzazaleatasun gehigarrikoa, hiztun-herriaren muin-muinean baino sendoagoa, omen da **Grenzlandpathos** hori. Frankokanadiarrak frantsesazaleago direla, alegia, Frantziako bertako frantsesak baino. Hizkuntza-kontzientzia biziago dutelako, eta beren hizkuntza zalantzapean ikusten dutelako, izan liteke **pathos** hori. Baluke kontzeptu horrek gure arteko aplikazio-eremu argirik: euskara lehenago galtzen hasi izan den Donostian, esate baterako, euskaltzaleatasun esplizitu ugariagorik eta goiztiarragorik lokalizatu izan da, historikoki (demagun: 1750etik 1900era), Urola aldean baino. Jatorrizko formulaziora itzuliz, honela dio Weinreich-ek: Dieses “Grenzlandpathos” ist das Bindeglied zwischen den Grenzgebieten und der Hauptstadt eines Landes... der Brennpunkt aller Lebensenergien eines Volkes... Pousland bemerket eine grössere Loyalität gegenüber reinem Französisch in Salem (Massachusetts) und in Kanada als in Frankreich selbst. Ikus Weinreich 1953 (alemanezko gure iturria 1976: 191-192).

Hori horrela, ikus dezagun orain aurreko hori guztia egoki jaso eta markatze-ko sortu den 1E gelaxkaren bigarren mailako eraketa hirukoitza: deskribapenezko datuak diren datu arruntak *iritziaren mamia* izeneko errotulupean biltzen dira. Bertan ikusi ahal izango dugu nola kontuan hartzen diren aurreko ataltxo honetan zehar zehaztu diren kategoriak. Atal nagusi horretaz gain, lehen azterbide honetako ohiko beste bi etiketa ere jaso dira bertan: *zergatik 1E* eta *inferentzia*. Goazen, bada, gelaxka honen hiru etiketa nagusi horietatik lehenengo bion oinarriak eta erabilera banan-banan aztertzeraz, termino-zerrendan duten ordenari eutsirik.

### 8.1.5.1. *Iritziaren mamia*

Hau da 1E gelaxkaren arlo nagusia, aurreko atalean adierazitako puntuak (eta beste zenbait) aurrez aurre jasotzen dituenak: bertan adieraz dezakegu iritzi-emaileak zertaz edo nortaz eman duen iritzia. Jarraian aztertuko ditugun sei azpiatalotan banatuta dago arloa; *hizkuntza-erabileraz: A, hiztunez eta beren hizkuntza-gaitasunaz: B, hizkuntzez: C, etnizitateaz: D, hizkuntza-jarreraz: E* eta *bestetik*. Lehenengo bost terminoak izendatzeko erabili diren letrak (A, B ... E) *EHS*ren dimentsioekin lotzekoak dira: markatzen ari garen iritzien, jarrerren eta jokabideen muinak kasuan kasuko dimentsioarekin dute, beraz, zerikusirik.

#### 8.1.5.1.1. *Hizkuntza-erabileraz: A*

Etiketa hau, beraz, hizkuntza-erabileraz (hots, A dimentsioaz) ematen den iritzi-, jarrera- eta jokabide-informazio guztia markatzekoa da<sup>502</sup>. Besteren artean, 8.1.5. ataleko D letran aipatutako erabileraren eta jarrerren arteko loturak arlo honetan seinala daitezke, *Grenlandpathos* barne.

Bistan dago iritzi-jarrera-jokabide horiek hizkuntza desberdinen erabileraz eman daitezkeela: hori islatzeko *euskara* eta *erdara* azpiterminoak bereizi dira.

#### 8.1.5.1.2. *Hiztunez eta beren hizkuntza-gaitasunaz: B*

Etiketa hau, beraz, hiztunez eta beren hizkuntza-gaitasunaz (dutenaz zein hura indartzeko ahaleginez), hots, B dimentsioaz, ematen den iritzi-informazio guztia markatzekoa da<sup>503</sup>. Besteren artean, arestiko D letran aipatutako hizkuntza-ikastearen eta jarrerren arteko loturak arlo honetan seinala daitezke.

Bistan dago iritzi horiek hizkuntza desberdinetako hiztunez eta beren hizkuntza-gaitasunaz eman litezkeela: *euskaldunak* eta *erdaldunak* azpiterminoak bereizi dira, hori islatzeko.

#### 8.1.5.1.3. *Hizkuntzez: C*

Etiketa hau, beraz, hizkuntzez (hots, C dimentsioaz) ematen den iritzi-informazio guztia markatzekoa da<sup>504</sup>. Besteren artean *euskara txarrari* eta onari buruzko adierazpenak (ikus B eta C letretako oharrak 8.1.5. atalean) jasotzen dira arlo honetan. Mamiaren arabera argi baldin badago ere apologisten hitzak

<sup>502</sup> Ikus adibidetegian: 37, 51, 95.

<sup>503</sup> Ikus adibidetegian: 52, 94, 99.

<sup>504</sup> Ikus adibidetegian: 57, 70, 77, 90, 91, 92, 93, 96, 97, 98, 100. Hizkuntzaren izenaren atzean jarrerekin lotutako auziak egon ohi dira sarri. Ikus, adibidez, frantseseko "patois" kasuan Boyer 2013: 169-177 eta Courouau 2005.

sei azpikategorietako edozeinetan jartzea gerta daitekeela beharrezko, euskal hizkuntzaren berezko ezintasunaren gaineko argudioak, orobat, arlo honetan jaso behar dira.

Bistan dago iritzi horiek hizkuntza batatz, besteaz edota harantzagokoaz eman litezkeela: *euskara* eta *erdara* azpiterminoak bereizi dira, aniztasun hori islatzeko.

#### 8.1.5.1.4. *Etnizitateaz: D*

Etnizitateaz (hots, D dimentsioaz) ematen den iritzi-informazio guztia markatzekoa da etiketa hau<sup>505</sup>. Kardaberaz Donostiako errekarderaren hitzak (ikus 495. oin-oharra), adibidez, arlo honetan jaso litezke probetxurik handienaz.

Bistan dago iritzi horiek etnizitate guztiez eman litezkeela: *euskaldunak* eta *erdaldunak* azpiterminoak bereizi dira, aniztasun hori egoki islatzeko. Lotura handiak agertu ohi dira, hainbat kasutan, etnizitatearen, hizkuntzaren, irudikapenen eta identitatearen artean. Aurreiritzi eta *a priori*-zko juzgu diferente horiek, historialarien beraien eztabaidagai izan dira zenbaitetan. Erdi Aroko euskal identitateari buruz ikus, adibidez, Larrearen lana (Larrea 2002).

#### 8.1.5.1.5. *Hizkuntza-jarrerez: E*

Hizkuntza-jarrerez (hots, E dimentsioaz) ematen den informazio guztia markatzekoa da etiketa hau<sup>506</sup>. Iritziez, jarrerez eta jokabideez emandako iritziak sistematizaturik jaso litezke arlo honetan. Bistan dago iritzi horiek aurrez aurreko hizkuntza guztiekiko jarrerez eta jokabideez eman daitezkeela: hori islatzeko, erabilera eta hizkuntza ataltxoetan bezala, *euskara* eta *erdara* azpiterminoak bereizi dira.

#### 8.1.5.1.6. *Besterik*

Ohi bezala, *saski-naski* moduko kategoria erantsi dugu, azkenik, aurreko bost kategorietako batean edo gehiagotan ongi kabitzen ez diren iritzi-, jarrera- edo jokabide-datuak behar bezala islatzeko.

#### 8.1.5.2. *Zergatik 1E*

Batzuetan, jarrerari buruzko datua azaltzeaz gain edota datu hori azaldu ordez, gertakari jakina hala izateko motiboa (benetakoa edo ustezkoa) azaltzen

<sup>505</sup> Ikus adibidetegian: 51, 94, 97.

<sup>506</sup> Ikus adibidetegian: 72, 77, 96, 98, 99, 100.

digu aipu batek. 1E gelaxkan kokatzen diren datuen kasuan motibo horren presentzia seinalatzen du, beraz, marka honek.

Aipu batean une jakineko jarrera baten azalpena eman dela adierazteko marka hau argi bereizi behar da azterbide dinamikoan agertzen denetik. Marka-tzaileak joera izan dezake, eskema hau testu bati aplikatzean, zera pentsatzeko: besterik gabe, motibo eta zergati guztiak hirugarren azterbidean markatu behar direla. Hori ez da horrela: bigarreanean ohartutako aldaketen zergatia jaso nahi dugu, ez besterik, hirugarren azterbidean.

### 8.1.5.3. *Terminoen laburpena*

Hona hemen atal honetan aurkeztu diren terminoen laburpena:

39. taula: 1E gelaxkaren egitura

1. mailako etiketa	2. mailako etiketa	3. mailako etiketa	4. mailako etiketa
1E – Jarrera azaltzea	Iritziaren mamia	Hizkuntza-erabileraz: A	Euskara Erdara
		Hiztunez eta beren hizkuntza-gaitasunaz: B	Euskaldunak Erdaldunak
		Hizkuntzez: C	Euskara Erdara
		Etnizitateaz: D	Euskaldunak Erdaldunak
		Hizkuntza-jarrerez: E	Euskara Erdara
		Besterik	
	Zergatik 1E		
	Inferentzia		

## 8.2. Azterbide zinetikoa

Aldiune eta leku jakineko “argazkia” eskaintzen du azterbide deskriptiboak. Leku jakinean aldiune batetik hurrengora (edo are urrunagoko batera) zer-nolako aldaketak gertatu diren, edo gertatu ez diren, ikertu nahi izaten du, aldiz, azterbi-

de zinetikoak<sup>507</sup>: ba al dago alderik, x lekuko hizkuntza-erabilerari dagokionez, A aldiunean eta B aldiunean (hots: handik 25 urtera, 100 urtera, etc.)? Ba al dago alderik, A eta B uneko hiztun-taldean hizkuntza-gaitasunean? Ba al dago alderik hiztun elebidun horien hizkera-idazkerek (batez ere ahozko eta idatzizko euskal produkzioak) A unetik B unera euskalki aldetik, interferentzia alorrean eta komutazio sailean ageri duten jardunean? Ba al dago alderik garai batetik bestera leku horretako gizarte-giroaren ezaugarrietan? Eta ba al dago alderik, azkenik, hizkuntzei eta hiztunei buruzko iritzi-jarrera-jokabideetan, A unetik B unera?

Funtsean, konparazio- edota kontraste-lana da azterbide zinetikoak eskatzen duena: zuzenean edo zeharka A eta B aldi bi konparatzea, eta dimentsio jakin batean (hizkuntza-erabileran, hizkuntza-gaitasunean, darabilten hizkuntzaren barne-osaeran, gizarte-giroan edo iritzi-jarrera-jokabideetan) *maintenance* den nagusi, ala *change* (batzuetan *shift*, besteetan *death*, zenbaitetan *reversal*), analizatzea.

Hona hemen, bada, bigarren azterbidearen bost gelaxken laburpena:

#### 40. taula: Azterbide zinetikoaren gelaxkak

Kodea	Izen estandarizatua
2A	2A – Erabilera-aldaketa
2B	2B – Gaitasun-aldaketa
2C	2C – Hizkuntza-aldaketa
2D	2D – Gizarte-giroaren aldaketa
2E	2E – Jarrera-aldaketa

Atal honetan dagoen bibliografia ere arras aberatsa da mundu zabalean, eta (hizkuntza-soziologiaren paradigma ezagunetatik urrun gelditzen bada ere maiz samar) ez da hain txikia gure artean. Behar-beharrezkoa dugu, horregatik, material balios horien berrazterketa pausatua egitea, bertako ondorioak *EHS*n egoki kokatu ahal izateko.

Ikus dezagun, puntuz puntu, goiko bost dimentsio horietako azterbide zinetikoa.

##### 8.2.1. 2A – Erabilera-aldaketa

Bibliografia zabala dugu honetaz etxean, gorago esan den moduan<sup>508</sup>. Are gehiago da, ordea, 1A gelaxkako lan-metaketa eta konparazio-lanketa eskura-

<sup>507</sup> Adibide soil batzuk baizik ez eranstearen, atzerriko bibliografian ikus honakook: Fishman *et al.* 1985; Lewis 1971; Leopold 1959; Withers 1984, 1986.

<sup>508</sup> Ikus, adibidez, Irigaray 1974; Oyharzabal 2001; Reclus 1929 [1867]; Yrizar, 1973b.

tu ahal izango dena. Oinarri-oinarrizko kontzeptua, arlo honetan, *language shift* edo mintzaldaketa<sup>509</sup> dugu. Has gaitezen, adibidez, honako azalpen honetatik (Zalbide 2008: 1):

Mintzaldaketa diogunean, Uriel Weinreich-en garaitik *language shift* esaten den fenomenoaz ari gara. Bere jatorrizko definizioa hau da: “the change from the habitual use of one language to that of another” (Weinreich 1953: 68). Euskaraz esanik, A hizkuntzatik B-rako *Language shift* edo mintzaldaketa zera genuke: hiztun-talde batek (edo hiztun-elkarte osoak) eguneroko mintzajardun arruntean bere ordura arteko A hizkuntza (partez edo osoz) alde batera utzi eta handik aurrera B hizkuntzan egitea.

“Language Maintenance and Language Shift as a field of inquiry” izendatu zuen Fishman-ek (1964) atal hau, orain dela 50 urte inguru, eta geroztik hizkuntza-soziologiaren azter-eremu nagusietako bat bilakatua dugu<sup>510</sup>. *Language Maintenance* eta *Language Shift* kontzeptuak analizatzen dira hortaz, bereziki, atal honetan. Batez ere *language shift* edo *mintzaldaketa*, baina *maintenance* kontzeptua ere oso gogoan izanik. Horretarako, arrazoizkoa dirudi *language shift* hori *noiz-non* gertatzen den hizkuntza-soziologiaren tresneria kontzeptualaz zehazten saiatzea. Har dezagun, adibidez, *Reversing Language Shift*-eko azalpen klasikoa: “the location of shift in the total ‘sociocultural space’ of a speech community is an indication of just where the stresses and strains of cross-cultural contact have eroded the ability of the smaller and weaker to withstand the stronger and larger” (Fishman 1991: 55). Jarrai dezagun gai horretaz inoiz eman izan dugun azalpen gehigarriarekin (Zalbide 2008: 2):

Oso fenomeno ezaguna deskribatzen du mintzaldaketak: ahuldutako A hizkuntzatik bere hiztunak (batzuk, asko, guztiak) kontestualki nagusi den B hizkuntzara mintzaldatzea (eta hortik aurrerako galbidea) aski gauza ezaguna da mundu zabalean. Ez da bat-bateko pausoa, txuri-eta-beltz arteko tartea markatzen duena, urratsez urratsekoa edo graduala baizik<sup>511</sup>. Honako sekuentzia eman izan da inoiz, *continuum* horren beheranzko norabidean,

<sup>509</sup> Baita *bizkuntza-ordezkapena* edo *ordezkapen linguistikoa*. Ingelesez *language shift* edo *language displacement*; alemanez *Sprachverschiebung*; gaztelaniaz *desplazamiento lingüístico*. Euskal terminoaren jatorria dela-eta, ikus Zalbide 2009: 17: “Gainerako baliokideak bezala, aski berria da *mintzaldaketa* terminoa. Berria edo ia berria. Xabier Lizardi jardun zitzaigun lehenengoz, oker ez bana-go, antzeko hitz batez: “mintzalda” zeritzan bere hitz-sorkari berriari, eta aski testuinguru poetikoan baliatu zitzaigun hartaz. Hortik saiatu nintzen ni, aspaldixko, *mintzaldaketa* edo *luze-zabaleko mintzaldaketa* ateratzen”.

<sup>510</sup> Ikus bereziki, adibide gisa, Fishman 1978 [1966].

<sup>511</sup> “Graduala izate horrek ekarri du, hain zuzen, *language shift* delakoa *process* moduan formulatu izana. Bada ordea tartean (Gal 1979) besterik dioenik: *transition* moduko prozedura dela eta, horretatik, hizkuntza-erabilera sinkronikoan jokabide heteroogeneo gisa hasten

egoera xuabeenetik hasi eta larrienera joaz: *language attrition, shift, endangerment, contraction, obsolescence, loss, disappearance* eta *death*<sup>512</sup>. Prozesu horien araberako (sarrienik, horien ondoriozko) hizkuntzei ere izen jakinak eman ohi zaizkie: *declining, endangered, threatened, obsolescent, moribund, extinct* eta *dead languages*.

Honako hau ere kontuan hartu behar genuke, mintzaldaketaz ari garelarik (Zalbide 2009:18):

Mintzaldaketa ez d[el]a hiztun batek edo bizpahiru hiztunek une, leku eta xede jakinak hartaturik A hizkuntzatik B hizkuntzara pasatzearekin nahastu behar. Bi gauza dira horiek. Gertaera makrosoziologikoa da mintzaldaketa, normalean belaunaldi bi edo gehiago irauten duena, ez hiztun jakin batzuen unealdi jakineko doikuntza-prozesu mikrosoziologikoa.

Atzerrian ez ezik, gure artean ere askotan aztertu izan da puntu hau. Perspektiba zabaletik zenbaitetan, euskararen bilakaera osoa analizatuz. Perspektiba konkretuagotik beste askotan<sup>513</sup>. Perspektiba zabaletik zein meharretik jardun, galdera bakarra da erantzun zain dagoena: “leku jakin bateko mintzajardunaren gizarte-moldaerak zer aldaketa ageri du denboraren harian?” Oro har, mintzajardunaren gizarte-moldaeran ageri al da bilakaerarik? Zenbateko aldaketa? Non, konkretuki, espazio fisikoan edota soziofuntzionalen?<sup>514</sup>

Galdera horiei erantzutea funtsezkoa da euskararen Historia Sozialarentzat. Galdera horiei erantzun xehe eta ongi kontrastaturik bilatu gabe ez da lortuko egungo informazio puntualen metatze-lan taxugabetik aurrera egitea. Aurrera egingo bada, berriro ere irizpide bateratuetara jo beharko da, 1A gelaxkan egin den bezala. Euskal munduari begira hiru puntu bereziki komentatu nahi ditugu jarraian: epealdi zaharren trataera, epealdi modernoagoen trataera/konparazio-puntuak eta hizkuntza-erabileraren bilakaeraren (hots, mintzaldaketaren) noranzkoa. Ikus ditzagun hiru arlo horiek, beraz, *EHSk* gelaxka honetarako markatze-sistema aztertu baino lehen.

dena *quantitative alteration* lehenik, eta *categorical change* azkenik, bilakatzen dela perspektiba diakronikoan”.

<sup>512</sup> “Zenbaitek ez du sekuentzia hori bere horretan ontzat ematen. Bi gauza nahasten dira hor, bere ustez: batetik erabileraren atzerapausoa, eta bestetik hizkuntza-gaitasunaren gain-behera: halakoen ustean, beste nonbait tratatu behar dira *language loss* eta *language attrition* kontzeptuak. Xehetasunak xehetasun, sekuentzia hori argigarria da hein batean. *Conceptual confusion* egoera ere bere baitan du, ordea, oraindik.”

<sup>513</sup> Ikus, adibidez, Satrustegi 1991.

<sup>514</sup> Argigarria da alde horretatik, lehen hurbilketa gisa, Rosa Miren Pagolaren *Nafarroako bizkerak* (1994). Artikuluaren sarrerakoan argi dioenez, “Nafarroan egiten den euskal hizkuntzaz mintzatzerakoan ezin inola ere ahantz eta aztertu gabe utz hainbeste eragin izan duten hizkuntzaren kanpo-arrazoiak”.

## A) Epealdi zaharren trataera

Goian aipatutako galdera horiei erantzuteko, oro har, erantzun bateratueta-  
ra eta, epealdi zaharrenetarako, beti edo ia beti erabateko euskara/erdara ba-  
lionespenetara jo behar izaten da. Horrelako balioespentzat har daiteke, esate  
baterako, zenbait iturri historikorekin hainbatean ezkontzen den, baina zenbait  
adituren (esate baterako, Caro Barojaren) formulazioekin ahobatezko adostasun-  
nik ez duen, Lacarra historialariaren deskribapen hau (Lacarra 1972):

No cabe duda que para estas fechas ningún indicio de autoridad romana  
quedaba en los territorios de la antigua Vasconia, se apagan las formas de  
vida urbana traídas por el mundo romano, y huidos o muertos muchos de  
los propietarios rurales, las villas y las estructuras creadas a su alrededor,  
desaparecen. Podemos deducir que el elemento rural vasco se ha impuesto a  
la superestructura latina.

Zaila da, jakina, azalpen horretatik *language maintenance* edota (*reversing*) *language shift*-eko ondorio zehatzik ateratzea. Batez besteko korolariora argia da, nola-  
nahi ere, eta ongi ezkontzen da handik mende batzuetara han-hemengo aipa-  
men dokumentalek diotenarekin. RLS moduko bat gertatua dateke bertan,  
immigrazio-emigrazioek beren lekua izana dutelarik mintzaldatze horretan.  
Datu bakan horietatik ezin da ordea, esan bezala, euskararen gizarte-dimen-  
sioaren xehetasun handirik atera. Euskaraz bakarrik egiten al zen egoera berri  
horretan? Euskara eta erdara soziofuntzionalki konpartimentaturik gelditu al  
ziren, eta belaunez belaun diglosia molde tradizionalaren arabera transmititze-  
ko oinarri soziokultural eta ekonotekniko berria eratu al zen gure artean? Hala  
balitz, zer leku zuen euskarak ordena sozial berrian, zer leku latinak (idatziz-  
koan batik bat) eta zer-nolakoa erromantze nafarrak (ahozkoan)? Zer jardun-  
gunetan zuen euskarak erabateko nagusitasuna, eta zein jardungunetan (batez  
ere, botere-egitura politiko-erlijiosoei loturiko harreman-sareen zein rol-harre-  
manetan) nagusitzen zen erdara? Era berean, 1250 ingurutik aurrera, inguruko  
erromantzeak latinari lur-esparrua irabazten hasi zirenean idatzizko jardunean,  
diglosiaren H esparruan, nola eratu zen Mitxelenak aipatua duen latinaren eta  
bertako erromantzearen H mailako konpartimentazio soziofuntzionalaren bir-  
moldaketa berria? Zer harreman-bide eta zer esparru-banaketa zuten bestalde,  
bai espazio fisiko-geografikoan eta bai ahozko jardunaren espazio soziofuntzio-  
nalean, euskarak eta bertako erdara ugariek<sup>515</sup>? Funtsezko galderak dira horiek,  
oraingoz behar bezala argitu gabe daudenak eta *EHS* egitasmoak, datuen bilketa  
zabalaz eta lanketa sistematikoaz, bihar-etzi argitu (edo argitzen lagundu) ahal  
izango dituenak.

<sup>515</sup> Azken puntu honetaz ikus, adibidez, Ciérvide 1989 (iturria Pagola 1994: 260).



Elebitasunezko diglosiaren adibide ugari du gure hiztun-elkartek. Zenbait eskualde eta harreman-saretan, bereziki, luzaz iraundako formulazioa da hori. Horrelako testigantzarik jasota dago zenbaitetan, eta datu konkretuen argitan ondorioztatua besteetan. Azken alor honetan sartzekoa da, esate baterako, Martin Haase-ren saioa (Haase 1992: 687-698).

#### B) Epealdi modernoagoen trataera/konparazio-puntuak

Oso besterik da, jakina, euskara-erdaren gure arteko bizibideaz azken biz-pahiru mendeotan jaso litekeen informazioa. Datuak ugariak diren kasuotarako (demagun azken 200 urteotarako), bi aldiuneen egoerak hartu eta konparatzea da ikerketa modu egokiena. Ikerketa mota honi *study in real time* deitu ohi zaio ingelesezko bibliografia soziolinguistikoa (Labov 1972, 1994: 43-112, 2001: 75-78; Conde 2007: 86; Hernandez eta Conde 2012: 262, 485-486; Mas i Miralles 2003: 3; Turrel 2003). Ondoko konparazio taularen antzekoak eratztea izan liteke, horretarako, bide egokia.

41. taula: **Jardunguneen sailkapena bilakaerarako**

Adierazpidea	Jardungunea	Rol-harremanak	A aldiunea	B aldiunea
Mintzamena	Familia	Senar-emazteen artean Guraso-haurren artean Aitona-amonen eta iloben artean Anai-arreben artean (etxean) Besterik (gurasoen belaunaldia) Besterik (haurren belaunaldia)		
	Auzunea	Lagunartean Ezagunen artean		
	Kirolak/ aisia	Kirolarien artean Dantzarien artean...		
	Hezkuntza	Ikasle-irakasleen artean Ikasleen artean Irakasleen artean		
	Lana	Lankideen artean Bezeroekin eta hornitzaileekin Nagusiarekin		

Adierazpidea	Jardungunea	Rol-harremanak	A aldiunea	B aldiunea
Mintzamena	Agintea	Udal barrukoen artean Udalekoek herritarrekin Foru-agintean Erresumako aginte-esparruan Epaikaritzan...		
	Erljioa	Otoitz egitea (etxean, elizan...) Meza entzutea Sermoi-predikua egin eta entzutea Kristau-ikasbidea lantzea		
	Herriko bizia	Plazako jarduna Feria eguneko sal-erosketa		
	Besterik			

Dirudien baino elkorrago gerta liteke bide hau, hainbat kasutan: datuen eskasia da, batetik, eragozpen larria. Datuak gero eta ugariago izango ditugu ordea, eta ez da hori eskema horren *handicap* nagusia<sup>516</sup>. Egoera konparagarriak ezin (edo oso nekez) dokumentatu ahal izatea gertatuko da, oker ez banago, eskema-bide horren ahuldade nagusia.

Beste bidea, azken berrogeita hamar urteotako datuei dagokienez errazago aplikatu litekeena itxuraz, zera da: leku eta une batean, batetik gazte-gaztetxoentzako mintzajarduna aztertzea, eta bestetik helduena edo zaharrena, zaharren eta gazteen artean alde nabarmenak daudelako. Bide hori ez da, bere mugatua ere, bat ere gaitzestekoa<sup>517</sup>. Ikerketa mota honi *study in apparent time* deitu ohi zaio inge-

<sup>516</sup> *Handicap* horiek oso ondo seinatuak daude in Fishman 1991: 52-54.

<sup>517</sup> Linguistikaren alorrean emaitza ohargarriak eskaini ditu bide horrek, eta historia sozialerako informazio soziolinguistikoaren alorrean ere kontuan hartzekoa gerta liteke. Bilboko auzo bateko bilakaera zehaztu ahal izateko ikus, adibidez, Gaminde 1994. Hori bai, bere mugak ere baditu bide horrek: hizkuntzen konpartimentazio soziofuntzionalean adina aldagai esanguratsua izan liteke eta egoera batzuetan adinaren arabera banaketa iraunkorra izan liteke. Kasu horietan adinaren arteko aldea ez da bilakaera historiko baten adierazle. Ikerketa batzuen kasuan *apparent time* erabili eta urte batzuetara ikerketak *real time-n* ere egin dira. Sankoff-ek, demagun, ikerketa horiek hartu eta *apparent time-n* aurreikusitakoa *real time-rekin* konparatu izan du. Sankoff-en arabera lau garapen diferente jaso litezke: "Since 1995, we have seen an increasing number of real-time studies (most frequently, re-studies of sociolinguistic or dialectological research of the 1960s and 1970s). Many of the original studies made apparent time inferences, and for researchers carrying out restudies, it has been tempting to treat these inferences as predictions. However, we should note that there are, in the historical sense, not two but four possible further developments to be observed in the subsequent studies. First, if the original age distribution is repeated at the same level, we interpret the outcome as static age grading. Second,

lesezko bibliografia soziolinguistikoan (Labov 1972, 1994: 43-112, 2001: 75-78; Conde 2007: 86; Hernandez eta Conde 2012: 262, 485-486; Mas i Miralles 2003: 3; Turrel 2003, Nevalainen eta Raumolin 2003: 53-100). Halakorik bildu nahi litzateke, konkretuki, ondoko eskeman:

#### 42. taula: Jardunguneen sailkapena belaunkako azterketarako

Adierazpidea	Jardungunea	Rol-harremanak	Umeak (eta gazteak)	Helduak (eta zaharrak)
Mintzamena	Familia	Senar-emazteen artean Guraso-haurren artean Aitona-amonon eta iloben artean Anai-arreben artean (etxean) Beste (gurasoen belaunaldia) Beste (haurren belaunaldia)		
	Auzunea	Lagunartean Ezagunen artean		
	Kirolak/ aisia	Bertan dauden besteekin Herri-kirolarien artean Dantzarien artean...		
	Hezkuntza	Ikasle-irakasleen artean Ikasleen artean Irakasleen artean		
	Lana	Lankideen artean Bezeroekin eta hornitzaileekin Nagusiarekin		
	Agintea	Udal barrukoen artean Udalekoek herritarrekin Foru-agintean Erresumako aginte-esparruan Epaikaritzan...		

when we note a repeated age gradient at a higher level of the change, we interpret the result as a real time change. The third possibility is that all age groups display the same high level of the variable, which we interpret as the last phase of change going to completion. In this case the trend study should show no further increase on the part of a new generation of young speakers. Since eventually all changes are completed, it may be unreasonable to think that the absence of continuing change constitutes a “failed prediction”. The fourth possibility is that change is reversed, usually as the effect of stigmatization from above.” (Sankoff 2006: 9)

Adierazpidea	Jardungunea	Rol-harremanak	Umeak (eta gazteak)	Helduak (eta zaharrak)
Mintzamena	Erljioa	Otoitz egitea (etxean, elizan...) Meza entzutea Sermoi-predikua egin eta entzutea Kristau-ikasbidea lantzea		
	Herriko bizia	Plazako jarduna Feria-eguneko sal-erosketa		
	Besterik			

Aurreko bi taula horietan bilakaera konprobatzeko jaso diren konparazio-puntuak dira, bistan dago, batetik aldiune bat beste aldiune batekin konparatzea eta, bestetik, aldiune jakineko belaunaldi biren edo gehiagoren erabilerak alderatzea. Labov-ek aipatzen duen moduan, kontuan hartu behar da aldaketa bat belaunaldikoa (*generational change*)<sup>518</sup> izan daitekeela, edota orokorra (*communal change*)<sup>519</sup>. Bestelako konparazio-punturik ere antola liteke noski: horrela, belaunaldi bakar batek bere haurtzaroz dioenak konparazio-puntua ematen digu, hura bere gaurko praktikarekin alderatzen badugu, norbere bizi-

<sup>518</sup> Aldaketa generazionala gramatikaren aldetik aztertzeaz ikus Weinreich, Labov eta Herzog 1968: 144-146.

<sup>519</sup> Labov-ek argi adierazi izan du *apparent time*-n eta *real time*-n arteko harremana, eta azalpen horren altzoan *generational change* eta *communal change* definitzen ditu. Merezki du hemen Labov-en hitzak sartzea. Kontuan har beza irakurleak, hori bai, liburu honen 2. kapituluaren agertzen den moduan bereziki hizkuntzaren barne-osaeraren aldaketa ikertzeko helburu duela Labov-ek: "(1) If the behavior of individuals is stable throughout their lifetimes, and the community remains at the same level, there is no variation to analyze, and we have *stability*: the stable, invariant, homogeneous situation that was once considered optimal (...). (2) If individuals change their linguistic behavior throughout their lifetimes, but the community as a whole does not change, the pattern can be characterized as one of *age-grading*. (...) 3) *Generational change* is the normal type of linguistic change that we have been considering so far – most typical of sound change and morphological change. Individual speakers enter the community with a characteristic frequency for a particular variable, maintained throughout their lifetimes; but regular increases in the values adopted by individuals, often incremented by generations, lead to linguistic change for the community. (4) The converse of this pattern is *communal change*, where all members of the community alter their frequencies together, or acquire new forms simultaneously. This is a common pattern of lexical change, as Payne (1976) found in her study of speakers entering the Philadelphia community. It appears to be a basic pattern for syntactic change as well, as Sankoff and Brown (1976) found in the development of Tok Pisin relatives and as Aroaud (1980) found in the development of the English progressive." (Labov 1994: 83-84)

tzan hizkuntzen erabilera nola zegoen eta nola dagoen bereizteko eta, hortaz belaunaldi baten haurtzarotik edo gaztarotik heldu-garaira gertatu den aldairaz, bere norabideaz, zabalaz eta sakonaz, jabetzeko<sup>520</sup>. Leku (ibar, herri...) batean gertatzen ari dena beste batean gertatzen ari denarekin konpara daiteke, era bertsuan. Bestelako konparazio-puntuak ere finkatu ahal izango dira seguru-eruenik, bakanago bada ere.

### C) Hizkuntza-erabileraren noranzko eta norainoko aldaketa

Azkenik, hizkuntzen erabileran gertatzen diren aldaketen gainbegiratu honetan orain arte aipatutakoez gain, **aldaketaren norabidea** ere zehaztu behar dugu gutxi-asko. Sinplifikatuz, inolako mintzaldaketarik gabeko egoera iraunkorra alde batera uzten badugu bi aukera bakarrik dira posible, une batez: erabilera gorantz doa, ala beherantz. Mugimendu horiek definitzeko orduan hiru faktore edo hiru irizpideren arabera sailka litezke datuak<sup>521</sup>:

- a) *Abiaturua*: egoera osasuntsutik abiatzen gara, erdipurdiko egoeratik abiatzen gara, ahuletik...
- b) *Azken ondorioa*: goranzko prozesuetan lehen baino osasuntsuago amaitzen du hizkuntzak, baina belaunez belauneko transmisio-bide naturala erdietsi gabe; hortik gora egiten du. Beheranzko prozesuetan, aldiz, lehen baino ahulago amaitzen du hizkuntzak, baina belaunez belauneko transmisio-bidea bizirik; belaunez belauneko transmisio-bide naturala eten egin da erabilera behera egiteaz bat...
- c) *Prozedura*: bilakaera eragin duen faktoreak nola eragin du: goranzko prozesuetan kontzentrazio demografikoa indartuz, konpartimentazio soziofuntzionala zabalduz eta gotortuz, *top-down* plangintza instituzionalaz, RLS moduko ekimenez. Beheranzko prozesuetan, aldiz, eten-urratze edo dislokazio molde fisikoz, demografikoz, sozialez...

Horrek guztiak, jakina, aniztasun izugarria sor dezake. Hiru faktore edo irizpide horien artean azken ondorioari soilik begiratzen badiogu ("azken" horrek zera esan nahi du: aldi eta alde horretako azken ondorioa, gizarte-atal batean edo harreman-sare jakin batean luze-zabal gertatzen ari dena<sup>522</sup>) aurreikus

<sup>520</sup> Gogora dezagun kasu honetan *apparent time* moduko azterketa bidea genukeela, ez *real time* modukoa.

<sup>521</sup> Nancy Hornberger-i zor diogu hiru irizpide horien lehen azalpen espresa.

<sup>522</sup> Beti bezala, kasu indibidual dibergenteak ez dira atal honen aztergai. Herrialderik pobreenetan ere izan ohi dira pertsona arras aberatsak, baina horregatik ez da herrialde hura aberatsen artean kontabilizatzen.

daitekeen egoera-sorta oso zabala da. Har dezagun lehendabizi beheranzko prozesuaren kasua:

1. Hasieran bereak dituen jardungune, harreman-sare edo rol-harreman guztietan aktibo da oraindik X hizkuntza, baina zenbait funtziotan Y hizkuntza lehian hasi zaio.
2. Berea izandako jardungune, harreman-sare edo rol-harremanen bat (edo gehiago) galdu egin du tarte horretan, baina belaunez belauneko transmisio naturala (bbtn) indarrean dago oraindik.
3. Belaunez belauneko transmisio naturala (bbtn) mehatxupean dago: transmisio hori ez da (lehen bezala) osoa, partziala baizik.
4. Bbtn eten egin da azterkizun dugun aldian eta aldean. Zaharrak oraindik bizirik darabilte hizkuntza beren arteko mintzajardun arruntean: beren artean eta, oro har, gazteez aparteko zenbait harreman-saretan. Gazteek ez: hauek ulertzen dute, gutxi-asko, baina ez dira hizkuntza horretan jarduteko gai edota, hartarako gai izan arren, ez dute hizkuntza horretan egiten.
5. Bbtn aspalditxo etenik dago. Zaharrenek badute oraindik hizkuntzaren berri, eta badira hitz egiteko gai, baina eguneroko bizimodu arruntean (beren artean ere) ez darabilte garai bateko beren hizkuntza.
6. Inork ez daki (eguneroko bizimodu arruntak eskatzen duen eginkizunetarako) hizkuntza horretan egiten.

Ikus dezagun, bestetik, goranzko prozesuan gerta litekeen zenbait emaitza:

1. X hizkuntzak indarrean zuen lehen bbtn delakoa, eta orain ere hala du. Horrezaz gainera, hasieran bereak zituen jardungune, harreman-sare eta rol-harreman guztietan aktibo da oraindik X hizkuntza. Horrezaz gainera, beste zenbait jardungune, harreman-sare edo rol-harremanetara zabaldu da.
2. *Xish*<sup>523</sup> hitzun-herriak, hitzun-taldeak edo dena delako harreman-sareak indarrean zuen bbtn. Beste L1eko hitzunak (etorkinak, bertako *Xian-via-Yish* direlakoak) euskaldundu egin dira, baina *Yish*-ez jarduten dute orain ere, nagusiki.
3. *Xish* hitzun-herriak, hitzun-taldeak edo dena delako harreman-sareak indarrean zuen bbtn. Beste L1eko hitzunak (etorkinak, bertako *Xian-via-Yish* direlakoak) euskaldundu egin dira, eta euskaraz jarduten dute orain, nagusiki.

<sup>523</sup> Fishman-en X/Y terminologia honi buruz ikus, adibidez, Fishman 1991: 27, 34, 65. Hizkuntza horien hitzunak izendatzeko liburu horretan erabili ziren jatorrizko *Xman* eta *Yman* terminoak *Xian* eta *Yian* terminoiez ordezkatzear, genero-bereizkeria saihesteko, ikus Fishman (ed) 2001: 481.

4. Bbtn mehatxupear zegoen hasieran: orain segurtaturik dago.
5. Bbtn etenik zegoen, azterkizun dugun aldiaren hasieran, azterkizun dugun lekuan. Berrero indar betean jarri da bbtn: hots, etxe-familia-azto-herri konstelazioa euskaldundu egin da eta berriz euskaraz funtzionatzen du.
6. Hori ez da lortu (partez edo osoz). Horren ordez, bbtn segurtatzen ez duten funtzio, ingurumen eta prozesu sozialetan nolabaiteko sarbidea izan du hizkuntza ahulak.
7. *Revertnacularization*<sup>524</sup>: eguneroko bizimodu arruntean (familian, lagunartean eta lan-giro hurbilean) hilik zegoen hizkuntza (euskara) etxeko, lagunarteko eta bizimodu arrunteko hizkuntza (nagusi) bihurtu da hitzez.

Aniztasun hori *thesaurusera* eramatea ezinezkoa da: hain xehe kodetzea edo etiketatzea izugarritzko lana izango litzateke, batetik; bestetik, informazio-iturriak sarritan ez du hain informazio xehea ematen. Finkatu den irtenbidea 8.2.1.2. ataltxoan azalduko dugu.

Hiru arlo horiek (A, B eta C) azaletik aztertu ditugularik, ondoko azpiataletan analizatuko dugu orain horrelako informazioa egituratzeko *EHSk* aukeratu duen jokabidea. Aurreko hori guztia egoki jaso eta markatzeko sortu den 2A gelaxkaren bigarren mailako eraketa boskoitza da: bilakaerazko datuak oinarriz *bizkuntza-erabileraren bilakaera* izeneko errotulupean biltzen dira. Bertan ikusi ahal izango dugu nola eta noraino kontuan hartzen diren ataltxo honetan zehar aipatu diren kategoriak. Atal nagusi horrezaz gain beste lau atal ere jaso dira: *konparazio-mota* zehazteko aukera ematen duena, diglosiaren bilakaera (*diglosia: bai/ez*) islatzen duena, *nagusitasun-bilakaerazko taulak* markatzeko aukera ematen duena eta azterbide honetan ohikoa den azken etiketa (*inferentzia*) ere jaso dira. Goazen, bada, gelaxka honen bost etiketa nagusi horietako lehenengo lauen oinarriak eta erabilera banan-banan aztertzeraz, termino-zerrendan duten ordenari eutsirik.

#### 8.2.1.1. *Konparazio-mota*

Zer zerekin konparatzen ari gara? Gorago, 8.2.1.B puntuan, zehaztu ditugu hainbat aukera eta bakoitzari etiketa bana eman zaio. Horrela, konparazioa aldiune batetik besterakoa baldin bada, *aldi batetik besterakoa*<sup>525</sup> izeneko etiketa erabiltzen dugu. Aldiz, konparazioa aldiune bereko bi belaunaldiren artekoa baldin bada, *belaun artekoa* izeneko etiketa da egokia<sup>526</sup>. Kasu batzuetan, belaunaldi baka-

<sup>524</sup> Royo-k (2003: 9, 14, 68) euskaraz 'berriz bertakotzea' proposatzen du.

<sup>525</sup> Ikus adibidetegian: 12, 110, 111, 112, 117, 136.

<sup>526</sup> Aplikazio anitz egin dira adibidez bretoiaren ezagutzari buruz ikus Broudic 1995: 355-356). Ikus adibidetegian: 126, 135.

rrean argi konproba liteke hizkuntza-erabileraren bilakaera zein (izan) den: *adinekoek bere haurtzaroz diotena* etiketa behar dute halako kasuek. Laugarrenez, bi puntu geografikotan gertatzen ari den bilakaera konparatzea gerta daiteke, normalean une historiko bertsuan. Halakoetan, *leku batetik besterakoa* etiketa erabiltzea da egokiena. Azkenik, bosgarren aukera ere badago, *bestetik*, aurreko konparazio-moten artean ezin kokatuzkoa suertatzen den datua markatu ahal izateko<sup>527</sup>.

### 8.2.1.2. *Hizkuntza-erabileraren bilakaera*

*Konparazio-motak* azaldu digu beraz, erabileran aldaketarik gertatu den detektatzeko, zein diren alderatzen ari garen bi une, gune edo belaunaldi. Horrez gain (eta batez ere), aldaketa hori zer-nolako izan den zehaztu nahi izaten dugu: mintzaldaketa gertatu bada, esate baterako, zein hizkuntzaren erabilera igo da, eta zeinena jaitsi? Edota hizkuntza jakin bati eutsi egin al zaio (g)une batetik bestera: aldaketa handirik gabe bizirik iraun al du? Zazpi aukera aurreikusitako dira, euskal munduaren erabilera-joera desberdinak egoki islatu nahian, batez ere (baina ez huts-hutsean) euskararen ikuspegitik. Aukera horietako bat, *oro har*<sup>528</sup>, *zehaztu gabe*, ohi bezala, beste aukeretan ongi kabitzen ez diren aipuak markatzeko gorde dugu. Beste seiak honako hauek dira: *erdararen heriotza*, *euskararen erabilerak gora egitea*, *euskararen erabilerari (edo -faltari) bere horretan eustea*, *euskararen erabilerak behera egitea*, *euskararen heriotza* eta *erdaren arteko mantentzea edo mintzaldaketa*.

Beste sei aukera horietan, gainera, gehiago zehaztu ahal dugu hizkuntza baten erabileran detektatu dugun aldaketa-mota non gertatzen ari den. Bestela esanda, testuak horretarako aukera ematen digunean (eta ez badu ematen, *zehaztu gabea* izeneko etiketa erabil dezakegu) honako atal hauek bereizi ahal izango ditugu:

- *funtzioak*: galera-irabaziak hizkuntzaren zer funtziotan gertatzen dira? (cf. azken 30 urteotan euskarak H funtzioetan izan dituen irabaziak);
- *hiztunak*: galera-irabaziak hiztun-kopuruz nolakoak izan dira? (cf. azken 30 urteotan euskarak hiztun-kopuruetan izan dituen irabaziak)<sup>529</sup>;
- *lekua*: galera-irabaziak zer espazio geografikotan izan dira? (cf. euskararen Trebiñuko atzerabidea, hego-mendebaldetik ipar-ekialdera, edota azken 30 urteotan euskarak XIX. mendeko mintza-esparrutik kanpora izan dituen irabaziak).

<sup>527</sup> Gertaera bat izan daiteke “bestetik” honen atzean dagoen elementua: matxinada bat (ikus adibidetegian: 80) edota bilera bat, adibidez, Elizaren esparruan giltzarria izan den Vatikanoko II. kontzilioa. Kasu horietan egoera bat dago matxinadaren edo kontzilioaren aurretik, eta beste bat ondoren.

<sup>528</sup> Ikus adibidetegian: 110, 115.

<sup>529</sup> Ikus adibidetegian: 125.



Azter ditzagun, beraz, aipatu ditugun sei aukera horiek, bakoitzaren erabilera argituz eta hiru esparru horiek kontuan harturik.

#### 8.2.1.2.1. *Erdararen heriotza*

Demagun jasotako informazioak zera adierazten digula: euskara ez den hizkuntzaren bat hil egin da ingurune jakinean. Horrelakoetan marka hau erabiltzen dugu. Arestian adierazi bezala, desagerpen hori hiru parametroren arabera izan daiteke: jardungune eta rol-harreman jakinak erabat galtzea (1250 inguruan latina Gaztelako eta gure arteko hainbat testu administratibotatik desagertzea, adibidez); azken hiztunak hiltzea (XX. mendearen hogeiko hamarkadan Pasaiaiko azken gaskoi-hiztunaren kasua<sup>530</sup>); leku jakin batetik desagertzea (gaskoia Hego Euskal Herrian desagertzea).

#### 8.2.1.2.2. *Euskararen erabilerak gora egitea*

Kontuan hartu dugun bigarren kasua, euskaraz gero eta gehiago egitea da. Kasu honetan gauza bi gerta litezke: a) erabilera-zabalkunde hori euskarak beste hizkuntza bat ordezkatzea, erdaratik euskararako mintzaldaketa alegia (*mintzaldaketa euskarara*); b) euskara gehigarritzko hizkuntza gisa hedatzen ari izatea (*euskararen bedapena*: adibidez, azken 40 bat urteotan erdaldunek euskara ikasi izana, beren ama-hizkuntza erabiltzeari utzi gabe). Bi aukera horietako bat hautatzeko adina daturik ez dagoenean, *zehaztu gabea* aukera ere hor dago.

#### 8.2.1.2.3. *Euskaraz egiteari (edo ez egiteari) bere horretan eustea*

Hirugarren kasua berezia da, baina ez bereziki ohiz kanpoko: bi uneren edo bi guneren arteko konparazioa egindakoa, honako ondorio hau ateratzen da zenbaitetan: halako lekutan, halako garai-tartetan, euskararen erabilera-maila ez dela aldatu<sup>531</sup>. Egoera egonkor baten aurrean gaudela, alegia, kasu konkretu horretan. Horretarako marka honako hau da: *euskararen erabilerari (edo faltari) bere horretan eustea*. Izenburu horren barnean dauden lau aukerek, erabilera-aldaketan kasu desberdinetan bezala, izaera iraunkor hori non agertu den zehazteko aukera ematen dute (zehaztu daitekeenean: ezin denean hor dago *zehaztu gabea* aukera): funtzioetan, jardungune eta rol-harremanetan, hiztun edo leku jakinetan<sup>532</sup>.

<sup>530</sup> Ikus Gavel 1918.

<sup>531</sup> Ikus adibidetegian: 12, 116, 118, 119.

<sup>532</sup> Ikus adibidetegian: 114.

#### 8.2.1.2.4. *Euskararen erabilerak behera egitea*

Gora egitearen markaren kontrako ispilua da etiketa hau: oraingoan igo beharrean jaitsi egin da euskararen erabilera<sup>533</sup>. Beste markaren kasuan bezala, banaketa hirukoitza darama bere barnean: gerta liteke erabilera-estutze edo -murrizte hori euskara beste hizkuntza batek ordezkatzan duelako (*mintzaldaketa euskaratik*) izatea ala, hainbeste espezifikatu gabe eta edozein modutan ere erabateko heriotzara iritsi gabe, euskararen erabilera desagertzea arlo batean edo bestean (*euskara desagertzea*<sup>534</sup>)<sup>535</sup>. Bi aukera horietako bat finkatzeko bezainbat datu ez dagoenean, *zehaztu gabea*<sup>536</sup> aukera ere hor dago.

#### 8.2.1.2.5. *Euskararen heriotza*

Multzo honen lehenengo markaren kontrako ispilua da, era berean, hurrengo etiketa hau: erdararen heriotzaren ordezkari euskararen heriotza dugu oraingoan aipagai. Belaunez belauneko hitzun-transmisioa hautsi egin da, hizkuntzaren belaunez belauneko jarraipena eten egin da eta, azken-azkenean, euskara erabat desagertu da leku (eskualde, ibar...) batean: ez du jadanik hiztunik han.

#### 8.2.1.2.6. *Erdaren arteko mantentzea edo mintzaldaketa*

Aurreko bost kasuek inplikatzan duten hizkuntza biren edo gehiagoren artean, beti tartean egon da euskara. Azken kasu honetan, aldiz, bi hizkuntza inplikatu arren, euskara ez da ez bata eta ez bestea<sup>537</sup>. Frantsesak gaskoia menderatu izana, jardungune eta rol-harreman jakinetan hasieran eta (ia) erabat gero, atal honetan sartzen da.

#### 8.2.1.3. *Diglosia: bai/ez*<sup>538</sup>

1A gelaxkaren egiturari jarraiturik, diglosiaren ikuspegitik ikusten dira argien, zenbaitetan, erabilera-aldaketa horiek. Hala ere, zuzen interpretatu behar dira errotulu honen pean agertzen diren bi aukera. Horrela, *ageri da* markak zera

<sup>533</sup> Ikus adibidetegian: 125.

<sup>534</sup> Ikus adibidetegian: 114, 170.

<sup>535</sup> Oro har, kale girotik lehenago galdu izan da euskara etxe barruko sutondotik baino, aitona-amonen artean bereziki. Beraz, kalea galdurik zukeen euskarak kasu horietan, nahiz eta euskararen heriotza oraindik gertatu ez.

<sup>536</sup> Ikus adibidetegian: 113, 117.

<sup>537</sup> Ikus adibidetegian: 111, 112.

<sup>538</sup> Gogoratu, era berean, non soziofuntzionalen badagoela kontu honekin lotura duen elementua: *Estatua H/L*.

adierazten du: konparazio-epean diglosia ageri dela. Aldiz, *ez da ageri* markak kontrakoa adierazten du: lehen zegoen diglosia egoera suntsitu egin dela. Go-goan izan, edozein modutan ere, markatzen den diglosia kontzeptu hori, 8.1.1.2. atalean jadanik azaldu den moduan, batez ere Fishman-ek azaldutakoa dela eta, beraz, prozesu gradual eta soziofuntzionalki dibertsifikatu batez ari garela.

#### 8.2.1.4. *Nagusitasun-moldaeraren bilakaera-taula*

Arestian, 8.2.1. ataltxoan, nagusitasun-moldaeraren bilakaera-taula bi eman dira<sup>539</sup>. Horrelako edozein taula aurkitzen laguntzen du marka honek. Nagusitasun-bilakaerazko taula hauek 8.1.1. ataltxoan azaldutako nagusitasun-moldaerazko taularen bertsio zinetikoa dira<sup>540</sup>. Taula bat osatzeko kategorien azalpenak bertan aurkeztuta daude. Gelaxka honetako nagusitasun-bilakaerazko taulek duten nobedade bakarra konparazioa da. Une edo gunee bakar baten egoera kontuan hartu beharrean bi ‘argazki’ hartzen dira kontuan, azterbide oso honetan zehar egiten den bezala.

#### 8.2.1.5. *Terminoen laburpena*

Hona hemen atal honetan aurkeztu diren terminoen laburpena:

43. taula: **2A** gelaxkaren egitura

1. mailako etiketa	2. mailako etiketa	3. mailako etiketa	4. mailako etiketa	5. mailako etiketa
2A – Erabilera- aldaketa	Konparazio- mota	Aldi batetik besterakoa		
		Belaun artekoa		
		Adinekoek beren haurtzaroaz diotena		
		Leku batetik besterakoa		
		Besterik		

<sup>539</sup> Ikus adibidetegian: 117.

<sup>540</sup> Ikus eranskinetan jaso dugun taula: “Nagusitasun-bilakaerazko taula”.

1. mailako etiketa	2. mailako etiketa	3. mailako etiketa	4. mailako etiketa	5. mailako etiketa
2A – Erabilera- aldaketa	Hizkuntza- erabileraren bilakaera	Oro har, zehaztu gabe		
		Erdararen heriotza	Zehaztu gabea	
			Funtzioak	
			Hiztunak	
			Lekua	
		Euskararen erabilerak gora egitea	Zehaztu gabea	Zehaztu gabea
			Funtzioak	
			Hiztunak	
			Lekua	
		Euskararen hedapena	Goiko lau aukerak	
		Mintzaldaketa euskarara	Goiko lau aukerak	
		Euskararen erabilerari (edo -faltari) bere horretan eustea	Goiko lau aukerak (ikus erdararen heriotza)	
		Euskararen erabilerak behera egitea	Zehaztu gabea	Goiko lau aukerak
			Mintzaldaketa euskaratik	Goiko lau aukerak
			Euskara desagertzea	Goiko lau aukerak
		Euskararen heriotza	Goiko lau aukerak (ikus erdararen heriotza)	
Erdaren arteko mantentzea edo mintzaldaketa	Goiko lau aukerak (ikus erdararen heriotza)			
Diglosia: bai/ez	Ageri da			
	Ez da ageri			
Nagusitasun- bilakaerazko taula				
Inferentzia				

### 8.2.2. 2B – Gaitasun-aldaketa

Aukeran gutxitxo landutako gaia da, gure artean, gaitasun-aldaketarena. Funtsezkoa da *EHS*rako, ordea, gure arteko hizkuntza kontuen argazki egiazko bat atera nahi badugu. Adibidez, Mendibururen garaiko (hots, XVIII. mendeko Hegoaldeko lehen belaunaldiko euskal idazleen garaiko) apaizen euskara-mailaz eta horren zergatikoaz aipamen bat baino gehiago dago gure artean, nork bilduko eta ordenatuko zain. Hor daude, besteak beste, Larramendirena eta Mendibururena. 8.2.1. atalean bezala, azpimarra dezagun oraingoan ere banakakoen hizkuntza-gaitasunaren azterketak interes mugatua duela *EHS*ri begira. Dimentsio sozialari buruz hitz egin ahal izateko hiztun-elkarte baten edota, gutxienez, hiztun-multzo edo hiztun-talde baten (adibide honen kasuan, garai hartako apaiz-jendearen) gaitasun aldakorraren berri izan behar dugu, ahal delarik. Banakako pertsonen hizkuntza-gaitasunaren bilakaera aski neurri mugatuan interesatzen zaigu<sup>541</sup>: hiztun-elkarte osoaren edo bere baitako hiztun-talde jakin baten jokabidea erakusten duen neurrian edota, aldiune eta leku bereko banakako beste hainbat kasurekin batera bildurik, gaitasun-bilakaerazko taula bat osatzeko balio duen neurrian. Norbanako horiek ohiz kanpoko ikaste- edo eskuratze-ibilbide berezia izan badute, garaiko argazkia osatzeko are balio mugatuagoa du horiei buruzko informazioak. Hala ere, hiztun konkretuei buruzko informazioak ez dira gutxietsi behar: alde batetik, jeneralizazio orokorrak eta zehaztugabeak baino fidagarriagoak izaten dira sarri<sup>542</sup>; bestetik, garai zaharretan ez dago hiztun-multzoei buruzko informazio sistematizatu handirik eta, beraz, hiztun-talde bati buruzko informazio sendoa eskuratu ahal izateko informazio solte horiek metatu behar dira, kontuz eta zentzuz. Berez *EHS*ren datu-basearen oinarriko balioetariko bat da hori: datuak modu egituratuan metatu ahal izatea unean-unean, ondorio orokorrak atera ahal izateko gero.

Ondoko azpiataletan aztertuko dugu hizkuntza-gaitasunean gertatutako aldaketari buruzko informazioa egituratzeko *EHS*k aukeratu duen jokabidea. Informazio hori egoki jaso eta markatzeko sortu den 2B gelaxkaren bigarren mailako erabideak sei arlo ditu. Bilakaerazko datuak ondoko hiru kategorietariko batean jasotzen dira oinarritz, jadanik (7.1.2. ataltxoan) B dimentsioari begira seinalaturik dagoen banaketa hirukoitzaren arabera: *hizkuntza-gaitasunaren bilakaera*, *gaitasuna eskuratzeko bidearen bilakaera* eta *gaitasuna galtzeko bidearen bilakaera* dira hiru kategoria horiek. Atal nagusi horiezaz gain beste hiru atal jaso dira: bigarren azterbide ia osoan bezala, *konparazio-mota* zehazteko aukera ematen duena, *gaita-*

<sup>541</sup> Hori egia bada ere, hiztun bakar bat oso ondo karakterizatuta badugu, bere talde sozialaren adibide prototipikoa izan daiteke eta, beraz, berebiziko informazioa izan *EHS*rentzat.

<sup>542</sup> Jeneralizazio orokorrak askotan aurreiritzi batzuei lotuta izaten dira, aldiz kasu partikular baten aipamen zehatzak benetako egoerarekin lotura gehiago izaten du.

*sun-bilakaerazko taulak* markatzeko aukera eskaintzen diguna eta ohiko beste etiketa (*inferentzia*), hain zuzen. Goazen, bada, gelaxka honen sei etiketa nagusi horietariko lehenengo bosten oinarriak, eta beraien erabilera, banan-banan aztertzea, termino-zerrendan duten ordenari eutsirik.

### 8.2.2.1. *Konparazio-mota*

Zer zerekin konparatzen ari gara? Gorago, 8.2.1.1. puntuan, argi zehaztu ditugu hainbat konparazio-aukera. Aukera bakoitzari etiketa bana eman zaio. Azterbide zinetikoaren bigarren gelaxka honetan sailkapen berberarekin jokatzen dugu. Horrela, konparazioa aldiune batetik besterakoa baldin bada, *aldi batetik besterakoa*<sup>543</sup> izeneko etiketa erabiliko dugu. Aldiz, konparazioa bi belaunaldiren artekoa baldin bada, *belaun artekoa* etiketa da egokia. Kasu batzuetan belaunaldi bakarrean konproba daiteke hizkuntza-gaitasunaren bilakaera zein izan den: halako kasuek *adinekoek bere haurtzaroaz diotena* etiketa behar dute. Laugarrenez, gerta daiteke bi puntu geografikotan gertatzen ari den bilakaera konparatzea, normalean une historiko bertsua izanik aztergai: halakoetan *leku batetik besterakoa* etiketa erabiltzea da egokiena. Badago azkenik bosgarren aukera, *bestarik*, aurreko konparazio-moten artean ezin kokatuzko datuak markatu ahal izateko.

Badago, puntu honetan, berariaz aipatu beharreko zailtasun bat: ez da beti erraz bereizten, aipu jakin batek egoera demolinguistikoaren garapenari buruzko informazioa ematen duen (2B), edo unealdi zehatz bateko datu psikolinguistiko bako bako ez den (1B). Ikas-prozesuak denboran zeharrekoak direnez, ezinbestean epe batez dihardugu beti eta, beraz, abiapuntua eta azken emaitza konparatzeko aukera hor dago, teoriarik behintzat. Bien arteko bereizketa egiteko ezin diogu epe-aipamenari bakarrik begiratu. Perspektiba ere kontuan hartu behar da, aitzitik: ba al dago konparazio espliziturik, ala traiektoria islatzeko eta azalpen bateratuan biltzeko ahaleginaz ari gara soil-soilik? Galdera honi ematen diogun erantzunaren arabera kokatu behar ditugu kasuan kasuko aipuak.

### 8.2.2.2. *Hizkuntza-gaitasunaren bilakaera*

*Konparazio-motak* azaldu digu, beraz, hizkuntza-gaitasunean aldaketarik gertatu den detektatzeko orduan zer une, gune edo belaunaldi konparatzen ari garen. Horrezaz gain (eta batez ere), aldaketa hori zer-nolakoa izan den zehaztu nahi izaten dugu: zertan aldatu da hizkuntza-gaitasuna? Zer aldatu da ikasbideetan, zer gaitasun-galbideetan? Kasuan kasuko hiztunek dakitena zertan aldatu den: galdera horri dagokio ataltxo honetan aztertzen den hiru kasu horietariko lehenengoa. Galdera horri erantzuteko, hizkuntza-gaitasunari buruzko

<sup>543</sup> Ikus adibidetegian: 127.

aipamen orokorrekin konformatu behar izaten dugu normalean, aspaldi bateko egoera aztertzen ari bagara: ‘vascongados’ izateari utzi izanaren moduko aipamena baino askoz gehiago ez dugu, sarritan, topatuko. Garai modernoagoetan, ordea, gaitasunari buruzko informazio xeheagoa aurki dezakegu: eskolak edo administrazioak leku eta aldi jakineko belaunaldi berriei (zenbaitetan jeneroz bereizirik) zer agiri-maila (eta, are, zein hizkuntza-trebetasunetan) aitortu izan dien, adibidez.

*Hizkuntza-gaitasunaren bilakaera* izeneko arlo honetan bost aukera aurreikusi dira, norberak (edo, batez ere, taldeak) adierazia edo aitortua duen gaitasun-bilakaera desberdinak egoki islatu nahian. Aukera horietako bat, *oro har, zehaztu gabe*, beste aukeretan ongi kabitzen ez diren aipuak markatzeko gorde dugu, ohi bezala. Beste lau aukeretan, aldiz, 2A gelaxkan bezala aldaketaren azken ondorioa edo norantzkoa hartzen dugu kontuan. Lau aukera horiek ondoz ondoko pasarteetan ikusiko ditugu. Kasu guztietan aukera dago, horrezaz gainera, aldaketa edo bilakaera hori zein hizkuntzatan (*euskaraz* edo *erdaraz*) gertatu den adierazteko. Zein hizkuntzatan gertatu den argi ez badago, *zehaztu gabea* etiketa ere badugu.

#### 8.2.2.2.1. *Gaitasunean gora egitea*

Konparazioa egiteko hartu dugun abiapuntuan edo garaian zuen gaitasuna baino handiagoa du normalean, pertsonak edo taldeak, hizkuntza batean neurketa egin den bigarren unean<sup>544</sup>. Hona gaurko adibide bat: etxetik erdaldun diren haurrak eskolara sartzen direnean zenbat dakiten euskaraz eta handik urte gutxira, bigarren hezkuntza-aldia bukatutakoan, zenbat dakiten. Beste gauza bat da –nabarmenki bestelakoa, jakina– eskolaren bidez ikasitako euskara hori zenbat erabiltzen duten: galdera horren erantzuna 1A gelaxkan edo, konparazio bat baldin badago tartean, 2A-n kokatuko genuke, ez, jakina, 2B gelaxka honetan. Baina hizkuntza-gaitasunean, ikasitakoan edo eskuratutakoan, une batetik bestera izandako aldaketaz ari garen bitartean 2B hau da hura islatzeko gelaxka egokia.

#### 8.2.2.2.2. *Gaitasunari eustea*

Lehendik azpimarratua dugu kasu berezi hau: bi konparazio-punturen artean ez da aldaketarik izan. Erabileran bezala, gaitasunean ere nabarmen gerta liteke halakorik. Nabarmen gerta liteke eta, *de facto*, horixe gertatu ohi da osasun beteko hiztun-elkarte beregain gehienetan. Oro har, deskribatzen ari garen egoera egonkorra da: ondoz ondoko belaunaldiek antzeko gaitasuna

<sup>544</sup> Ikus adibidetegian: 125, 126.

dute hizkuntza horretan; leku desberdinetako hiztunek ere bai; aztergai dugun taldeak ez du, bizitzan zehar, gaitasunaren aldetik galera edo irabazi nabarmenik izan.

#### 8.2.2.2.3. *Gaitasunean behera egitea*

Goranzko bilakaeraren ispilu da multzo nagusi hau: *gaitasunean behera egitea* dugu, hain zuzen kasu honetako gertakari<sup>545</sup>. Hor dago, besteak beste, aurreko mendeetan etxetik euskaldun ziren hainbat ikasleren kasua: goi-mailako ikasketak egin ahal izateko Euskal Herritik urrundu egiten ziren, hainbatetan ama-hizkuntzan zuten gaitasuna galduz edo neurri batean kamustuz.

#### 8.2.2.2.4. *Gaitasuna zeharo galtzea*

Kasu hau aurreko bera da norabidez, muturreraino eramanik dago, ordea. Gaitasuna erabat, ez parte batez bakarrik, galdua du halako hiztunek edo halako hiztun-taldek.

#### 8.2.2.3. *Gaitasuna eskuratzeko bidearen bilakaera*

Aurreko pasarteetan izandako, edo norberak edota beste norbaitek aitortutako gaitasunean izandako, aldaketaren norabidea jaso ohi da honela. Gaitasun-aldaketen inguruan bestelako galderak ere egin daitezke: adibidez, pertsona edo talde horrek bere gaitasuna nola eskuratu zuen. 1B gelaxkan erabilitako bereizketari eusten diogu oraingoan ere: *eguneroko jarduera arruntaz jabetzea*<sup>546</sup> eta *bezkuntza bidez jabetzea*<sup>547</sup> bereizten ditugu, eskuratzeko-prozesu natural edo ikas-te-prozesu formal hori zein hizkuntzatan (*euskara* edo *erdara*) gertatu den adierazteko aukera emateaz gain.

#### 8.2.2.4. *Gaitasuna galtzeko bidearen bilakaera*

Hizkuntza bat nola ikasi den azter dezakegun bezala (denboran zeharreko aldaketak nabarmenduz), kontrako galtze-prozesuan ere bilakaera hori zer-nolakoa izan den ikertu dezakegu. Galbide horretan suertatu den aldaketaz informazio baliagarriarik dugunean, *gaitasuna galtzeko bidearen bilakaera* etiketa edo marka hau erabiliko dugu. Aurreko kasuetan bezala, *euskara* eta *erdara* ere bereiz ditza-kegu oraingoan ere.

<sup>545</sup> Ikus adibidetegian: 125, 126, 127.

<sup>546</sup> Ikus adibidetegian: 128.

<sup>547</sup> Ikus adibidetegian: 128.



### 8.2.2.5. *Gaitasun-bilakaerazko taula*

Gorago, 8.2.1. ataltxoan, nagusitasun-bilakaerazko taularen adibideak eman dira. Gaitasunari begira ere antzeko taulak sor daitezke. Hona hemen adibide bat, ikuspegi makroa harturik hiru mende diferentetako euskaldun prototipikoak konparatzen dituen. Azpimarra dezagun, berriro ere, molde nagusi hauek ihes egiten duten banakako kasuak egon ohi direla beti, han-hemen. Bestetik, bestelako multzo prototipikoak ere egon daitezke garai berean. Edozein modutan ere, jarraian jasotzen diren hiru kasuok zein bere garaian nagusi izanak dira: argi ikus daiteke, horrela, euskaldun izateak hizkuntza-ezagutzan zer inplikatu duen mende batean edo bestean.

44. taula: *Gaitasun-bilakaerazko taula baten adibidea*

Trebetasuna	Euskaldun elebakarrak, XVII. mendean		Euskaldun partez elebidunak 1850 inguruan		1980ko euskaldun gehienak	
	Euskaraz	Erdaraz	Euskaraz	Erdaraz	Euskaraz	Erdaraz
Ulermena	Bai	Ez	Bai	Bai	Bai	Bai
Mintzamena	Bai	Ez	Bai	(Bai)	Bai	Bai
Irakurmena	Ez <sup>548</sup>	Ez	?	(Bai)	(Bai)	Bai
Idazmena	Ez	Ez	?	?	?	(Bai)

Aurretik deskribatu diren tauletako kasuan bezala, era honetako gaitasun-bilakaerazko taulak eraikitzen dituenari malgutasun-aukera gehiago ematen zaizkio. Konpara dezagun 2B gelaxka honek berez ematen dituen beste aukerak eta etiketa konkretu honek ematen dituenak: batetik, taula honetan konparazio-puntuak hiru dira, ez bi; bestetik, hizkuntza-trebetasunak konkretatuz zehaztu ahal izan da gaitasuna, gorago deskribatu dugun *hizkuntza-gaitasunaren bilakaera* izeneko etiketak uzten ez duen moduan.

### 8.2.2.6. *Terminoen laburpena*

Hona hemen atal honetan aurkeztu diren terminoen laburpena:

<sup>548</sup> Ikus, halere, Sarako eskolaren inguruko idazkuntzak berekin zuen *Hintergrund* soziolin-guistikoa: ikus Materreren aipamena, gorago emana.

45. taula: **2B** gelaxkaren egitura

1. mailako etiketa	2. mailako etiketa	3. mailako etiketa	4. mailako etiketa	
2B – Gaitasun- aldaketa	Konparazio- mota	Aldi batetik besterakoa		
		Belaun artekoa		
		Adinekoek beren haurtzaroaz diotena		
		Leku batetik besterakoa		
		Besterik		
	Hizkuntza- gaitasunaren bilakaera	Oro har, zehaztu gabe		Zehaztu gabea
				Euskara
				Erdara
		Gaitasunean gora egitea	Goiko hiru aukerak	
		Gaitasunari eustea	Goiko hiru aukerak	
		Gaitasunean behera egitea	Goiko hiru aukerak	
		Gaitasuna zeharo galtzea	Goiko hiru aukerak	
	Gaitasuna eskuratzeko bidearen bilakaera	Eguneroko jarduera arruntaz jabetzea		Euskara
				Erdara
		Hezkuntza bidez ikastea		Euskara
				Erdara
	Gaitasuna galtzeko bidearen bilakaera	Euskara		
		Erdara		
	Gaitasun- bilakaerazko taula			
	Inferentzia			

8.2.3. **2C** – Hizkuntzaren barne-osaera aldatzea

Atal honen aztergai nagusia honako hau da: hizkuntzaren barne-osaeran (tar-tean maileguetan, toponimoetan, antroponimoetan...) eta hiztun elebidunen min-

tzajardunean (batez ere interferentzian, kommutazioan...) ageri den bilakaera, denboraren harian. Bestela esanda, A eta B aldiuneetako dokumentazio idatzitik atera litezkeen datu linguistikoen konparazioa. Orain arte dakigunetik, eta Euskal Herriko errealitate historikoaren argitan, ezin utzizkoak dira horretarako bai onomastika eta bai dialektologia. Orobat dira funtsezko baliabide interferentziaren, kommutazioaren eta, luzera begirako perspektiban, mailegutzaaren analisia: lagungarri sendoak dira horiek guztiak zeharbidezko hainbat argitasun eskuratzeko.

Behin baino gehiagotan berregituratu dugu atal hau, esperimentazio-urte hauetan zehar. Emaidza zera izan da: hizkuntzalaritzaren kategorietatik urrundu egin gara oro har, batez ere eskemaren goragoko mailetan; aldi berean, gure azterbideen eta dimentsioen ohiko eskemara hurbildu gara. Ez beti, ordea: iker-saio batean, 714-929. epealdia aztertu nahi duen hartan, kontrako bidea eraman da justu (Zalbide argitaratzeaz). Hiru dira, nolana ere, gelaxka honen bigarren mailan agertzen diren markak: a) azterbide honetako aurreko bi gelaxketan bezala, *konparazio-mota*; b) oso izenburu esplizitua duen *hizkuntzaren osaerak izandako aldaketatik eratorritako datua*, hainbat azpikategoriarekin; eta, azkenik, c) ohi den bezala, *inferentzia*. Hurrengo bi ataltxoetan aztertuko ditugu lehenengo bi etiketak, kasuan kasuko menpeko etiketekin batera.

### 8.2.3.1. *Konparazio-mota*

Azterbide honen aurreko bi gelaxketan azaldutako konparazio-motaren bide beretik doa honako hau ere. Horrela, konparazioa aldiune batetik besterakoa baldin bada, *aldi batetik besterakoa*<sup>549</sup> izeneko etiketa erabiliko dugu. Aldiz, konparazioa bi belaunaldik erabiltzen duten hizkuntza-formen artekoa baldin bada, *belaun artekoa*<sup>550</sup> etiketa izango da egokien. Kasu batzuetan belaunaldi bakarrean egiaztatu daiteke hizkuntza-aldaketaren bilakaera zein izan den: *adinekoek bere haurtzaroz diotena* (edo ikertzaileak erator dezakeena) etiketa behar dute halako kasuek. Laugarrenez, gerta daiteke bi puntu geografikotan gertatzen ari den bilakaera konparatzea, normalean une historiko bertsua izanik aztergai: halakoetan *leku batetik besterakoa* etiketa erabiltzea da egokien. Azkenik, ohi bezala, bosgarren aukera ere badago: *bestetik* izeneko etiketa dugu hori, aurreko konparazio-moten artean ezin kokatuzkoa suertatzen den datua markatu eta sailkatu ahal izateko moldatua.

### 8.2.3.2. *Hizkuntzaren osaerak izandako aldaketatik eratorritako datua*

2C gelaxka honen muina da ataltxo hau. Guztira sei zatitan azpibanatu dugu, 1C gelaxkan egindako ereduari jarraiki (ikus 8.1.3. atala): *zehaztu gabea*,

<sup>549</sup> Ikus adibidetegian: 136.

<sup>550</sup> Ikus adibidetegian: 135.

*deskribapen globaleko aldaketa, hizkuntza-kontaktuko aldaketa, hizkuntzaren barne-loturako aldaketa, botere- eta solidaritate-barremanetako aldaketa eta, azkenik, iturrietako aldaketa.* Izenetik beretik argi ageri da, gure ustez, 1Crekin duen aldea: une jakineko gertaerari, *argazki* bakarrean, ipintzen zen han arreta; oraingoan, aldiz, arlo horietan, egoera-*argazki* bitan edo gehiagotan gertatutako aldaketei erreparatzen ari gara. Goazen, bada, zerrendatu ditugun sei arlo horiek hurrengo pasarteetan aztertzeraz.

#### 8.2.3.2.1. Zebaztu gabea

Ohi bezala, hizkuntzaren osaerak izandako aldaketatik eratorritako datu soziolinguistiko hori ondoko kategorietako batean kabitzen ez denerako sortu dugu etiketa hau. Horretarako edota, aipamena orokorregia baldin bada, ondoko azpigelaxka horietako batean sartzeko.

#### 8.2.3.2.2. Deskribapen globalaren alorreko aldaketak

Hizkuntzaren barne-osaera deskribatzerakoan osaera horrek denboraren harian izandako bilakaera agertu ohi da. Euskararen bilakaera horretatik eratorritzen den informazio soziolinguistikoa biltzen da etiketa honen pean. Bi informazio-mota bereiziko ditugu hor, besteak beste: *oinarrizko ezaugarri linguistikoak*<sup>551</sup> eta *distantzia interlinguistikoa*.

Lehenengo informazio motari dagokionez, hizkuntzaren oinarrizko ezaugarrietan gertatzen diren aldaketez ari gara funtsean (*fonetikaren, morfosintaxia-aren*<sup>552</sup>, *lexikoaren*<sup>553</sup> eta, hala dagokionean *semantikaren* alorreko aldaketak berriaz aztertu ohi dira sarri eta, horregatik, ezaugarri bakoitzak bere etiketa du). Euskarak artikulurik (zehazkiago, auzo-hizkuntzetako artikuluairen parez pareko mugatzailerik) ez bazuen lehen eta, aitzitik, azken mila urtetik honakoan halakorik ageri baldin badu, aldaketa hori *oinarrizko ezaugarri linguistikoak/morfosintaxia* atalean markatuko dugu, batez ere aldaketa horren atzean prozesu soziolinguistiko esanguratsua ikusten dugun neurrian. Europako hizkuntza gehienetan gertaturiko prozeduraren bidetik ibili izana ele arteko harreman soziolinguistiko adierazgarri zenbaiten ondorio da, izan ere, aldaketa hori. Azterbide lexikogenesikoaren lanabesak ere lagungarri sendo gerta litezke arlo honetan. Semantikaren esparrua bera, azkenik, behinolako euskaldun-jendearen osaera soziokulturalaz kontsiderazio argigarriak egiteko baliagarri izan liteke. Gure hitz-altxorreko *-garri* elementu lexiko-sortzailearen esangura berrien data-

<sup>551</sup> Ikus adibidetegian: 136, 140, 141.

<sup>552</sup> Ikus adibidetegian: 135.

<sup>553</sup> Ikus adibidetegian: 137.

zio kronologikoak, esate baterako, berrikuntza horren oinarrian dagoen egokitzapen soziokultural baten berri emango digu seguruenik.

Bigarren terminoari dagokionez, euskarak inguruko hizkuntzekin duen distantzia interlinguistikoa seinalatzen denean, *Ausbau* edo *Abstand* terminoetan formulatu izan da sarri ele arteko tarte hori, eta termino horiek bere horretan jaso ditu *EHSk*. Hizkuntza-plangintzaren alorreko zenbait jokabidez (ikus, xehetasun gehiagorako, 8.6.3.3.6.) ari ez garenean, esate baterako, hori da marka egokia.

#### 8.2.3.2.3. *Hizkuntza-kontaktuaren alorreko aldaketa*

Hizkuntzen (funtsean hiztunen) arteko harremanen edo hizkuntza-ukipe-naren ondorioz gertatzen diren aldaketek ematen duten informazio soziolin-guistikoa jaso nahi da errotulu honen pean. Kontaktu horien ondorioak bi era-takoak izan daitezke oinarritz: unean uneko *interferentzia eta* (belaunaz belauneko kontsolidazioaz) *mailegutza*<sup>554</sup> (*fonetika, morfosintaxia, lexikoa eta semantika* alorrek bereiziz, hala dagokionean) eta *kommutazioa*.

Aztermolde gehienek bezala, bere mugak ditu hurbilbide honek ere: A eta B aldiuneetan konparagarriak diren testuinguru biren interferentzia- eta kommu-tazio-adibideak nekez eskuratu ahal izango ditugu, nahi bezain maiz eta nahi bezain oparo. Aplikazio mugatuko prozedura dugu hori ere, hortaz, orain arte dakigunaren argitan (Zalbide eta Muñoa: 2006). Bere muga guztiekin ere hor dago ordea, eta kontuan hartzekoa da beraz.

Hizkuntza-kontakua aipatzen dugun bezala, hizkuntza baten barneko al-daera-kontakua ere aipatzekoa izan daiteke: aldaera diferenteko hiztunen bat-bateko nahas-bizitzak (hemengo artzainak Ipar Amerikan, ekialdeko ale-manak mendebaleko Alemanian 1945 ondoan, eta abar) hiztun-talde bateratu berriaren aldaera-sortan eragiten dituen berrikuntzak ezagunak dira, eta atze-koz aurreko ondorioak ateratzeko berdin balio dezakete.

#### 8.2.3.2.4. *Hizkuntzaren barne-loturako aldaketa*

Bi eratako aldaketaz ari gara oraingoan: a) zer aldatu da fragmentazio-mai-lan, eta b) zer aldatu da estandarizazioan?

Lehenengo aldaketa moduari begira, hizkuntza bat zatituago edo bateratuago egon liteke (hots, barne-bariazioa handiagoa edo txikiagoa izan lezake) geo-grafikoki edota soziofuntzionalki. Indarrean dauden teorien arabera, pendulua-ren antzeko mugimenduak izan ditu euskarak berak, puntu honi dagokionez: hots, aldi batzuetan beste zenbaitetan baino bateratuago ibili da (eta, oso bistan denez, dabil). Halako aldaketak ez dira kasualitatez gertatzen: ikuspegi sozio-

<sup>554</sup> Ikus adibidetegian: 56, 112.

linguistikotik deskribatu daitezkeen prozesuen ondorio dira eta, beraz, datu erabilgarriak eskaintzen dizkiote zenbaitetan soziolinguistari. Kasu horietarako, *fragmentazio-maila* izeneko etiketa sortu da. Euskal Herrian sarritan ohartu ohi gara *fragmentazio geografikoa*-z, baina hainbat hizkuntzatan *fragmentazio soziofuntzionala* ere gertatu ohi da.

Bigarrenari dagokionez, jakinaren gaineko estandarizazioari zor zaiona batze-prozesu berezi bat da: euskararen kasuan hor dugu XX. mendean zehar formulatutako erronkari eman zaion erantzunarekin lotzen den euskara batua: batze-prozesu horren emaitzetarako etiketa *estandarizazio-mota* da<sup>555</sup>. Estandarizazio hori bi eratakoa izan daiteke: mononuklearra (hizkuntza jakin bat estandarizatzean normatibizazio bakarra dagoenean, sarritan sozialki boteretsuen den hizkuntza-aldaerarekin lotua) edo polinuklearra (normatibizazio-polo bat baino gehiago dagoenean, cf. bereziki, ingelesa: bi estandarizazio nabarmen, Britainiako ingelesa eta Estatu Batuetako ingelesa, izateaz gainera, beste batzuk finkatzen ari dira, adibidez, Indian, Australian edo Afrikan).

#### 8.2.3.2.5. *Botere- eta solidaritate-barremanetako aldaketa*

1C gelaxkan (8.1.3.1.5) jadanik jasota geratu denaren haritik, *botere- eta solidaritate-barremanetako aldaketa* izeneko etiketa honekin zera jaso nahi da: botere- eta solidaritate-harremanei buruzko datuen bilakaeratik eratorritako informazio soziolinguistikoa. Adibidez euskarazko, hi/zu (berori) sistemaren aldaketatik eratorritako datua, bereziki horren erabilera-gune fisiko-geografikoekin zein sozialekin lotzen dena.

#### 8.2.3.2.6. *Iturrietako aldaketa*

Hizkuntzaren osakeratik eratortzen diren beste zenbait datu soziolinguistiko jaso nahi dira *iturrietako aldaketa* izeneko etiketa erabiliz. Hiru multzo nagusi bereizi nahi ditugu: *izendapenak*, *paremiologia* eta *etimologiazko azalpenak*.

1C atalean adierazi bezala, *izendapenak* izeneko multzoa zabalagoa da hizkuntzalariak erabili ohi duten onomastika baino. Horiek bereizi ohi dituzte batez ere *leku-izenak* (toponimia) eta *pertsona-izenak* (antroponimia). Bi multzo horiek elementu baliagarriak gertatu dira euskara-erdaren baitako *maintenance* eta *shift* fenomenoak espazio fisikoan (toponimiaz) eta soziofuntzionalan (antroponimiaren laguntzaz, adibidez) datatu ahal izateko. Horrela, esate baterako, Iruñerriaz egin den bilketa-lan erraldoian argi samar ageri da zenbait herritako toponimoak (batzuk, ez guztiak) noiz hasten diren euskara aldetik ilauntzen,

<sup>555</sup> Ikus adibidetegian: 112, 138, 139.

zabartzen eta desitxuratzen: lehengo euskal hitz zaharraren antzeko leku-izena erabiltzen jarraitzen dute, baina bere hots-mamia hain dago ajatua non euskararen berri ez dakien hiztun-taldearen seinale guztiak dituen berekin. Zenbaitetan eskribauaren fenomenoak egon ohi da tartean: kontuz ibili behar izaten da, ondorioz, mintzaldatzearen eta are hizkuntza-heriotzaren ondorioz azkarregi ateratzen gabe. Baina kontua hor dago: leku-izeneko sekuentzia osoak egoera bertsuan ageri direnean, une eta leku batean, eta handik aurrerako toponimoetan bestelakotze fonetiko hori kontsolidaturik agertzen denean, bistan da gutxienez *language shift* fenomenoaren, eta gehienetan *language death* delakoaren, aurrean gaudela hipotetizatu ahal izaten dugula oker egiteko arrisku handiegirik gabe. *Olabarrieta*-tik *Las Barrietas*-era dagokeen tartea ezin izan liteke kasualitate huts. Are gutxiago berrikuntza hori garai bertsuan eta ingurumen jakinean beste hainbat adibidez inguraturik baldin badator.

Bi multzo horietatik aparte badago, jakina, besterik: *gizatalde-izenak*, *bizkuntza-izenak* eta *gauza-izenak*, besteak beste.

Paremiologiari eta etimologiako azalpeni dagokienez, gogoan izan behar da 1C gelaxkan adierazitako kasuetarik bi egoeren arteko bilakaera-kasuak ari garela biltzen.

### 8.2.3.3. *Terminoen laburpena*

Hona hemen, labur bilduz, atal honetan aurkeztu diren terminoen laburpena:

46. taula: 2C gelaxkaren egitura

1. mailako etiketa	2. mailako etiketa	3. mailako etiketa	4. mailako etiketa	5. mailako etiketa
2C – Hizkuntza- aldaketa	Konparazio- mota	Aldi batetik besterakoa		
		Belaun artekoa		
		Adinekoek beren haurtzaroaz diotena		
		Leku batetik besterakoa		
		Besterik		

1. mailako etiketa	2. mailako etiketa	3. mailako etiketa	4. mailako etiketa	5. mailako etiketa
2C – Hizkuntza- aldaketa	Hizkuntzaren osaerak izandako aldaketatik eratorritako datua	Zehaztu gabea		
		Deskribapen globaleko aldaketa	Oinarrizko ezaugarri linguistikoak	Fonetika
				Morfosintaxia
				Lexikoa
			Distantzia interlinguistikoa	
		Hizkuntza- kontaktuko aldaketa	Interferentzia eta mailegutza	Goiko lau aukerak
			Kommutazioa	
		Hizkuntzaren barne- loturako aldaketa	Fragmentazio-maila	Fragmentazio geografikoa
				Fragmentazio soziala
			Estandarizazio-mota	
		Botere- eta solidaritate- harremanetako aldaketa		
		Iturrietako aldaketa	Izendapenak	Leku-izenak
				Pertsona-izenak
				Gizatalde-izenak
				Hizkuntza-izenak
Gauza-izenak				
	Paremiologia			
	Etimologiako azalpenak			
Inferentzia				

#### 8.2.4. 2D – Gizarte-giroaren aldaketa

Gizarte-giroan (unealdi eta lekugune jakinean) gertatu izandako aldaketa aztertzen du atal honek. Azterbide bereko beste gelaxkena baino xumeagoa da atal honen garapen-maila, *EHS*ren baitan: gizarte-giroan gertatzen ari den alda-



ketaren berri izatea ezinbestekoa baldin bazaigu ere, batez ere soziolinguistikoa da gure analisibidea eta, ikuspegi horretatik kanpora, kategoria nagusi batzuekin konformatu behar izaten dugu.

Gizarte-giroan gertatutako aldaketaren oinarritzko deskribapena egiteko beharrezkoak diren elementuak hartzen ditu 2D gelaxkak kontuan. Gelaxkaren bigarren mailako eraketa bikoitza da: aldaketari buruzko datuak *gizarte-giroaren aldaketa* izeneko errotulupean biltzen dira. Atal nagusi horretaz gain, beste etiketa bat ere jaso da bigarren azterbide honetan: *inferentzia*. Hona, labur bilduz, gelaxka honen etiketa nagusiaren oinarriak eta erabilera.

#### 8.2.4.1. *Gizarte-giroaren aldaketa azaltzea*

Gizarte-giroaren deskribapena edo azalpena markatzeko sei etiketa sortu dira, oinarritz: *zehaztu gabea*, *prozesu demografikoa*, *prozesu ekonoteknikoa*, *prozesu politiko-operatiboa*, *prozesu psikosoziala* eta *prozesu soziokulturala*. Irakurlea berehala ohartuko denez, 1D gelaxkan erabilitako terminoetatik oso hurbil gaude: hango *osaera* estatiko hura hemengo *prozesu zinetikoaz* ordezkatu dugu.

Termino bakoitzak erantzuten dituen galdera nagusiak edo kontuan hartzen dituen arloak formulatuko ditugu, bata bestetik bereizteko: termino-erabiltzaileen lana errazteko asmoz egin da hori. Ahalik eta modu egituratuenean ematen saiatuko gara galdera horiek, lehen azterbidean bezala. Atalez atal emango ditugu sei terminoak: lehendabizi demografikoa, ondoren ekonoteknikoa, gero politiko-operatiboa eta abar. Lehen azterbidean emandako *caveat*-ek berdin balio dute hemen.

Irizpide horiek kontuan izanik, hel diezaiogun sei atal horien banan-banako azalpenari, kontuan hartzekoak diruditen galdera nagusiak eginez.

##### 8.2.4.1.1. *Zehaztu gabea*

Ohi bezala datu bat, kasu honetan gizarte-giroaren aldaketari buruzko datu bat, arrazoi bategatik edo bestegatik, beste bost arloetako termino bati (edo, hala balegokio, gehiagori) esleitu ezin zaionean, datua orokorregia delako adibidez, etiketa hau erabili behar da.

##### 8.2.4.1.2. *Prozesu demografikoa*

Aipu bati *prozesu demografikoaren*<sup>556</sup> etiketa eman ahal izateko, burutu nahi den ikeresaioa esan bezala kontuan harturik, honelako galderetako bati erantzungo dio aipuak:

<sup>556</sup> Ikus adibidetegian: 145, 146, 147, 156.

- Demografiak zer bilakaera du, zenbaki absolutuz; zer bilakaera immigrazio- eta emigrazio-joerak?
- Demografiak zer bilakaera du, kontzentrazioz?
- Demografiak zer bilakaera du, dentsitatez?

#### 8.2.4.1.3. *Prozesu ekonoteknikoa*

Era bertsuan, markatzaileak termino hau erabili ahal izateko, *prozesu ekonoteknikoekin*<sup>557</sup> lotura izango du kasuan kasuko aipuaik. Honelako moduan jardungo da, adibidez:

- Hazten ari al da prozedura ekonotekniko konkretu hau edo hura? Bere horretan al dirau? Beherantz al doa?

#### 8.2.4.1.4. *Prozesu politiko-operatiboa*

Markatzaileak *prozesu politiko-operatiboa*<sup>558</sup> izeneko etiketa erabili ahal izateko, honelako galdera bati erantzungo dio aipuaik:

- Hazten ari al da ezaugarri edo prozedura politiko-operatibo konkretu hau edo hura? Bere horretan al dirau? Beherantz al doa?

#### 8.2.4.1.5. *Prozesu psikosoziala*

Populazio baten aldaketa-prozesu psikosoziala<sup>559</sup> islatzen duen etiketa erabili ahal izateko, aipuan ager daitekeen zenbait gai zerrendatzen da ondoren, adibide gisa:

- Gizabide-arauen bilakaera, gizalegezko jokabidearen bilakaera.
- Hitzaren balioa / dokumentu idatzien erabakimena: bilakaera.
- “Gu” izatearen bilakaera.

Gai hauetako bat, edo antzekoren bat, jorratzen duen aipuari prozesu psikosozialaren etiketa esleitu ahal izango zaio.

#### 8.2.4.1.6. *Prozesu soziokulturala*

Azkenik, aipu batek osaera soziokulturalaren<sup>560</sup> deskribapena ageri duela aitortu ahal izateko honako gaietariko bat agertuko da, seguruenik, bere baitan:

<sup>557</sup> Ikus adibidetegian: 146, 147.

<sup>558</sup> Ikus adibidetegia: 80, 84, 156.

<sup>559</sup> Ikus adibidetegian: 156.

<sup>560</sup> Ikus adibidetegian: 261.

- Hazten ari al da ezaugarri eta prozedura soziokultural konkretua? Bere horretan al dirau? Beherantz al doa?
- Akulturazio anizkoitza: elementu supraetnikoen lekua.
- *Erljio-bizikera / laizismoa: bilakaera.*
- *Gemeinschaft / Gesellschaft* bilakaera. Hiritartzea, lotura primordialak ahultzea.

#### 8.2.4.2. *Terminoen laburpena*

Hona hemen atal honetan aurkeztu diren terminoen laburpena:

47. taula: 2D gelaxkaren egitura

1. mailako etiketa	2. mailako etiketa	3. mailako etiketa
2D – Gizarte-giroaren aldaketa	Gizarte-giroaren aldaketa	Zehaztu gabea
		Prozesu demografikoa
		Prozesu ekonoteknikoa
		Prozesu politiko-operatiboa
		Prozesu psikosoziala
	Prozesu soziokulturala	
	Inferentzia	

#### 8.2.5. 2E – Jarrera-aldaketa

Nolabaiteko lotura duten bi iritzi, jarrera edo jokabide konparatzen ari gara gelaxka honetan, horien bilakaera zehazteko asmoz. Konparaziorik ez balego, lehen azterbidean jasoko genituzke iritzi-jarrera-jokabide horiek. Sarri-asko konparazio-puntu hori egon badagoenez, horregatik jaso behar dira 2E gelaxka honetan.

Badago, hala ere, aipatu beharreko konparazio-mota berezi bat: une jakin batetik aurrera aurreikusten den bilakaerari buruzkoa. Horretarako sortu da berariaz 5. azterbidea eta, ondorioz, horrelako datuak ez dira gelaxka honetan jasoko. Bosgarren azterbide horrek aldaera bat baino gehiago jasotzen du, gainera. Batetik, zin-zinez gaurko edo biharko desio edo nahi dudan egoera idealarekin konpara dezaket gaurko egoera (eta, bide batez, inplizituki edo esplizituki horretaz dudan iritzia ematen ari naiz). Bestetik, biharko aurreikusten dudan egoera nire ustez ideala litzatekeen biharko egoerarekin konpara dezaket, berriro ere hala nahi izanez gero neure iritzia emanaz. Edozein modutan ere, aldea argia da: lehen azterbidean jasotako datuen bi egoera konparatzen ditut gelaxka honetan. Bosgarren azterbidean, ordea, gaur edo bihar espero dudan egoera nik nahi nukeenarekin konparatzen dut: ez dira beraz maila bereko ar-

*gazki*-elementuak, errealitatea eta desioa edo gogoa baizik. Horrelako datuak ez dira gelaxka honetan jasoko.

Espero zitekeen bezala, gelaxka honen oinarrizko antolamenduak ezaugarri asko partekatzen ditu, bai bigarren azterbideko beste gelaxkekin (adibidez, *konparazio-mota* etiketa-multzoaren eta *inferentzia* aukeraren bidez) bai dimentsio berreko aurreko gelaxkarekin, 1Erekin alegia (horra hor, adibidez, *iritziaren mamia*-ren ataltxoaren antolamendua).

Gelaxka honek, bigarren maila batean, hiru bereizketa egiten ditu: *konparazio-mota*, *iritziaren mamia* eta *inferentzia*, hain zuzen. Ondoz ondoko ataletan jorratuko dira lehenengo biak.

### 8.2.5.1. *Konparazio-mota*

Bigarren azterbide honen A, B eta C gelaxketan adierazitako konparazio-mota berbera ageri zaigu E gelaxka honetan. Ez dugu berriro konparazioari buruzko azalpenik errepikatuko: ikus, adibidez, 8.2.3.1 atala, konparazio-mota desberdinen xehetasun gehigarrietarako<sup>561</sup>.

### 8.2.5.2. *Iritziaren mamia*

Euskara-erdare (batez ere euskarari) buruzko iritzien, jarrerren eta jokaeren bilakaera aztertu nahi da atal honetan. Aspaldidanik onartua dago Euskararen Historia batek aparteko lekua egin behar diela euskarari buruzko iritziei: emana dugu jadanik Urkixok puntu horretaz eskaini zuen azalpena (8.1.5.) Puntu horri dagokionean klasikotzat har daiteke, bestalde, Antonio Tovar-en 1980ko *Mitología e ideología sobre la lengua vasca*. Azken aldian, berriz, aparteko bultzada izan du perspektiba honek Juan Madariagaren ekarpen sendoarekin (Madariaga 2006 eta 2014). Jarraian agertzen denez, lan-dimentsio guztiei buruzko oharrak ekar ditzakete iritzi-jarrera-jokabide horiek.

1E gelaxkaren kasuan bezala, sei multzotan banatu da 2E. Gelaxka honen azpikategoriak lan-dimentsio jakinekin lotu dira: *oro har, zehaztu gabe; bizkuntza-erabileraz: A; hitzunez eta beren bizkuntza-gaitasunaz: B; bizkuntzez: C; etnizitateaz: D* eta *bizkuntza-jarrez: E*. Ondoko pasarteetan komentatuko dira multzo horietariko bakoitzari dagozkion aukerak.

#### 8.2.5.2.1. *Oro har, zehaztu gabe*

Jarrera-aldaketari buruzko aipu jakin bat, bere mamiaren arabera, lan-dimentsioekin loturik dauden ondoko bost aukeretariko batean kokatzerik ez dagoenean erabil liteke etiketa hau.

<sup>561</sup> 2E gelaxkari dagokion adibide bat ikusteko, ikus adibidetegian: 155.

#### 8.2.5.2.2. *Hizkuntza-erabileraz: A*

Nola aldatu dira, unez une eta belaunez belaun, pertsona jakinen bizitzan zehar edo lekuz leku, hizkuntz(ar)en erabilerari buruzko iritziak, jarrerak edota jokabideak? Gehienetan, iritzi-emaileek zein hizkuntzaren erabileraz ari diren kontuan izanik, *euskara* eta *erdara* bereizi ahal izaten da atal honetan<sup>562</sup>.

#### 8.2.5.2.3. *Hiztunez eta beren bizkuntza-gaitasunaz: B*

Hiztunei (euskaldunei eta erdaldunei) eta hiztunok berekin duten hizkuntza-gaitasunari buruzko iritzi-jarrera-jokabideak aldatu egin dira, edota mantendu egin dira? Bilketa-lan zabala egin liteke alor honetan, eta probetxu handikoa gertatuko da esku artean dugun egitasmorako<sup>563</sup>. Aimeric Picaud ez da, seguru dakigu hori, zerrenda horretako lehena. Ez da lehena eta ez azkena. Egungo egunera arte agortu ez den iturri baten aurrean gaude hor. Euskaldunetz edo erdaldunetz ari garen jaso daiteke, gainera, zehazkiago, *euskaldunak* edo *erdaldunak* seinalatuz.

#### 8.2.5.2.4. *Hizkuntzez: C*

Hizkuntzaren barne-egituran gertatu diren edo gertatzen ari diren aldaketei buruzko iritzi-jarrera-jokabideek (besteak beste, gure artean duen garrantziagatik berriaz aipatzekoa den garbizaletasunari buruzko iritzi-jarrera-jokabideak) osatzen dute hirugarren dimentsioa<sup>564</sup>. Kanpoko saiorik bada, gai hauei heltzen dionik: Ryan eta Giles (1982) ez da adibiderik okerrena. Sistematizazio-maila handirik lortu ez bada ere gurean, horrelako lanetan badago testigantzarik ugari, kontuan hartzea merezi duena. Ikus Zalbide eta Muñoz, 2006. Ikus, orobat, Altuberen eta Villasanteren ikuspegiak XX. mendearen hasierako eboluzioaz. Berriro ere, aurrekoetan bezala, *euskara* eta *erdara* bereiz daitezke atal honetan.

#### 8.2.5.2.5. *Etnizitateaz: D*

Hiztun-taldeen osaeran eta izaeran gertatzen ari diren aldaketez (transetnizazioaz, besteak beste) ageri diren iritzi-jarrera-jokabideak sartzen dira atal honetan<sup>565</sup>. Aldaketa horietan inplikaturako pertsonak jatorriz *euskaldunak* edo *erdaldunak* diren adieraz daiteke hor, besteak beste.

<sup>562</sup> Ikus adibidetegian: 155.

<sup>563</sup> Ikus adibidetegian: 99.

<sup>564</sup> Ikus adibidetegian: 157, 158, 159, 160, 161, 162.

<sup>565</sup> Ikus adibidetegian: 155.

8.2.5.2.6. *Hizkuntza-jarrerez: E*

Nola aldatu dira, azkenik, iritzi-jarrera-jokabideei buruzko iritziak? Arestian esan bezala, gertatzen ari dena edo etorkizunean gerta litekeena norberak desio duenarekin kontrastatzen denean, konparazio horren emaitzak bosgarren azterbidean jasotzen dira. Bestelako iritzi- (jarrera-, jokabide-)moduetan, ordea, etiketa hau erabiltzen da.

8.2.5.3. *Terminoen laburpena*

Hona hemen atal honetan aurkeztu diren terminoen laburpena:

48. taula: 2E gelaxkaren egitura

1. mailako etiketa	2. mailako etiketa	3. mailako etiketa	4. mailako etiketa
2E – Jarrera-aldaketa	Konparazio-mota	Aldi batetik besterakoa	
		Belaun artekoa	
		Adinekoek beren haurtzaroaz diotena	
		Leku batetik besterakoa	
		Besterik	
	Iritziaren mamia	Oro har, zehaztu gabe	
		Hizkuntza-erabileraz: A	Euskara
			Erdara
		Hiztunez eta beren hizkuntza-gaitasunaz: B	Euskaldunak
			Erdaldunak
		Hizkuntzez: C	Euskara
			Erdara
	Etnizitateaz: D	Euskaldunak	
		Erdaldunak	
	Hizkuntza-jarrerez: E	Euskara	
		Erdara	
Inferentzia			

### 8.3. Azterbide dinamikoa

Atal gutxi izango ditu hizkuntza-soziologiak, azken mende erdian hain sakon eta hain zabal landurik. Hizkuntzari bere horretan eustea (*language maintenance*), edota (luze-zabaleko) mintzaldaketa (*language shift*) eragiten duten (xumeago izanik, neurri batean edo bestean harekin kobariatzen duten eta, horrenbestez, horren iragarle izan litezkeen) aldaketa-iturrien azterketa (hots, azterbide dinamikoa) espezializazio-alor eztabaidatuenetarikoa bihurtu da.

Atal hau aurkezteko, hona nola jokatu dugun: Fishman-en azalpenetatik abiatuta, berak aipatutako dislokazio-arrazoiak edo mintzaldaketaren aldaketa-iturriak aztertuko ditugu lehendabizi. Lehen panorama hori gogoan dugula, *EHS*rako azterbide hau nola antolatu dugun ikusiko dugu jarraian. Hartarako erabiliko den notazio-sistema berariaz azalduko dugu eta, azkenik, azterbide honetako bost gela xkak banan-banan zehaztuko ditugu.

#### 8.3.0. Hizkuntzaren eta gizartearen arteko harremanak

Gatozen Fishman-en azalpen ezagunetara: “Languages and societies are both highly varied (*vis-à-vis* others) as well as highly diversified (internally). These variations and diversities reveal many patterns or regularities rather than purely random or idiosyncratic manifestations” (Fishman 1968: 6)<sup>566</sup>. Areago, “[t]he location of shift in the total ‘sociocultural space’ of a speech community (...) is an indication of just where the stresses and strains of cross-cultural contact have eroded the ability of the smaller and weaker to withstand the stronger and larger” (Fishman 1991: 55). Beste hau ere argi esanik du: “[L]anguage and society reveal various kinds and degrees of patterned co-variation” (Fishman 1968: 5). Kobariazio horren analisi kausala (edota maizago, kasurik hoberenetan, prediktibo-iragarlea<sup>567</sup>) izan ohi da, funtsean, atal honek aztertzen duena. *EHS*ren atal nagusietakoa izango da hau, aurreko bi azterbideak (deskriptiboa eta zinetikoa) kontzeptualki ongi osatzea eta sistematikoki dokumentatzea lortzen bada. Bigarrena (zinetikoa) lehenengoaren (deskriptiboaren) zordun denez datuetan eta metodologiaren parte handi batean, ondorio nabarmena du horrek guztiak: azterbide deskriptiboaren zer-nolakoa jokatu da, zati handi batean, *EHS*ren arrakasta edo hutsegitea. Bistan da, halere, azterbide deskriptiboa ongi eratzeak eta zuzen aplikatzeak bakarrik ez duela hortik aurrerako etekin onik garantizatzen. Azterbide dinamikoa, bereziki, bere-bereak di-

<sup>566</sup> Gure asmoa, Fishman-en hitzak (Fishman 1968: 6) erabiliz, honako hau da: “[to inquire] into the co-variation of diversity and of pattern in these two fields”. Ez goaz “euskararen historia” idaztera, “euskararen historia soziala” arakatzera baizik.

<sup>567</sup> Azken horiek ez dira 4. azterbidean kokatzekoak.

tuen konstruktua aplikatu behar ditu. Nazioarteko bibliografian *language maintenance and language shift* errotulupean eman ohi da, nagusiki, konstruktua multzo hori. Horretaz baliatzen saiatu behar du beraz, ahaleginean, *EHS* proiektuak. Bistan da hizkuntzari bere horretan eustearen eta mintzaldaketaren eskuz esku joan ohi diren jarrera-ikuspegiak eragileak, hiztunen hizkuntza-gaitasunen gradazio-aldaketak eta horrek guztiak produkzio linguistikoaren barne-osaeran dituen korrelatuak ere kontuan hartzekoak direla. Lau alderdi horiek hizkuntzazkoak dira, jakina; gizartean oro har gertatzen ari denarekin jarri behar dira harremanetan hizkuntzazko alderdi horiek. Hots, laugarren zutabea (D dimentsioan) jasotzen ari garen informazioarekin; gizarte-giroari buruzkoarekin, zuzenean hizkuntzari buruzkoa ez den horrekin, alegia.

Euskararen (berez, perspektiba zabalean euskara-erdaren) *maintenance* eta *shift* motiboak aztertzeko mintzaldatzearen motibo posible guztiak aintzakotzat hartzea komeni zaigu eta gero, ahal dugun neurrian, gure kasuan dokumentatzen direnak banan-banan zehaztea. Ikus dezagun, horretarako, *shift*-motibo posible guztien tipologia ezaguna.

### 8.3.0.1. *Dislokazio-motak*

Joshua A. Fishman-en azalpenak hartuko ditugu oinarri, puntu hau argitzea (1991: 57-65). Dislokazio fisiko-demografikoa aztertuko dugu horretarako, batetik; dislokazio soziala bestetik; eta dislokazio kulturala azkenik. Ikus ditzaun banan-banan:

#### 8.3.0.1.1. *Dislokazio fisiko-demografikoa*

Hona, labur-labur, dislokazio fisiko-demografikoa zer den: A hiztun-elkar-tea (edo bertako  $A_1$  hiztun-taldea) kopuruz, dentsitatez edota kontzentrazioz nabarmen ahultzea. Batez ere hiztun horien kontzentrazioa nabarmen ahultzea eta, horren ondorioz, A hizkuntzako hiztunek A hizkuntzako beste hiztunekin eguneroko jardunean beren A hizkuntza horretan egiteko aukera edota beharra nabarmen ahultzea. Dislokazio modu hori era askotakoa izan liteke. Mundu zabaleko eta aldi orotako gertaerak biltzeko balio izan dezakeen zerrenda eginaz, honako mota posible hauek bereizten ditu Fishman-ek (Fishman 1991: 57):

- a) Populazio(-zati) osoak leku batetik bestera mugitzea/mugaraztea, *population transfer* (orobat “relocation of populations”. Gurean, agian, ikus Aiarakoa Goi Erdi Aroan, Akitania urrunerakoa eta Ezkarai-Oka-Juarros aldekoa)<sup>568</sup>.

<sup>568</sup> Honelako kasuez ez da adibiderik falta mundu zabalean. Ikus, adibide apur batzuk baizik ez aipatzearen, bi mundu-gerren ondorengo lekualdatze masibo larriak (Goebel 1997)



- b) Beraien borondatez, edo gogoz kontra, hainbat hiztunen emigrazioa eta, horren ondorioz, hiztun-taldea bere ohiko bizilekuan demografia alde-tik ahultzea: *voluntary or involuntary out-migration, demographic diminution*<sup>569</sup>. Gurera etorriz, demagun Ameriketarako emigrazioa, iparretik zein he-goaldetik oldartsu bideratua. cf. Orobat, gertaera mugatuago bati helduz, euskal harginak, Gaztelan, beren artean luzaro euskal mordoilozko talde-mintzo nahasiaz ari izandakoak. Ikus orobat Legarda 1953: 86. Euskara kriptu-hizkuntza gisa erabili izana ere gertaera modu horiekin loturik agertu ohi da zenbaitetan. Lotuta izanik ere, kriptu-hizkuntza ez da hemen jasotzen. Kriptu-hizkuntza jasotzeko berariazko gelaxka bat sortu da *EHS*ren erudian: ikus *jarduera* atala.
- c) Erdal populazioa masiboki, uholde betean, bertara etortzea (ikus Fishman 1985: 65-67): “B→A berdin B” fenomeno gure artean. Berez, bi emaitza modu gertatu eta dokumentatu izan dira prozesu horretan: bata (B→A berdin A) Isastiren 1625ekoa; bestea justu kontrakoa, 1880 ingurutik hona (Bizkaian lehenik, eta gero Gipuzkoan) gertaturikoa. Bigarren sailekoa izanik da oro har, adibidez, 1955etik 1975era artean EAEn eta Nafarroan izandako immigrazio bortitza. Beste zenbait kontaktu-kasu berariaz aztertzeak dira: erromatar inperio-garaiko elebitasun eta elebakartasun motak; populazio frankoa Nafarroan; gaskoiak Gipuzkoako kostaldean; ikus, konparaziorako, Alemaniako hizkuntza-soziologiaren joan den mende-hasierako (Hitler-en garaira arteko) *Sprachinseln* eta *Sprachinselnforschung*.
- d) Gosetea, katastrofe naturalak (uholdeak, lurrikarak, tenperatura-aldaketa nabarmenak, lehor-teak, gizakien, laborantzaren edo uztaren izurriteak)<sup>570</sup>. “When this physical basis [of life] is dislocated, the continuity of life itself becomes threatened” (Fishman 1991: 57): halakorik dirudi

edota, ondoko puntuan, euskaldunen Ameriketako ibilerak (bai Hego Amerika aldekoak (esate baterako Lhande, 1910) bai azken mende erdiko Ipar Amerika aldekoak.

<sup>569</sup> Demografiako ahultze horrek bestelako iturriak ere izan ditzake: A hiztunen haurgintza nabarmen ahultzea (kasu estremoetan, erabat etetea). Adibidea begien bistan daukagu: 1977an 41.000 haur jaio ziren Euskal Autonomia Erkidegoan, etxetik erdal dun zein euskaldun. Kopuru hori 16.000 eskasera jaitsi zen urte gutxiren buruan eta 2011n oraindik 22.000ra iritsi ezinik-edo ari ginen. Europako azkenetarikoak omen gara, haurgintza-tasan. Jaitsiera xuabeago izanik ere, antzeko zerbait gertatu da nafarren artean 1977an 8.500 eskas, 1992 4.500 pasatxo. Azken urteotan 7.000ra behin bakarrik iritsi da jaiotza-kopurua. Datuak EUS-TATen, INEn eta IENen ikus daitezke.

<sup>570</sup> “[S]evere and recurring famines ( [...] a thousand years of famines in Ireland)”; [...] natural catastrophes ( [...] floods, earthquakes, major temperature changes, droughts and pestilence of man, beasts or crops” (Fishman 1991: 57).

Ausonioren eta abarren kexu-azalpenak, bizitza zibilizatua (latinezkoa, hortaz) ezin eramanaz *saltus* (eta are *ager?*) *vasconum* delakoan (Caro Baroja 1945). Badirudi, beraz, erdal hiztun-elkarteak *physical and demographic dislocation* izana duela hemen, inperioaren azkenaldian.

- e) Norbaitek (beste herri batek edo beste pertsona batzuek) eragindako txikizioak (gerrak eta gerraondokoak, genozidioa, “*scorched earth*” edo “*tierra quemada*”-ko inbasio-politikak, meatze- eta oihan-esplotazio neurrigabea eta, berrikitanago, airea, ura, lurra, fruitu-landareak, animaliak eta are gizakiak berak pozointzea...<sup>571</sup> (cf. Hitlerren garaiko exterminioa).

Antzeko ondorioa dute iturri guztiek: A hiztunen kopuru totala, B hiztunen multzoaren aurrez aurreko dentsitatea eta, bereziki, A hiztunen beraien arteko kontzentrazio fisikoa ahuldu, mugatu, gutxitu eta, zenbaitetan, ezereztu egiten da. Hori da dislokazio demografikoaren ondorio ezagunena: zure hizkuntzan egiten duen hiztunik ez baldin baduzu inguruan, edo gutxienak baldin bazarete halakoak, erdaraz egin behar noski<sup>572</sup>.

#### 8.3.0.1.2. *Dislokazio soziala*

Aparteko dislokazio fisikorik edo demografikorik gabe ere, bada hiztun-talde edo hiztun-elkarte txiki-ahulduen *language shift* edo mintzaldaketa eragiten duen motibo argi bat: dislokazio soziala. Demagun hiztun-talde edo hiztun-elkarte txiki-ahulduko kideei X hizkuntzako hiztunak esaten diegula eta talde handi-sendokoei Y hizkuntzako hiztunak. Labur esanik, dislokazio sozialaren funtsa honako hau da: “Xmen who seek social mobility become dependent on Yish society and are not only coopted into that society, but try to make sure that their own children gain entry into it at as early an age as possible. Dependency interaction (is) a process in which those Xmen who are most like Ymen are the ones most rewarded by the power structure of Yish. (This) *dependency interaction* continually erodes Xish: its demography, its society, and its culture” (Fishman 1991: 60).

<sup>571</sup> “[W]arfare, genocide, scorched earth policies of invasion or resistance to invasion, slave-hunting expeditions, population expulsion policies [...], soil exhaustion and mineral or forest depletion, and, most recently, toxic poisoning of air, water, soil, plants, animals or humans” (Fishman 1991: 57).

<sup>572</sup> Hona, berrirori ere, Fishman: “[The physical or demographical dislocations] leave the remaining populations demographically, socially and culturally weakened via the direct impact on intergenerational mother tongue transmission within the family and neighborhood [...], or *vis-à-vis* intergroup cultural influences and contacts (via trade, mass media and even aid efforts)” (Fishman 1991: 57).

Gurera itzuliz, mendekotasunezko harreman-molde bat nagusitu izan da, sarri asko, beren hizkeraz ziharduten euskaldunen eta hizkuntza nagusian ziharduten erdaldunen artean. Interakzio modu horrek *social dependency relationship* direlakoak indartu eta bultzatu izan ditu, euskaldunen eta erdaldunen artean. Euskaldunak konturatu izan dira horrelakoetan, beraiek edo beraien ingurukoek (bereziki seme-alabek) gizartean gora egin nahi bazuten erdara ongi ikasi behar zutela, ahal zelarik euskararen “deje” rik gabe egiten ikasi behar zutela erdaraz, eta hainbat okasiotan erdara hori erabili behar zutela. Labur bilduz: erdarara jotzeko beharra sortu izan zaie, gizarte-bizitzan bazterturik edo aurrera egin ezinik gelditu nahi ez bazuten. Euskal iturrietan aurrez aurreko edo zeharkako testigantza asko dago dislokazio soziala dakarren mendekotasunezko harreman-bide horiena. Datu garrantzitsu hori jasotzeko orduan, ez da beti-beti bere izaera ongi antzematen asmatu izan. Ikus adibidez, hemengo hausnarketan argi-itzaiez, Luis Villasante (1988: 166-167).

Funtsezko kontua da hau, nolana ere: orain arteko euskal bibliografia teknikoan (are soziolinguistikoan) zor zaion begirunea urrundik eskaini (eta eskaintzen) ez zaiona. *EHSk* ezin du informazio balios hori alde batera utzi: bere lana hasieratik beretik ahuldu eta balio gabetzea ekarriko luke jokabide horrek.

### 8.3.0.1.3. *Dislokazio kulturala*

Aurreko puntuan esandako gertaeren ondorioz, edo haiekin batera, nor bere kultura-ondarea hurrengo belaunaldiari eskuratzeko gero eta zailtasun handiagoak izan ohi dituzte hiztun-talde jakinek edota, are, hiztun-elkarte osoek. Autorregulazio soziokulturalerako ahalmena nabarmenki galtzen dute, eta beste lekuetan modernizazio-prozesu arrunta dena (aldakuntza eta jarraipen soziokulturala elkarren eskutik eta barne-dinamika etengabea gertatzen deneko prozedura, alegia) alderik aldeko akulturazio edo kultura-bestelakotze masiboa gertatzen da dislokazio masibo horren eraginez. Hots, belaunaldi berriek ez dute, transtnizazioaren kasurik gogorrenetan, beren talde-jatorria aurrekoen segidakotzat aitortzen edo sentitzen. Dislokazio kultural hori ere *language shift* edo mintzaldaketaren motibotzat definitua dago esplizituki, mundu zabalean (Fishman 1991: 62-65), eta erraza da oso gure artean ere horren azalpenak (batez ere kexu-deiak) jasotzea. Iztuetaren lanetan, eta Campionen “El último tamborilero de Erraondo” lanean (Campión 1918), adibidez, ezin errazagoa da kultura-dislokazio horren ondorio soziolinguistikoaren deskribapen eta argudio-bide argirik aurkitzea. Hori guztia ere jaso beharra dauka *EHSk*, ohiko motibo-zerrenda sinpleen katalogazio hutsean gelditu nahi ez badu.

#### 8.3.0.1.4. *Dislokazio-mota bat baino gehiago inplikatzen duen fenomenoak: urbanizazioa*

Aldaketa-iturri guztiak dira garrantzitsuak. Askotan ez dira, gainera, erabat isolaturiko fenomeno beregainak izaten: prozesu mota batek beste bati (edo beste gehienei) eragin ohi dio/die zenbaitetan. Eman dezagun adibide konkretu bat: urbanizazioa.

Dislokazio fisiko-demografikoa ez da berez zerrendatutako prozeduretara (emigrazioa, immigrazioa, haur gutxi sortzera, katastrofe naturaletara edo gizakiak eragindako desastreetara) mugatzen. Prozedura horiezaz gainera bada arlo horretako beste dislokazio-iturri bat ere, oso kontuan hartzekoa: urbanizazioa<sup>573</sup>. Ondorio demografiko sakonak izan ditu askotan, hemen eta nonahi, hiriritarteak. Gatozen gurera: ordura arte baserri-giroan bizi izandako populazioa (baserriar-jendea) urbanizatzean (bizi izatera “kalera jaitea”), bizilekuz aldatze horrek ondorio nabarmenak izan ditu sarri bere bizimoduan. Bera ez bezalako jendearekin bizi behar izan du handik aurrera: askotan beste hizkuntza batean egiten duen (eta hartan egitera behartzen duen) jendearekin. Eten eta urratu egin izan dira horrela, hainbatetan, ordura arteko bere ohiturak: eguneroko-eguneroko “bere hizkuntzan” egiteko ohitura, besteak beste.

Ez da hori, jakina, hiriritarteak berekin ekarri izan duen eten-urratze bakarra. Dislokazio soziokultural sakona ekarri izan du sarri, dislokazio demografikoz gainera, bizi izatera baserrietik kalera jaite horrek. Dislokazio soziokultural hori bizimodu arruntaren alor gehienetan gertatu izan da gutxi-asko: lanbidean, eguna eta astea partitzeko moduan, jan-edanean, janzteko moduan, astialdiko jolas-bideetan, hainbat uste-sinesmenetan, jakite kontuan eta, oro har, mundu-ikuskera osoan. Mundu-ikuskera osoan eta, askotan, eguneroko berbetan, eguneroko hizkeran. Beretzat ordura arte arrotzak ziren jende-moduekin tratatu behar izan du aurrerantzean, batean ez bada bestean, kalera aldatu den baserriarrak: bere auzo berrian, lanean, eskolan, erosketak egiterakoan, garraiobideetan, entretenimendu berrietan eta zeremonia publikoetan. Horrekin batera, lehen baino komunikazio trinkoagoa, ugariagoa izan du sarri: baserrian jende gutxiago zuen hitz egiteko, ia beti solaskide berdina, eta zertaz hitz egina ere mugatuagoa zuen. Horrek guztiak, azken buruan, ondorio jakina ekarri izan du: herri-jakintzaren baitako, eta bere ordura arteko hizkuntzan sortutako mezuen etengabeko gutxitzea eta ahultzea.

Gurera etorri, 1880tik 1980ra arteko esperientzia kontuan izanik, hiriritarteak ondorio hauek ekarri ditu sarri berekin: euskaraz gero eta gutxiago

<sup>573</sup> Testuinguru honetan, *urbanizazioaren* euskal jatorriko sinonimo hurbilena ez da *hirigintza*, *hiriritarte* baizik. Egia da lotura estua izan ohi dutela bietan: hirigintzarik gabe zail da (baina ez ezinezko) jendea hiriritarte. Gauza bi dira ordea, eta ez zaigu biak nahastea komeni.

egitea, batetik; aski “berezkoak” ziren gaietz gero eta gutxiago jardutea, bestetik. Hots, jatorrasun etnokulturalaren gainbehera. Lehendik ere hiriburuan edo eskualdeko herri nagusian (hots, kale-giro berrian) gailendurik zegoen *lingua franca* (gaztelaniak Hegoaldean, Iparraldean frantsesak) gora egin izan du halakoetan. Euskarazko jarduna galdu ahala erdara joan izan da haren kontura indartzen, bizkortzen eta zabalitzen. Erdara horrek, hasieran kalera etorritako horientzat arrotza zen gaztelania edo frantses horrek, eskolan eta kalean ez ezik etxean ere gero eta leku zabalagoa irabazi izan du, seme-alaben artean bereziki.

Urbanizazioaren eragin hori aski ezaguna da gure artean. XX. mendearren lehen bi herenetan izan du joera horrek oldar biziena. Egia da, beraz, azken orduko fenomeno baina gehiago gure gurasoen (are, aitona-amonen) garai-koa dela. Baina ez da lehengo kontu zaharra: 1980tik hona ere ez da erabat atertu herri-herrixketako euskaldun-jendea kalera bizi izatera jaisteko joera. Ez da erabat atertu eta, azken aldi honetan, herri txikiak ere urbanizatzen hasi zaizkigularik bizkor, kaletik baserrira hedatzen ari da, atzera-martxan bezala, kale-giroko mintzaldatzeko bide hura. Erdaldunak hasi dira herri-herrixka euskaldun horietara bizi izatera etortzen: batzuetan banaka, eta beste batzuetan samaldan, baina betiere, ezinbestean, beren erdara bizia (beren ustez noranahikoa) dutela ezpainean. Lehen Bilbon, Donostian, Eibarren, Barakaldon, Gasteizen edo Getxon gertatzen zen urbanizazioa. Orain, horrezaz gain, Txorierrin, Orion, Mungian eta Olaberrian. Horri guztiari, jakina, azken-azken urteotako immigrazio berria erantsi behar zaio: immigrazio transkontinental.

### 8.3.0.2. *EHSk nola dibarduen esparru honetan*

Nolanahi ere, eta Fishman-en tipologia hori bere horretan hartu ala ez erabakitzeke orduan, behar-beharrezkoa izan da gai honi buruzko zenbait lan domestiko berariaz jaso eta ustiatzea. Funtsean, eta aurrera etorriko diren galdera konkretu-bihurriagoen zain gelditu gabe, aurrez aurreko galdera hauei erantzutera datozen formulazioak behintzat berariaz identifikatu behar izan dira, marke metodologiko honetan integratuz:

- Zergatik gorde izan da bizirik euskara, inguruko (eta are aski urruneko) hainbat hizkuntza (baita euskara baino zabal-indartsuagoak ere, itxuraz) aspaldi galdu zirelarik?
- Zergatik gorde da bizirik euskara, zenbait testuinguru urbanizatu-industrializatutan? Aurreko galderaren azpiatala da hau, izatez. Baina azken 200 urteko perspektiban hain zentrala izanik, berariazko analisi-lekua eskaintzea komeni da.

- Zergatik galdu izan da euskara, aspaldi batean galdu den lekuetan?
- Zergatik galdu da euskara, azken 200 urtean galdu den lekuetan?
- Zergatik zabaldu izan dira erdarak (latina, erromantzeetariko bakoitza...) gure artean?
- Zergatik galdu izan da gure arteko hainbat erdara (adibidez, gaskoi-erdara Gipuzkoan)?

Labur bilduz: zergatik ari da mintzajardunaren gizarte-moldaera aldatzen? Erantzuna nekez bilatu ahal izango da termino kausal unibokoetan. Atzerrian ere, halakorik egin nahi izan denean, errazago aurkitu dira ezustekoak eta arauz kanpoko (are arauz kontrako) emaitzak, luze-zabaleko konfirmazio-ekarpenak baino<sup>574</sup>. Aurrera begira lan handia dago alor horretan egiteko, gauzak zinez argitu nahi badira. Mintzaldaketaren aurretik, are batera edo bere ondoren gertatu izan diren prozesu psikosozialak, soziokulturalak (kristautasunaren zabal-kundea, urbanizazioa...), ekonoteknikoak (industrializazioa...), politiko-operatiboak (erresuma handi bien kontsolidazioa eta inkorporazio-ahalmena...) eta demografikoak (immigrazioa, emigrazioa...) aintzakotzat hartu gabe eta batzuen (prozesu horien) eta bestearen (*language maintenance* edo *shift-en*) kobariazio-fenomenoak aztertu eta egiaztatu gabe nekez aterako gara oraingo jakintza-urritasun horretatik. *EHSk* ekarpen ederra egin dezake, hortaz, alor horretan ere. Nola-nahi ere, bibliografia zabala osatzen du gure artean gai honek, eta sistematikoki arakatu eta ongi egituratzea komeni da<sup>575</sup>.

Hori guztia ikusi ondoren, funtsezko kontzeptuak taularatu, hirugarren azterbide hau nola antolatu dugun azaldu behar dugu orain. Lau atal bereizi ditugu horretarako: hirugarren azterbide honen gelaxken oinarritzko aurkezpena, gelaxken oinarritzko egitura, elementuen arteko harremanak tratatzeko modua eta, azkenik, gizarte-giroan oinarritutako aldaketa-iturri xeheak tratatzeko modua. Goazen laurak banan-banan aztertzeraz.

<sup>574</sup> Atzerriko bibliografiarako ezinbestekoak dira, besteak beste, honako iturriok: Fishman 1966, 1972a, 1991; Fishman (ed) 1985; Kloss 1966; Lewis 1971; Leopold 1959; Milroy eta Milroy 1985; Milroy 1987, 2001; Moser 1953; Tabouret-Keller 1968; Veltman 1983; Verdoodt 1971; Weinreich 1953.

<sup>575</sup> Bertako bibliografiaren erakusgarri, ikus: Altube 1933, 1935; Azaola 1976; Ciérvide 1990; Elgoibar *et al.* 1987; Euskaltzaindia 1977; Jimeno Jurio 1994; González Ollé 1997; Inchaurren 1926; Mitxelena 1985, Sánchez Carrión 1972.

8.3.0.2.1. *Gelaxken oinarritzko aurkezpena*

Hona hemen, hirugarren azterbidearen bost gelaxken laburpena:

49. taula: **Azterbide dinamikoaren gelaxkak**

Kodea	Izen estandarizatua
3A	3A – Erabilera-aldaketen dinamika
3B	3B – Gaitasun-aldaketen dinamika
3C	3C – Hizkuntza-aldaketen dinamika
3D	3D – Gizarte-giroaren aldaketen dinamika
3E	3E – Jarrera-aldaketen dinamika

*Aldaketa* hitzaren garrantzia azpimarratu nahi dugu berriro: bigarren azterbidean jasotako aldaketen gainean eraikita dago hirugarren hau, funtsean. Kontuz ibili behar dugu, beraz, arrazoiturik edo motibaturik dagoen guztia hirugarren azterbide honetan ez sartzeko, hizkuntzari dagozkion aldaketak eragiten dituzten faktoreak baitira, ez besteak, *EHSn* berariaz interesatzen zaizkigunak. Bestelako arrazoi-motak, justifikazioak eta zergatiak bestelako kokalekuetan sailkatu behar dira: horregatik sortu dira, adibidez, *Zergatik ...* izeneko markak lehenengo eta seigarren azterbideetan. Horrela, lehenengo azterbidearen kasuan, gure aurrean dugun testuak une eta leku jakinetako erabilera halakoa zergatik izan zen azaltzen badigu, *Zergatik 1A* markatuko dugu, ez baitigu informazio horrek egoera-aldaketa ekarri duen dinamika baten arrazoirik azaltzen.

Bigarren azterbidean detektatutako aldaketen zergatiez informazioa ematen duten aipuak sailkatzen dira, beraz, hirugarren azterbidean, arrazoiak benetakoak ala ustezkoak izan: sailkatzen duenak ez du kasuan kasuko egileak proposatutako arrazoiak edo kobariazioa baloratzen<sup>576</sup>. Balorazio hori, ondorioak ate-

<sup>576</sup> Euskarak bizirik iraun izana justifikatzeko, adibidez, zabaldua da honelako ustea: euskaldun jendea sarbide zaileko lekuetan egon izanari zor zaio euskararen iraupen hori. Errazago da hori esaten, ordea, zutik eusten baino. Euskal Herria zenbat jendakiren ezinbesteko pasaleku izan den kontuan harturik, zail da horrelako iritzia, ñabardurarik gabe behintzat, ontzat ematea. Horrelako aipu batekin aurkitzean, sailkatzaile-markatzaileak egin behar duen bakarra, hau da: aurreraxeago azalduko dugun notazio-sistemaren arabera D>A markatzea. Hots, aipugilearen esanean geografiak (sarri-asko lurrazal bihurri-malkartsuak, erreka-errekasto ugariak eta baso-oihan edo lahardi-sastraka itxiek) hizkuntzaren erabileran (hiztun-elkarte txikiaren babesgarri moduan) eragin egin duela adieraztea. Antzera interpreta daiteke Kardaberaz iritzia: Jainkoak hala nahi izan duelako iraun du eta iraungo du euskarak (Kardaberaz 2004 [1761]: 22).

ratzeko asmoz, ondoko fase bati dagokio: ikerburuak egin beharreko lana da hori, bere ikersaioa lantzen duenean hain zuzen.

Eragin nagusia, ustez, gizarte-giroak hizkuntza-gertaeretan agertzen duena da. Alderantziz gertatzen da ordea, behin baino gehiagotan: hizkuntzan oinarritutako gertaerek eragindako gizarte-aldaketak ere kontuan hartu behar izaten ditugu, nahiz eta horiek, seguruenik, ondotxoz gutxiago izan<sup>577</sup>. Bestetik, hizkuntzarekin zuzenean lotuta dauden lau lan-dimentsioek (A-k, B-k, C-k eta E-k) elkarri eragiten diote hainbatetan, gizarte-giroaren eragirik kontuan hartu gabe ere. Hori guztia jaso eta egituratu nahi du eraiki dugun ereduak.

### 8.3.0.2.2. *Hirugarren azterbideko gelaxken oinarritzko egitura*

Azterbide honetako gelaxken barne-egitura aski estandarizaturik dago: aldaketa xumeak ageri dira gelaxka horien antolamenduan, dimentsio batetik bestera<sup>578</sup>. Salbuespen bakarra 3D da: gero azalduko ditugun arrazoiengatik gelaxka hori ez da erabiltzen. Hona hemen oinarritzko eskema hori:

<sup>577</sup> Eman dezagun adibide xume bat, kasua ilustratzeko. Sabino Aranak orain dela ia 120 urte euzko izendegi berria asmatu eta bultzatzean (hots, hizkuntzaren esparru onomastikoan alderik aldeko aldaketa egitean) berrikitan gizarte osora zabaldu den izendatze-iraultza jarri zuen abian. Izendegi horretatik, edota beste zenbaitek (tartean Euskaltzaindiak) ordutik hona egindako zerrendetatik, hartutako euskal izenak erruz erabili dituzte euskaldunek. Erdaldunek, baita atzerriko etorkinek ere, beren seme-alabei izena ezartzean, berdin jokatu dute hainbatetan. Jarraian azaltzen dugun gure notazioaren arabera C>D gertatu da hor, aldaketa linguistikoak gizartearen izendatze-ohituretan nabarmen eragin duelako. Fikziozko adibidea izan arren, C>D horren eraginaren adibide prototipikoa ageri da orobat Orwell-en “*newspeak*” 1984 liburuan (Orwell 1985: 421-439).

<sup>578</sup> Beste gelaxka guztien kasuan bezala, *EHSk* azpibanaketak egiteko erabili dituen irizpideak zientzia-arauzkoak dira. Kasu honetan, jasotzen ditugun aldaketa-iturriak soziolinguistikoak dira. Bilakaera soziolinguistikoak ulertzeko soziolinguistek gehien azpimarratu dituzten arrazoiak dira horiek. Kontuan hartu behar da, Euskal Herriak historian zehar izandako egoera soziolinguistikoak deskribatu dituzten aldiak autorea ez zirela soziolinguista, kasu gehienetan. Horrezaz gainera, nor bere garaiko uste-asmoen mendeko ziren (eta dira): unean-unean gizartean nagusi ziren (diren) pentsamoldeak izaten zituzten berekin (ditugu gurekin) eta, horregatik, bilakaerak ulertzeko aski arrazoi azientifikoak eman zitzaizketen. Horrela ulertu behar da gorago esandakoa: Jaungoikoak hala nahi izan duelako irau du euskarak, Kardaberaz ustez. Noski, *EHS*ren matrizean ez da horrelako arrazoirik tipifikatu.



## 50. taula: Azterbide dinamikoaren gelaxken oinarritzko egitura

1. mailako etiketa	2. mailako etiketa	3. mailako etiketa
3A – Erabilera-aldaketen dinamika; 3B – Gaitasun-aldaketen dinamika; 3C – Hizkuntza-aldaketen dinamika; 3E – Jarrera-aldaketen dinamika.	Dimentsioen arteko harremana [ = 52. taularen dimentsio nagusia ]	[ = 52. taularen araberako beste dimentsioa ]
	Zergatik: aldaketa-iturri xehea – D	Zehaztu gabea
		Prozesu demografikoa
		Prozesu ekonoteknikoa
		Prozesu politiko-operatiboa
		Prozesu psikosoziala
Inferentzia	Prozesu soziokulturala	

Gelaxka barneko bigarren eta hirugarren mailetakoko lehenengo etiketaren funtzionamendua hurrengo ataltxoan, 8.3.0.2.3.an, azalduko da: eragin- edo kobariazio-harremanean inplikaturik dauden dimentsioak adierazteko aukera ematen digu *dimentsioen arteko harremana* izeneko etiketa-multzo horrek. Bigarren mailako bigarren etiketak, *zergatik: aldaketa-iturri xehea – D* izenekoak, ordea, azalpen zabalagoa behar du. Zertarako aukera ematen du etiketa berri honek? Hala nahi bada, jadanik azalduz gainera honako bi puntuok zehazteko aukera ematen digu: a) D hori eragilea izan dela, ez eragindakoa edo kobariazio hutsekoa, eta b) D-ko zein parametrok edo aldaketa-iturrik eragin duen. Gelaxka barneko bigarren mailako azken (hirugarren) etiketak ez du azalpen berezirik behar: *inferentzia* da; hots, praktikan beste gelaxka guztietan agertzen den marka berbera.

Gatozen, beraz, ondoz ondoko ataltxoetan, bigarren mailako lehen eta bigarren markak argitzera.

8.3.0.2.3. *Harremanak gelaxkei esleitzeko era*

Bost dimentsioei dagozkien gelaxkak banan-banan aztertu baino lehen, gure eskeman egoki islatzeko topatu dugun arazo orokorra azaldu behar dugu hemen: arazo horri erantzun behar diogu lehendabizi. Hona hemen kontua: hirugarren azterbideak badu, besteen aldean, berezitasun bat. Bi elementu, sarritan dimentsio banatakoak, daude hor beti inplikaturik: eragilea eta eragindako aldaketa edota, kausa-ondoriozko harremana hain argia ez bada, aldaketa edo bilakaera

bat eta horrekin nolabaiteko kobariazio-harremana duen bigarren aldaketa edo bilakaera. Bitasun hori nola islatu? Hirugarren azterbide hau bitan banatzea pentsatua genuen une batez: 3a lerroan kausa isla genezakeen horrela, eta 3b edo 3 bis lerroan ondorioa. Jokabide-proposamen horrek muga nabarmenak zituen, ordea: batetik, dinamika edo harreman bakarra gauzatzen zuen aipu bati bi marka jartzera behartzen zuen, markatze-lana bikoiztuz; bestetik, ez zuen kobariazioa tratatzeko formula egokirik eskaintzen, bietariko zein gertaera zein lerrotan jaso (3a-n edo 3b-n) ez baitzegoen argi. Elkar hartuzko edo elkar zapuztuzko egoera horretan ondorioak berak kausan eragiten du, gainera, eta biak (kausa eta efektua) nahastu egiten dira: 3a eta 3b argi bereiztea oso zail da horrelakoetan. Kausa-ondorio dikotomia zalantzan jartzen dute autore batzuek. Zalantzan jartzen dute, edota kasu berezi bat aipatzen dute: Morin-ek, adibidez, “processus récursif” aipatzen du, ondorioa kausa bihurtzen delarik horrelakoetan<sup>579</sup>.

Azkenik, lanaren egingarritasuna eta probetxu-ahalmena gogoan izanik, jokabide sinpleago eta praktikoa bat hobetsi dugu atal honetan: dinamika edo harreman bakoitza behin bakarrik markatu dugu.  $A > C$  eta  $C > A$ , adibidez,  $A > C$  gisa markatu dira. Era berean,  $B > E$  eta  $E > B$  harremanak  $B > E$  moduan markatu dira. Hona hemen jokabide horren urratsez urratseko azalpena, hiru taularen bidez eskainia.

<sup>579</sup> Konplexutasunaren paradigma deskribatzerakoan, hemen aipatzen dugun kausa-efektu dikotomiarekin eta bereziki kobariazioarekin zerikusia duen errekursibitate-printzipioa aipatzen du Morin-ek (“principe de récurssion”). Morin-en arabera, errekursiboa den prozesu batean, ondorioak edota efektuak kausa eta produktore/ekoizle dira aldi berean: “Un processus récursif est un processus où les produits et les effets sont en même temps causes et producteurs de ce qui les produit.” (Morin 2005: 99). Kausalitate linealaren printzipiotik harantzago doan espirala da hori. Produktua, gainera, prozesua gertatzeko ezinbesteko da: efektuak kausan eragiten du eta kausak ondorioak ditu, etab. Ondoko adibideak ematen ditu Morin-ek:

“On retrouve l'exemple de l'individu, de l'espèce et de la reproduction. Nous, individus, nous sommes les produits d'un processus de reproduction qui est antérieur à nous. Mais une fois que nous sommes produits, nous devenons les producteurs du processus qui va continuer. Cette idée est valable aussi sociologiquement. La société est produite par les interactions entre individus, mais la société, une fois produite, rétroagit sur les individus et les produit. S'il n'y avait pas la société et sa culture, un langage, un savoir acquis, nous ne serions pas des individus humains. Autrement dit, les individus produisent la société qui produit les individus. Nous sommes à la fois produits et producteurs. L'idée réursive est donc une idée en rupture avec l'idée linéaire de cause/effet, de produit/producteur, de structure/superstructure, puisque tout ce qui est produit revient sur ce qui le produit dans un cycle lui-même auto-constitutif, auto-organisateur et auto-producteur.” (Morin 2005: 99-100).

Geroztikako elkarriketa batean, azkenik, horrela laburtu izan du Morin-ek bere ideia hori: “On doit à la cybernétique le concept de *rétroaction*, qui brise la causalité linéaire en nous faisant concevoir le paradoxe d'un système causal dont l'effet retentit sur la cause et la modifie” (Morin 2008: 249).

Zerrendatu ditzagun lehenik bi faktoreren edo bi elementuren arteko harreman-mota posible guztiak. Bertan:

- letra bakoitzak bost dimentsioetako bat adierazten du;
- > ikurrak zera adierazten du: lehenengo (ikurraren aurretik) elementuak bigarrenean (ikurraren ondokoan) eragiten duela, eta
- // ikurrak kobariazioa adierazten du.

Notazio-sistema horren arabera, berrogei harreman mota biltzen dituen taula hau osatu da:

51. taula: Dimentsioen arteko harreman posibleak

Harreman-mota	Dimentsioen arteko harreman posibleak
Kausa-ondoriozko harremanak	$A > A, A > B, A > C, A > D, A > E, B > A, B > B, B > C, B > D, B > E, C > A, C > B, C > C, C > D, C > E, D > A, D > B, D > C, D > D, D > E, E > A, E > B, E > C, E > D, E > E$
Kobariaziozko harremanak	$A // A, A // B, A // C, A // D, A // E, B // B, B // C, B // D, B // E, C // C, C // D, C // E, D // D, D // E, E // E$ <sup>580</sup>

Nola irakurri behar da notazioa? Kausa-ondoriozko adibide bat har dezagun lehendabizi.  $A > B$  notazioa, adibidez, honela irakurri behar da: hizkuntzan gertatutako erabilera-aldaketa batek (adibidez, hiztun(-talde) batek euskaraz lehen baino gutxiago egiteak) bere eragina izan du hiztun(ar)en hizkuntza-gaitasunean. Erabilera-ahultze edo erabilera-falta horren ondorioz hiztuna(k) ez d(ir)a lehen bezain trebe (ez d(ir)a, adibidez, gaztetan bezain gai) euskaraz egiteko. Kontua gehixeago argitzeko, erabil ditzagun jadanik emanda dauden bi adibide: 577. oin-oharrean  $D > A$  adibide bat eman da; 578. oin-oharrean  $C > D$  adibide bat eman da. Kobariaziozkoetan,  $A // B$  modukoetan alegia, honela irakurri behar da: “erabileran eta gaitasunean gertaturiko aldaketak kobariazio-harremanean daude”.

Gerta litezkeen berrogei harreman-motak zerrendatzen dituen taula horrek zenbait ohar behar ditu:

- Bi eratako harremanetan jaso dira zenbait kasu berezi: batetik, dimentsio jakin bateko gertaerak dimentsio bereko beste gertaera bati eragiten dio

<sup>580</sup> Bistan dago harreman hauek alderantziz idatz litezkeela, zentzua aldatu gabe: berdin dio  $A // B$  edo  $B // A$  idaztea, bien arteko lehentasunik adierazten ez denez. Alferrikako errepikapenak saihesteko, bi azalpen-forma posibleen artean alfabeto-ordenaz lehenik datorrena aukeratu dugu gure formulazioan.

(adibidez,  $A > A$ ) edota, bestetik, dimentsio bakarreko gertaera horiek elkarren kobariazioan daude (adibidez,  $E // E$ ).

- $D > D$  eta  $D // D$  konbinazioak ere posible dira eta, ondorioz, aurreko taula horretan jaso dira: gizarte-giroko gertaera batek beste bati eragiten dio, edota elkarren kobariazio-harremanean daude biak. Dena den, hurrengo fasean baztertu egingo ditugu bi konbinazio horiek, hizkuntza-ondorioz ez dutelako: hots, *EHS*rako ez zaizkigu, zuzenean behintzat, interesatzen. 40 konbinazio kontuan hartu beharrean, beraz, 38 landuko ditugu.

Gatozen bigarren taulara. Eraginaren norabidea kontuan ez hartzea eta harremanak gelaxkaka biltzea erabaki dugu, markatze-jokabidea sinpletzeko asmoz:

#### 52. taula: Harremanak markatzeko modua

Gelaxka	Kontuan hartzen diren harremanak
3A	$A > A, A > B, A > C, A > D, A > E, B > A, C > A, D > A, E > A, A // A, A // B, A // C, A // D, A // E$
3B	$B > B, B > C, B > D, C > B, D > B, B // B, B // C, B // D$
3C	$C > C, C > D, D > C, C // C, C // D$
3D	–
3E	$B > E, C > E, D > E, E > B, E > C, E > D, E > E, B // E, C // E, D // E, E // E$

Taula horrek ere zenbait ohar behar ditu:

- 3D gelaxka hutsik geratu da. Bistan da zergatik: D zutabea inplikatzen duten dinamikak edo harremanak beste nonbait, beste gelaxkaren batean, kokatzen dira ezinbestean.
- Gelaxka bakoitzean kontuan hartzen den kasu-kopurua diferentea da ezinbestean. Harreman-mota desberdinak gelaxkei esleitzeko erabili dugun lehentasun-ordena honako hau izan da: A, E, B, C. Ustez gure lanari begira garrantzitsuenetik (eta ugarienetik) xumeenera ordenatuz egin da zerrenda-modu hori.

Azkenik, aurreko taula hori erosoago irakurri ahal izateko beste era batera bil dezakegu informazioa: harreman bakoitzean inplikatuta dauden dimentsioak bereiziz, harremanen esleipen-azalpen honetako hirugarren taula honela antola liteke:

## 53. taula: Harremanak markatzeko modu erraztua

Gelaxka	Dimentsio nagusia	Beste dimentsioak
3A	A	A, B, C, D, E
3B	B	B, C, D
3C	C	C, D
3E	E	B, C, D, E

Taula honek ez du zehazten, harreman jakin bat kausa-ondoriozkoa edo kobariaziozkoa den: inplikaturako bi dimentsioak izendatzen dira bigarren eta hirugarren zutabeetan, besterik ez. Taula berri horrek nahikoa zehaztasun ematen du, gure ustez, lanari taxuz ekiteko.

Aurrera egin baino lehen, kontura gaitzen dinamikari edo faktoreen arteko harremanei buruzko literaturan agertzen den jokabidea lau puntutan behintzat zabaldu egin dugula:

- Batetik, gizarte-giroko eten-urratzeek eragindako mintzaldaketaz hitz egingen du, batez ere, literatura horrek (hots, batez ere gure 3A gelaxkaz). *EHS*k egin duen planteamenduak, aldiz, zera azpimarratzen du: gizarte-giroko eragile horiek berdin-berdin balio dutela beste hiru dimentsioetarako (B-rako, C-rako eta E-rako), ondorioen motiboak zerrendatzeko orduan.
- Bestetik, gizarte-giroko eragile horien emaitza ez da ezinbestean hizkuntza-kontuak okertzea: egoera hobetzea (euskararen historia ezagunean gutxitan gertatu da halakorik, baina egon badago, aditu gehienen ustez, horren oihartzunik) edo bere hartan gordetzea ere kontuan hartu behar dira. Gizarte-giroaren aldaketa-iturri horiei buruzko literaturaren muina okerrera doazen hizkuntza edo hiztun-herri txikien egoera aztertzea izan denez, dislokazioaz eta eten-urratzeaz hitz egin da luze. Ez dugu ahaztu behar, dena den, dislokazio horien emaitzak positiboak izan direla une batzuetan: gaztelau-jendeak (Ipar eta) Hego Ameriketara eraman zuen konkistak, eta haren ondoriozko prozesu demografikoak, hizkuntza hori nabarmen hedatzen lagundu zuen<sup>581</sup>. Era berean, Erdi Aroan euskaldunei eragin zien prozesu demografikoak berdintsu hedatu bide zuen hizkuntza Errioxako eta Burgosko lurralde jakinetara. Prozesuez hitz egingo dugu horregatik, hemendik aurrera, eta ez eten-urratzeaz edo dislokazioaz soilik.

<sup>581</sup> Gertaerak positiboak edo negatiboak direla epaitzeko ikuspuntuak eragin handia du: gaztelaniarentzat positiboa izan bada Ameriketako zabalkundea, bertoko amerindiarren hizkuntzentzat kaltegarri izan da.

- Hirugarrenez, hizkuntzazko edukia duten lau dimentsioen arteko kausa-ondoriozko eta kobariazioazko dinamikak ere kontuan hartzen ditu *EHSk* diseinatutako notazioak ( $A > A$ ,  $A > B$ ,  $A > C$ ,  $A > E$ ,  $B > A$ ,  $B > B$ ,  $B > C$ ,  $B > E$ ,  $C > A$ ,  $C > B$ ,  $C > C$ ,  $C > E$ ,  $E > A$ ,  $E > B$ ,  $E > C$ ,  $E > E$ ,  $A // A$ ,  $A // B$ ,  $A // C$ ,  $A // E$ ,  $B // B$ ,  $B // C$ ,  $B // E$ ,  $C // C$ ,  $C // E$ ,  $E // E$ ).
- Era berean, salbuespenezko kasuak badira ere, hizkuntzazko dimentsio horiek gizarte-fenomenoetan izan dezaketen eragina ere kontuan hartzen du ( $A > D$ ,  $B > D$ ,  $C > D$  eta  $E > D$ ).

#### 8.3.0.2.4. *Gizarte-giroaren aldaketa-iturri xeheen azalpena*

Calvin Veltman-en formulazio teorikoak eta ikerlan kuantitatiboak (1983), esate baterako, arras kontuan hartzekoak dira gizarte-giroaren aldaketa-iturri xeheen azterketa egiterakoan. Atzerabidearen azken faseetan dauden hizkuntzei dagokienez, aipatuak ditugu jadanik Wurm<sup>582</sup> (1991) eta Dorian (1981, 1989). Fishman-ek (eta bere ildotik beste hainbatek<sup>583</sup>) luze-zabal aipatu izan ditu *language shift* edo mintzaldaketaren batez besteko motiboak, iturriak edo bidela-gunak.

Dinamika jakinean D dimentsioa (gizarte-giroa) inplikatur dagoenean (seguru asko, kasu gehienetan), bere barnean sei aldaketa-iturri bereiztea erabaki dugu: D dimentsioan behin eta berriro erabili ditugun aldaketa-iturriak dira sei horiek. Oinarri-oinarrizkoak dira hizkuntza-kontuetan gertatutako aldaketak bereizteko orduan. Gizarte-giroko azpiarrazoi edo motibo bakoitzaren esanahia zehaztuko dugu jarraian<sup>584</sup>.

<sup>582</sup> Hizkuntzen heriotzaren zergatia aztertzerakoan (“Language Death and Disappearance: causes and Circumstances” 1991) gizarte-giroko arazoak hizkuntzen heriotzaren muinean kokatzen ditu Wurm-ek. Honako hauek dira, bere esanean, hizkuntzak (hots, hiztun-taldeak eta hiztun-elkarteak) galtzeko eta desagertzeko arazo nagusiak: 1) hiztunak beraiek desagertzea (death of all users); 2) aldaketa hizkuntzaren ekologian (testuinguru kultural eta sozialaren aldaketa); 3) kontaktu kulturala eta gataska (Culture contact and Clash).

Euskararen kasuan, arazoiz gure ustez, gizarte-giroarekin lotu izan du hainbat euskaltzalek euskararen gainbehera, aspaldidanik. Seber Altubek, adibidez, gertaeraren motiboa honela azaldu zuen 1933an: “Las causas de ese reculamiento o retroceso [del euskera] son varias, y casi todas arrancan de hechos políticos y sociales, originados en tiempos ya bastante remotos de la historia del País Vasco” (Altube 1933: 801). Altuberen 1933ko (eta 1935eko) artikulua osoak balio-indar bizia du, gure ustez, gaur ere. Gaurkotasun nabarmena eta sakontasun soziolinguistiko handia. Seber Altubek, XX. mende-hasierako beste hainbat euskaltzalek bezala, soziolinguistika *avant la lettre* egin zuen, neurri handi batean.

<sup>583</sup> Bere bidetik dabilta beste aditu batzuek, aski hurbiletik: ikus, adibidez, Hornberger eta King amerikarrak (1996) eta Spolsky israeldarra (1996b).

<sup>584</sup> Horrek ez du esan nahi, urrundik ere, erabateko adostasuna dagoenik jakite-alor horretan: Fishman-ek eta bestek (1966), esate baterako, garbi azaldu zuten Heinz Kloss-ek

Hona hemen *EHSk* sei (nagusiki lehen bost) aldaketa-iturriok nola egitura-tu dituen:

#### 54. taula: Aldaketa-iturri xeheak

Motiboa <sup>585</sup>	Azalpena
Prozesu demografikoa	<p>Hiztun-elkartea (edota bere baitako hiztun-talde edo, are preseskiago, harreman-sare bat) kopuruz, dentsitatez eta, batez ere, kontzentrazio fisikoz nabarmen ahultzea edo indartzea, fenomeno naturalen ondorioz edota gizarteak eragindako fenomenoen ondorioz, norbere gogoz edo norbere gogoaren kontra.</p> <p>Hona hemen kontuan hartu beharreko galderak:</p> <p>Hizkuntza jakineko jende-kopuru absolutuei dagokionez, ba al dira horiei buruzko datuak, beste lau dimentsioetan (orobat azterbide honen beste lau ataletako) aurrekari, bidelagun eta ondorio gisa hartzekoak?</p> <p>X edo Y hizkuntzako hiztunen kontzentrazioari dagokionez, ba al dira horri buruzko datuak beste lau dimentsioetan (orobat azterbide honen beste lau ataletako) aurrekari, bidelagun eta ondorio gisa hartzekoak?</p> <p>Ingurumen elebiduneko edo eleaniztuneko hiztun-elkarteen dentsitateari dagokionez, ba al dira horri buruzko datuak beste lau dimentsioetan (orobat azterbide honen beste lau ataletako) aurrekari, bidelagun eta ondorio gisa hartzekoak?</p>

uste baino korapilatuagoa zela alor hori eta ordura arte seguru samartzat edo probabletzat emandako hipotesi gehienak aski eztabaidagarri zirela. Beste horrenbeste gertatu zen Susan Gal-ek 1979an egindako argitalpenarekin. Langintza zabala bideratu da ordea azken mende erdian, esparru horretan: bai teoria aldetik egin da aurrera, eta bai ebidentzia enpirikoaren bilketa sistematikoaz. Hori guztia dela medio lehen ez bezalako argitasun-bideak ditugu egungo egunean, gai horri zientzia-arauz heldu ahal izateko. Mintzaldaketaren (eta gure beste hiru hizkuntzazko dimentsioen) motiboak (bere determinante sozialak edo, zehazkiago, haien korrelatuak edo iragarleak) aski era sistematizatuan azaldurik daude egungo egunean. Horietaz dihardugu hemen, erraz beharrez, “motibo” sozialen gainean ari garenean.

<sup>585</sup> Ez dugu hemen berariaz jaso hizkuntza debekatzea: bestelako dislokazioekin harreman estuan egon arren 6. azterbidean, plangintzazkoan, jaso dugu jokabide hori, plangintza baten zati izan ohi delako eta, berariazko hizkuntza-elementurik duenez, gure definizioen araber D dimentsioan jasotzekoa ez delako.

Motiboa	Azalpena
Prozesu ekonoteknikoa	<p>Hiztun-elkartean (edota bere baitako hiztun-talde edo, are preseskiago, harreman-sare batean) jokabide ekonomiko<sup>586</sup> edota tekniko-teknologiko berriak hedatu izan dira, hainbatetan, eta orain ere halatsu hedatzen dira sarri. Aldaketa horiek mikro- edo makro-maillakoak izan litezke: ekoizpen-modu zabal batek lehenagokoa ordezkatu izan du, Industria Iraultzan gertatu zen bezala. Ildo bereetik, teknika edo teknologia berri bat hedatu izan da aldiaren behin (demagun, adibidez, harrizko zubia eraikitzeke teknika hedatu zenean egurrezkoa ordezkaturaz) edota, askoz hurbilagoko adibidea eskaintzearen, sakelako telefonoaren zabalkundeak hiztun-jendearen aurrez aurreko mintzajarduna handik harakoaz osatu duen honetan.</p> <p>Hona hemen kontuan hartu beharreko galdera:</p> <p>Zer lotura ageri dira ezaugarri eta prozedura ekonotekniko horien eta bestelako aldaketa-iraupen nagusien artean?</p> <p>Gainerakoan, ikerburuak atera behar ditu gero, aurreko azterbide bietan (deskriptiboan edota zinetikoan) jasotako datuen argitan, lotura-bide adierazgarriak.</p>
Prozesu politiko-operatiboa	<p>Hiztun-elkartean (edota bere baitako hiztun-talde jakin batean) nabarmen eragiten du aldaketa politikoak edota administratiboak: estatuaren edo bere lurraldeen mugak aldatzen direnean, estatua nazio bihurtzeko ahaleginak egiten direnean edota eskolatzea legez derrigortzen denean, adibidez, kontrako neurririk ezean ondorio argia izan ohi da handik bizpahiru belaunaldira.</p> <p>Hona hemen kontuan hartu beharreko galdera:</p> <p>Zer lotura ageri dira ezaugarri eta prozedura politiko-operatibo horien eta bestelako aldaketa-iraupen nagusien artean?</p> <p>Gainerakoan, ikerburuak atera behar ditu gero, aurreko azterbide bietan (deskriptiboan edota zinetikoan) jasotako datuen argitan, lotura-bide adierazgarriak.</p>

<sup>586</sup> Batzuetan zalantzan jartzen bada ere, garapen komertzialak eta antolakuntza politikoak literaturaren aldagaia baino eragin handiagoa izan dute egoera soziolinguistikoaren bilakearan. Europako historia soziolinguistikoa deskribatzean ondoko hau adierazi izan du Lluís Aracil-ek: “La importancia del tráfico comercial i de l’organització política fou clarament més decisiva que la de la mera literatura –recordem, per exemple, la historia del gaelic i la de l’occità” (Aracil 1983: 36).



Motiboa	Azalpena
Prozesu psikosoziala	<p>Hiztun-elkartean (edota bere baitako hiztun-talde jakin batean) nabarmen eragiten du prozesu psikosozialak (autogorrotua, lotsa eta abar).</p> <p>Hona hemen kontuan hartu beharreko galdera:</p> <p>Zer lotura ageri dira ezaugarri eta prozedura psikosozial horien eta bestelako aldaketa-iraupen nagusien artean?</p> <p>Gainerakoan, ikerburuak atera behar ditu gero, aurreko azterbide bietan (deskriptiboan edota zinetikoan) jasotako datuen argitan, lotura-bide adierazgarriak.</p>
Prozesu soziokulturala	<p>Hiztun-elkartean (edota bere baitako hiztun-talde jakin batean) eragiten du aldaketa soziokulturalak.</p> <p>Gizarte (berri)aren ordainsari-sisteman hiztun-talde horretako ki-deak gero eta beste hizkuntzaren beharrago gertatzea. A hizkuntzako hiztunak, gizartean aurrera egingo badu, B hizkuntza ondo menderatu beharra eta, hainbat jardun-esparrutan edota hainbat harreman-saretan, ezinbestean B hizkuntzan jardun beharra.</p> <p>Horrezaz gainera, kontuan hartzekoa da, alderdi kulturaletik, gizarte molde berriak eragindako lehen ez bezalako bizimoduak eta, oro har, modernizazioak berekin dakartzan berrikuntzak B hizkuntzaren indargarri eta A hizkuntzaren galgarri gertatzea.</p> <p>Hona hemen kontuan hartu beharreko galdera:</p> <p>Zer lotura ageri dira ezaugarri eta prozedura soziokultural horien eta bestelako aldaketa-iraupen nagusien artean?</p> <p>Gainerakoan, ikerburuak atera behar ditu gero, aurreko azterbide bietan (deskriptiboan edota zinetikoan) jasotako datuen argitan, lotura bide adierazgarriak.</p>
Zehaztu gabea	<p>Idazleek eman dituzten baina aurreko prozesuetan jasota ez dauden motiboak (geografia, jainkoaren interbentzioa...) edota, motibo horietakoren bat edo gehiago izanik, zeini esleitu argi ez da goenean.</p>

Prozesu horiek horrela zatitzea, eta ez beste modu batean, *EHS*ren aukera da, noski. Era batean edo bestean bildurik daude guztiak, Fishman-en oinarritzko hiru kategoria horietan.

Gelaxken oinarritzko aurkezpena eginik, egitura azaldu, dimentsioen arteko harremanak nola markatu litezkeen zehaztu, eta aldaketa-iturri xeheak puntuz

puntu argitu ondoren, gatozen hirugarren azterbide honetako bost gelaxkak banan-banan eta ondoz ondo aipatzera.

### 8.3.1. 3A – Erabilera-aldaketen dinamika

Arestian esan bezala, erabilera-aldaketen dinamikari dagokio hirugarren azterbidearen lehen gelaxka. Hiru dira bigarren mailako etiketak: *dimentsioen arteko barremana*, *zergatik: aldaketa-iturri xehea – D* eta *inferentzia*. Ondoz ondoko ataletan jorratuko dira lehenengo bi etiketak.

#### 8.3.1.1. *Dimentsioen arteko barremana*

8.3.0.2.3. ataleko aurkezpenean azalduta dago etiketa multzo hau, neurri on batean. Ekar ditzagun hona, berariaz, A dimentsioa inplikatzan duten harreman mota guztiak:  $A > A^{587}$ ,  $A > B$ ,  $A > C$ ,  $A > D$ ,  $A > E$ ,  $B > A$ ,  $C > A$ ,  $D > A$ ,  $E > A$ ,  $A // A$ ,  $A // B$ ,  $A // C$ ,  $A // D$ ,  $A // E$ . Bikote horien elementuetariko bat A da beti; bestea, ordea, edozein dimentsiotakoa izan liteke: bigarren elementu hori etiketa honen menpeko  $A^{588}$ ,  $B^{589}$ ,  $C^{590}$ ,  $D^{591}$  edo  $E^{592}$  marken bidez adierazten da.

#### 8.3.1.2. *Zergatik: aldaketa-iturri xehea – D*

8.3.0.2.4. atalean eta 54. taulan aski zehatz azaldu da etiketa multzo honen menpeko sei etiketen funtzionamendua: *zabaztu gabea*, *prozesu demografikoa*<sup>593</sup>, *prozesu ekonoteknikoa*<sup>594</sup>, *prozesu politiko-operatiboa*<sup>595</sup>, *prozesu psikosoziala*<sup>596</sup> eta *prozesu soziokulturala*<sup>597</sup>.

Zertan bereizten da, bada, etiketa hau aurreko etiketatik? Adibide konkretua ematearren, har dezagun A eta D dimentsioak inplikaturik daudeneko aipu bat. Dimentsioen arteko harremana hauetariko edozein izan liteke

<sup>587</sup> Ikus adibidetegian: 170.

<sup>588</sup> Ikus adibidetegian: 170, 172, 177, 178.

<sup>589</sup> Ikus adibidetegian: 114, 172, 177, 179, 255.

<sup>590</sup> Ikus adibidetegian: 171, 177, 178.

<sup>591</sup> Ikus adibidetegian: 6, 116, 156, 170, 172, 173, 174, 175, 176, 177, 178.

<sup>592</sup> Ikus adibidetegian: 179.

<sup>593</sup> Ikus adibidetegian: 156.

<sup>594</sup> Ikus adibidetegian: 173, 175, 177.

<sup>595</sup> Ikus adibidetegian: 6, 156, 174, 176, 178.

<sup>596</sup> Ikus adibidetegian: 116, 156, 255.

<sup>597</sup> Ikus adibidetegian: 170, 172, 178.

( $A > D$ ,  $D > A$ ,  $A // D$  edo  $D // A$ . *Zergatik...*). Eredu honetan, aldiz, harreman bakar bat dago inplikaturik ( $D > A$ ), eta horretaz gehigarriko xehetasunak ematen dira. Eredu hau markatzen baldin bada, aurrekoa ere markatu egin behar da.

### 8.3.1.3. *Terminoen laburpena*

Hona hemen atal honetan aurkeztu diren terminoen laburpena:

55. taula: 3A gelaxkaren egitura

1. mailako etiketa	2. mailako etiketa	3. mailako etiketa
3A – Erabilera-aldaketen dinamika	Dimentsioen arteko harremana	A
		B
		C
		D
		E
	Zergatik: aldaketa-iturri xehea – D	Zehaztu gabea
		Prozesu demografikoa
		Prozesu ekonoteknikoa
		Prozesu politiko-operatiboa
		Prozesu psikosoziala
	Prozesu soziokulturala	
	Inferentzia	

### 8.3.2. 3B – Gaitasun-aldaketen dinamika

Oso gutxi da, zinez, gure artean ikuspegi horretatik landurik aurkitu duguna. Bistan da gure hutsunea izango dela hori, batez ere. Bai psikosoziolinguistikaren aldetik, eta bai hezkuntza elebidunaren aldetik, oso bibliografia zabala dago munduan. Psikosoziolinguistikaren perspektibaz, lan-esparruaz eta ekarpenaz ikus, esate baterako, Azurmendi 1999. Hezkuntza elebidunaren gaitasun-ahalmenez eta mugez ikus, esate baterako, Baker eta Prys Jones 1998.

Gelaxka hau 3Aren modu berean egituratu da (bigarren mailako etiketak hiru dira: *dimentsioen arteko harremana*, *zergatik: aldaketa-iturri xehea – (D)* eta *inferentzia*) eta beraz 8.3.0. eta 8.3.1. ataletan emandako azalpenek, *mutatis mutandis*, gelaxka honetarako ere balio dute.

### 8.3.2.1. *Dimentsioen arteko barremana*

Neurri on batean azalduta dago etiketa multzo hau, 8.3.0.2.3. ataleko aurkezpenean. Ekar ditzagun hona, berariaz, B dimentsioa inplikatzan duten harreman-mota guztiak:  $A > B^{598}$ ,  $B > A$ ,  $B > B^{599}$ ,  $B > C$ ,  $B > D$ ,  $B > E^{600}$ ,  $C > B$ ,  $D > B^{601}$ ,  $E > B$ ,  $B // A$ ,  $B // B$ ,  $B // C$ ,  $B // D$  eta  $B // E$ . Hamalau bikote horietako batzuk, dena den, kontuan hartuta daude jadanik: horrela,  $A > B$ ,  $B > A$  eta  $B // A$  bikoteak 3A gelaxkan azalduak ditugu lehendik. Era berean, E elementua duten bikoteak ( $B > E$ ,  $E > B$ ,  $B // E$ ) goiko E gelaxkan hartuko dira kontuan eta, beraz, ez dira hemen errepikatuko.

Horren guztiaren ondorioz, gelaxka honetan kontuan hartzen diren dimentsio-bikoteak zortzi baino ez dira. Honako hauek dira, hain zuzen, zortzi bikoteak:  $B > B$ ,  $B > C$ ,  $B > D$ ,  $C > B$ ,  $D > B$ ,  $B // B$ ,  $B // C$  eta  $B // D$ . Bikote horien elementu bat beti da B. Bestea, ordea, hiru dimentsioetariko bat izan liteke: etiketa honen menpeko B, C edo D marken bidez adierazten da bigarren elementu hori.

### 8.3.2.2. *Zergatik: aldaketa-iturri xehea – D*

8.3.0.2.4. atalean eta 54. taulan, ildo beretik, aski zehatz azaldu da etiketa multzo honen menpeko sei etiketen funtzionamendua: *zabatu gabea*, *prozesu demografikoa*<sup>602</sup>, *prozesu ekonoteknikoa*, *prozesu politiko-operatiboa*<sup>603</sup>, *prozesu psikosoziala* eta *prozesu soziokulturala*. 8.3.1.2 atalean faktore horien eraginaren emaitza erabilera-aldaketa izan den bezala, oraingo gelaxka honetan hiztun-jendearen hizkuntza-gaitasunean gertatutako aldaketa da emaitza.

<sup>598</sup> Ikus adibidetegian: 48.

<sup>599</sup> Ikus adibidetegian: 183.

<sup>600</sup> Ikus adibidetegian: 185.

<sup>601</sup> Ikus adibidetegian: 48, 125, 180, 181, 182, 183, 184.

<sup>602</sup> Ikus adibidetegian: 125, 181.

<sup>603</sup> Ikus adibidetegian: 48, 180, 182, 183, 184.

### 8.3.2.3. *Terminoen laburpena*

Hona hemen atal honetan aurkeztu diren terminoen laburpena:

56. taula: **3B** gelaxkaren egitura

1. mailako etiketa	2. mailako etiketa	3. mailako etiketa
3B – Gaitasun-aldaketen dinamika	Dimentsioen arteko harremana	B
		C
		D
	Zergatik: aldaketa-iturri xehea – D	Zehaztu gabea
		Prozesu demografikoa
		Prozesu ekonoteknikoa
		Prozesu politiko-operatiboa
		Prozesu psikosoziala
	Inferentzia	Prozesu soziokulturala

### 8.3.3. **3C** – Hizkuntza-aldaketen dinamika

Gelaxka honetan, labor bilduz, zera jaso behar da: hiztun-taldeak darabilen hizkuntzaren alderdi guztien aldaketen eta beste dimentsioen bilakaeren arteko eragin-harremanak eta kobariazioa. Bereziki, hizkuntza gizarte-egituraren eta prozesu soziokultural globalen oihartzun gisa ageri deneko testigantza jaso eta ordenatu behar da bertan. Hots,  $D > C$ ,  $C > D$  edota, agian,  $D // C$ .

3Aren moduan egituratu da gelaxka hau (bigarren mailako etiketak hiru dira: *dimentsioen arteko harremana*, *zergatik: aldaketa-iturri xehea – (D)* eta *inferentzia*) eta beraz 8.3.1. atalean emandako azalpenek, *mutatis mutandis*, gelaxka honetarako ere balio dute.

#### 8.3.3.1. *Dimentsioen arteko harremana*

Neurri on batean azalduta dago etiketa multzo hau, 8.3.0.2.3. ataleko aurkezpenean. Ekar ditzagun hona, berariaz, C dimentsioa inplikatzan duten harreman-mota guztiak:  $A > C$ ,  $B > C$ ,  $C > A$ ,  $C > B$ ,  $C > C$ ,  $C > D$ ,  $C > E$ ,  $D > C$ ,  $E > C$ ,  $C // A$ ,  $C // B$ ,  $C // C$ ,  $C // D$ ,  $C // E$ . Hamalau bikote horietako batzuk, oraingoan ere, kontuan hartuta daude jadanik:  $A > C$ ,  $B > C$ ,  $C > A$ ,  $C > B$ ,  $A // C$ ,  $B // C$  bikoteak, horrela, 3A edo 3B gelaxkan agertuak ditugu lehendik. Era berean, E elementua duten bikoteak ( $C > E$ ,  $E > C$ ,  $C // E$ ) goiko 3E gelaxkan hartuko dira kontuan eta, beraz, ez dira hemen errepikatuko.

Ondorioz, gelaxka honetan kontuan hartzen diren dimentsio-bikoteak honako bost hauek dira:  $C > C^{604}$ ,  $C > D$ ,  $D > C^{605}$ ,  $C // C$  eta  $C // D$ . Bost bikote horien elementu bat beti da  $C$ ; bestea, ordea, bi dimentsioetariko bat izan liteke: etiketa honen menpeko  $C$  edo  $D$  marken bidez adierazten da bigarren elementu hori<sup>606</sup>.

### 8.3.3.2. Zergatik: aldaketa-iturri xehea – D

8.3.0.2.4. atalean eta 54. taulan aski zehatz azaldu dira etiketa multzo honen menpeko sei etiketen funtzionamendua: *zehaztu gabea*, *prozesu demografikoa*<sup>607</sup>, *prozesu ekonoteknikoa*<sup>608</sup>, *prozesu politiko-operatiboa*<sup>609</sup>, *prozesu psikosoziala* eta *prozesu soziokulturala*<sup>610</sup>. 3A-ko gelaxkaren 8.3.1.2 atalean faktore horien eraginaren emaitza erabilera-aldaketa zen. Oraingo gelaxka honetan, aldiz, hizkuntzan bertan (hots, bere ezaugarri linguistikoetan) gertatutako aldaketa da emaitza.

### 8.3.3.3. Terminoen laburpena

Hona hemen atal honetan aurkeztu diren terminoen laburpena:

57. taula: 3C gelaxkaren egitura

1. mailako etiketa	2. mailako etiketa	3. mailako etiketa
3C – Hizkuntza-aldaketaren dinamika	Dimentsioen arteko harremana	C
		D
	Zergatik: aldaketa-iturri xehea – D	Zehaztu gabea
		Prozesu demografikoa
		Prozesu ekonoteknikoa
		Prozesu politiko-operatiboa
		Prozesu psikosoziala
	Prozesu soziokulturala	
Inferentzia		

<sup>604</sup> Ikus adibidetegian: 76, 185, 188, 193.

<sup>605</sup> Ikus adibidetegian: 186, 187, 189, 190, 191, 192, 193, 194.

<sup>606</sup> Ikus adibidetegian: 139.

<sup>607</sup> Ikus adibidetegian: 139, 187, 189, 190, 191, 192, 194.

<sup>608</sup> Ikus adibidetegian: 186, 190, 192.

<sup>609</sup> Ikus adibidetegian: 187, 190, 193, 194.

<sup>610</sup> Ikus adibidetegian: 194.

### 8.3.4. 3D – Gizarte-giroaren aldaketen dinamika

Trataera berezia eskatzen du gelaxka honek, lehenago azaldu dugunez.

Hizkuntzaren inguruko dinamikak aztertzean sarritan aurkitzen dugu gizarte-giroaren eragina. 8.3.0. atalean azalduko dislokazio motak (Fishman-ek gehien erabiltzen duen terminologia erabiltzeko) edota gizarte-prozesuak (*EHS*k helburu zabalagoaz finkatutako zerrenda hartzeko) gelaxka honi dagozkio oinarritz: hizkuntza-erabileran (A-n), hiztunen gaitasunean (B-n), hizkuntzan bertan (C-n) eta iritzietan, jarreretan eta jokabideetan (E-n) gertatutako aldaketen motibo gisa, edota horiekiko kobariazioan.

Atal hartan bertan azaldu bezala, hirugarren azterbide honetako datuek bi alde dituzte beti: batetik motiboa edo kausa eta, bestetik, ondorioa ( $X > Y$ ;  $Y > X$ ). Bi elementu horien arteko kobariazioa ( $X // Y$ ; berdin  $Y // X$ ) ere izan dezakete aipuek. Antolamendu-arrazoi praktikoengatik, D dimentsioa inplikatzen duen edozein datu horrekin batera inplikatuta dagoen beste dimentsioaren gelaxkan kokatzen dugu, datu bakoitzari bina marka ez jartzearen. Gogoratu, azkenik, badagoela kasu pare bat ( $D > D$ ;  $D // D$ ) inon kontuan hartu ez duguna. Bistan da zergatik: erabat eduki soziolinguistikorik gabeko datua historia hutsekoa da, ez soziolinguistikazkoa<sup>611</sup>, eta ez da beraz, definizioz, *EHS*ren aztergai.

Horregatik guztiagatik, gelaxka hau izendatzeko sortu den izenetik aparte (*3D – Gizarte-giroaren aldaketen dinamika*) ez da gelaxka honetarako beste etiketarik edo metadaturik sortu.

### 8.3.5. 3E – Jarrera-aldaketen dinamika

Jarrera-aldaketen dinamikari dagokio hirugarren azterbidearen bosgarren gelaxka hau, arestian esan den moduan. Beste hainbat kasutan bezala, E dimentsioko zutabearen etiketaren izenean labur beharrez agertzen den 'jarrera' hitzak benetan hiru alde hartzen ditu barnean: iritzia, jarrera bera eta intentziozko jokabidea.

Botere-erabakien eragina aipatu izan da, zenbaitetan, iritzi-, jarrera- eta jokabide-aldaketen iturburu gisa. Ondorio sakoneko gertaera historiko batzuetan badirudi lehen mailakoa izana dela eragin hori. Ikus, adibidez, idazkera zirilikoen sorreran izandako interes- eta tentsio geopolitikoak (ikus, bereziki, Jakobson 1945). Ez dago dudarik, hipotesi multikausalek abiatu beharko dela alor honetan ere, euskara-erdare buruzko iritzi-jarrera-jokabideen alorreko aldaketak halako xehetasun batez zehaztu nahi badira. Botere-talken eta bote-

<sup>611</sup> Ikus adibidetegian 200. adibidea. Hazkunde demografikoa XVIII. mendearen aurretik zergatik gertatu ez zen azaltzen da bertan. Ikus orobat adibidetegian: 201, 202.

re-gradienteen eragina gutxietsi gabe ere, gizarte-berrikuntzaren eragile, boze-maile eta onuradun gertatu ohi diren prozesu demografikoak, ekonoteknikoak, psikosozialak, sozialak edota kulturalak ere berariaz aztertu beharko dira atal honetan, ondorio sendoetara iritsi nahi badugu. Aukeran landu-arin dago esparru hau ere, dakigun neurrian.

Hiru dira gelaxka honetan sortu diren bigarren mailako etiketak: *dimentsioen arteko barremana*, *zergatik: aldaketa-iturri xehea – D* eta *inferentzia*. Ondoz ondoko ataletan jorratuko dira lehenengo biak.

### 8.3.5.1. *Dimentsioen arteko barremana*

Neurri on batean azalduta dago etiketa-multzo hau, 8.3.0.2.3. ataleko aurkezpenean. Ekar ditzagun hona, berariaz, E dimentsioa inplikatzan duten harreman-mota guztiak:  $A > E$ ,  $B > E$ ,  $C > E$ ,  $D > E$ ,  $E > A$ ,  $E > B$ ,  $E > C$ ,  $E > D$ ,  $E > E$ ,  $E // A$ ,  $E // B$ ,  $E // C$ ,  $E // D$  eta  $E // E$ . Bikote horietako batzuk, oraingoan ere, kontuan hartuta daude jadanik:  $A > E$ ,  $E > A$  eta  $E // A$  bikoteak 3A gelaxkan agertuak ditugu lehendik, beraz, ez dira hemen errepikatuko.

Gelaxka honetan kontuan hartzen diren dimentsio-bikoteak honako hauek dira beraz:  $B > E^{612}$ ,  $C > E$ ,  $D > E^{613}$ ,  $E > B$ ,  $E > C^{614}$ ,  $E > D$ ,  $E > E^{615}$ ,  $E // B$ ,  $E // C$ ,  $E // D$ ,  $E // E$ . Bikote horien elementu bat beti da E; bestea, ordea, lau dimentsioetariko bat izan daiteke: etiketa honen menpeko *B*, *C*, *D* edo *E* marken bidez adierazten da bigarren elementu hori.

### 8.3.5.2. *Zergatik: aldaketa-iturri xehea – D*

8.3.0.2.4. atalean eta 54. taulan aski zehatz azaldu da etiketa-multzo honen menpeko sei etiketen funtzionamendua ere: *zebaztu gabea*, *prozesu demografikoa*, *prozesu ekonoteknikoa*<sup>616</sup>, *prozesu politiko-operatiboa*<sup>617</sup>, *prozesu psikosoziala* eta *prozesu soziokulturala*<sup>618</sup>. 8.3.1.2 atalean faktore horien eraginaren emaitza erabilera-aldaketa bazen, oraingo gelaxka honetan iritzietan, jarreretan eta jokabideetan gertatutako aldaketa izango da emaitza.

<sup>612</sup> Ikus adibidetegian: 209.

<sup>613</sup> Ikus adibidetegian: 156, 159, 205, 208, 209.

<sup>614</sup> Ikus adibidetegian: 207.

<sup>615</sup> Ikus adibidetegian: 157, 160, 161, 162, 206.

<sup>616</sup> Ikus adibidetegian: 208.

<sup>617</sup> Ikus adibidetegian: 156, 159, 205, 208, 209.

<sup>618</sup> Ikus adibidetegian: 208.



### 8.3.5.3. *Terminoen laburpena*

Hona hemen atal honetan aurkeztu diren terminoen laburpena:

58. taula: 3E gelaxkaren egitura

1. mailako etiketa	2. mailako etiketa	3. mailako etiketa
3E – Jarrera-aldaketan dinamika	Dimentsioen arteko harremana	B
		C
		D
		E
	Zergatik: aldaketa-iturri xehea – D	Zehaztu gabea
		Prozesu demografikoa
		Prozesu ekonoteknikoa
		Prozesu politiko-operatiboa
		Prozesu psikosoziala
	Inferentzia	Prozesu soziokulturala

## 8.4. Azterbide prospektiboa

Hemendik (dokumentu-iturria begira ari den unetik, ez ezinbestean gaurdanik) epe batera (adibidez hurrengo belaunaldian, hemendik berrogeita hamar urtera...) hizkuntzaren erabilerak aurrera (*language spread*) edo atzera (*language decline, shift, loss, death*) egitea espero izatekoa den, zein lekutan, zer funtziotan eta zer neurritan: hori da hizkuntza-soziologia prospektiboaren aztergai sozial nagusia. Era berean, hiztun(-talde) batek bere bizialdian A hizkuntzan edo B hizkuntzan gero eta hobeto edo gero eta okerrago egitea espero litekeen, ahoz edota idatziz, aztertzen du jakintza-alor honek. Orobat etorkizuneko hizkuntzak, aldaera-sortaren aldetik zer zabaltasun izatea espero den, estandar bateraturik izateko bidean doazen edo ez eta, azkenik, interferentzia edo kommutazio aldetik harreman-sare eta jardungune jakinetan zer-nolako emaitzak izan ditzakeen nagusi. Era berean, zer transformazio edo aldaketa espero den gizarte-giroan eta, azkenik, etorkizunean iritzi-jokaera-jokabideetan zer-nolako bilakaera espero den: hori ere kontuan hartzekoa da noski. Horiek guztiak hartzen ditu<sup>619</sup> kontuan azterbide prospektiboak.

<sup>619</sup> Hobe da, kasu honetan, “har ditzake” esatea. Praktikan, erabileraren plano soziologikoan egiten dira azterlan prospektibo gehienak. Besteetan ere egin ezinik ez dago, jakina.

Plangintzarekin lotutako aipuak, nahiz eta askotan maila prospektiboa ere landu (proposamenaren ondorioak aurkezteko edo proposamenari indarra emateko) ez dira berez azterbide prospektiboan jasoko: azterbide preskriptibora jo behar da, aipu horiek markatzeko orduan. Aldiz, autore batek plangintza-proposamena egin baino lehenago etorkizuna nola aurreikusten duen azaltzen bada azterbide prospektiboan jasoko da, normalean, bere aurreikuspena. “Normalean” diogu, eta ez “beti”: etorkizun hori zehazteaz gainera baloratu egiten bada, izan ere, azterbide kontrastiboan jasoko da aipua.

Hona hemen, bada, laugarren azterbidearen bost gelaxken laburpena:

### 59. taula: Azterbide prospektiboaren gelaxkak

Kodea	Izen estandarizatua
4A	4A – Espero den hizkuntza-erabilera
4B	4B – Espero den hizkuntza-gaitasuna
4C	4C – Espero den hizkuntza-osaera
4D	4D – Espero den gizarte-giroa
4E	4E – Espero den hizkuntza-jarrera

Ikus dezagun, puntuz puntu, goiko bost dimentsio horietako azterbide prospektiboa.

#### 8.4.1. 4A – Espero den hizkuntza-erabilera

Hizkuntzaren erabilerari buruzko prognosia da kontua: epe jakinera begira egindako aurreikuspena. Gauzak doazen bidetik doazela, nolako hizkuntza-erabilera aurreikusten edo irudikatzen da? Bestela esanda, hemendik epe batera (adibidez hurrengo belaunaldian, hemendik berrogeita hamar urtera...) hizkuntzaren erabilerak aurrera (*language spread*) edo atzera (*language decline, shift, loss, death*) egitea espero izatekoa den, zein lekutan, zer funtziotan eta zer neurritan: hori da, arestian adierazi bezala, hizkuntza-soziologia prospektiboaren aztergai sozial nagusia.

Kontuan izan behar da, bestalde, hizkuntza osoarentzat esaten den azterbide horrek berdintsu balio duela euskalkientzat eta gainerako aldaerentzat. Aparteko lekua hartua du horrek, egungo egunean. Ikus, adibidez, Beola 1996.

Aldiune joanetarako zailago dirudi aldiz, baina ez da erabat ezinezko, horrelako planteamendurik bilatzea (bai euskara-erdaren etorkizuneko konpartimentazio-prognosia edo planteamendua, eta bai euskararen barrukoa). Euska-

ra-erdarei buruzkoetan ikus, esate baterako, Eleizalde 1919. Euskara-erdare eta euskara barruko funtzio-birbanaketei buruz, bestalde, Pierre Broussainen eta Azkueren arteko elkar-idazketan bada (batez ere Broussainen partetik) horrelako ikuspeirik (cf. Charritton 1986). Horiek guztiak ere biltzea eta sailkatzea garrantzi handiko lana da *EHS*ren barruan.

Alor honetako iragarpen laburrak, askotan aldeko edo kontrako desio-bel-durrez oratuak, ugariak dira gure artean, azken berrehun urtean bereziki<sup>620</sup>. Argudio-bide objektiboagoa ematen saiatu zelako aipagarria da, bereziki, Reclus 1867. Beste testigantza asko jaso liteke ordea alor honetan, eta sistematikoki sailkatu eta lantzeak mesede baizik ez dio *EHS*ri egingo.

Gelaxkaren egituraren azalpenari dagokionez, hiru dira gelaxka honetan sortu diren bigarren mailako etiketak: *oro har*, *zehaztu gabe*; *nagusitasun-moldaerazko taula prospektiboa* eta *inferentzia*. Hiru etiketa horiek ez dute bere azpian bestelako garapenik: beste zenbait gelaxkatan baino material gutxiago espero den azterbidetan ez du zentzurik oso marka-sistema garatua sortzea. Ondoz ondoko ataletan jorratuko dira lehenengo biak.

#### 8.4.1.1. *Oro har, zehaztu gabe*

Hizkuntzaren erabilerari buruzko prognosia da etiketa hau erabiltzeko gaikoa<sup>621</sup>: epe jakinera, gauzak doazen bidetik doazela gizarte-giroan, nolako hizkuntza-erabilera aurreikusten da, bestelako xehetasunik gabe? Gelaxka honetan oinarriz markatu behar den terminoa *oro har, zehaztu gabe* da. Ondoko bi etiketak kasu berezietarakoak dira.

#### 8.4.1.2. *Nagusitasun-moldaerazko taula prospektiboa*

Leku eta une jakineko hizkuntzetarako espero diren erabilera-datuak hainbat jardungunetan (eta jardungune horietako rol-harreman adierazgarrienen arabera) taula bihurtzen dira, etorkizun horretako ikuspegi panoramiko eskainiz. Aurreko pasarteetan jasotako datu solteetan oinarriturik gerta liteke taularik sortzea, garai eta une jakinetako datu nahikoa biltzerik balego. 8.1.1. atalean azalduta dago nagusitasun-moldaerazko taularen izaera. Etiketa honen menpe dagoen taula antzekoa litzateke baina etorkizunari, espero denari, begira moldaturik legoke hori, gertatu denaren deskribapen hutsa izan beharrean.

<sup>620</sup> Aurreko paragrafoan aipatzen dugun moduan, hala ere, prognosi horiek ez dira gehienetan xehetasun handitan sartzen: hizkuntzen arteko konpartimentazio zehatza eta funtzio-banaketa, konkretuki, ez dira normalean aipatzen.

<sup>621</sup> Ikus adibidetegian: 99, 177, 215, 216, 217, 218, 219, 220, 221, 236, 237.

### 8.4.1.3. *Terminoen laburpena*

Hona hemen atal honetan aurkeztu diren terminoen laburpena:

#### 60. taula: 4A gelaxkaren egitura

1. mailako etiketa	2. mailako etiketa
4A – Espero den erabilera	Oro har, zehaztu gabe
	Nagusitasun-moldaerazko taula prospektiboa
	Inferentzia

### 8.4.2. 4B – Espero den hizkuntza-gaitasuna

Hizkuntza-gaitasunari buruzko prognosia, epe jakinera: gauzak doazen bidetik doazela gizarte-giroan, nolako hitzunak aurreikusten edo irudikatzen dira? Nolakoa, zenbatekoa eta zertarakoa izango da hitzun horien hizkuntza-gaitasuna? Zehatzago esanda, une jakin batetik begiratuta, hitzun(-talde) batek bere bizialdian A hizkuntzan edo B hizkuntzan gero eta hobeto edo gero eta okerrago egitea espero litekeen, ahoz edota idatziz; edota hitzun(-talde) berriak ustez nola ikasiko duen. Hori aztertzen du jakintza-alor honek. Honetaz ere testigantza puntualik ez da falta, baina aurrez aurreko lanketa sakon eta zabalik ez dugu, damurik, ezagutzen. Han-hemen barreiatu dauden testigantza-atal horietatik hasi behar da, beraz, gelaxka hau osatzen, garatzen eta zehazten.

Gelaxka bera egituratzeko orduan, bestalde, bigarren mailako lau azpiatal definitu dira: *gaitasunaren prognosia*, *gaitasuna eskuratzearen prognosia*, *gaitasun-moldaerazko taula prospektiboa* eta *inferentzia*. Banan-banan aztertuko ditugu lehenengo hirurak ondoz ondoko ataltxoetan.

#### 8.4.2.1. *Hizkuntza-gaitasunaren prognosia*

Zer hizkuntza-maila izango du etorkizunean halako hitzunek edo hitzun-taldek? Zehatzago esanda, zein da hizkuntza-gaitasunari buruzko prognosia, epe jakinera? Gauzak doazen bidetik doazela gizarte-giroan, nolako hitzunik aurreikusten dira? Nolakoa izango da horien hizkuntza-gaitasuna? Une eta leku jakineko gaitasun-moldaerazko taula prospektibo osoa eraiki ahal izaten den kasuetan, dena den, izen horretako etiketa erabili behar da, eta ez gaitasun-prognosiaren hau.

Prognosiari begira jasotzen diren datuak, jakina, gehiago ere zehaztu daitezke: abiapuntuzko hizkuntza-gaitasunaren (ez espero denaren emaitzaren) arabera zehaztea erabaki du *EHSk*. Horrela, 1B atalean erabilitako kategoria berbe-

rak kopiatuz, aipua horretarako aukera ematen duenean kategoria hauetariko batean jaso daiteke kasuan kasuko aipua: *zehaztu gabeko euskalduna*<sup>622</sup>, *zehaztu gabeko erdalduna*, *zehaztu gabeko elebiduna*, *euskaldun hutsa*, *euskal elebiduna*, *parez pareko elebiduna*, *erdal elebiduna*, *erdaldun hutsa*, *euskaldun eleaniztuna*, *erdaldun eleaniztuna*. Kategoria horiez gain, zernahitarako aukera ere erantsi dugu, ohiko moduan: *oro har*<sup>623</sup>, *zehaztu gabe*. Gehigarritzko azalpenetarako ikus 8.1.2.2. atala.

#### 8.4.2.2. *Gaitasuna eskuratzearen alorreko prognosia*

1B-n finkatutako bideari eusten dio bigarren etiketa nagusi honek ere (ikus 8.1.2.4. atala): nola eskuratuko du etorkizunean bere gaitasuna hiztun(-talde) berriak? Bi bide bereizita daude 1B-n, jadanik, eta horietatik dira etiketa honen menpean erabiltzen direnak ere: *eguneroko jarduera arruntaz jabetzea* eta *bezkuntza bidez ikastea*<sup>624</sup>. Bietan adieraz daiteke zein hizkuntza ikasiko den: *euskara* ala *erdararen* bat.

#### 8.4.2.3. *Gaitasun-moldaerazko taula prospektiboa*

Espero den hizkuntza-gaitasunari buruzko datu ugari baldin badago garai eta leku jakinerako, jakina, ohiko taula osa liteke, etorkizunean espero dena islatuz. Zail da datu ugari metatzea alor horretan, baina ez ezinezko. Kontuan hartzekoa da hortaz. Datu gehigarrietarako, ikus 8.1.2.3. atala.

#### 8.4.2.4. *Terminoen laburpena*

Hona hemen atal honetan aurkeztu diren terminoen laburpena:

#### 61. taula: 4B gelaxkaren egitura

1. mailako etiketa	2. mailako etiketa	3. mailako etiketa	4. mailako etiketa
4B – Espero den gaitasuna	Gaitasunaren prognosia	Oro har, zehaztu gabe	
		Zehaztu gabeko euskalduna	
		Zehaztu gabeko erdalduna	
		Zehaztu gabeko elebiduna	
		Euskaldun hutsa	

<sup>622</sup> Ikus adibidetegian: 229, 226.

<sup>623</sup> Ikus adibidetegian: 225, 227, 228.

<sup>624</sup> Ikus adibidetegian: 227.

1. mailako etiketa	2. mailako etiketa	3. mailako etiketa	4. mailako etiketa	
4B – Espero den gaitasuna	Gaitasunaren prognosia	Euskal elebiduna		
		Parez pareko elebiduna		
		Erdal elebiduna		
		Erdaldun hutsa		
		Euskaldun eleaniztuna		
		Erdaldun eleaniztuna		
	Gaitasuna eskuratzearen prognosia	Eguneroko jarduera arruntaz jabetzea	Euskara	
			Erdara	
	Gaitasun-moldaerazko taula prospektiboa	Hezkuntza bidez ikastea	Euskara	
			Erdara	
	Gaitasun-moldaerazko taula prospektiboa			
	Inferentzia			

### 8.4.3. 4C – Espero den hizkuntza-osaera

Hizkuntzaren barne-osaerari buruzko prognosiari dagokion etiketa-multzoa biltzen du gelaxka honek: epe jakinera, gauzak doazen bidetik doazela, hizkuntzaren barne-osaera nolakoa izatea espero da? Ez da erraza, aurrekari ezagunen faltaz, gelaxka honek *EHS*ren aurrerabiderako zer etekin modu eman dezakeen esatea. Seguruenik mugatua izango da, oso, esparru honetako ekarpena. Hipotesi moduan, honako puntuok seinala litezke: etorkizuneko hizkuntza aurrez aurrekoak zein izan daitezkeen, aldaera-sortaren aldetik zer zabaltasun izatea espero den, estandar bateraturik izateko bidean doazen ala ez eta, azkenik, interferentzia edo konmutazio aldetik harreman-sare eta jardun-esparru jakinetan zer-nolako emaitza izan ditzakeen nagusi. Datu horiek berariaz jasotzen dira, *C* dimentsioaren beste kasu guztietan bezala, baldin eta egoera soziolinguistikoari buruzko informaziorik ematen badute edota eman badezakete. *EHS* proiektua historiko-soziolinguistikoa baita eta ez linguozentrikoa: ezaugarri hori *C* dimentsioa aurkeztean aipatua dugu dagoeneko.

1C eta 2C gelaxken egituraren bertsio soildua da gelaxka honen egitura. Bigarren mailan, hori dela medio, bi etiketa bakarrik ditu: *hizkuntza-prognosia* eta *inferentzia*. Azkena bazter batera utzirik, ohi bezala, azter dezagun jarraian lehen etiketa.

### 8.4.3.1. *Hizkuntza-osaeraren alorreko prognosia*

*Hizkuntza-prognosia* izeneko termino-multzo honetan jasotzen da gelaxkaren muina. Erantzun beharreko galdera planteatuta dago jadanik: hizkuntzaren barne-osaerari buruzko prognosia zein da, epe jakinera begira? Gauzak doazen bitartek doazela, hizkuntzaren barne-osaera nolakoa izango da? Zer eragin izango du horrek egoera soziolinguistikoa?

Barne-osaera hori bost multzotan dago banatuta: *zehaztu gabea*, *deskribapen globala*<sup>625</sup>, *hizkuntza-kontaktuaren emaitza*, *hizkuntzaren barne-lotura*<sup>626</sup> eta *botere- eta solidaritate-harremanak*<sup>627</sup>, zein bere azpiterminoekin. Termino hauek, jakina, 1C eta 2C gelaxketan duten esanahi berbera dute, alde bakar batekin: une eta leku jakineko egoera edo epe batean zeharreko bilakaera deskribatu beharrean, oraingo honetan espero den egoeraz aritzen dira. Xehetasun gehiagorako ikus 8.1.3.1. atala.

### 8.4.3.2. *Terminoen laburpena*

Hona hemen atal honetan aurkeztu diren terminoen laburpena:

62. taula: 4C gelaxkaren egitura

1. mailako etiketa	2. mailako etiketa	3. mailako etiketa	4. mailako etiketa
4C – Espero den hizkuntza	Hizkuntza-prognosia	Zehaztu gabea	
		Deskribapen globala	Oinarrizko ezaugarri linguistikoak
			Distantzia interlinguistikoa
		Hizkuntza-kontaktuaren emaitza	Interferentzia eta mailegutza
			Kommutazioa
		Hizkuntzaren barne-lotura	Fragmentazio-maila
	Estandarizazio-maila		
Botere- eta solidaritate-harremanak			
Inferentzia			

<sup>625</sup> Ikus adibidetegian: 232.

<sup>626</sup> Ikus adibidetegian: 230.

<sup>627</sup> Ikus adibidetegian: 231.

#### 8.4.4. 4D – Espero den gizarte-giroa

Etorkizunean espero den gizarte-giroarekin zerikusirik duten aipuaik bil-tzen dira gelaxka honetan. Galdera gisa formulaturik hau da gizarte-giroari bu-ruzko prognosia, epe jakinera: gauzak doazen bidetik doazela, gizarte-giroa nolakoa izatea espero da etorkizuneko aldiune jakinean? Bigarren mailako eti-ketak bi bakarrik dira: *gizarte-giroko prognosia* eta *inferentzia*. Lehenengo bakarrik aztertuko da jarraian. D dimentsioaren beste kasuetan bezala, egoera soziolin-guistikoarekin zerikusirik baldin badute edo zerikusia izan badezakete jaso behar dira aipuaik, ez gainerakoan<sup>628</sup>.

##### 8.4.4.1. *Gizarte-giroaren alorreko prognosia*

Gelaxkaren muina termino-multzo honetan jasotzen da: gizarte-giroari bu-ruzko prognosia zein da, epe jakinera. Gauzak doazen bidetik doazela, nolakoa izatea espero da gizarte-giroa? Zutabe edo dimentsio honetan, ohi bezala, sei dira bereizten diren azpimultzoak: *zehaztu gabea*, *osaera demografikoa*, *osaera ekonotek-nikoa*, *osaera politiko-operatiboa*, *osaera psikosoziala* eta *osaera soziokulturala*.

Lehenengo, *zehaztu gabea*, zernahitarakoa da orain ere: beste aukeretan kabi-darik ez duten terminoetarako dugu, alegia, azpimultzo hori. Bigarrenari (*osaera demografikoiari*) begira<sup>629</sup>, honelako aurreikuspenak egoki izan litezke: “*Jende gehiegi bizi gara hemen, baseritik bizi abal izateko*”. Hirugarrenari, *osaera ekonoteknikoiari* begi-ra<sup>630</sup>, honelakoa izan daiteke gure galdera: nola daude (nora doaz) ezaugarri ekonotekniko horiek? Ikus Gipuzkoako Batzar Nagusien 1830eko erabakiak eta haien ondoriozko txostenak (Zalbide 2007a). Ikus, gainera, Azkoitiko jaun-txoeren hainbat gogoeta (Madariaga 2008, 2010 eta 2014; Larrañaga argitarat-zear). Har dezagun bestalde laugarrena, *osaera politiko-operatiboa-rena*<sup>631</sup>. Nola daude (nora doaz) ezaugarri politiko-operatibo horiek? Ikus oraingan ere Gi-puzkoako Batzar Nagusien 1830 eta 1833 arteko proposamenak eta erantzunak, aduanak Ebrotik itsasora ekartzeari dagokionez (Zalbide 2007a). Bosga-rrenez *osaera psikosoziala* dugu. Nola daude (nora doaz) ezaugarri psikosozial

<sup>628</sup> Beti-beti ez da erraza izaten: hizkuntza aipatzen denean beste gelaxka batean sartu behar da, baina hizkuntzarekin nolabaiteko lotura izan behar du aipuaik hemen jasotzeko. D gelaxka, orokorrean, nahiko subjektiboa da. Beti-beti ezin aurreikus daiteke gizarte-giroko faktore batek egoera soziolinguistikoan eraginik izango duen ala ez. Ikerketa egin ondoren ja-kin ohi da hori. Zuhurtziak, alde horretatik, badaezpada ere guztia jasotzea eskatuko luke. Kontrakoa agintzen du, ordea, eragingarritasunak: guztia ezin da jaso. Konpromisozko formu-la aukeratu ohi dugu, horregatik, hainbat eta hainbat kasutan.

<sup>629</sup> Ikus adibidetegian: 225.

<sup>630</sup> Ikus adibidetegian: 225.

<sup>631</sup> Ikus adibidetegian: 237.



horiek? Euskaldun-fededun eredu prototipikoa Elizanburu “frai Innocentius”-en baitan dago inon baino zehazkiago emana: nola ezkontzen da eredu-ko gizarte molde idealizatu hura benetakoarekin, aldi eta leku jakinean? Seigarren eta azken, *osaera soziokulturala*<sup>632</sup> dugu. Horri begirako galdera honela formula genezake: nola daude (nora doaz) ezaugarri soziokultural horiek?

#### 8.4.4.2. *Terminoen laburpena*

Hona hemen atal honetan aurkeztu diren terminoen laburpena:

63. taula: 4D gelaxkaren egitura

1. mailako etiketa	2. mailako etiketa	3. mailako etiketa
4D – Espero den gizarte-giroa	Gizarte-giroko prognosia	Zehaztu gabea
		Osaera demografikoa
		Osaera ekonoteknikoa
		Osaera politiko-operatiboa
		Osaera psikosoziala
	Osaera soziokulturala	
	Inferentzia	

#### 8.4.5. 4E – Espero den jarrera

Espero diren iritziak, jarrerak eta jokabideak islatzen dituzten markak edo terminoak biltzen ditu gelaxka honek.

Batetik gizarte-giroari begira eta, bestetik, erabilerari begira egiten dira praktikan, hizkuntza-kontuan, azterlan prospektibo gehienak. Beste hiru dimentsioetan ere egin ezinik ez dago halakorik, jakina. Gelaxka honetako lan-esparruak galdera nagusi honi erantzun behar izaten dio, hortaz: hiztunen iritzi-jarrera-jokabideetan zer egoera espero liteke, handik “n” urtera, edota handik “n” hamarkadara? Atal hau ere ez dago oraingoz, dakigularik, gure artean bereziki landua. Atzerrian badakigu hipotesi bat baino gehiago landu izan dela jarreraren eta erabileraren arteko harreman posibleez eta, beraz, horietatik ondorio hipotetikorik atera ezinik ez legokeela gure arteko lanetarako. Lehenaldian halakorik egin izan ote den aztertzea dirudi, bide batez. Barbagero-ren 1861eko *Memoria* famatua posible litzateke perspektiba horretatik aztertzea. Jakin ere ez dakigu, ordea, justu-justu zein konstruktoren laguntzaz eta zein tipo-

<sup>632</sup> Ikus adibidetegian: 236, 238, 239, 261.

logiaz azter daitezkeen hobekien horrelako lanak. Gutxi landutako esparrua da hori, baina ez interes intelektualik gabekoa.

Gelaxka honetan ere, bi etiketa baino ez daude bigarren mailan: *jarrerari buruzko prognosia* eta betiko *inferentzia*.

#### 8.4.5.1. *Jarrerari buruzko prognosia*

Etiketa honek islatzen du gelaxka honen muina. Ohi bezala, etiketa baten izenean ‘jarrera’ aipatzen dugunean iritziez, jarrerez eta jokabideez ari gara, ez soil-soilik jarrerez. Hiru alderdi horien ohiko banaketa egiten dugu, gelaxka honetan ere. Seikoitza da banaketa hori: *zehaztu gabea*, *bizkuntza-erabileraz: A*, *hiztunez eta beren bizkuntza-gaitasunaz: B*, *bizkuntzez: C*<sup>633</sup>, *etnizitateaz: D* eta *bizkuntza-jarrerez: E*, prognosi bakoitzaren muinaren arabera.

#### 8.4.5.2. *Terminoen laburpena*

Hona hemen atal honetan aurkeztu diren terminoen laburpena:

### 64. taula: 4E gelaxkaren egitura

1. mailako etiketa	2. mailako etiketa	3. mailako etiketa
4E – Espero den jarrera	Jarrerari buruzko prognosia	Zehaztu gabea
		Hizkuntza-erabileraz: A
		Hiztunez eta beren hizkuntza-gaitasunaz: B
		Hizkuntzez: C
		Etnizitateaz: D
		Hizkuntza-jarrerez: E
	Inferentzia	

## 8.5. Azterbide kontrastiboa

Honako galdera hauei erantzuten die bosgarren azterbide honek: batetik nora goaz eta, bestetik, gure ustez (hots, gure gogoz) nora joan behar genuke? Non egon beharko genuke, eta non gaude edota non egongo gara, goazen bide-tik goazela? Zenbatekoa eta zer-nolakoa da errealitatearen (edota aurreikuspen-prognostikoaren) eta nahiaren arteko (des)adostasuna? Bestela esanda, ba al dago alderik bi polo hauen artean: batetik, gizarte-giroan (ustez) ikusten

<sup>633</sup> Ikus adibidetegian: 240.

(lehen edo bigarren azterbidean jaso) dena edota, alde eta aldi jakinera begira, aurreikusten (laugarren azterbidean jaso) den hizkuntza-egoera; bestetik, gaur edo bihar indarrean nahi genukeen eredugarritzko egoera?

Demagun beste adibide bat: gizarte-aldaketak berekin dakarren aurrerapenarekin uzarturik al doaz, hiztun horien ustean, hizkuntza eta hiztun-elkarte horiek? Bizirik eta osasuntsu jarraitzeko bidean al doaz beraz, perspektiba soziolinguistikotik, edota antigoaleko gauza zaharkituekin identifikatzen dira hizkuntza eta hiztun horiek, eta aurrera begira bata zein bestea albo batera uztekoak direla uste du hainbatek? Hots, begiz jotako etorkizunean zer leku eskaintzen zaie hizkuntza horri eta jendeak hizkuntza horretan jarduteari? Zer jarrera eta zer jokabide dute herri-aginteez, ikusmolde horien haritik, beren esparrupeko hizkuntzei eta hiztun-taldeei buruz? Herritarrei dagokienez, berriz, ba al dute beren hizkuntzari eta hiztun-herriari buruz kontzientzia argia eta hura aurrera atera nahia<sup>634</sup>? Ba al dute herri-gogoia, ala ez dute? Nola loturik joan ohi dira herri-gogoia eta hizkuntza-leialtasuna? Zer harreman du norberegano hizkuntza-leialtasunak, gure artean *euskaltzaleatasuna* esan ohi zaionak, herri-gogoarekin oro har eta abertzaleatasunarekin preseski<sup>635</sup>? Galdera horiei, eta horien antzekoei, erantzuten saiatzen da hizkuntza-soziologia kontrastiboaren atal bat<sup>636</sup>.

Kanpoko bibliografia teknikoari dagokionez on da, besteak beste, honako iturriok gogoan izatea: Kloss 1952, Fishman 1978 [1966], 1981 eta 1991, Fishman *et al.* 1985.

### 8.5.0. Kontrastea neurtzen

Hiztun batzuek edo besteek hizkuntzen *egungo egoera* (eta aurrera begirako proiektzioa) *gustukoa duten ala ez* analizatu ohi du, beraz, azterbide kontrastibo honek. Lehenengo, bigarren eta laugarren azterbideetan jasotako informazioarekin uste edo desio bat kontrastatzen du bosgarren bide honek. Kontraste horretan egoeraren eta nahiaren artean alde handia nabaritzen bada, alde horrek hizkuntza-plangintzazko saioetara eramaten du gero, sarritan, bertako zenbait gizatalde. Azken saio horiei buruzko informazioa ez da, dena den, bosgarren azterbide honetan jasotzen, seigarrenean baizik. Saio horien motibazioa izan daitekeen kontrastea edo aldea jasotzera mugatzen gara bosgarren azterbide honetan. Kontraste horren emaitza neurriz txikia dela (edo batere alderik ez dagoela) uste badu norbanako edo talde (informal edo formal, publiko edo pribatu) ba-

<sup>634</sup> Azalpen aberats baterako ikus, adibidez, Fishman 1971b.

<sup>635</sup> Gai horietan azter litekeenaz ikus, esate baterako, Fishman 1985.

<sup>636</sup> Besteak beste *ethnicity and language consciousness, language loyalism, nationalism* eta abar sartzen dira alor honetan.

tek, gauzak (hizkuntza-politikak, mintzajardunaren giza-arteko jokabideak...) bere hartan uztea, ezer ez aldatzen saiatzea, izango da *output* probableena. Konparazioa aipuan bertan baldin badago, zehazki jaso behar da halakoa. Konparazio-puntuen bi adarren arteko aldea zero denean, jaso egin behar da hori ere: kontraste-aukera posibleen kasu partikular bat da. “Zero tolerantzia” delakoa tolerantzia mota bat den bezala, “Zero” kontrastea ere kontraste mota bat da<sup>637</sup>.

#### 8.5.0.1. *Kontrastearen osagai zehatzak*

Sakondu dezagun gehixeago, funtsezko puntua baita zinez, kontraste-kontu horretan. Emandako definizioan agertzen den bezala, bi osagai nagusi ditu azterbide kontrastiboak: A: oraingo deskribapena edo geroko prognosia, ustez objektiboa; eta B: oraingo edo bihar-etziko egoera ideala, ereduzkoa.

*Oraingo errealitatearen edo geroko prognostikoaren eta oraingo edo geroko egoera idealaren artean dagoen (egon litekeen) kontrastea*

A

B

Lotura bat egiten da bi osagaien artean:

*Oraingo errealitatearen edo geroko prognostikoaren eta oraingo edo geroko egoera idealaren artean dagoen (egon litekeen) kontrastea*

A

B

Eta kontraste bat, ukaezina baina ez ezinbestean esplizitua, agertzen da (kontrastea 0 izan daitekeelarik):

*Oraingo errealitatearen edo geroko prognostikoaren eta oraingo edo geroko egoera idealaren artean dagoen (egon litekeen) kontrastea*

A

B

Eman dezagun hainbat adibide:

Etorkizunari begirako aurreikuspena, kontraste esplizitua duena, ageri da ondoko adibidean: “gauzak nabarmen aldatzen ez badira, hemendik 100 urtera desagertu egingo da euskara eta hori oso gaizki dago; zerbait egin behar da beraz, halakorik gerta ez dadin”. Aurrez ikusitako egoera errearen

<sup>637</sup> Ikus, adibidez, D. Baertel-en ondoko aipua: “Eta oraiñ zuei dirautzuet neure Erritar biotzecuac; ez dogula izan biar gueure aurreticuac baño macalaguac gueure berbacuntza ederraren alde: gomutau gaitian ceimbat icerdi, neque ta araso artu cituben erri onetaco seme soli ascoc, eta onen artian, icentau biar dodaz, lelengo On Paulo Pedro Astarloa, ceñec artu eban Batio santuba Santa Anaco Eleizan, bada bici zan, gaur On José María Ampuero bici dan echian. Beste anaijiac Pedro José Patricioc janci eban neure Ordíaco Aita San Franciscuaren abitua, eta igo eban mallaric goenengüetara; bada izan zan Teologíaco Maizuba; Burgozco Aita Provincijacua; Cantauriaco Aita nagucijaren Azpeztari, edo Defnidoria; echeco Aita-len, edo Guardiana; Euzcal-errico Aita naguci, edo Provinciala; eta Burgozco Abade Jaunaren Batzarecua.” (Baertel 1895: 8-9).

eta autoreak nahi lukeenaren arteko kontrastea argia, zorrotza eta esplizitua da kasu honetan.

Gaurko egoerari buruzko balorazioa kontraste ukaezinarekin ageri da, orobat, ondoko adibidean: “Udaletxeko plenoan gaztelaniaz baino ez da egiten eta gaizki dago hori”.

Kontrastea berdin 0 agertzen da, aldiz, ondoko adibidean: “Gauzak dauden bezala jarraitzen badute, euskara desagertu egingo da 50 urte barru eta hobe hala izatea: estorbua besterik ez da”.

### 8.5.0.2. *Banakako osagaien trataera*

Bosgarren azterbidearen definizioan (eta bertan agertzen diren adibideetan) ikusi den moduan, azterbide kontrastiboa aski konplexua da berez. Hots, osagai bat baino gehiago du bere baitan eta osagai horien artean lotura bat edo beste ageri da. Jarraian ikusiko dugun moduan osagai bakoitzak, bera bakarrik hartuta, leku propioa du *EHS*ren dimentsio eta azterbideen taulan. Bi dira, esan bezala, osagaiak:

*Oraingo errealitatearen edo geroko prognostikoaren* eta *oraingo edo geroko egoera idealaren* artean dagoen (egon litekeen) kontrastea

A B

A gainera bi zatitan banatu daiteke:

*Oraingo errealitatearen edo geroko prognostikoaren* eta *oraingo edo geroko egoera idealaren* artean dagoen (egon litekeen) kontrastea

A1 A2 B

Aipua bosgarren azterbidean sartzeko, bi osagaien arteko kontrastea behar da:

*Oraingo errealitatearen edo geroko prognostikoaren* eta *oraingo edo geroko egoera idealaren* artean **dagoen (egon litekeen) kontrastea**

A1 A2 B

(A1 edo A2 vs B)

B ere bi zatitan banatu daiteke, *oraingo eta geroko egoera idealak bereiziz*<sup>638</sup>:

Batetik *oraingo errealitatearen edo geroko prognostikoaren* eta bestetik *oraingo edo geroko egoera idealaren* artean dagoen (egon litekeen) kontrastea

A1 A2 B1 B2 B1/2

(A1 vs B1, edota A2 vs B2)

Ikus dezagun orain osagai/informazio bakoitza bere soilean non kokatuko genukeen dimentsioen eta azterbideen taulan:

- A1: gaurko erabileraren deskribapena da hori, 1. (edo, akaso, 2.) azterbidean sartzen da, beraz.

<sup>638</sup> Ikus adibidetegian: 99 (bereziki bertan ageri den oin-oharra).

- A2: etorkizunari buruzko aurreikuspena da, prognosia, 4. azterbidean sartzen da, beraz.
- B: gorago ikusi dugunez, jarrerak eta iritziak aztertuz leku eta une jakinean gizatalde batek barneratua duen ideologia (sozio)linguistiko bat zehaztea lortzen da. Beraz E dimentsioan sartzen dugu informazio hori, edo D-n, datuak hizkuntzarekin loturarik ez duenean. Informazioa E-n sailkatuko da, *EHS* proiektuak E-rako zehaztu duen definizioari hertsiki erantzuten badio informazio horrek. B1 eta B2 bereizten dira. B1 oraingo egoera ideala da eta B2 geroko egoera ideala.
- A1 vs B1, edota A2 vs B2: horixe da hemengo ebaluazio kontrastiboa, 5. azterbide honetan sartzen dena.

### 65. taula: 5. azterbidearen osagaien banakako kokapena

Laburdurak	Aipuaren informazioa	Taularen gelaxka	
A1	Egungo egoeraren deskribapena	1. (edo 2.) azterbidea	
A2	Etorkizunerako begiz jotzen den egoeraren deskribapena	4. azterbidea	
B1	Ideologia-adierazlea: jarrera, iritzia Oraingo egoera ideala	E dimentsioa: linguistikoa denean D dimentsioa: gizarte-giroari lotuta dagoenean 1. (edo 2.) azterbidea	
B2	Ideologia-adierazlea: jarrera, iritzia Geroko egoera ideala	E dimentsioa: linguistikoa denean D dimentsioa: gizarte-giroari lotuta dagoenean 1. (edo 2.) azterbidea	
A1/A2 vs B1/B2	Egungo edo etorkizuneko egoeraren eta egoera idealaren artean kontraste ukaezina	5. azterbidea	
		1E-a + 1A	5A
		1E-b + 1B	5B
		1E-c + 1C	5C
		1E-d + 1D	5D
		1E-e + 1E	5E
		1E-a + 4A	5A
		1E-b + 4B	5B
		1E-c + 4C	5C
		1E-d + 4D	5D
	1E-e + 4E	5E	

Horrela, ikertzaile batek aldi eta une jakineko ideologiak, haien zentzu zabalenean, ikertu nahi baditu E dimentsioan, D dimentsioan eta 5. azterbidean jasoko du behar duen informazioa. Jarrerren eta ekintza errearen arteko kohesioa aztertu nahi badu, beste hartarako dimentsioak eta azterbideak ere kontuan izan beharko ditu. Ezkutuko jarrerak ere berariaz aztertu ahal izango ditu horrela.

Emaitza gisa, beraz, honako hau esan dezakegu: 5. azterbidean sartzen den informazioa gure taula metodologikoaren bi osagaien konparazioa izanik, 5. azterbidean sartzen den informazio hori beste bi gelaxkatan ere sartu beharko da gehienetan: 1. azterbidean edo 4. azterbidean alde batetik, eta E dimentsioan edo D dimentsioan bestetik.

### 8.5.0.3. *Azterbide kontrastiboa osatzen duten gelaxkak*

Hona hemen, bada, bosgarren azterbidearen bost gelaxken laburpena:

66. taula: **Azterbide kontrastiboaren gelaxkak**

Kodea	Izen estandarizatua
5A	5A – Idealarekin kontrastatutako erabilera
5B	5B – Idealarekin kontrastatutako gaitasuna
5C	5C – Idealarekin kontrastatutako hizkuntza
5D	5D – Idealarekin kontrastatutako gizarte-giroa
5E	5E – Idealarekin kontrastatutako jarrera

#### 8.5.1. **5A – Idealarekin kontrastatutako erabilera**

Labur-labur esanda, hizkuntza-erabilerari dagokionez gizarte-giroan dagoen (1A) edota aldi eta une jakinean izatea espero den (4A) egoeraren eta norbere gogoko egoeraren arteko aldea islatzen da gelaxka honetan. Inoiz, dagokionaren zorionerako, bat etorriko dira benetako edo begiz jotako egoera, batetik, eta ideala (gaurko edo bihar-etziko egoera eredugarria), bestetik. Kontraste horren termino bat inplizitua izan liteke baina egon egon behar du.

Azterbidearen lehen gelaxka honetan, ohi bezala, erabilera dugu jomuga. Galdera bi aztertu behar dira beraz: a) erabilerari dagokionez zer gertatzen ari den, edo zer gertatzea espero dugun, batetik; b) egoera edo etorkizun hori nola baloratzen dugun, bestetik. Balorazio hori egin ahal izateko, gure asmoa argitu behar dugu lehendabizi. Zer egin nahi dugu euskararekin eguneroko mintzajardunari (eta idatzizko zereginari) dagokionez? Gure eguneroko hizkuntza izatea nahi al dugu? Nor da ordea “gure”? orain ere euskaldun garenok bakarrik?

Euskaraz jakin ez arren asaba zaharren ondare soziokultural bereko sentitzen diren (edo senti daitezen nahi genukeen) guztiak ere bai? Eguneroko hizkuntza izanik ere, orotarako hizkuntza edo jardungune, rol-harreman eta egiteko jakinetarakoa izan behar ote luke euskarak? Beraz, eta aurrekoarekin loturik, euskaraz bakarrik eratu nahi da gure gizarte-etorkizuna, ala euskaraz eta erdaraz (erdarez)? Funtsezko galderak dira horiek, zientziaren eta datu objektiboen haritik ezin erantzun litezkeenak. Gure herri-izateaz eta munduan (batez ere Espainia-Frantzietan) txertatzeko moduz, gure etorkizuneko osaera soziokulturalaz eta ele anitzeko konfigurazioaz, uste-sinesmen, gogo-beldur eta balio-irizpen sakonak bere baitan dituen galderak. Zer nahi dugu orain, gauden egoeran gaudela, bihar-etzietako hizkuntza-erabilerari dagokionez?

Euskaldun-jendeak behin baino gehiagotan egin izan dio galdera hori, edo antzekorik, bere buruari. Garai bateko *vasco-iberismoak* eta *cantabrismoak* bazekarten, partez bederen, horrelako gogo-kezken txertoa beren baitan. Euskara bera ez zen ordea, garai haietan, galtzeko arrisku bizian ikusten. Jatortasun etnolinguistikoaren ikuspegitik gauzak aldrebestuz joan izan diren neurrian (XVIII. mendearen erdialdetik aurrera bederen ez dago dudarik oro har horrela joan izan direla kontuak: bai demolinguistikaren aldetik eta bai *social dependency interaction* direlakoen ugaritze aldetik, besteak beste), galdera eta gogo-beldur horiek ugarituz joan dira. Gogora dezagun, adibidez, kontu hauetan buru-hotz fama zuen Julio Urkixo baten 1919ko azalpena (Urquijo 1919: 172): “Más tarde vino la romanización de diversas fajas de Euskalerría, y al presente nos encontramos con un problema de difícilísima solución: el de evitar el rápido retroceso del vascuence, que alcanza a casi toda Alava y a importantes regiones de Navarra y Vizcaya. ¿Cuál es la posición de los vascos ante este hecho innegable?”.

Gauzak garai batean itxuraz nola ziren aztertu, nola aldatuz joan diren eta aldatuz doazen ikusi, eta itxuraz nora goazkeen antzemanik, aski posizio diferenteak azaldu izan ditu euskaldun-jendeak aurrera begirako etorkizun desiragarriaz. Orobat atzerriko hainbat adituk edo arduradunek. Batzuen eta besteen gogo-asmo, lehentasun eta desio-beldur horiek begi aurrean duten orainarekin edo “espero litekeen” geroarekin kontrastatuz, bi alderdi horien arteko kontrastearen emaitzaren berri jaso nahi du 5A gelaxka honek, lehenik eta behin. Ez justu oraingo asmoak eta gogo-beldurrak, aldi aldikoak eta lekuan lekukoak baizik. Ez baitago dudarik gogo-beldur horiek aldatuz joan direla urteen eta mendeen harian, eta aldiune berean ere aski diferenteak izanak direla leku bate-tik bestera. Ondorioz, kontrastearen emaitza ere aldakorra izanik da.

Ikus dezagun, beraz, hori guztia nola egituratu duen bere ereduaren *EHSk. 5A* – *Idealarekin kontrastatutako erabilera* izeneko gelaxka honen bigarren mailan hiru marka desberdin dira: *erabilera-kontrastea*, *nagusitasun-moldaerazko taula kontrastiboa* eta *inferentzia*. Banan-banan ikus ditzagun lehenengo biak, zein bere atalean.



### 8.5.1.1. Erabilera-contrastea

Marka-multzo hau da gelaxka honen oinarria. Behatzailearen ikuspegitik abiatuta, ‘gaur’ (beretzat gaur dena, beraz) ikusten duen edota (gogoz edo gogoz kontra) ‘bihar’ espero duen erabilera bere gogo-nahiarekin konparaturik hiru emaitza atera litezke: *zehaztu gabea*, *arazorik bada*<sup>639</sup> eta *arazorik ez da*<sup>640</sup>. Hiru horietariko lehen etiketa, ohi bezala, argi ez diren kasuetarako gordetzen da. Funtsezkoak dira, aldiz, beste biak: dagoen edo (gizarte-urak doazen bidetik doazelarik) espero den errealitatearekin nahi dena kontrastatzean, kezka- edo liskar-iturriarik sortzen al zaio begiraleari? bai (*arazorik bada*) ala ez (*arazorik ez da*)?

### 8.5.1.2. Nagusitasun-moldaerazko taula kontrastiboa

Aurreko ataltxoan datu askotxo jaso baldin bada garai baterako edo besterako, litekeena da nagusitasun-moldaerazko taula kontrastiboa sortu ahal izatea. Edozein modutan ere, halako gutxi espero da, datu faltagatik oro har. Nagusitasun-moldaerazko taularen oinarriko azalpenerako ikus 8.1.1.5. Beti bezala, halako taulek une jakin bati buruzko ikuspegi panoramiko ematen digute<sup>641</sup>.

### 8.5.1.3. Terminoen laburpena

Hona hemen atal honetan aurkeztu diren terminoen laburpena:

67. taula: 5A gelaxkaren egitura

1. mailako etiketa	2. mailako etiketa	3. mailako etiketa
5A – Idealarekin kontrastatutako erabilera	Erabilera-contrastea	Zehaztu gabea
		Arazorik bada
		Arazorik ez da
	Nagusitasun-moldaerazko taula kontrastiboa	
Inferentzia		

<sup>639</sup> Ikus adibidetegian: 81, 220, 250, 251, 252, 253, 254.

<sup>640</sup> Ikus adibidetegian: 99 (adibide honetan, Baudrillard dinamikarekin dago gustura ez hainbeste momentuko egoerarekin), 255.

<sup>641</sup> Taula kontrastibo horiek ahalik eta emankorrenak izateko, beste azpiatal bat jar liteke “arazorik bada /euskararen kontra” “arazorik bada / euskararen alde” eta berdina “arazorik ez da”rekin /euskararen alde edo /euskararen kontra. Bereizketa hori, ordea ikersaio bakoitzean dagoen materialaren arabera egingo da, praktikak erakutsi baitigu bereizketa horiek egitea, kasu

### 8.5.2. 5B – Idealarekin kontrastatutako gaitasuna

Hizkuntza-gaitasunari dagokionez leku eta aldi konkretuan dagoen (1B) edo (gizarte-urak doazen bidetik doazelarik) epe jakinean egotea espero den (4B) egoeraren eta norbere (gaurko edo bihar-etziko) egoera idealaren arteko aldea jasotzeko balio du gelaxka honek. Inoiz bat etorriko dira benetako egoera eta egoera ideala. Kontraste horren termino bat inplizitua izan liteke, baina egon hor egon behar du. Galdera hau hartu behar dugu, batez ere, kontuan: “Konforme al gaude egungo hitzuneekin, beren hizkuntza-gaitasunari dagokionez? Nolako hitzun-idazleak nahi genituzke, ahal izanez gero, gaur bertan edo etorkizunean?”

Nolako euskaldunak nahi genituzke etorkizunean? Galdera hori ere sarritan egin izan diote beren buruari euskaldunek. Erdaldun zenbaitek ere bai: Nebrijaren 1492ko aipamen espresa, eta Barbageroren 1861ekoa, azalpen esplizitu bi baizik ez dira. Euskaldun “ona”, autore horientzat bientzat, gaztelaniaz bederen badakiena da.

Kanpokoen iritzi-jarreraren ondoan jaso, etxekoen formulazioak sailkatu, egituratu eta kontzeptualki elaboratu beharrak dauzkagu: Kardaberaz baten euskaltzaletasuna eta Eleizalderena ez dira gauza bera. *Etxeberri* Sarakoa eta Ulzurrun nafarra ere ez dirudi zeharo bat datozenik, eskueran ditugun datuen argitan. Bilketa-lan handia dago hor egiteko, gai honi erantzun ganorazkorik bilatuko badiogu bihar edo etzi. Inpresioak eta lan-hipotesiak beharrezkoak ditugu, alor honetan ere, baina ez dira aski: dokumentazioa aztertu ondoren ikusiko da honetan ere, ez lehenago, kontu horiek nola izan diren historian zehar. Edozein modutan ere, dagoena (espero dena) eta nahi dena kontrastatu egiten dira gelaxka honetan: ba al dago behatzailea kezkatzen edo asetzen duenik?

*EHSk* nola egituratu du 5B gelaxka hau? Bosgarren azterbidetako beste gelaxkak baino apur bat konplexuagoa da honako hau. Izan ere, B dimentsioan egin ohi dugunez, gaitasuna izatea eta eskuratzea elkarren ondoan, baina bereiz, tratatu nahi izan ditugu. Ondorioz, gelaxka honek lau atal ditu bigarren mailan: *gaitasunaren kontrastea*, *gaitasuna eskuratzearen kontrastea*, *gaitasun-moldaerazko taula kontrastiboa* eta *inferentzia*. Horietariko lehenengo hirurak aztertuko dira jarraian.

#### 8.5.2.1. Gaitasunaren alorreko kontrastea

Hizkuntza-gaitasunari dagokionez, unean uneko gizartean dagoen (1B) edo epe jakinean izatea espero den (4B) egoeraren eta norbere idealaren arteko aldea

askotan, ez dela hain erraz egiten. Bereizketa hori ez dagokio 5Ari bakarrik: 5Bn, 5Cn, 5Dn eta 5En ere egin liteke.

da etiketa honen esanahia. Zenbaitetan bat etorriko dira benetako egoera (gaurkoa edo bihar-etzi izatea espero dena) eta ideala, baina askotan ez. Kontrastea komentatu egiten da sarri, bi elementuen artean aldea, txikia edo handia, ikusten denean. Iruzkina handirik ez da agertzen, aitzitik, kontraste-lan horrek arazorik sortzen ez duenean. Kontraste horren termino bat, errealitatea (etorkizuneko edo ideala) isilpean egon daiteke baina (inplizitua izan arren) ukazina izan behar du.

Edozein modutan ere, bosgarren azterbide honetan zehar egin ohi denez, hiru dira aurrez ikusitako emaitzak: *zehaztu gabea*, *arazorik bada*<sup>642</sup> eta *arazorik ez da*. Ondoko bietariko batean jaso ezin daitezkeen kasuetarako gordeta dago lehenengoa. Kontrastearen emaitza argi dagoenean, ondoko bi etiketak erabiltzen dira: behatzailearen nahia, azaldua edo isildua, asebate denean azken etiketa erabiltzen dugu. Errealitatea edo espero den etorkizuna neurri batean edo bestean bere nahiarekin bat ez datorrenean, *arazorik bada* izeneko etiketa erabiltzen dugu.

#### 8.5.2.2. *Gaitasuna eskuratzearen kontrastea*

Bigarren etiketa multzo honetako egitura, eta aurrekoarena, parez pareko doaz dira funtsean. Hiru dira, nolana ere, aurrez ikusitako kontraste-emaitzak: *zehaztu gabea*, *arazorik bada*<sup>643</sup> eta *arazorik ez da*. Aldea, noski, beste honetan dago: hiztunek edo idazleek lortu duten (edo aurreikusten zaien) trebetasun-maila aztertu beharrean, hizkuntza hori (euskara edo erdara, bientzat balio du) eskuratzeko bidea analizatzen da oraingoan. Behatzaileak, hizkuntza eskuratzeko bidea, berak dituen nahiekin bat datorren ala ez jasotzen da gelaxka honetan.

#### 8.5.2.3. *Gaitasun-moldaerazko taula kontrastiboa*

Hizkuntza-gaitasunari (edo hura eskuratzeari edo galtzeari) dagokionez, gizartean dagoen (1B) edo epe jakinean izatea espero den (4B) egoeraren eta norbere idealaren arteko aldea (edo alderik eza) jasotzen du taula honek. Aldi eta gune jakineko ikuspegi panoramikoa eskaintzen du. Gaitasun-moldaerazko taularen azalpen zehatzerako ikus 8.1.2.3.

#### 8.5.2.4. *Terminoen laburpena*

Hona hemen atal honetan aurkeztu diren terminoen laburpena:

<sup>642</sup> Ikus adibidetegian: 261, 262, 263.

<sup>643</sup> Ikus adibidetegian: 260.

## 68. taula: 5B gelaxkaren egitura

1. mailako etiketa	2. mailako etiketa	3. mailako etiketa
5B – Idealarekin kontrastatutako gaitasuna	Gaitasunaren kontrastea	Zehaztu gabea
		Arazorik bada
		Arazorik ez da
	Gaitasuna eskuratzearren kontrastea	Zehaztu gabea
		Arazorik bada
		Arazorik ez da
	Gaitasun-moldaerazko taula kontrastiboa	
	Inferentzia	

## 8.5.3. 5C – Idealarekin kontrastatutako hizkuntza-osaera

Hizkuntzaren barne-osaerak gaur ageri duen (1C) edo epe jakinean izatea espero den (4C) egoeraren eta norbere egoera idealaren arteko aldea seinlatu nahi du gelaxka honen etiketa-multzoak. Inoiz bat etorriko dira egoera erreala eta ideala, baina gehienetan ez: alde edo jauzi horrek, hain zuzen, bihurtu du kontrastea aipagai. Kontraste horren termino bat (gaurko errealitatea, etorkizuneko edo gaurko edo bihar-etziko ideala), isilpean egon daiteke. Garbi dago, hori bai, inplizitua izan arren ukazina dela. Galdera formulatzekotan, honela planteatu liteke: “Konforme al gaude egungo euskara-erdaren osaera konkretuarekin? Nolakoa izatea nahi genuke osaera hori etorkizunean?”.

“Nolako euskara (erdara) nahi genuke” galderari aldi eta leku jakinetan eman izan zaizkion erantzunetatik “zer euskal bizitza nahi dugu” galderari eman izan zaizkion erantzunak argitu litezke. Larramendiz geroztiko hizkuntzaren corpus-plangintza osoa, orobat bere garaiko hainbat elizgizonen euskara-maila eskasaren kritika mingotsa, gauza baten seinale argia da: ordura arte ez bezalako H funtzioetarako sarbidea opa zioten euskarari elite edo protoelite jakinek. Badakigu, bestalde, asmo soziolinguistiko hori aski konfirmaturik ageri dela autore horien edo garaikideen beste hainbat testigantza soziokulturaletan.

“Euskara ederra” ren bilaketa ez da, beraz, inola ere literaturazko edo estilistikazko esparrura mugatzea komeni. “Hizkuntza ederra” ren bilaketaren garrantziaz ikus, mundu zabaleko perspektibarako, Fishman 1983. Etxe barruko eta XX. mendearen erdialdeko eztabaidetarako ikus adibidez Geu *et al.* 1962. Adibide paradigmaticoena, Arantzazuko 1968ko biltzarrean aurkezturiko txostenen konparazio-lanak emango du seguruenik, besteak beste Ambrosio Zatarai-

nen azken helburu-proposamenak batetik, eta Koldo Mitxelenarenak bestetik, erkatuz<sup>644</sup>.

Azterbide honetako beste gelaxken antzeko egitura du gelaxka honek: bigarren mailako etiketak, kasu honetan, bi baino ez dira: *hizkuntza-kontrastea* eta *inferentzia*. Jarraian lehenengoa aztertuko dugu.

### 8.5.3.1. *Hizkuntza-osaeraren alorreko kontrastea*

Hizkuntzaren barne-osaerak gaur duen (1C) edo bihar-etzi izatea espero den (4C) egoeraren eta norbere idealaren arteko aldea jasotzen du etiketa honek. Zenbaitetan bat etorriko dira egoera erreala eta ideala, baina askotan ez. Kontraste horren termino bat, errealitatea (gaurkoa edo etorkizuneko) edota ideala isilpean egon daiteke, baina, inplizitua izan arren, ukazina izan behar du. “Euskara ederra” gaur-biharko ideala eztabaidatzen denean bestelako euskara-ereduak isilpean uzten dira sarri. Gehienetan argi, oso argi, dago ordea ideal horrekin egin nahi den kontrastea.

Edozein modutan ere, aurreko gelaxketan bezala, hiru dira aurrez ikusitako emaitzak: *zehaztu gabea*, *arazorik bada*<sup>645</sup> eta *arazorik ez da*. Ondoko multzo bietariko batean jaso ezin daitezkeen kasuetarako gordeta dago lehenengoa. Kontrastearen emaitza argi denean, aldiz, ondoko bi etiketak erabiltzen dira: behatzailearen hizkuntzaren barne-osaerari begirako nahia, argi azaldua edo isilik gordea, asebate denean azken etiketa erabiltzen dugu. Hizkuntza horren errealitatea edo espero den etorkizuneko bertsioa bere nahiarekin bat ez datorrenean, aldiz, *arazorik bada* etiketa erabiltzen dugu.

### 8.5.3.2. *Terminoen laburpena*

Hona hemen atal honetan aurkeztu diren terminoen laburpena:

#### 69. taula: 5C gelaxkaren egitura

1. mailako etiketa	2. mailako etiketa	3. mailako etiketa
5C – Idealarekin kontrastatutako hizkuntza	Hizkuntza-kontrastea	Zehaztu gabea
		Arazorik bada
		Arazorik ez da
	Inferentzia	

<sup>644</sup> Ikus bi artikuluko in *Euskera* 1968 (13).

<sup>645</sup> Ikus adibidetegian: 265, 266, 267, 268, 269, 270, 271.

#### 8.5.4. 5D – Idealarekin kontrastatutako gizarte-giroa

Gizartean une batez indarrean dagoen (1D), edota epe jakinean egotea espero den (4D), gizarte-giroaren eta norbere gizarte-giro idealaren artean dagoen (edo ez dagoen) aldea: hori da gelaxka honen gaia. Zer emaitza dator bien arteko kontrastetik? Inoiz bat etorriko dira gizarte-giro erreala eta ideala, baina sarritan ez. Hainbat kexu eta kritika azaltzen du, ondorioz, aldi eta leku horietako zenbait behatzailek. Ohar horiek jaso nahi dira gelaxka honetan.

Galdera-adibideak ematearren, hona hemen arlo ekonoteknikoari begirako bat: nola daude (nora doaz) ezaugarri ekonotekniko horiek, eta nola egon behar lukete (nora eraman nahi lirateke) zenbaiten ustean? Ikus Gipuzkoako Batzar Nagusien 1830eko erabakiak eta haien ondoriozko txostenak (Zalbide 2007a). Ikus, are lehenagotik, Azkoitiko jauntxoaren hainbat gogoeta. Antzeko galdera-formulazioak presta ditzakegu gizarte-giroaren beste arloei begira. Horrela, gizartearen osaera soziokulturalari dagokionez, nola daude (nora doaz) ezaugarri horiek, eta nola egon behar lukete (nora eraman nahi lirateke) zenbaiten ustean? Gure ohiko bost arlootan bilatzen dugun erantzuna zera da: kontrastea planteatzen al du gizarteari begira dagoenak? Nahiaren eta errealitatearen/aurreikuspenaren arteko aldea handia, txikia edo ezer eza izan daiteke.

Azterbide bereko beste gelen egiturari jarraitzen dio gelaxka honek ere. Bigarren mailan, bi baino ez dira etiketak: *gizarte-giroaren kontrastea* eta *inferentzia*. Lehenengoa aztertuko dugu jarraian.

##### 8.5.4.1. *Gizarte-giroaren kontrastea*

Etiketa multzotxo honek osatzen du gelaxka honen muina: sarreran adierazi bezala, jendeak, behatzaileek, gizartean (hiztunekin eta hizkuntzekin zeharrik duten ezaugarriak) ikusten dutena edo gertatzea espero dutena eta nahi dutena kontrastatzen dutenean erabiltzen da etiketa hau. Ohi bezala, azterbide bereko aurreko gelaxketan egin den moduan, hiru dira funtsean hortik atera litezkeen emaitzak: *zebaztu gabea*, *arazorik bada*<sup>646</sup> eta *arazorik ez da*. Ondoko bietariko batean jaso ezin daitezkeen kasuetarako gordeta dago lehenengoa. Baina kontrastearen emaitza argi denean, ondoko bi etiketak erabiltzen dira: behatzailearen hizkuntzaren barne-osaerari begirako nahia, azaldua edo isildua, asebete denean azken etiketa erabiltzen dugu; eta, hizkuntza horren errealitatea edo espero den etorkizuneko bertsioa neurri batean edo bestean bere nahiarekin edo gogoarekin bat ez datorrenean, *arazorik bada* etiketa erabiltzen dugu.

<sup>646</sup> Ikus adibidetegian: 275, 276.

### 8.5.4.2. *Terminoen laburpena*

Hona hemen atal honetan aurkeztu diren terminoen laburpena:

70. taula: **5D** gelaxkaren egitura

1. mailako etiketa	2. mailako etiketa	3. mailako etiketa
5D – Idealarekin kontrastatutako gizarte-giroa	Gizarte-giroaren kontrastea	Zehaztu gabea
		Arazorik bada
	Inferentzia	Arazorik ez da

### 8.5.5. **5E** – Idealarekin kontrastatutako jarrera

Hizkuntza hau edo hori egiteari, hartan diharduten hiztunei, hizkuntzak ikasteari edo eskuratzeari eta abarri buruz une jakin bateko gizartean presente dauden jarrerak, iritziak edo jokabideak (ikus 1E) edo epe jakinean indarrean egotea espero direnak (ikus 4E) norbere idealarekin konparatzeko balio du gelaxka honek<sup>647</sup>. Inoiz bat etorriko dira egoera erreala eta ideala. Galdera bezala formulatuz gero, honela planteatu liteke: “Konforme al gaude hizkuntzari eta hiztunei buruzko iritzi-jarrera-jokabideekin? Nolakoak indartu nahi genituzke etorkizunean?”

Konforme al gaude aldi eta leku bateko euskaldun-erdaldunei, euskara-erdari eta euskaraz zein erdaraz egiteari buruz, han-hemen ageri (zenbaitetan, gailentzen) diren iritzi-jarrerekin? Pedro de Madariaga, esate baterako, ez zegoen batere gustura bere garaiko euskaldun-*vizcayno*-ekin, erdaraz baizik idazten ez zutelako eta euskaraz ezin eskriba zitekeelako ustea zabalitzen (edota zabalitzen laguntzen) zutelako: “Yo no puedo dexar de tomar un poco de colera con mis vizcaynos porque no se sirven de ella en cartas y negocios y dan ocasión a muchos de pensar que no se puede escrever haviendo libros impressos de esta lengua” (aipamena in Urquijo 1920: 23)<sup>648</sup>.

Garrantzizkoa izanik ere, 5E gelaxkaren puntutxo txiki bat da hori, ez bertako aztergai osoa. Iritzi-jarrerak zertaz jaso behar genituzkeen ikusteko, 1E gelaxkako gai-zerrenda eskuratu behar dugu batetik, eta aldi eta alde diferentetako testigantza idatziek diotenetik osagarritzko gai-tipologia eratu bestetik.

<sup>647</sup> Ikus adibidetegian: 100.

<sup>648</sup> Adibidea ez da prototipikoa: Madariagaren benetako kexa euskaraz ez egiteari dago-kiona da. Ez erabiltze horrek iritzi jakin batzuk bultzatzea ondorio bat baino ez da. Bere mugatuan ere hurbilbide baliagarria eskaintzen du.

Gai-zerrenda zabala da nolana ere, eta *EHS*rentzat aparteko garrantzia duena. Azter daitezkeen iritzi-jarrera-jokabide horien zerrenda luzea izanik ere, beti jo behar dugu, azkenik, beha daitezkeen datu horien eta behatzailearen gogo-nahien arteko kontrastera, berdin du kontraste hori hutsaren hurrengoa, txikia, hainbatekoa edo larria izan.

Azterbide honetako beste geletako egituraren antzekoa dugu gelaxka honetako ere. Bigarren mailan, bi etiketa baino ez daude: *jarrera-kontrastea* eta *inferentzia*.

#### 8.5.5.1. *Jarrera-kontrastea*

Hiztunei, hizkuntzak izateari edo eskuratzeari, hizkuntzari berari eta abarrei buruzko jarrerei, iritziei edo jokabideei dagokienez gizartean dagoen (ikus 1E) edo epe jakinera izatea espero den (ikus 4E) egoeraren eta norbere idealaren arteko aldea da *jarrera-kontrastearen* muina. Bat etorriko dira inoiz benetako egoera eta egoera ideala; sarri, ordea, bien artean aldea agertuko da. Alde hori hiru eratara marka liteke: *zehaztu gabea*<sup>649</sup>, *arazorik bada*<sup>650</sup> edo *arazorik ez da*. Bosgarren azterbide honetako beste gelaxketan terminook duten esanahiaren bidetik doa hemen ere hiru termino horiena: funtsean, idealaren eta errealitatearen arteko jauzia (edo jauzi-eza) markatzen ari gara.

#### 8.5.5.2. *Terminoen laburpena*

Hona hemen atal honetan aurkeztu diren terminoen laburpena:

71. taula: 5E gelaxkaren egitura

1. mailako etiketa	2. mailako etiketa	3. mailako etiketa
5E – Idealarekin kontrastatutako jarrera	Jarrera-kontrastea	Zehaztu gabea
		Arazorik bada
	Inferentzia	Arazorik ez da

## 8.6. Azterbide preskriptiboa

Labur esanik, honako galdera honi erantzuten dio seigarren azterbideak: zer egin behar da, hizkuntza-kontuan zuzen dagoenari bere horretan eusteko eta oker dagoena (edo okertuz doana) zuzentzeko?

<sup>649</sup> Ikus adibidetegian: 281, 282.

<sup>650</sup> Ikus adibidetegian: 280.



Euskararen estatus-, eskuratze- (*acquisition-*), corpus- eta nortasun- (*identity-*) plangintzaren aldeko zein kontrako ekimenak sartu behar dira atal honetan, besteak beste<sup>651</sup>. Bai ekimenak berak, bai hartarako prestamenak eta bai haiek bideratzeko egiturak, erakundeak, eta abar: kongresuak, jardunaldiak, bilerak, ikastaroak, argitalpenak (saillapenerako ikus, besteak beste, Paulston eta Tucker 1997).

Azterbide hau ez da batere berria, ez mundu zabalean eta ez termino akademikoetan<sup>652</sup>. Gure artean indar bizia izana du joan den berrehun urte inguruan, eta azken mendean bereziki bibliografia zabala osatua du. Ikus dezagun, adibidez, Julio Urkixo batek gaia nola aurkeztu zuen orain dela ia ehun urte: “a la antigua apatía de muchos vascos, indiferentes ante el paulatino, pero constante retroceso del idioma de nuestros mayores, sucede hoy un estado de opinión más reflexivo y más consciente, que reclama medidas enérgicas y efectivas que eviten, si es aún posible, la desaparición de nuestro islote lingüístico, amenazado por los embates del océano románico que le circunda”. (...) El presente retroceso de la lengua vasconica, del que luego hablaré más en detalle, y el estado de opinión a que he aludido, son causa de que el porvenir del *euskera* sea de gran actualidad: por esta razón lo he escogido por principal *tema* de mi conferencia: conferencia *que quisiera desarrollar con la mayor imparcialidad posible*” (Urkixo 1920: 5). Edota beste pasarte hau (Urkixo 1920: 6-7): “*El retroceso y muerte de una lengua*, después de una lucha más o menos enconada con los idiomas que la avicinan, *no es un hecho (...) sin numerosos precedentes y analogías en la historia lingüística del mundo, como no lo son tampoco los esfuerzos de un pueblo para dar nueva vida* [ahulduta dagoena indarberritzea edota hilik dagoena biziberritzea, gaurko terminologian] *a su lengua*. (...) El caso del vascuence, cuyo retroceso se acentúa de día en día, y que cada vez se acentuará más si los vascos pemanecemos indiferentes ante su desaparición y muerte, no es pues un caso único, y *argüiría desconocimiento del asunto y falta notoria de método, el estudiarlo por separado, sin tener en cuenta la luz que arroja sobre el mismo el examen del problema lingüístico del mundo*

<sup>651</sup> Bertako eztabaiden nondik norakoaz jabetzeko ikus, besteak beste, honako lan hauek: Urquijo 1919, Villasante 1988, Eleizalde 1919, Zalvide 1988 eta 2003, Ulzurrun 1662, Unamuno 1968, Kardaberaz 1761, Urmeneta Purroy 1996, Barbagero 1861 eta Intxausti 1998a.

Kanpoko gogoeta-lanaz, teorizazio-saioaz eta luze-zabalenik dabilen terminologiaz jabetzeko, berriz, ikus besteak beste: Cobarrubias eta Fishman (arg) 1983, Cobarrubias 1983, Cooper 1989, Jernudd eta Das Gupta 1971, Jernudd eta Neustupný 1987, Kaplan eta Baldauf 1997, Neustupný 1970, Rubin eta Jernudd (arg.) 1971 eta Rubin *et al.* 1977.

<sup>652</sup> Hizkuntza-plangintzari eman izan zaizkion definizio ugarietako bi honako hauek ditugu: “Language planning involves deliberate, although not always overt, future oriented change in systems of language code and/or speaking in a societal context” (Rubin eta Jernudd 1971: 216). Fishman-ek, berriz, honela definitu izan du hizkuntza-plangintza: “a set of deliberate activities systematically designed to organize and develop the language resources of the community in an ordered schedule of time.” (Fishman 1973: 24-25).

*en general y las enseñanzas que ofrecen otros pueblos, cuyas lenguas se han encontrado o se encuentran en situación parecida a la de la nuestra*<sup>653</sup>.

Has gaitezen kontuak zehazten. Azterbide honen eta, bide batez, hizkuntza-plangintzaren definizio klasiko bat zera da: “El estudio de la planificación lingüística es el estudio de los esfuerzos organizados para encontrar soluciones a los problemas sociales de la lengua (Jernudd y Das Gupta 1971)” (Fishman 1982: 209; Fishman 1972a: 186). Definizio horrek hiru osagai ditu berekin, besteak beste:

- a) Hizkuntza kontuan problema sozial (ez ezinbestean, eta ez sarri asko, problema intralingüístico) bat dago harreman-sare batzuetan, zenbait hiztun-taldetan edo hiztun-elkarte osoan. Problema soziala era askotakoa izan liteke. Zertan antzematen da, ordea, problema hori “hizkuntza-problema” dela? Askotan, batzuentzat problema dena besteentzat ez da inolako arazo, egoera “normala” baizik. Jakin badakigu (demolinguística aldetik, *social dependency relation* direlakoan ildotik) oso egoera larrian dagoela euskara Zuberoan. Egoera larri hori benetakoa problema da batzuentzat; beste askorentzat ez.
- b) Problema horri soluzio bat eman nahi zaio. Hainbat kasutan, problema badagoela edo egon litekeela onarturik ere, ez da gogorik izaten “problema” horri soluziorik bilatzeko. Aurreko lanik badagoela uste izaten du halakoetan zenbaitek, edota soluzio-bilaketa hori beste alde batetik mesederako ordez kalterako izan litekeela eta, beraz, hobe dela “gauzak bere horretan uztea” (bestela esanik, “ez dezagun ezer egin eta geroak esan beza”). Bistan da ezer ez egitea asko egitea dela: egungo *statu quo*-aren alde jokatzuz hiztun-elkarte handiaren eta txikiaren artean dagoen botere-gradiente nabarmenak “bere lana egin dezan” uztea. Bestela jokatzeari hori bezain eztabaidagarria da, ordea, zenbaitentzat: gizartearen indar naturalei bere bidea markatu nahi izatea; hots, historiaren berezko bideari ataka gaitzak jarri nahi izatea.
- c) Soluzioak era organizatuan diseinatu, aplikatu eta ebaluatzea. Hots, norbanako baten ekimen soilaz haraindiko lan-prozedura kolektiboa: hauxe da hizkuntza-plangintza.

Mundu oso bat da hizkuntza-plangintzarena, izen horrezaz edo beste zenbaitz, eta ez da hau lekua horrelako xehetasunetan sartzeko. Inoiz bukatzen ez den mundu bat, gainera. Une batean eta leku batean, irtenbidea elkarren artean hitzartuz edo parte bat gainerakoei inposatuz, erabaki bat hartzen da, eta aplikatzen. Horregatik edo hargatik, ordea, une batez hartutako erabaki hura indar-

<sup>653</sup> Beltzezko azpimarrak gureak dira.

gabetu egiten da denboraren joanean eta berriro beste erabaki bat bilatu behar izaten da. Aldian-aldian, interes-jokoen kontua egon ohi da auzipean: “language planning, for whom?” (Jernudd eta Neustupný 1987). Orain ez goaz ordea, esan bezala, funtsezko puntu horretan sartzera.

Esan dezagun hemen, labur bilduz, hizkuntza-plangintzaren atal osoa hone-lako bost ataletan banatuko dugula:

Hona hemen, bada, seigarren azterbidearen bost gelaxken laburpena:

## 72. taula: Azterbide preskriptiboaren gelaxkak

Kodea	Izen estandarizatua
6A	6A – Hizkuntzaren estatus-plangintza
6B	6B – Hizkuntzaren eskuratze-plangintza
6C	6C – Hizkuntzaren corpus-plangintza
6D	6D – Gizarte-giroaren plangintza
6E	6E – Jarrerren plangintza

- 6A gelaxkan, eskuarki *status planning* esan ohi dena (bere barruan hartuz, gero ikusiko denez, bai goitik beherako plangintza agintezkoa edo agintearen babesekoa, eta bai behetik gorakoa, RLS tarteko dela);
- 6B gelaxkan, Robert Cooper-ez geroztik *acquisition planning* esan ohi dena (Cooper 1989: 33);
- 6C gelaxkan, *corpus planning* esan ohi dena;
- 6D gelaxkan, izen berezirik ez duen eta Fishmanek, partez (ez oso-osoan), inoiz *identity planning* deitu izan duena eta
- 6E gelaxkan, azkenik, hizkuntzarekiko iritzien, jarrerren eta jokabideen plangintza dugu, hori ere partez behintzat nortasun-plangintzarekin lotuta.

Ahalegin handia egin da gelaxka batetik bestera, ezker-eskuin, guztietan antzeko barne-egiturari eusteko.

### 8.6.1. 6A – Hizkuntzaren estatus-plangintza

Hizkuntza bat edo bestea, edo biak, esparru batean edo bestean (edo guztietan, edo inon ez) erabiltzeko diseinatzen diren estrategien, hartzen diren neurrien eta egiten diren ebaluazioen multzoa sartuko dugu hizkuntzaren estatus-plangintzan<sup>654</sup>. Goitik beherako plangintza bideratu izan da, normalean, era

<sup>654</sup> Eleizalderen 1919ko *Metodología para la restauración del euzkera* adibide argi bat izango litzateke.

bateko edo besteko aginte-esparruetatik. Behetik gorakoa eratu izan da, askotan, aginte-ahalmen hori gabeko edo esparru horretatik (beren gogoz edo har-taraturik) aldenduriko gizataldeetatik.

Horri buruzko material guztia egoki antolatu ahal izateko bederatzi dira gelaxka honetan *EHSk* sortu dituen bigarren mailako etiketak: *oinarri sozio-filosofikoak*, *zer egin: helburua*, *plangintzaren fasea*, *nork egin*, *nola egin: exekuzio-bidea*, *norentzat egin: xede-taldea*, *hizkuntzaren estatus-plangintzari buruzko iritzia*, *zergatik 6A* eta *inferentzia*. Ondoko ataletan aztertuko ditugu banan-banan etiketa horietariko lehenengo zortziak eta beren menpeko marka-aukerak.

#### 8.6.1.1. *Oinarri sozio-filosofikoak*

Hizkuntzaren estatus-plangintzaren oinarria eratzen duten arrazoibideak dira etiketa honen gai. Hiru jarrera nagusi daude, funtsean, ahuldutako hizkuntza baten aurrean: a) hizkuntza hori gero eta ahulagotzen eta, azkenean, hiltzen uztea; zenbaitetan, are, hartara bultzatzea; b) bere desagertpenaren alde egon gabe ere ez aurkako eta ez aldeko neurririk hartu nahi izatea; c) ahuldutako hizkuntza indarberritzeko neurrien alde egon eta hartan saiatzea. Hizkuntzaz kanpoko oinarriak izan ohi dituzte hiru jarrerok. Hizkuntza baten erabileran eragin nahi denean, alde zein aurka, azken arrazoia ez da, normalean, linguistiko hutsa izaten: gizarte edo gizarte-atal baten uste-sinesmenen menpe dago ahalegin hori gehienetan, guztietan ez bada. “Hizkuntza-plangintza zergatik?” galderari erantzutean gizarte-asmoak, etnia-definizioak eta herri-gogoak entzun ohi ditugu sarri; integrazio politiko-operatiboen “mesede objektiboak” ere bai, hainbatetan.

Oinarri sozio-filosofiko horiek zehaztu beharra, (bere hitzetan *argitze ideologiko* horren beharra) azpimarratzen du Fishman-ek (Fishman 1991: 451-465). Hizkuntza baten erabilera-egoera hobetu nahi duenak argitu, esplizitatu, egin behar du, bere ustez, langintza horretan zergatik ari den. Batetik, zenbait argudio baztertu behar dira (horiexek baitira HINBEren<sup>655</sup> kontra daudenen oinarri sozio-filosofikoak): adibidez, guztia irizpide ekonomiko hutsez baloratu behar dela dioen ustea; eremu urriko hizkuntzak hiltzea normala dela dioena; HINBE saio oro istilu-iturri dela dioena; hainbat HINBE-ahaleginekin lotutako aber-tzaletasuna okerrago dela albo-hizkuntza nagusiarekin lotutakoa baino dioen ustea; estatu bakoitzean hizkuntza bakarra nahikoa dela dioena, eta abarrekoak. Bestetik, HINBEren aldeko beste zenbait argudiobide indartu behar da, bere ustez: hiztun-herri baten kideek beren indarrekin bakarrik konta dezaketela; belaunez belauneko hizkuntza-transmisioari dagokionez, *Gemeinschaft* moduko

<sup>655</sup> HINBE: Hizkuntza IndarBerritza. Ikus Zalbide 2002.

gizarte moldera gizajendearen eguneroko beharrak asetzen laguntzeko komunitate birtuala baino mesedegarriagoa dela; azkenik, Y-eradunek kontrolatzen duten estatua hainbat arrazoiengatik ‘estatu bat, kultura ugari’ moduan birpentsatu behar dela.

### 8.6.1.2. *Plangintza-mota*

Soziolinguistika modernoaren XX. mendeko sorrerari loturik, aski gauza ezaguna izan dira hizkuntza-plangintzak azken mende erdian (Haugen 1966, Ferguson 1968, Tauli 1968, Neustupný 1970, Jernudd eta DasGupta 1971, Rubin 1971, Garvin 1973, Fishman 1973, Fishman 1974, Eastman 1983, Cooper 1989, Kaplan eta Baldauf 1997, etab.). Soziolinguistika aplikatua den hizkuntza-plangintzak, oro har, garaian garaiko helburu konkretuak izan ohi ditu: deskolonizazioaren garaian estatu berrien nazio-hizkuntzen hautapenean laguntzea eta, oro har, hautatutako hizkuntzaren corpus-plangintza egitea, hizkuntzaren estatus-plangintza lantzea kolonizatzailearen hizkuntza albo batera uzteko<sup>656</sup> etab. Eastman-entzat hizkuntza-plangintzak, XX. mendearen erdialdean hasi zenetik 80. hamarkadara bitartean, fase desberdinak izan ditu: “Thus, during LP’s twenty-year history the orientation moves from seeing planning chiefly as a tool of standardization (1935-1959), to seeing it as the study of language problems and their solutions (1960s), to the study and practice of managing language change (1970s), to an awareness that is necessary to evaluate language change, given the nature of the context in which it occurs (multiethnic, supranational, and the like).” (Eastman 1983: 110). Bistan denez, arrazoi anitz egon daitezke gaur ere hizkuntza-plangintza martxan jartzeko: ingelesaren eragina hizkuntzetan murrizteko (edo alderantziz: ingelesaren pisu ekonomikoa ikusita ingelesaren ezagutza bultzatzeko politika), tokiko hizkuntzak berindartzeko etab.

Hizkuntza-plangintza-mota horiek guztiak hizkuntza-soziologiaren maila aplikatuarekin lotzen dira. *Berariazko plangintzak* dira: plangintzaren bultzatzaileek helburu konkretu batzuk dituzte hizkuntzaren inguruan, eta hizkuntza da beren plangintzaren berariazko helburu nagusi (nahiz eta atzean beste helburu batzuk egon daitezkeen<sup>657</sup>). *EHS*ren eredian agertzen diren bost dimentsioeta-

<sup>656</sup> Kasu batzuetan kolonizatzailearen hizkuntza izan da hautatutako hizkuntza ofiziala edo hizkuntza koofiziala Estatu berriko (Fishman, Ferguson, Das Gupta 1968; Calvet 1987).

<sup>657</sup> Euskal esparrurako, eta perspektiba historikoari eutsiz, ikus adibidetegia: 320. Abadiaren Lore-jokoak, asmoz eta ustez herri-nortasun edo etnizitate osoan eragiteko helburua bazuten ere, hizkuntzarekin berarekin zeuden bereziki lotuta eta, hortaz, berariazko plangintza ziren (ikus adibidez Gardner, Joly, Urkizu eta Zalbide argitaratzeak). Perspektiba jeneralerako ikus, adibidez, Jernudd eta Neustupný 1987.

rik lau, nolana ere, berariazko hizkuntza-plangintza ohikoenei loturik daude: 6A hizkuntzaren erabileraren edo estatusaren plangintza; 6B hizkuntzaren gaitasunaren eta eskuratzearen plangintza; 6C corpusaren plangintza eta 6E hizkuntzaren inguruko jarrera eta iritzien plangintza.

Ohar gaitzen, hala ere, hizkuntzaren gizarte-konfigurazioan eragiteko arrazoiak zuzenak edo zeharkakoak izan daitezkeela. Euskararen kasuan gauza bat da *berariazko euskalgintza* (euskaltzaleek zuzenean euskara bizirik iraunarazteko egindako ahalegina) eta beste bat, ekintzak eta emaitzak sarritan oso antzekoak izan arren, *bide batezko euskalgintza* (adibidez, elizak euskaldunei bere mezu ebanjelikoa hobeto helarazteko asmoz dotrina-liburuxkak euskaraz –sarri ele bitan– argitaratzea<sup>658</sup>): halakoetan, hizkuntza-plangintza beste zerbaiten zerbitzuan jartzen da<sup>659</sup>. Modu honetan berariazko plangintza dugu alde batetik (hots, helburu nagusia hizkuntzan eragiteko asmoa duen plangintza) eta bide batezko plangintza bestetik (plangintzaren azken helburua hizkuntza bera izan gabe hizkuntzan, alde edo moldez, eragin ohargarria duen gizarte alorreko ekimena, zenbaitetan alor bateko edo besteko plangintza).

Bi plangintza horiez gain egoera soziolinguistikoaren ondorioz sortzen den kudeaketa dugu. Ez da hizkuntzan ondorioa duen gizarte-plangintza bat, ezta hizkuntzari berari zuzendutako plangintza ere. Erakunde batek arauz edo egitez interbenitzen duen esparruan euskal elebakarrak, erdal elebakarrak eta elebidunak egonik, bere arauak moldatu egin behar ditu gutxi-asko, eta egoki kudeatu behar izaten du egoera soziolinguistikoa, bere ekimena taxuz gizarteratzeko, adibidez. Mota honetako aipuak markatzeko, normalean bide batezko plangintza erabiliko da<sup>660</sup>. Bistan denez, aipatu berri ditugun bi etiketa hauen arteko mugak ez dira gehienetan zorrotzak: aipu batzuk etiketa biren arteko muga egon ohi dira sarri<sup>661</sup>.

Bi etiketa horien azpiatal bat gehi daiteke, ondorioei lotuta. Berariazko plangintzak ondorio baikor-positiboa<sup>662</sup> izan dezake, edo ez. Beste horrenbeste gertatzen da bide batezko plangintzarekin. Hona hemen laburbilduzko laukia:

<sup>658</sup> Ikus adibidetegian: 286.

<sup>659</sup> Bereizketa honen garapenerako ikus Zalbide 2007b: 877-883 eta Gardner, Joly, Urki-zu eta Zalbide argitaratzeak.

<sup>660</sup> Ikus adibidetegian: 289, 290, 302, 303, 309.

<sup>661</sup> 320. adibidearen kasuan, adibidez, plangintzaren helburua hizkuntza izanik, hizkuntza-plangintza hori herri-izatearen alorreko nortasun-plangintza orokor baten altzoan kokatu behar da. Aipuan jasotzen den informazioa, kasu horretan, bide batezko plangintzan eta berariazko plangintzan koka liteke, berariazkoan bakarrik kokatuz ere aski delarik.

<sup>662</sup> Lortutako ondorioak baikor-positiboak izango dira jatorrizko helburuari erantzuten badiote: euskara desagerraraztea helburu duen plangintzak ondorio positiboak ditu, baldin eta

Bide batezko plangintza	Ondorio baikorrik bai	euskara
		erdara
Ondorio baikorrik ez		euskara
		erdara
Berariazko plangintza	Ondorio baikorrik bai	euskara
		erdara
Ondorio baikorrik ez		euskara
		erdara

### 8.6.1.3. *Zer egin: helburua*

Hizkuntzaren estatus-plangintza horren helburua zein den argitzen duen informazioa da bigarren kontua. Xede-klina edo -gradiente oso bat ikus dezakegu horretan, aukeratutako hizkuntzaren alde lan egitetik (agian hiztun guztiak hartan egitera behartuz), hizkuntza horren aurka jotzeraino (agian hartan egitea debekatzeraino). Helburu-aukera horiek egoki islatzeko, hirugarren mailako zazpi marka sortu ditu *EHSk* guztira: *oro bar*, *zehaztu gabe*<sup>663</sup>; *erabilera esijitu*<sup>664</sup>; *erabilera areagotu*<sup>665</sup>; *erabilera bere hartan gorde*; *erabilera konpartimentatu*; *erabilera murriztu* eta *erabilera debekatu*<sup>666</sup>. Kasu bakoitzean, bi azpimarkarekin (*euskara* eta *erdara*) inplikaturako hizkuntza(-multzoa) zehazteko aukera ematen da.

### 8.6.1.4. *Plangintzaren fasea*

Hizkuntz(ar)en erabilera-maila aldatzeko diseinatzen eta indarrean jartzen diren estrategien eta politiken mamikuntza-faseak islatzen ditu atal honek.

Hizkuntzaren estatus-plangintzaren atalei edo aldiei dagokienez, Einar Haugen-en hasierako modelotik abiatuko gara: *hots*, *norm selection*, *codification*, *implementation*<sup>667</sup> eta *elaboration* direlakoan segidatik (Haugen 1983: 269-289 eta

euskara ahultzea lortzen badu. Alderantziz, euskara indarberritzea helburu duen plangintzak ondorio positiboak izango ditu, baldin eta euskara gutxi-asko indarberritzea lortzen badu.

<sup>663</sup> Ikus adibidetegian: 30.

<sup>664</sup> Ikus adibidetegian: 4, 39, 44, 113, 285, 295, 296.

<sup>665</sup> Ikus adibidetegian: 288, 293, 294, 309.

<sup>666</sup> Ikus adibidetegian: 4, 291, 297, 298, 306.

<sup>667</sup> Hasierako formulazioan (1966: 933) *acceptance* terminoaz jaso zuen Haugen-ek gero nagusiki *implementation* deitu izan dena.

1987). Lau ataleko segida horri, ezinbesteko osagaitzat hartu izan denez aditu gehienen artean, *evaluation*<sup>668</sup> delakoa erantsiko diogu<sup>669</sup>. Horrela,

- a) *Norm selection*: zer leku egin nahi zaio euskarari, aldiune eta leku jakinean? Badakigu mendeen joanean oso planteamendu diferenteak egin izan direla puntu horri dagokionez, are euskaltzaleen artean. Hautatu-behar nagusia orain dela ehun urte inguru planteatu zen, agian, gordinenik (ikus Urquijo 1920: 15). Euskaltzaleen punta-mutur biak zorrotz bereizirik zeuden bertan: zabalkunde demografiko eta soziofuntzional erabatekoa erantsi behar zaio euskarari<sup>670</sup>, edota behinolako diglosiaren azken hondakin-egoerari bere horretantxe eustea komeni da<sup>671</sup>? Horrela esanik, erantzun argia dator kio burura ahuldutako hizkuntza indarberitu nahi duen askori. Jakin badakigu, halere, lehen begiratuan dirudiena baino askozaz bihurriagoa dela indarberitze sendoaren kontua. Hein bateko zabalkundearen beharra inork gutxi eztabaidatu izan du, ordea. Urkixoren hitzetan esateko, “Si el pueblo vasco se halla decidido a oponerse por todos los medios posibles al retroceso y muerte de su antigua lengua: ¿deberá limitarse a conservarla, como hasta ahora, cual patrimonio exclusivo de las clases modestas, sin incluirla en la enseñanza, sin fomentar su literatura? Aun dejando de lado toda razón sentimental, la necesidad de convertir al vascuence en lengua de cultura es consecuencia lógica del deseo de conservarlo: porque es un hecho admitido por todos los lingüistas, que allí donde lucha una lengua de civilización con otra reducida al uso vulgar y que no se cultiva literariamente, la primera acaba por imponerse a la segunda. Es

<sup>668</sup> 1983ko bertsioan, *evaluation* pausoa *implementation*-aren azpiatal moduan agertzen du Haugenek. Ikus bere liburuaren 275. orrialdean agertzen den lauki interesgarria.

<sup>669</sup> Fishman-ek antzeko banaketa egin izan du. Honela laburbiltzen ditu Fishman-ek plangintzaren gutxienezko pausoak: “For such a code more basic planning actions are initially necessary, viz. to functionally allocate it authoritatively for such purposes (policy decision), to establish its basic *langue* patterns relative to these purposes (codification), to achieve intertranslatability with one or more preferred and previously modernized languages of world wide currency (in accord with the stipulated *langue* patterns) and, finally, to enforce or encourage acceptance of all of the above by specified target or user population (implementation). Cultivation, then, involves the *iteration* of each of the above processes first spelled out by Haugen, but for more specific or additional functions (e.g., popular non-fiction, belles-lettres, bible translation, informal-polite conversation, etc.)” (Fishman 1974: 16).

<sup>670</sup> Beste hitzetan esanik, “jende gehiagok egin dezala euskaraz, eta gizarteko jardungune, rol-harreman eta funtzio gehiagotan jardun dezala jende horrek euskaraz”.

<sup>671</sup> Halako planteamendurik ez da falta izan “la conservación del vascuence” edo antzeko errotulupean.



esto tan cierto que aun en nuestro país, mientras el vascuence cede ante el empuje del castellano, lengua de civilización, permanece estacionario en su frontera vasco bearnesa, porque allí no linda propiamente con el francés, sino con un *patois* vulgar e iliterario” (Urquijo 1920: 15). Ikus konparaziorako, batetik, Mitxelena 1951 eta Heinz Kloss 1952/3. Ikus, bestetik, interbentzio positiboaren aldeko Antonio Tovarren posizioa (Tovar 1980). Ez da harritzekoa, horregatik, *norm selection* horrek hurrengo pausoari bide ematea.

- b) *Codification*: lehentxeago edo beranduxeago, era bateko edo besteko gizarte-erabakimena duten instantzien definizio operatibo bat jakinarazten da, hizkuntza honen edo horren erabilera kontuekin jardungune ongi mugarriztatuetan edo lurralde jakin batean zer egin nahi den, noiz eta nola zehaztuz. Legezko araubideak jaso ohi du erabaki hori egungo gizarte modernizatuetan, instantzia politikoak hartzen duenean erabakia. Elizak, edo beste instituzio agintedun batek, hartu izan du historian zehar antzeko erabakirik<sup>672</sup>. Bestelako bidetik egiten dute beren jakinarazpena, behetik gorako plangintza-saioek.

Dokumentazio handia dago gure artean, zinez, alor honetan bildu eta egituratu beharrekoa: *Euskera* aldizkaria dugu, iturri guztien artean, argi-emaile nagusia.

- c) *Implementation*: hizkuntza baten erabilera indartzeko edo mugatzeko hartzen diren neurri konkretuen azterketa egin ohi da azpiatal honetan. Mundu oso bat dago hor ere, oraingoz gain-gainetik apuntaturik utziko duguna.

Inplementazioaz hitz egiterakoan joera handia, izugarria dago begiak eskolara zuzentzeko. Ez da hori zuzena. Esparru askotan jokutzen da hizkuntza baten atzera-aurrerakoa, ez eskola-munduan bereziki, eta lehen ere halaxe zen<sup>673</sup>. Eskolaz besteko esparruetako implementazio-neurriak ere, bai euskararen aldekoak eta bai erdararen aldekoak, berariaz landu behar dira hortaz gelaxka honetan.

- d) *Elaboration*/lanketa. Ezarritako neurriek mila garapen modu behar izaten dute, begiz jotako emaitzak lortuko badira edota, gutxien-gutxienez, unean uneko egoera erreala begiz jotako helburu haietara bideratuko bada. Askotan, mikroplangintzazko neurri partzialak izaten dira elabo-

<sup>672</sup> Esate baterako, dotrina euskaraz eta gaztelaniaz irakatsi behar zeneko erabakia, Hegoaldeko Euskal Herrian.

<sup>673</sup> Hizkuntza biziberritzeko garaian eskolak dituen mugak direla-eta, ikus Fishman-en artikulua, *BAT* aldizkariak 1993an euskaraz argitaratua: “Eskolaren mugak hizkuntza biziberritzeko saioan” (Fishman 1993).

razio horiek. Garapen-lan xehe horiek, eta beste zenbait berrikuntza, sartu ohi dira *elaborazio-* edo *lanketa-*fase honetan.

- e) *Ebaluazioa*. Esana dago gorago, inoiz amaitzen ez den lana dela berez hizkuntzaren estatus-plangintza (eta, oro har, hizkuntza-plangintza osoa). Hori dela-eta, behin-eta-berrizkoa edo errekkurrentea dela esaten da. Beti berritik, baina beti aurreko okerren eskarmentuz, berrabiatzen den prozedura dela. Oker egindakoaren eskarmentua, jakina, ez da hutsaren truke eskuratzen. Era bateko edo besteko ebaluazioa izan ohi da, oker-zuzenen bereizketara eramaten gaituena. Horretaz dihardu, hain zuzen, ebaluazio-faseak. Historian zehar, euskara-erdaren erabilera-planak direla-eta, esplizituki edo implizituki egin izan diren ebaluazio-saioen berri eman nahi du atal honek. XIX. mendearen amaierako eta XX. mendearen hasierako testigantza asko dago, ebaluazio-lan implizitu eta esplizitu horren berri ematen duena. Baita beste zenbait aldiunetan ere. Hori guztia argi jasotzea dagokio *EHS*ri.

Hori guztia kontuan harturik<sup>674</sup>, plangintzaren faseetan guztira bost kategoria bereiztea erabaki du *EHS*k: *oro har*, *zebaztu gabe*; *plangintza-proposamena*<sup>675</sup>; *norma aukeratzea*<sup>676</sup>; *estatus-plangintzaren inplementazioa*<sup>677</sup> eta *estatus-plangintzaren ebaluazioa*. Lehenengo aukera, jakina, beste lauetan eroso kokatzen ez den datua jasotzeko da. *Plangintza-proposamenak* ohar berezia merezi du: Haugen-ek ez du aipatzen eta, oro har, mundu mailako bibliografian isilpean gorde da. Euskal Herrian, dena den, azken mendeetan inoiz bete ez diren (edota aski neurri xumean bete diren) plangintza-asmu, -proposamen eta -gogo ugari izan direnez, berariazko kategoria sortzea ontzat eman dugu. Halako kasuetan, ikuspegi ebaluatibotik harantzago joan da proposatzailea. Argi esan du, alegia, ikusten duen arazoa nola konpondu. Baina bere proposamen hori horretan geratu da: proposamen hutsean. *Norma aukeratzeak* Haugen-en bi kategoria biltzen ditu: *norm selection* eta *codification*. Era berean *estatus-plangintzaren inplementazioak* Haugen-en beste bi kategoriak hartzen ditu bere barnean: *implementation* eta *elaboration*, hain zuzen. *Ebaluazioaren* kategoria ere bat dator, azkenik, arestian emandako definizioarekin: ikus aurreko pasartea, e) puntua hain zuzen.

<sup>674</sup> Iberiar penintsularen egoera historikoari aplikatutako antzeko banaketa irakurtzeko ikus Anipa 2012. Berak ondoko eskema zehazten du hizkuntzaren plangintzarako: “(a) selection, (b) codification, (c) elaboration of functions/intellectualization, and (d) promotion/enforcement” (Anipa 2012: 235-236).

<sup>675</sup> Ikus adibidetegian: 113, 288, 309.

<sup>676</sup> Ikus adibidetegian: 285, 286, 287, 289, 292, 295.

<sup>677</sup> Ikus adibidetegian: 44, 285, 290, 291, 293, 294, 297, 298.

### 8.6.1.5. *Nork egin*

Lau dira izenburu honen pean eskaintzen diren etiketak: *agintaritza*<sup>678</sup>, *norbanakoa*, *talde antolatua* eta *bestetik*. Aski era estuan lotzen dira kontzeptu horiek hurrengo atalekoekin: normalean agintaritzak goitik beherako hizkuntza-plangintza exekutatzen du eta norbanakoak edo talde antolatuak behetik gorakoa. Hala ere, lagungarri gerta daiteke bereizketa.

Norbanakoa eta talde antolatua etiketen kasuan, gogoan hartzekoa da agian inoiz *intelligentsiaz* esanik duguna (Zalbide eta Muñoa 2006: 239):

**Intelligentsia.** Errusiako Boborikin idazleak 1860 inguruan zabaldua-ko terminoa, intelektualen eta ideologiaren esparruko ikusmolde jakinez hornitua. Hizkuntza-soziologian ere maiz erabiltzen da, batez ere *ethnicity* eta *nationality* kontzeptuen inguruan. Hizkuntza baten balioa, herritarrak bildu eta orientazio ideologiko jakin batera bideratzeko, intelligentsiaren lana izan dela esan izan da sarri. Elite intelektual baten lana dela sarri, alegia, inmobilizaturik dauden herritarrek hizkuntza diferente bat dutela, hizkuntza hori baliozko altxorra dela eta bere alde lan egitea garrantzitsua dela azaltzea. Langintza horretan sartzen da, bete-betean, **intelligentsia** horren jarduera.

### 8.6.1.6. *Nola egin: exekuzio-bidea*

Hiru dira izenburu honen pean jasotzen diren etiketak: *zebazu gabea*, *behetik gorako saioa* eta *goitik beherako saioa*. Horietako lehenengoak ez du gehigarriko azalpenik behar; beste biek, bai, ordea. Horretarako, behinola emandako azalpen batera jotzea da errazena (Zalbide eta Muñoa 2006: 232):

Behetik gorako hizkuntza-plangintza, ingelesez **bottom-up language planning**. **Bottom-up** plangintza zer den ulertzeko, termino hori bere antonimoarekin eman ohi da sarrienik: hots, **top down** plangintzarekin. Kaplan-ek eta Baldauf-ek sortutako terminoak dira biak, hizkuntza-plangintzaren molde nagusi bi argi azaltzeko. Jatorrizko definizioetik gure artean dabilenera badago alderik, eta ez txikirik. Halere, eta gure testuingurura bilduz, zera esan liteke. Hizkuntza-plangintzaren duela berrogei urte inguruko definizioetan, **top down** plangintza izan ohi zen nagusi. Nagusi eta, are, plangintza-molde posible bakar: “the authoritative allocation of resources” zen, orduko definizio famatuaren arabera, hizkuntza-plangintza. Hots, zezaketen instantziak egindako edo egin beharreko lana. Beste hitzetan esanik, hizkuntzaren barne-egituraren (eta bere ortografian), eta hizkuntza hori nork-noiz-zertarako erabiltzea bideratzeko (bere erabilera errazteko eta

<sup>678</sup> Ikus adibidetegian: 39, 285, 286, 287, 289, 290, 292, 293, 294, 295.

behartzeko, edo oztopatzeko eta debekatzeko) orduan aginte-ahalmena zuten instantziek egina. Aginte-ahalmen edo erabakimen hori goitik behera aplikatu beharrekoa zen, sarrienik, ikusmolde horren arabera: hori zen eta hori da, beste hitzetan esanik, hizkuntzaren **top-down** planning edo **goitik beherako** plangintza. Bada ordea beste jokabide bat ere, lekuan lekuko gizarte-egituraren hierarkian aparteko aginte-ahalmen formalik edo autoritate espresik ez izan arren hizkuntza baten barne-moldaera (ortografia barne) eta kanpo-biziera (hizkuntza hori zenbatek, zertarako eta nola erabiltzeari buruzkoa) alde batera edo bestera eralda dezakeena. Hori egin dezakeena edota horretan parte har dezakeena. Aginte-ahalmen formalik gabeko norbanakoek eta gizatalde gutxi-asko antolatuek aurrera eramane ohi dutena da beste plangintza molde hau. Norbanako eta gizatalde horiek ez dute normalean indar exekutiborik edo legegilerik, beren nahia aurrera ateratzeko. Beren saio pertsonal edo taldekakoaz batetik, eta jende-masa gero eta zabalagoen adostasuna bereganatuz bestetik, aginte-esparruek beren gogo hori aintzakotzat hartzea ekar dezakete ordea. Aginte-instantziek gogoz onartzea edo, gogoz kontra izango bada ere, ontzat ematea eta hartarako baliabide publikoak eskueran jartzea. Bigarren bide horri esan ohi zaio, nagusiki, **bottom-up** planning edo **behetik gorako** hizkuntza-plangintza. Iztuetaren, Ulibarriren eta bere garaiko protoelite euskaltzaleen euskalgintzak badu hainbat ezaugarri, hasierako faseetan bederen, **bottom-up** eredura biltzeko balio duena. Lardizabalen euskalgintza, aldiz, modelo horretan nekez sar daiteke: **top down** modukoa da mendearen erdialdeko bere saioa, nagusiki.

Bereizketa hori da, hain zuzen, *EHS*k behetik gorako saioa eta goitik beherako saioa etiketekin islatu nahi duena. Ohartu, gainera, goian emandako definizioak A, B, C eta E dimentsioetarako balio duela: beste dimentsio horietan ere antzeko bereizketa jasoko dugu. **Bottom-up** plangintza eta **top-down** plangintza hizkuntzaren barneko aldaketaren azterketa soziolinguistikoetan ispilaturik agertzen dira. Hizkuntzaren aldaketari buruzko ikerketa horietan, aurrenekoa *change from below* gertaerarekin lotuta dago eta bigarrena *change from above* gertaerarekin uztartua (Labov 1994: 78). Noski, aldaketa linguistiko bat plangintza baten ondorioa izan daiteke, edo ez. Beraz, aipatu ditugun azken bi termino horiek ez dira zertan ezinbestean plangintzarekin lotu behar, nahiz eta loturarik izan dezaketen.

Adibide batzuk jaso dira liburu honen adibidetegian. Goitik beherako plangintzarako ikus: 30, 39, 44, 285, 286, 287, 289, 290, 292, 293, 294, 295. Behetik gorako plangintzarako ikus adibidetegian: 80.

#### 8.6.1.7. *Norentzat egin: xede-taldea*

Edozein plangintzaren alorrean ondoko hau ere galdera garrantzitsua izan ohi da: norentzat egin da plangintza hori, zein xede-taldetarako? Nola

defini dezakegu xede-talde hori? Hainbat irizpide dira posible, eta horiek islatu nahi dituzte izenburu honen pean bildu diren bederatzi aukerak: *oro har*, *zehaztu gabe*; *populazio osoa*<sup>679</sup>; *lanbidez zehazturiko taldea*; *ezaugarri etnikoek zehazturiko taldea*; *bizkuntzaz zehazturiko taldea*<sup>680</sup>; *lurraldez zehazturiko taldea*<sup>681</sup>; *norbanako irizpidez zehazturiko taldea*; *adinez zehazturiko taldea* eta *generoz zehazturiko taldea*. Testuak xede-taldea zehazteko ematen dituen datuen arabera etiketatuko da, jakina, aipua.

#### 8.6.1.8. *Estatus-plangintzari buruzko iritzia*

Estatus-plangintzaren asmoei, mamikuntzari edo emaitzei buruzko iritzia. Politika jakinen ebaluazio zehatzak etiketatzeko, erabili 8.6.1.3. atalean azaldu-tako *estatus-plangintzaren ebaluazioa* izeneko terminoa.

#### 8.6.1.9. *Zergatik 6A*

*Zergatik 1A* markaren antzekoa da *zergatik 6A* hau: batzuetan, estatus-plangintzari dagokion gertaera azaltzeaz gain edo azaltzearen ordez, aipu batek hura hala izateko arrazoa (benetakoa edo ustezkoa) azaltzen digu. Arrazoi horren presentzia seinalatzen du, beraz, marka honek<sup>682</sup>.

Zergatia eman dela adierazteko marka hau (eta, oro har, seigarren azterbide honetan agertzen diren antzeko markak: ikus beste lau gelaxkak) argi bereizi behar dira azterbide dinamikoan agertzen diren eragile edo aldaketa-iturrietatik. Markatzaileak joera izan dezake, *EHS*ren matrizea testu bati aplikatzean, zera pentsatzeko: besterik gabe, arrazoi eta zergati guztiak hirugarren azterbidean markatu behar dira. Berariaz azpimarratu nahi dugu, oraingoan ere, hori ez dela horrela: hirugarren azterbidean bigarreanean ohartutako aldaketen zergatia jaso nahi dugu, ez besterik, eredu metodologiko honen 7.3.2.1.4. zatian aipatu den moduan.

Etiketa honen erabilera zorrotz bereizi nahi dugu, orobat, 8.6.1.1. atalean azaldu-tako *oinarri sozio-filosofikoak* etiketaren erabileratik: estatus-plangintza osoaren sakoneko sustraiak adierazi nahi direnean, lehendik argi azalduta dagoen etiketa hori erabili behar da.

*EHS*ren metodologiaren azterbide guztiak aplika dakizkioke berez hizkuntza-plangintzari. Mikalayeva-k, adibidez, 2013an “Principes de la politique linguistique. Etude comparée de la Révolution Française et de la Révolution

<sup>679</sup> Ikus adibidetegian: 39, 285.

<sup>680</sup> Ikus adibidetegian: 286, 287, 289.

<sup>681</sup> Ikus adibidetegian: 113, 286, 288, 292, 293, 294, 295.

<sup>682</sup> Ikus adibidetegian: 39, 80, 113, 293, 294, 309.

d'Octobre” artikulua argitaratu zuen. Bi iraultza horietan gertatu ziren hizkuntza politiken oinarri ideologikoen jarraipena eta haustura aztertu zituen artikulua honetan. Horrelako artikulua batean, hizkuntza-politika aipatzen da noski (6. azterbidea), hizkuntza-politika horren bilakaera (2. azterbidea) eta horren maila ideologikoa (5. azterbidea/E dimentsioa). Behin baino gehiagotan aipatu izan denez, Mikalayeva-rena bezalako artikulua batean dagoen informazioa ez litzateke, hala ere, 2. azterbidean edo 5. dimentsioan aipatuko, 6. azterbidean soilik.

#### 8.6.1.10. *Terminoen laburpena*

Hona hemen atal honetan aurkeztu diren terminoen laburpena:

73. taula: **6A** gelaxkaren egitura

1. mailako etiketa	2. mailako etiketa	3. mailako etiketa	4. mailako etiketa	5. mailako etiketa	
6A – Hizkuntzaren estatus- plangintza	Oinarri sozio- filosofikoak				
	Zer egin: helburua	Oro har, zehaztu gabe	Euskara		
			Erdara		
		Erabilera esjitu	Goian bezala		
		Erabilera areagotu	Goian bezala		
		Erabilera bere hartan gorde	Goian bezala		
		Erabilera konpartimentatu	Goian bezala		
		Erabilera murriztu	Goian bezala		
	Erabilera debekatu	Goian bezala			
	Plangintza-mota	Bide batezko plangintza	Ondorio baikorrik bai	Euskara	
				Erdara	
		Ondorio baikorrik ez	Euskara		
			Erdara		
		Berariazko plangintza	Ondorio baikorrik bai	Euskara	
				Erdara	
Ondorio baikorrik ez	Euskara				
	Erdara				

1. mailako etiketa	2. mailako etiketa	3. mailako etiketa	4. mailako etiketa	5. mailako etiketa
6A – Hizkuntzaren estatus- plangintza	Plangintzaren fasea	Oro har, zehaztu gabe		
		Plangintza-proposamena		
		Norma aukeratzea		
		Estatus-plangintzaren implementazioa		
		Estatus-plangintzaren ebaluazioa		
	Nork egin	Agintaritza		
		Norbanakoa		
		Talde antolatua		
		Besterik		
	Nola egin: exekuzio-bidea	Zehaztu gabea		
		Behetik gorako saioa		
		Goitik beherako saioa		
	Norentzat egin: xede-taldea	Oro har, zehaztu gabe		
		Populazio osoa		
		Lanbidez zehazturiko taldea		
		Ezaugarri etnikoek zehazturiko taldea		
		Hizkuntzaz zehazturiko taldea		
		Lurrez zehazturiko taldea		
		Norbanako irizpidez zehazturiko taldea		
		Adinez zehazturiko taldea		
		Generoz zehazturiko taldea		
	Estatus-plangintzari buruzko iritzia			
	Zergatik 6A			
	Inferentzia			

### 8.6.2. 6B – Hizkuntzaren eskuratze-plangintza

Hiztun baten, hiztun-talde jakinaren edo hiztun-elkarte osoaren hizkuntza-gaitasuna indartzeko diseinatzen eta indarrean jartzen diren estrategiek, politikek eta lorpenek osatzen dute *hizkuntzaren eskuratze-plangintza*. Robert L. Cooper-ek (1989) sortu zuen *acquisition planning* terminoa, hizkuntza-plangintza moten artean hizkuntza eskuratzeari berariazko lekua eman ahal izateko. Horrekin batera doa hizkuntza(k) irakasgai bihurtzea edota hizkuntza jakin(ar)en bidez irakastea (edo ez). Eskuratze-plangintzari buruzko ebaluazioa eta iritzia ere jasotzen dira gelaxka honetan, ez 6E-n. Eskuratzearekin zerikusi zuzenik ez duen erabilera-plangintza, ordea, aparte jorratzen da: 6A-n. Hizkuntzen historia sozialean gai honi buruzko adibideak dira Boemer-ek eta Darquennes-ek 2012an argitaratu zuten “Towards a historical sociolinguistic account of language-in-education policy in the German-speaking community of Belgium” (Boemer eta Darquennes 2012) edota Fernandezek 2011ko artikulua, XVII. eta XVIII. mendeetako emakumezkoen hezkuntza linguistikoa aztertzen duena.

Euskaldunei (nagusiki eskola bidez) erdara erakusteko, beren hizkuntzan alfabetatzeko edota erdaldunak euskalduntzeko egin izan diren saioren berri eman nahi du gelaxka honek, besteak beste<sup>683</sup>. Dokumentazio aldetik oso atal betea gertatuko da hau, eta ongi egituratzea komeni da<sup>684</sup>. Hezkuntza elebidunaren soziologiak 70eko hamarkadatik aurrera landu duen perspektiba hartu nahi da lehen hurbilketa batean oinarri.

<sup>683</sup> Boemer-ek eta Darquennes-ek (2012: 224), hezkuntzaren hizkuntza-politika historikoa azterterakoan, ondoko galderei erantzun behar zaiela aipatzen dute:

1. Which language-in-education policy is effective at a given point in time?
2. How does this language-in-education policy address issues related to (a) the precise target population of students receiving language education, (b) the supply of language teachers, (c) the share of languages in the school curriculum, (d) the methodology of language teaching (including the provision of materials), and (e) the identification of available resources to support language education?
3. What actors were involved in the decision making process?
4. Under which societal conditions were the actors involved in the decision making process?
5. What was the agenda of the actors? What were their motivations?
6. Which specific language planning measures were developed to implement the language-in-education policy?
7. How was the language-in-education policy legitimised and institutionalised?
8. What were the actual outcomes of the language-in-education policy?

Artikuluaren proposamen metodologiko interesgarriak egiten dituzte, gainera, bi autore horiek.

<sup>684</sup> Mundu zabaleko bibliografia arras ugaria da, eta ez gara hona ekartzen hasiko. Bertako dokumentazioaz, batez ere testigantza historikoez, ikus esate baterako honako hauek: Micolenta 1653, Etxeberri 1712, Harriet 1741, Eguren 1867, Dávila Balsera 1997 eta Alberdi eta Aragón 2004.



Horri buruzko material guztia egoki antolatu ahal izateko, bigarren mailako bederatzi etiketa sortu ditu *EHSk* gelaxka honetan: *oinarri sozio-filosofikoak*, *zer egin: helburua*, *plangintzaren fasea*, *nork egin, nola egin: exekuzio-bidea*, *norentzat egin: xede-taldea*, *eskuratze-plangintzari buruzko iritzia*, *zergatik 6B* eta *inferentzia*. Ondoko ataletan aztertuko ditugu banan-banan etiketa horietariko lehenengo zortziak eta beren menpeko marka-aukerak.

#### 8.6.2.1. *Oinarri sozio-filosofikoak*

Eskuratze-plangintzaren oinarria aditzera ematen duten arrazoibideak dira etiketa honen gai. Gorago esan bezala, hiru jarrera daude, funtsean, ahuldutako hizkuntza baten aurrean: batetik, hura eskuratzeko aukerak ahultzea edo zapuztea; bestetik, bera eskuratzeko aukerak desagertzearen alde egon gabe, ez aurkako ez aldeko neurririk hartu nahi ez izatea; azkenik, hizkuntza eskuratzeko aukerak indartzeko neurrien alde jardutea. Hizkuntzaz kanpoko oinarriak, gizarte-giroarekin lotutakoak, izan ohi dituzte hiru jarrerok maiz asko.

#### 8.6.2.2. *Plangintza-mota*

Erabilerari dagokionez *bide batezko* eta *berariazko* hizkuntza-plangintzen artean egin daitekeen bereizketa deskribatu dugu 8.6.1.2 puntuan. Dikotomia hori eskuratze-plangintzaren kasuan ere taxuz aplikatu liteke eta, horregatik, atal honetan jasotzea erabaki dugu. Ohiko bi etiketak sortu ditugu horretarako: *berariazko plangintza* eta *bide batezko plangintza*. Xehetasun handiagorako jo 8.6.1.2 puntura.

#### 8.6.2.3. *Zer egin: helburua*

B dimentsioan zehar egin den oinarritzko bereizketa, batetik hizkuntza-gaitasuna izatea edo frogatzea (esate baterako, hizkuntza-eskakizuna aplikatzea; adibidez, erdaraz jakitea ezinbesteko baldintza izatea Bizkaiko eta Gipuzkoako Bartzar Nagusietako kide izan ahal izateko) eta, bestetik, gaitasun hura eskuratzea (eskolan zein eguneroko bizimoduan), gelaxka honetan ere aintzakotzat hartzen da. Bereizketa hori islatzeko, bi etiketa-multzo sortu dira: *hizkuntza-gaitasuna izatea* eta *hizkuntza-gaitasuna eskuratzea*. Azter ditzagun ondorengo ondoko ataletan.

##### 8.6.2.3.1. *Hizkuntza-gaitasuna izatea*<sup>685</sup>

Etiketa-multzo honi hiztun-plangintza esan geniezaioke, labur bilduz. Zer-nolako hiztunak eskuratu nahi diren ari da hiztun-plangintza hori defini-

<sup>685</sup> Hizkuntza-eskakizunei buruzko informazioa jasotzen da atal honetan; hurrengoan (8.6.2.3.2.), aldiz, eskola/hezkuntzaren plangintzari buruzko informazioa (Kurrikuluma).

tzen: batetik zer-nolako erdaldunak (*erdara* etiketaz markaturik), eta bestetik zer-nolako euskaldunak (*euskara* etiketaz markaturik). Bi azpimultzo horien barnean hiru eskakizun- edo esijentzia-maila bereiz dezakegu: kasuan kasuko erdara (edo euskara) *ezinbestekoa*<sup>686</sup> izatea, *baldintza hobetsia* edota *ondoriorik gabea*. Hiru eskakizun-maila horiek (beti ere lortu behar den komunikazio-maila termino linguistikoetan zehaztu gabe) lan-munduko hizkuntza-eskakizunekin lotzen baditugu, derrigorrezko eskakizunaz hitz egingo genuke lehendabiziko kasuan, merezimenduaz bigarrenean eta gero, azkenik, eskakizunik-ezaz. Kasuan kasuko hizkuntza aldetiko lorpenak neurtzeko sortzen diren azterketa eta ebaluazio-bide desberdinak islatzen dira, beraz, gelaxka honetan.

#### 8.6.2.3.2. *Hizkuntza-gaitasuna eskuratzea*

Hona hemen, bada, gelaxka honen beste zati nagusia: aurrekoan aipatutako gaitasun-maila lortu ahal izateko, hezkuntza bidez era formalean ala eguneroko bizitza-jarduera bidez eskuratu egin behar da maila hura. Zazpi helburu desberdin bereizi ditu hor *EHSk*, hizkuntzaren estatus-plangintzan bereizitakoei jarraiki: *oro har, zehaztu gabe; gaitasuna esijitu*<sup>687</sup>; *gaitasuna areagotu*<sup>688</sup>; *gaitasuna bere hartan gorde; gaitasuna konpartimentatu; gaitasuna murriztu* eta *gaitasuna debekatu*. Atal honetan ere xede-klina edo -gradiente oso bat ikus dezakegu: aukeratutako hizkuntzaren alde lan egitetik, agian hartara behartuz, hizkuntza horren aurka jotzeraino, agian debekatzeraino, doan gradientea<sup>689</sup>. Kasu bakoitzean, gainera, markatzaileari aukera ematen zaio hizkuntza(-multzoa) ere seinaltatzeko: *euskara* edo *erdara*.

#### 8.6.2.4. *Plangintzaren fasea*

6A gelaxkan egindako bideari jarraiki, 6B-n ere bost aukera bereizten dira, *plangintzaren faseari* dagokionez: *oro har, zehaztu gabe; plangintza-proposamena*<sup>690</sup>; *norma aukeratzea*<sup>691</sup>; *eskuratze-plangintzaren implementazioa*<sup>692</sup> eta, azkenik, *eskuratze-plangintzaren ebaluazioa*. Aldea, termino-multzo honi eta ondokoei begira, xedean datza, jakina: estatusa aldatzera zuzendutako *plangintzaz* aritu gara han; hemen, aldez, *eskuratze-prozesuak* aldatzera zuzendutakoaz.

<sup>686</sup> Ikus adibidetegian: 300, 301, 302, 303, 304, 308.

<sup>687</sup> Ikus adibidetegian: 305, 306.

<sup>688</sup> Ikus adibidetegian: 309.

<sup>689</sup> Bi muturrak loturik daude noski: hizkuntza bat erabiltzea debekatzen bada, praktikan beste bat ezartzen ari da.

<sup>690</sup> Ikus adibidetegian: 308.

<sup>691</sup> Ikus adibidetegian: 180, 300, 301, 302, 303.

<sup>692</sup> Ikus adibidetegian: 305, 306.

#### 8.6.2.5. *Nork egin*

6A gelaxkan bezala antolatuta dago azpiatal hau: ikus 8.6.1.4., aukera berberekin. Lau dira izenburu honen pean eskaintzen diren etiketak: *agintaritza*<sup>693</sup>, *norbanakoa*, *talde antolatua*<sup>694</sup> eta *besterik*.

#### 8.6.2.6. *Nola egin: exekuzio-bidea*

Hiru dira izenburu honen pean jasotzen diren etiketak: *zehaztu gabea*, *behetik gorako saioa*<sup>695</sup> eta *goitik beherako saioa*<sup>696</sup>. Lehenengo etiketak ez du gehigarritzko azalpenik behar; beste biek, bai, ordea: kontzeptu horien definiziorako, jo bedi 8.6.1.5. atalera.

#### 8.6.2.7. *Norentzat egin: xede-taldea*

Xede-talde posibleak dira 8.6.1.6. atalean tratatu diren berberak: bertara jo behar da, xehetasun gehiagorako. Gogora dezagun bederatzi aukera ematen direla: *oro har*, *zehaztu gabe*; *populazio osoa*; *lanbidez zehazturiko taldea*; *ezaugarri etnikoetz zehazturiko taldea*; *hizkuntzaz zehazturiko taldea*; *lurren zehazturiko taldea*; *norbanako irizpidez zehazturiko taldea*; *adinez zehazturiko taldea* eta *generoz zehazturiko taldea*.

#### 8.6.2.8. *Eskuratze-plangintzari buruzko iritzia*

Hizkuntzaren eskuratze-plangintzaren asmoei, mamikuntzari edo emaitzei buruzko iritzia. Politika jakinen ebaluazio zehatzak etiketatzeko, 8.6.2.3. atalean azaldutako *eskuratze-plangintzaren ebaluazioa* izeneko terminoa erabili da.

#### 8.6.2.9. *Zergatik 6B*

Xehetasun gehiagorako ikus 8.6.1.8. Gogora dezagun gelaxka hori oro har noiz markatzen den: aipuan plangintza zergatik egiten den aipatzen denean<sup>697</sup>.

#### 8.6.2.10. *Terminoen laburpena*

Hona hemen atal honetan aurkeztu diren terminoen laburpena:

<sup>693</sup> Ikus adibidetegian: 180, 300, 301.

<sup>694</sup> Ikus adibidetegian: 308.

<sup>695</sup> Ikus adibidetegian: 308.

<sup>696</sup> Ikus adibidetegian: 180, 300, 301.

<sup>697</sup> Ikus adibidetegian: 300, 301, 308.

74. taula: 6B gelaxkaren egitura

1. mailako etiketa	2. mailako etiketa	3. mailako etiketa	4. mailako etiketa	5. mailako etiketa	
6B – Hizkuntzaren eskuratze- plangintza	Oinarri sozio- filosofikoak				
	Plangintza-mota	Bide batezko plangintza	Ondorio baikorrik bai	Euskara Erdara	
			Ondorio baikorrik ez	Euskara Erdara	
		Berariazko plangintza	Ondorio baikorrik bai	Euskara Erdara	
			Ondorio baikorrik ez	Euskara Erdara	
		Zer egin: helburua	Hizkuntza-gaitasuna izatea	Euskara	Ezinbestekoa Baldintza hobetsia Ondoriorik gabea
				Erdara	Goian bezala
	Hizkuntza-gaitasuna eskuratzea		Oro har, zehaztu gabe	Euskara Erdara	
			Gaitasuna esijitu	Goian bezala	
			Gaitasuna areagotu	Goian bezala	
			Gaitasuna bere hartan gorde	Goian bezala	
			Gaitasuna konpartimentatu	Goian bezala	
			Gaitasuna murriztu	Goian bezala	
	Gaitasuna debekatu	Goian bezala			

1. mailako etiketa	2. mailako etiketa	3. mailako etiketa	4. mailako etiketa	5. mailako etiketa
6B – Hizkuntzaren eskuratze- plangintza	Plangintzaren fasea	Oro har, zehaztu gabe		
		Plangintza-proposamena		
		Norma aukeratzea		
		Eskuratze-plangintzaren implementazioa		
		Eskuratze-plangintzaren ebaluazioa		
	Nork egin	Agintaritza		
		Norbanakoa		
		Talde antolatua		
		Besterik		
	Nola egin: exekuzio-bidea	Zehaztu gabea		
		Behetik gorako saioa		
		Goitik beherako saioa		
	Norentzat egin: xede-taldea	Oro har, zehaztu gabe		
		Populazio osoa		
		Lanbidez zehazturiko taldea		
		Ezaugarri etnikoek zehazturiko taldea		
		Hizkuntzaz zehazturiko taldea		
		Lurraldez zehazturiko taldea		
		Norbanako irizpidez zehazturiko taldea		
		Adinez zehazturiko taldea		
		Generoz zehazturiko taldea		
	Eskuratze- plangintzari buruzko iritzia			
	Zergatik 6B			
	Inferentzia			

### 8.6.3. 6C – Hizkuntzaren corpus-plangintza

Hizkuntza bera moldatzeko diseinatzen eta indarrean jartzen diren estrategiak eta politikak sartzen ditugu *Hizkuntzaren corpus-plangintzaren* atal honetan. Corpus-plangintzari buruzko ebaluazioa eta horri buruzko iritzi-jarrerak eta horri begirako jokabideak ere gelaxka honetan jasotzen dira: gelaxka honetan doaz horiek guztiak, ez 6En. Askotan, maila historikoan, asmo politiko batzuekin lotuta dago hizkuntza-plangintza. Boyer-ek eta Gardy-k honela deskribatzen dute lotura hori Frantziako kasuan (Boyer eta Gardy 2001: 12):

Il est clair que *le français* et son *unique usage légitime* ont conjointement partie liée à l'État, dès son entrée dans l'époque moderne. L'unification politico-administrative de la France s'est incontestablement appuyée sur *une seule* langue *uniformisée* et ce n'est pas un hasard si l'Académie française a été créée par Richelieu en 1635; c'est précisément au XVII<sup>e</sup> siècle, âge d'or de l'État monarchique absolutiste, qu'on observe ce phénomène singulier de «verrouillage» de la *grammatisation*: un idéal de langue (très circonscrit du point de vue sociologique) tend à se fossiliser et on voit s'installer sous les plumes *autorisées* la religion d'une langue française dont on a pu écrire alors qu'elle était arrivée « au plus haut point de son excellence » (Peletier du mans, 1549). Dès lors tout ce qui va apparaître comme une menace contre la perfection de la langue sera *a priori* refusé, rejeté.

Hizkuntzaren corpus-plangintzaren esparrua dugu, bete-betea, gelaxka honek agertzen diguna. Alor aberatsa da hori<sup>698</sup>, euskararen bilakaera soziohistorikoan, XVIII. mendetik hona batez ere. Bilakaera hori bere osoan jaso eta EHSrako baliagarria den eran egituratzeko, corpus-plangintzaz emanak dauden formulazio ugarietako bat aukeratu behar izan dugu. Ondoko hau proposatzen da hemen: hizkuntzaren estatus-plangintzarako bezala (are xuxenago eta orpoz orpoago) Einar Haugen-en eredutik abiatzea (Haugen 1983) eta hura EHSren beharretara egokitzea. Beraz, lehen hurbilketa moduan honako sekuentzia eza-gun honi helduko diogu: *norm selection, codification, implementation* eta *elaboration*.

*Codification* alorrean aparteko trataera eskainiko zaie euskalki literarioen sorrerari, garapenari eta zabalkundeari, kasuan kasuko eragile sozio-instituzionalak (hainbat kasutan apezpikutzak edo eskualde alorreko eliz-aginteak) azpimarratuz. Berariaz aztertzekoa izango da, esate baterako, nafar-lapurterazko nahas-aldaera idatzia. Beste horrenbeste esan liteke bizkaiera idatziaren alorreko batasun-bilaketaz eta indar-hartzeaz.

Nolanahi ere, euskara osoaren batasun-lanketak hartuko du gelaxka honetako lekurik zabalena.

<sup>698</sup> Gaiaren inguruko bibliografia handia da. Ikus, adibidez, Jernudd eta Das Gupta 1971.

Esan dezagun *implementation* eta *elaboration* atalei aparteko trataera eskaini beharko diela *EHSk*<sup>699</sup>. Erabat atal zabala, horietan baitugu inon izatekotan dokumentazio ugaria, eskuragarria eta lehendik gutxi-asko egituratua.

Badakigu, azkenik, horrekin kanpoan gera litezkeela gure historiarako giltzarri izan diren eta orain ere halatsu diren atal batzuk (itzulpengintza, eta horrekin loturik dagoen Ferguson-en *intertranslatability* kontzeptua, bereziki); hori guztia *corpus planning* alor honetan ematea egokitzat jo dugu.

Bibliografiari dagokionez, egundoko iturri-sorta dago alor honetan, bai hemen gure artean eta bai atzerrian<sup>700</sup>.

Hori guztia kontuan harturik, hona nola antolatu den gelaxka: etiketen bigarren mailan hamar marka bereizi dira, oinarritz 6A-n egindako banaketari eutsiz: *oinarri sozio-filosofikoak*, *zer egin: helburua*, *plangintzaren fasea*, *nork egin, nola egin: exekuzio-bidea*, *norentzat egin: xede-taldea*, *kodetze-arloa*, *corpus-plangintzari buruzko iritzia*, *zergatik 6C* eta *inferentzia*. Ohi bezala, etiketa(-multzo) horiek, azkena izan ezik, hurrengo pasartean aztertuko ditugu.

#### 8.6.3.1. *Oinarri sozio-filosofikoak*

Corpus-plangintzaren oinarriaren berri ematen duten arrazoibideak dira etiketa honen gai. Oinarritz, bi jarrera daude hizkuntza minoritario baten corpus-plangintzaren aurrean: batetik, hizkuntza horren osaera (eta bere grafizazioa) inguruko hizkuntzetatik urruntzen saiatzea, norbere hizkuntza (cf. garbizaletasuna) edo beste hizkuntza horiek erabiltzen ez duten iturria erabiliz sarritan hitz berrien iturri gisa (cf. *Sprachausbau*). Bestetik, inguruko hizkuntza horietara hurbiltzen saiatzen dira corpus-plangileak, adibidez zientzietako hitz berriak sortzeko iturri greko-latinak erabiliz. Bi jarrerak hizkuntzaz kanpoko oinarriak, gizarte-giroarekin lotutakoak, izan ohi dituzte eta biak gauzatu izan dira, hein batean edo bestean, euskarari dagokionez.

<sup>699</sup> Modernizazio sozialak eta pautak soziokultural berrien inpaktuak euskararen kasuan berekin ekarri duen modernizazio terminologikoaz aparteko azpiatala sortu beharko da, seguruenik, *elaboration* esparru honetan. Kontuan hartzeko da horretarako, besteak beste, UZEIren 70eko hamarkadako saioa eta saio horrek jaso zuen balorazio sorta. Gure ataletik kanpora gelditzen dira aldiz, testigantza berriegiak direlako, 1980tik honako berrikuntza- eta finkapen-lan terminologikoak, bai eta horiei buruzko gogoeta-lana ere (azkenetarikoa, oker ez bagaude, Txurruka eta Barrutia (arg.) 2005).

<sup>700</sup> Txosten hau prestatzeko orduan honako hauek izan dira eskutan, eta gutxi-asko kontuan hartu: Aizkibel 1856, Eleizalde 1919, Villasante 1988, Campion eta Broussain 1922, Urkixo 1920, Altube 1949, Fishman 1983, GEU *et al.* 1962, Haugen 1959 eta 1983, Kloss 1952, Larramendi 1729 eta 1745, Mitxelena 1968, Spolsky eta Boomer 1983, Villasante 1980, Zuazo 1988 eta 2000.

### 8.6.3.2. *Plangintza-mota*

Erabilerari dagokionez *bide batezko* eta *berariazko* hizkuntza-plangintzen artean egin daitekeen bereizketa deskribatu dugu 8.6.1.2 puntuan. Dikotomia hori hizkuntzaren corpus-plangintzaren kasuan ere taxuz aplikatu liteke eta, horregatik, atal honetan jasotzea erabaki dugu. Ohiko bi etiketak sortu ditugu horretarako: *berariazko plangintza* eta *bide batezko plangintza*. Xehetasun handiagorako jo 8.6.1.2 puntura.

### 8.6.3.3. *Zer egin: helburua*

6A-n eta 6B-n ikusi dugun bezala, hizkuntzaren corpus-plangintzaren arlo honetan ere saiatu da *EHS* helburu tipikoak definitzen: *oro har*<sup>701</sup>, *zehaztu gabe*; *hizkuntza garbitu*; *interferentziak etxekotu*; *hizkuntza estandarizatu*; *itzulgarritasuna garatu*; *azpialdaerak garatu* eta *Abstand-Ausbau*. Lehenengoa alde batera utzita, ondoko partearteetan beste sei etiketak gehiago azalduko dira. Kasu guztietan aukera eskaintzen zaio markatzaileari hizkuntza euskara den ala ez adierazteko: horretarako *euskara* eta *erdara* etiketak ditu aukeran.

#### 8.6.3.3.1. *Hizkuntza garbitu*

Hizkuntza bera 'garbitzeko', hots, bestelako hizkuntzen eragina ahultzeko diseinatzen eta indarrean jartzen diren estrategiak eta politikak markatzen dira etiketa honen bidez. Jokabide honi garbizaletasuna (*purism*) esaten zaio sarri.

#### 8.6.3.3.2. *Interferentziak etxekotu*

Hizkuntza batean bestelako hizkuntzen eragina indartzeko edo, behintzat, eragin hori eragindako hizkuntzaren moldeetara hobeto hurbildu eta egokitze-ko diseinatzen eta indarrean jartzen diren estrategiak eta politikak markatzen dira etiketa honen bidez.

#### 8.6.3.3.3. *Hizkuntza estandarizatu*

Hizkuntza bat estandarizatzeko diseinatzen eta indarrean jartzen diren estrategiak eta politikak markatzen dira etiketa honen bidez. Estandarizazio hori mononuklearra izan daiteke (cf. frantsesa) edo polinuklearra (cf. ingelesa: ingeles amerikarra, britanikoa, indiarra...). Euskarari dagokionez, euskara batuaren aldeko XX. mendeko garapen-saioak markatzeko erabil daiteke<sup>702</sup>.

<sup>701</sup> Ikus adibidetegian: 322.

<sup>702</sup> Ikus adibidetegian: 138, 321, 324.



#### 8.6.3.3.4. *Itzulgarritasuna garatzea*

Hizkuntza bat garatzeko, batez ere maila lexikoan baina ez maila horretan bakarrik, diseinatzen eta indarrean jartzen diren estrategiak eta politikak, beste hizkuntza batean argi, erraz ulertzeko moduan, idatzirik dagoena perifrasi gehiegirik gabe itzultzeko balio izan dezan: horixe da, labur-labur *intertranslatability* edo itzulgarritasuna<sup>703</sup>.

*Itzulgarritasuna garatu* izeneko etiketa dela eta, azalpen lagungarriak eman izan ditugu inoiz (Zalbide eta Muñoa 2006: 234):

**Elkar itzulgarritasuna**, ingelesez **intertranslatability**. Lehenengoz Charles Ferguson-ek egindako izendapena da (Ferguson 1968), Fishmanen esanean<sup>704</sup> (Fishman 1974 10-11), **intertranslatability** edo **elkar-itzulgarritasunaren** hori. Bibliografia teknikoan oso aldi behin agertzen bada ere, funtsezko kontzeptua da gurea bezalako hizkuntzetan, mendeetako tradizio idatzi sendorik izan ez duten eta egungo egunean ere transformazio ekonoteknikoa eta modernizazio soziokulturala batez ere beste albo-hizkuntza sendoago batean bideratua dutenetan. Horrelako egoeran dauden hizkuntzen kasuan, bertako elite *language-loyalty*zkoek zera nahi izaten dute, besteak beste: beren hizkuntza xaharkitua berritzea, eginkizun berri-funtzional horiek aparteko nekerik gabe eman ahal izateko hornituz. Berrikuntza-lan horren osagaietako bat honako hau izaten da: erdal prentsan erraz eta argi emanik dagoena hizkuntza txiki-ahulean ere lasai eta txukun eman ahal izatea. Erdarazko testuak, alegia, euskarara aski era standard batean eman ahal izateko hizkuntza-lanketa eragitea. A hizkuntzatik B hizkuntzara, eta berriro Btik Ara, aski era unformatuan itzultzeko ohitura soziala zabaltzea. Horri esaten zaio **elkar itzulgarritasuna**, ingelesez **intertranslatability**.

Prozesu hori helburutzat hartzen duen aipuari, beraz, *itzulgarritasuna garatu* etiketa esleituko zaio.

#### 8.6.3.3.5. *Azpialdaerak garatu*

Hizkuntza baten azpialdaerak, arlo jakinerako diskurtso-motak eta hiztegiak adibidez, kultibatzeko diseinatzen eta indarrean jartzen diren estrategiak eta politikak dira marka honen bidez seinalatu nahi direnak.

<sup>703</sup> Ikus adibidetegian: 323.

<sup>704</sup> Fishmanen hitzetan: "Ferguson (1968) has stressed the *intertranslatability* goal as basic to language modernization and "development". In this connection both codification and elaboration are guided so as to attain the ease and precision assumed already to exist in one or another Language of Wider Communication." (Fishman 1974: 16).

8.6.3.3.6. *Abstand-Ausbau*

Corpusari begira, aurrez aurreko hizkuntza handi-sendoaren eta ahul-txi-kiaren arteko distantzia edo hurbiltasun **planifikatua** islatzen du etiketa honek. *Abstand* hizkuntza berez da urrun beste hizkuntza batetik: bere ezaugarriengatik ez dago nahasteko aparteko arriskurik. *Ausbau* hizkuntza, ordea, aukeratu duen garapen-bideari esker (adibidez, hitz berriak albo-hizkuntzak erabiltzen ez dituen iturri batetik hartuz, oso bestelako grafizazio-sistema eraikiz...) beste hizkuntza horretatik urruntzen saiatzen da. Gauzak ez dira halere, beti-beti, zuri ala beltz. *Abstand* hizkuntza prototipikoa da euskara, egia da. *Abstand* hizkuntza izan arren genetikoki, *Ausbau*-lana ere egin izan du hainbatek berarekin, batez ere hitz-altxorreko hainbat esparrutan albo-hizkuntzetara hurbildu izana negatiboki baloratu izan denean. Bi hizkuntzen arteko distantzia hori berezkoa denean, ez planifikatua, egoera hori azaltzeko eta deskribatzeko *distantzia interlinguistikoa* etiketa erabili behar da (kasuen arabera: 1C, 2C edo 4C).

Definizio labur hori garatuz, *Ausbau*-hizkuntzari dagokionez gehigarritzko azalpen hau eman izan dugu inoiz (Zalbide eta Muñoa 2006: 241-242)<sup>705</sup>:

<sup>705</sup> Ofelia Garcia-k (2006: 40-41) espreski aipatzen duenez, lau kategoriatan bereizi izan du Fishman-ek hizkuntza-plangintza, *Ausbau* plangintza lau aukera horietariko bat delarik:

“Fishman (2000) has suggested that all language planning, whether corpus planning or status planning, is related to a super factor of independence/interdependence. Fishman proposes four different categories that are organized around the different poles of independence and interdependence:

(1) *Ausbau/Einbau*. *Ausbau planning* is a building away process motivated by a desire to distance a language from its structurally similar big brother. This is the case of Urdu/Hindi, of Macedonian/Bulgarian, or of Landsmal/Rykmal. Linguistic distancing is an indicator of a wish for independence and distancing – social, cultural and political.

*Einbau planning*, on the other hand, refers to drawing two languages closer together, emphasizing similarities and interdependence. This is the case of the current Romanian treatment of Moldavian, or of former Soviet treatment of Ukrainian and Belarusian

(2) *Uniqueness/Internationalization*. Planning for *Uniqueness and Authenticity* requires ensuring that language is independent of others. This is why, for example, St Stephen of Perm developed a writing system for Komi based on a similarity to the traditional Komi decorative designs. Planning for *internationalization*, on the other hand, wishes for interdependence with the modern scientific and technological ways of naming. This was the case, for example, of Atatürk who Westernized Turkish based on French influences that he thought would make Turkish capable of modern use.

(3) *Purification/Regionalization*. Planning for *Purification* is related to *Ausbau* and *Uniqueness*, but it differs from *Ausbau* in that the fears are not directed against the ‘Big Brother’ alone. And it differs from *Uniqueness* in that a single source of contamination is rejected. *Purification* has been a factor in planning for the independence of the revival of Hebrew, for example, from the contamination of Yiddish. Planning for *Regionalization*, on the other hand, has to do with *Sprachbund*, an entire cluster of sister languages that are acceptable sources for borrowings and influences. For example, Turkic languages are the resources for Central Asian languages; Malay and Indonesian are resources for each other; and Nordic languages are resources for one another, with the exclusion of Danish.

**Lanketazko hizkuntza** edo **Ausbau-hizkuntza**. Alemanez **Ausbausprache**, ingelesez **Ausbau language**. Heinz Kloss-en 1952ko izendapen klasikoa, gehienetan bere antonimoarekin (**Abstandsprache** edo **Abstand language** delakoarekin; hots, **aparteko hizkuntzarekin**) batera erabiltzen dena. Hitzen ebakeran, gramatika aldetik eta hitz-altxorrean (formaz eta esanahiaz) hizkuntza txiki-ahul bat (albo-hizkuntza sendoa baino txiki-ahulago bat) bere barne-egituraz albo-hizkuntza nagusi horren oso antzekoa denean, eta handiaren itsasoan murgildu, eta ito, nahi ez duenean, bere burua bereizteko neurriak hartzen saiatzen da. Saio horiengatik hizkuntza txiki-ahul hori *Ausbausprache* edo *lanketazko hizkuntza* dela esaten da. Handiak jango ez bada eta haren dialekto bihurtuko ez bada, izan ere, barrutik landu eta handitik apartatu egin behar izaten du. Lanketa autonomo baten beharrea egoten dira horrelako hizkuntzak, eta lanketazko hizkuntza esaten zaie, horrexegatik, horrelako hizkuntzei. Horrela esanik oso argia badirudi ere, Abstand- eta Ausbau-hizkuntzen arteko zatiketa dikotomikoa ez da erabatekoa. Zerotik ehunera doan *continuum* batean kokatzen errazagoak dira tipologia kontrastibo horiek, zuri eta beltz arteko zatibiketan ematen baino. Bi motibo daude horretarako. Batetik, formulazioaren izaera erlatiboa. Alemanaren aurrean Ausbau-hizkuntzat har liteke flandriera, baina frantsesaren aurrean *Abstand-hizkuntza* da garbi-garbi. Bestetik, aurrez aurreko auzo-hizkuntza sendo berberaren aurrean aski *Ausbau* modukoa izan liteke hizkuntza txikia, bere barne-egituraren zenbait alorretan, eta beste alorretan aski *Abstand* modukoa. Gaztelaniaren aurrez aurre, esate baterako, aski *Ausbau-hizkuntza* da euskara azken mendeetan sortu edo finkatutako hitz-altxorrean (*sekretario* ordez *idazkari*, *libertade* ordez *askatasun...*), eta *Abstand-hizkuntza* nabarmena izaten jarraitzen du morfosintaxiaren alor nagusietan, hiztun garbien (ez horrenbeste gainerakoen) ezpain-lumetan.

*Abstand-hizkuntzari* dagokionez, berriz, honako hau esan izan dugu inoiz (Zalbide eta Muñoa 2006: 231):

**Aparteko hizkuntza** edo **Abstand-hizkuntza**. Alemanez **Abstandsprache**, ingelesez **Abstand language**. Heinz Kloss-en 1952ko izendapen klasikoa, gehienetan bere antonimoarekin (**Ausbausprache** edo **Ausbau language** delakoarekin; hots, **Lanketazko hizkuntzarekin**) batera erabiltzen dena. Hitzen ebakeran, gramatika aldetik eta hitz-altxorrean (formaz eta esanahiaz) hizkuntza txiki-ahul bat (albo-hizkuntza sendoa baino txiki-ahulago bat) bere barne-egituraz hitzunen ustean (ez soilik hizkuntzalarien adostasunez) diferentea denean, hizkuntza hori *Abstandsprache*<sup>706</sup> edo *aparteko hizkuntza* dela esaten da. *Abstandsprache* edo *aparteko hizkuntza* baten adibide argia

(4) *Classicization/Vernacularization*. There are many examples of planning for *classicization*: Hindi (from Sanskrit), Tamil (from Old Tamil), Arabic (from Quranic Arabic). Planning for *vernacular* use, however, favors popular usage.

<sup>706</sup> Jatorrizko testuan dagoen okerra zuzendu dugu: berez, *Ausbausprache* dio.

da, esate baterako, euskara. Inguruko bere auzoko-hizkuntzetatik hain da euskara diferentea (batez ere morfosintaxian eta ohiko hitz-altxorraren atal handi batean) non bertako eta kanpoko hiztun gehien-gehienen begien bistakoa den euskara ez dela hizkuntza erromanikoen dialekto bat, ez eta latinaren ondorengo hizkuntza huts bat. Alde horretatik oso diferentea da katalanaren, galegoaren, Asturiasko bablearen eta antzeko hizkuntza txikien kasua. Horiek ezin esan dezakete, euskarak bezala, gaztelaniaren aurrez aurre aparteko hizkuntzak (beste jatorri batekoak eta barne-egiturari dagokioenez nabarmen diferenteak) direnik.

#### 8.6.3.4. *Plangintzaren fasea*

6A gelaxkan egindako bideari jarraiki, 6C-n ere bost aukera bereizten dira, plangintzaren faseari dagokionez: *oro har*, *zehaztu gabe*; *plangintza-proposamena*; *norma aukeratzea*; *corpus-plangintzaren implementazioa* eta, azkenik, *corpus-plangintzaren ebaluazioa*.

#### 8.6.3.5. *Nork egin*

6A gelaxkan bezala antolatuta dago azpiatal hau: ikus 8.6.1.4., aukera berberekin. Lau dira izenburu honen pean eskaintzen diren etiketak: *agintaritza*, *norbanakoa*<sup>707</sup>, *talde antolatua*<sup>708</sup> eta *besterik*.

#### 8.6.3.6. *Nola egin: exekuzio-bidea*

Hiru dira izenburu honen pean jasotzen diren etiketak: *zehaztu gabea*, *bebetik gorako saioa* eta *goitik beberako saioa*. Horietako lehenengoak ez du gehigarriko azalpenik behar; beste biek, bai, ordea: kontzeptu horien definiziorako, jo ezazu 8.6.1.5. atalera.

#### 8.6.3.7. *Norentzat egin: xede-taldea*

Xede-talde posibleak dira 8.6.1.6. atalean tratatu diren berberak: bertara jo xehetasun gehiagorako.

#### 8.6.3.8. *Kodetze-arloa*

Hizkuntzaren corpus-plangintzako gelaxka hau seigarren azterbidearen beste gelaxketatik arlo honengatik bereizten da: hizkuntza baten barne-izaeran eragiteko diseinatzen eta indarrean jartzen diren estrategiak eta politikak hizkuntzaren zein arlotan eragin nahi duten zehazten da bertan.

<sup>707</sup> Ikus adibidetegian: 321, 323, 324.

<sup>708</sup> Ikus adibidetegian: 322.

Kodetze-prozedura zabalaren arrastoak hiru azpiataletan bildu zituen Haugen-ek (1983: 271):

- *Grafizazioa* (*graphization*)<sup>709</sup>. Hizkuntza zuzen eta egoki erabiltzeko grafia-sistema egoki bat “hautatu”, landu eta zehaztea. Euskal ortografia batiaren bilaketa-lanak perspektiba soziohistoriko aberatsak ditu berekin, Koldo Zuazok ongi aski erakutsia digunez, eta hortik aurrera ere balegokozertan jardun, arras dokumentu jakingarriak bilduz *EHS*rako.
- *Gramatikazioa* (*grammatication*). Hizkuntza zuzen eta egoki erabiltzeko gramatika egoki bat “hautatu”, landu eta zehaztea. Alor hori perspektiba soziohistorikoa begien bistatik galdu gabe landu behar da, bestetik<sup>710</sup>. XVIII. mendetik hona egindako saioak, ipar eta hego, oso kontuan hartu behar dira. Perspektiba horri eutsiz, *Euskal-izkindea* (Azkue 1891) moduko obrei aparteko lekua zor zaie. Kontua ez da linguistika aldetik proposamen horren jatorria-zuzentasuna zenbatekoa den, zer gizarte-asmoz egin dagoen eta gizarte-bizitzan saio horrek zer bide-berritze ekarri zuen baizik. Alde horretatik, izugarritzko dokumentazio-altxorra dago gramatikazio-saioetan *EHS*ra ekar litekeena: normalean kontuan hartu ohi duguna baino hagitzez zabalagoa.
- *Lexikazioa* (“*lexication*, or the selection of an appropriate lexicon”) aztertu behar da azkenik. Alor horretan ere jakina da asko egin dela gure artean, eta zenbaitetan (Larramendiren 1745eko *Diccionario Trilingüe*-n adibidez) izugarri aberatsa da kontsiderazio soziohistorikoetarako ekarria: aski dugu bere hitzaurre zabalaz gogoratzea, horretaz jabetzeko<sup>711</sup>.

Baldauf-ekin batera (Baldauf 1989), aurreko hirukote horri *bots-ebakera* (*pronunciation*) ere eranstea egoki dirudi euskararen kasuan.

Lau dira, beraz, kodetze-arlo honetan jasotzen ditugun bereizketak: *grafizazioa*, *gramatikazioa*, *lexikazioa* eta *bots-ebakera*.

#### 8.6.3.9. *Corpus-plangintzari buruzko iritzia*

Aurreko bi gelaxketan bezala, etiketa honek corpus-plangintzari buruzko oinarritzko iritzia jasotzeko balio du: ebaluazio sakonagoak *corpus-plangintzaren ebaluazioa* etiketarekin seinala daitezke (ikus 8.6.3.3.).

<sup>709</sup> Ikus adibidetegian: 320.

<sup>710</sup> Ikus adibidetegian: 138.

<sup>711</sup> Ikus adibidetegian: 321, 324.

8.6.3.10. *Zergatik 6C*

Xehetasun gehiagorako ikus 8.6.1.8<sup>712</sup>.

8.6.3.11. *Terminoen laburpena*

Hona hemen atal honetan aurkeztu diren terminoen laburpena:

75. taula: **6C** gelaxkaren egitura

1. mailako etiketa	2. mailako etiketa	3. mailako etiketa		4. mailako etiketa	
6C – Hizkuntzaren corpus- plangintza	Oinarri sozio- filosofikoak				
	Plangintza-mota	Bide batezko plangintza	Ondorio baikorrik bai	Euskara Erdara	
			Ondorio baikorrik ez	Euskara Erdara	
		Berariazko plangintza	Ondorio baikorrik bai	Euskara Erdara	
			Ondorio baikorrik ez	Euskara Erdara	
		Zer egin: helburua	Oro har, zehaztu gabe		Euskara Erdara
			Hizkuntza garbitu		Goian bezala
	Interferentziak etxekotu			Goian bezala	
	Hizkuntza estandarizatu			Goian bezala	
	Itzulgarritasuna garatu			Goian bezala	
	Azpialdaerak garatu			Goian bezala	
	Abstand-ausbau			Goian bezala	
	Plangintzaren fasea	Oro har, zehaztu gabe			
		Plangintza-proposamena			
		Norma aukeratzea			
		Corpus-plangintzaren inplementazioa			
		Corpus-plangintzaren ebaluazioa			

<sup>712</sup> Ikus adibidetegian: 320, 321, 323, 324.

1. mailako etiketa	2. mailako etiketa	3. mailako etiketa	4. mailako etiketa
6C – Hizkuntzaren corpus- plangintza	Nork egin	Agintaritza	
		Norbanakoa	
		Talde antolatua	
		Besterik	
	Nola egin: exekuzio- bidea	Zehaztu gabea	
		Behetik gorako saioa	
		Goitik beherako saioa	
	Norentzat egin: xede-taldea	Oro har, zehaztu gabe	
		Populazio osoa	
		Lanbidez zehazturiko taldea	
		Ezaugarri etnikoek zehazturiko taldea	
		Hizkuntzaz zehazturiko taldea	
		Lurraldez zehazturiko taldea	
		Norbanako irizpidez zehazturiko taldea	
		Adinez zehazturiko taldea	
		Generoz zehazturiko taldea	
	Kodetze-arloa	Grafizazioa	
		Gramatikazioa	
		Hots-ebakera	
		Lexikazioa	
	Corpus-plangintzari buruzko iritzia		
	Zergatik 6C		
	Inferentzia		

#### 8.6.4. 6D – Gizarte-giroaren plangintza

Gizarte-giroa edozein alderditan aldatzeko diseinatzen eta indarrean jartzen diren estrategiak eta politikak, bereziki nortasun-plangintzari (*identity planning*) begira eratzen direnak. Gizarte-giroaren plangintzari buruzko ebaluazioa, horri buruzko iritzi-jarrerak eta horri begirako jokabideak ere hor jasotzen dira, ez 6En: iritzien, jarreraren eta jokabideen plangintzarekin lotutakoak jasotzen dira han soil-soilik.

Hitz batean, zer herri-molde nahi den -hizkuntza kontua alde batera utzitabere osaera soziokulturalean, zer oinarri etnolinguistikoren gainean eraiki nahi den proiektu hori eta bere gainetik (estatu mailan, kontinente mailan...) edo bere azpitik zer-nolako lotura-bideak zabaldu nahi zaizkion: aldibereko integrazio-formulak eta elkar-garantiak adostu nahi diren (edo ez diren) erabaki ohi da sarri gizarte-giroaren plangintza-saio horietan. Etnizitatea lehen, eta etnizitatea zein abertzaletasuna orain, ikuspegi horren azterketarako osagaitzat hartu beharko dira seguruenik.

D zutabe osoan hartutako ohiturari jarraiki, besteak baino gutxiago garatu da dimentsio hau, hizkuntzarekiko nagusitasuna azpimarratuz horrela. Bost dira, beraz, bigarren mailan sortu ditugun etiketak: *oinarri sozio-filosofikoak*, *non eragin*, *gizarte-giroaren plangintzari buruzko iritzia*, *zergatik 6D* eta *inferentzia*.

#### 8.6.4.1. *Oinarri sozio-filosofikoak*

Gizarte-giroaren plangintzaren oinarria eratzen duten arrazoibideak: hori da etiketa honek markatzen duen gaia.

#### 8.6.4.2. *Non eragin*

*Non eragin* izeneko etiketa-multzo hau da gelaxka honen muina. Sei dira, gutzira, sortu diren etiketak: *zehaztu gabea*, *osaera demografikoan*, *osaera ekonoteknikoan*, *osaera politiko-operatiboan*<sup>713</sup>, *osaera psikosozialean* eta *osaera soziokulturalean*<sup>714</sup>. Lehenengoa, ohi bezala, beste kategorietan kabitzen ez den informazioa markatzeko da. Azter dezagun jarraian beste bost etiketen funtzioa. Bost etiketa horiek, jakina, gizarte-giroko zutabe honetan sistematikoki erabiltzen direnekin zuzenki lotuak dira.

##### 8.6.4.2.1. *Osaera demografikoan*

Gizarte baten osaera demografikoa aldatzeko diseinatzen eta indarrean jarritzen diren estrategiak eta politikak markatzeko dago, *non eragin* galderari erantzunez, *osaera demografikoa* izeneko etiketa hau. Estrategia-politika horiei buruzko ebaluazioa, iritzi-jarrerak eta horiei begirako jokabideak ere jasotzen dira termino honen menpean, ez 6E-n. Honako kezka-galdera hauei erantzuten die terminoak: ba al daude plangintza-aztarrenak (*top-down* zein *bottom-up* testigantzak) demografiatzko kopuru absolutuen alorrean (odol-garbitasunaren eta antzeko foru-aginduen eragin demografikoa, adibidez), demografiatzko kontzentrazioaren sailean edota demografiatzko dentsitatearen alorrean?

<sup>713</sup> Ikus adibidetegian: 330.

<sup>714</sup> Ikus adibidetegian: 331.



#### 8.6.4.2.2. Osaera ekonoteknikoan

Gizarte baten osaera ekonoteknikoa aldatzeko diseinatzen eta indarrean jartzen diren estrategiak eta politikak islatzen ditu, *non eragin* galderari erantzunez, *osaera ekonoteknikoa* izeneko etiketa honek. Estrategia-politika horiei buruzko ebaluazioa eta iritzi-jarrerak eta horiei begirako jokabideak ere jasotzen dira termino honen menpean, ez 6En. Honako kezka-galdera hauei erantzuten die terminoak: osaera ekonoteknikoari dagokionean zer egiten ari dira pertsona, erakunde edo lantalde jakinak, beren asmoak aurrera ateratzeko? Ikus, adibide gisa, Bergarako Errege Mintegiaren planak eta urteroko emaitza-estraktuak (Larrañaga 1991 eta argitaratzeak).

#### 8.6.4.2.3. Osaera politiko-operatiboan

Gizarte baten osaera politiko-operatiboa aldatzeko diseinatzen eta indarrean jartzen diren estrategiak eta politikak islatzen ditu, *non eragin* galderari erantzunez, *osaera politiko-operatiboa* izeneko etiketa honek. Horiei buruzko ebaluazioa eta iritzi-jarrerak eta horiei begirako jokabideak ere jasotzen dira termino honen menpean, ez 6En. Honako kezka-galdera hauei erantzuten die terminoak: arlo politiko-operatiboan zer egiten ari dira pertsona, erakunde edo lantalde jakinak, beren asmoak aurrera ateratzeko?

#### 8.6.4.2.4. Osaera psikosozialean

Gizarte baten osaera psikosoziala aldatzeko diseinatzen eta indarrean jartzen diren estrategiak eta politikak markatzeko dago, *non eragin* galderari erantzunez, *osaera psikosoziala* izeneko etiketa hau. Horiei buruzko ebaluazioa eta iritzi-jarrerak eta horiei begirako jokabideak ere jasotzen dira termino honen menpean, ez 6En. Honako kezka-galdera hauei erantzuten die terminoak: arlo psikosozialean zer egiten ari dira pertsona, erakunde edo lantalde jakinak, beren asmoak aurrera ateratzeko?

#### 8.6.4.2.5. Osaera soziokulturalean

Gizarte baten osaera soziokulturala aldatzeko diseinatzen eta indarrean jartzen diren estrategiak eta politikak markatzeko dago, *non eragin* galderari erantzunez, *osaera soziokulturala* izeneko etiketa hau. Horiei buruzko ebaluazioa eta iritzi-jarrerak eta horiei begirako jokabideak ere jasotzen dira termino honen menpean, ez 6En. Honako kezka-galdera hauei erantzuten die terminoak: arlo soziokulturalean zer egin dute edo zer egiten ari dira pertsona, erakunde edo lantalde jakinak, beren asmoak aurrera ateratzeko?

### 8.6.4.3. *Gizarte-giroaren plangintzari buruzko iritzia*

Gizarte-giroaren plangintzaren asmoei, mamikuntzari edo emaitzei buruzko iritzia markatzen du etiketa honek.

### 8.6.4.4. *Zergatik 6D*

Gizarte-giroaren plangintzaren alderdi bat arrazoitu edo justifikatzeko ematen den arrazoi edo argudioa<sup>715</sup>. Besteren artean arrazoi hori A, B, C, D edo E zutabeetako edo dimentsioetakoa izan daiteke.

Bestetik, etiketa honen erabilera bereizi nahi dugu 8.6.4.1. atalean azaldutako *oinarri sozio-filosofikoak* izeneko etiketaren erabileratik: gizarte-giroaren plangintza osoaren sakoneko sustraiak adierazi nahi direnean jadanik azalduta da goen etiketa hori erabili behar da.

### 8.6.4.5. *Terminoen laburpena*

Hona hemen atal honetan aurkeztu diren terminoen laburpena:

76. taula: **6D** gelaxkaren egitura

1. mailako etiketa	2. mailako etiketa	3. mailako etiketa
6D – Gizarte-giroaren plangintza	Oinarri sozio-filosofikoak	
	Non eragin	Zehaztu gabe
		Osaera demografikoan
		Osaera ekonoteknikoan
		Osaera politiko-operatiboan
		Osaera psikosozialean
		Osaera soziokulturalean
	Gizarte-giroaren plangintzari buruzko iritzia	
Zergatik 6D		
Inferentzia		

### 8.6.5. **6E – Hizkuntza-jarrerren plangintza**

Hizkuntza-iritzi, hizkuntza-jarrera eta hizkuntza-jokabideetan eragiteko diseinatzen eta indarrean jartzen diren estrategiak eta politikak jasotzen dira

<sup>715</sup> Ikus adibidetegian: 330.

etiketa-multzo honetan, baita estrategia-politika horiei begirako iritziak, jarre-  
rak eta jokabideak, Fishman-ek inoiz *identity planning*<sup>716</sup> deiturikoa islatuz.

#### 8.6.5.1. *Oinarri sozio-filosofikoak*

Hizkuntza-iritzien, hizkuntza-jarrerren eta hizkuntza-jokabideen plangint-  
zaren oinarria ematen duten eztabaidak eta arrazoibideak jasotzen ditu etiketa  
honek.

#### 8.6.5.2. *Plangintza-mota*

Erabilerari dagokionez *bide batezko* eta *berariazko* hizkuntza-plangintzen artean  
egin daitekeen bereizketa deskribatu dugu 8.6.1.2 puntuan. Dikotomia hori  
hizkuntza-jarrerren-plangintzaren kasuan ere taxuz aplika liteke eta, horregatik,  
atal honetan jasotzea erabaki dugu. Ohiko bi etiketak sortu ditugu horretarako:  
*berariazko plangintza* eta *bide batezko plangintza*. Xehetasun handiagorako jo 8.6.1.2  
puntura.

#### 8.6.5.3. *Oro bar, zebaztu gabe*

Plangintza-mota honekin lotutako datua jaso arren, datu horrek ez du  
zehazten ez fasea, ez eragilea, ez eragiteko modua, ez xede-taldea; ez du plan-  
gintza horri buruz ez iritzirik ez arrazoi xeherik eskaintzen.

#### 8.6.5.4. *Plangintzaren fasea*

Hizkuntza-iritzi, hizkuntza-jarrera eta hizkuntza-jokabideetan eragiteko  
diseinatzen eta indarrean jartzen diren estrategien eta politiken faseak jasotzen  
dira etiketa-multzo honen bidez. Azterbide honetako beste gelaxketan bezala,  
bost aldi bereizi dira: *oro bar, zebaztu gabe*; *plangintza-proposamena*; *norma aukeratzea*;  
*hizkuntza-jarrerren implementazioa* eta *hizkuntza-jarrerren ebaluazioa*. Ikus 8.6.1.3. jakite-  
ko fase horiek nola banatu diren hizkuntzaren estatus-plangintzari begira: mar-  
ka honekin analogiaz jokatu dugu.

<sup>716</sup> 6D aztertzean, *Identity planning* espreski 6Dn sartu behar dela aipatu izan dugu. Bistan  
denez, hizkuntzarekin zerikusirik duen nortasun-plangintza jasotzen da 6En, eta 6Dn hizkun-  
tzarekin zerikusirik ez duena. Euskalduntasuna zer den eta zer ez den argitu nahian ari den  
nortasun-plangintza kasu berezia da: badirudi historikoki euskalduna euskaraz egiten duen  
hiztuna dela (Ikus Joly in Gardner, Joly, Urkizu eta Zalbide argitaratzean), beraz “euskalduna”  
izateko beste ezaugarri batzuei lehentasuna ematen bazaie (adib. arraza, jaiot lekua etab.) hiz-  
kuntzari protagonismoa kentzen zaio. Zentzu horretan, nahiz eta hizkuntzarik ez aipatu, aipu  
horiek 6En koka litezke askotan.

#### 8.6.5.5. *Nork egin*

Hizkuntza-iritzi, hizkuntza-jarrera eta hizkuntza-jokabideetan eragiteko diseinatzen eta indarrean jartzen diren estrategiak eta politikak, baita horiei begirako iritziak, jarrerak eta jokabideak nork eragin dituen: horra marka honen esanahia. 6A gelaxkan bezala antolatuta dago azpiatal hau, *agintaritza*, *norbanakoa*, *talde antolatua* eta *besterik* aukerak bereiziz: ikus 8.6.1.4., aukera berberekin.

#### 8.6.5.6. *Nola egin: exekuzio-bidea*

Hiru dira izenburu honen pean jasotzen diren etiketak: *zehaztu gabea*, *bebetik gorako saioa* eta *goitik beherako saioa*. Horietako lehenengoak ez du gehigarritzko azalpenik behar; beste biek, bai, ordea: kontzeptu horien definiziorako, jo ezazu 8.6.1.5. atalera.

#### 8.6.5.7. *Norentzat egin: xede-taldea*

Xede-talde posibleak dira 8.6.1.6. atalean tratatu diren berberak, hots, populazio osoa edota lanbidez, ezaugarri etnikoez, hizkuntzaz, lurraldez, norbanako irizpidez, adinez edo generoz bereizitako jende-multzoak: adierazitako atalera jo xehetasun gehiagorako.

#### 8.6.5.8. *Hizkuntza-jarreraren plangintzari buruzko iritzia*

Hizkuntza-iritzien, hizkuntza-jarreraren edota hizkuntza-jokabideen plangintzaren asmoei, mamikuntzari edo emaitzei buruzko iritzia da etiketa honen gaia. Politiken analisi zehatzak, ebaluazioak, etiketatzeako, aldiz, erabili *hizkuntza-jarreraren plangintzaren ebaluazioa* izeneko terminoa (ikus 8.6.5.3.).

#### 8.6.5.9. *Zergatik 6E*

Hizkuntza-iritzi, -jarrera eta -jokabideen plangintzaren alderdi bat arrazoi-tu edo justifikatzeko ematen den arrazoi edo argudioa islatzen du etiketa honek. Besteren artean arrazoi hori A, B, C, D edo E zutabeetako (dimentsioetako) izan daiteke. Sakoneko justifikazioak, ordea, *oinarri sozio-filosofikoak* izeneko etiketarekin gordetzen dira (8.6.5.1. atala).

#### 8.6.5.10. *Terminoen laburpena*

Hona hemen atal honetan aurkeztu diren terminoen laburpena:

77. taula: 6E gelaxkaren egitura

1. mailako etiketa	2. mailako etiketa	3. mailako etiketa	4. mailako etiketa	5. mailako etiketa	
6E – Hizkuntza- jarrerren plangintza	Oinarri sozio- filosofikoak				
	Plangintza-mota	Bide batezko plangintza	Ondorio baikorrik bai	Euskara Erdara	
			Ondorio baikorrik ez	Euskara Erdara	
		Berariazko plangintza	Ondorio baikorrik bai	Euskara Erdara	
			Ondorio baikorrik ez	Euskara Erdara	
		Oro har, zehaztu gabe			
		Plangintzaren fasea	Oro har, zehaztu gabe		
	Plangintza- proposamena				
	Norma aukeratzea				
	Hizkuntza-jarrerren plangintzaren implementazioa				
	Hizkuntza-jarrerren plangintzaren ebaluazioa				
	Nork egin	Agintaritza			
		Norbanakoa			
		Talde antolatua			
		Besterik			
	Nola egin: exekuzio-bidea	Zehaztu gabea			
		Behetik gorako saioa			
		Goitik beherako saioa			

1. mailako etiketa	2. mailako etiketa	3. mailako etiketa	4. mailako etiketa	5. mailako etiketa
6E – Hizkuntza-jarrerren plangintza	Norentzat egin: xede-taldea	Oro har, zehaztu gabe		
		Populazio osoa		
		Lanbidez zehazturiko taldea		
		Ezaugarri etnikoez zehazturiko taldea		
		Hizkuntzaz zehazturiko taldea		
		Lurraldez zehazturiko taldea		
		Norbanako irizpidez zehazturiko taldea		
		Adinez zehazturiko taldea		
		Generoz zehazturiko taldea		
	Hizkuntza-jarrerren plangintzari buruzko iritzia			
	Zergatik 6E			
	Inferentzia			

Aipuak parametro soziolinguistikoen arabera sailkatzeko azalpena 6E etiketarekin bukatzen da. Markatze-lana eta hizkuntzen historia soziala lantzean kontuan hartu beharreko beste hainbat puntu ikusiko ditugu hurrengo ataletan.



## 9. AIPUAK SAILKATZEKO IRIZPIDEAK: AIPUAREN BALIO-INDARRA, FIDAGARRITASUNA ETA AIPUAREN EZAUGARRIAK

Bi irizpide-multzo berezi bildu dugu kapitulu labur honetan: balio-indarrari dagokiona batetik, eta aipuaren berariazko ezaugarriei dagokiena bestetik. Multzo biak ez daude, bete-betean, ez kokapen historikoarekin eta ez sailkapen soziolinguistikoarekin lotuak. Aparteko multzo banatan jaso dira, horregatik. Aipu osorako balio dute, nolana ere, biek. Hona beraz irizpide-multzook, atal banatan emanik.

### 9.1. Balio-indarra

Edozein ikerketa zientifikoren oinarrizko kezka da datuen balio-indarra eta fidagarritasuna bermatzea. Tresna teoriko-metodologikorik hoberena erabilia ere, nekez helduko da ikertzailea ondorio zuzenetara datu fidagarriak erabiltzen ez baditu. Iturrien eta datuen balioa gai korapilatsua da, bestalde. Elementu hauekin lotutako hainbat kontzeptu daude, gure alor honetan: fidagarritasuna, aplikagarritasuna, adierazgarritasuna, iturriekiko hurbiltasuna, testigantza hurbiltasuna egile/jasotzaileari eta denbora-tarteari dagokionez, balio-indarra bera etab. Horrezaz guztiaz gainera, trataera diferentea eman behar zaio aipuari, iturri motaren eta garaia araberat<sup>717</sup>. Konplexutasun honetan murgiltzen saiatuko gara atalburu honetan. *EHSk* baliagarriak ikusi dituen kontzeptuak aurkeztuko ditugu labur-labur<sup>718</sup>. Ez da erraza, batzuetan, alderdi horiek guztiak elkarrengandik bereiztea. Honako sei kasu hauek aztertuko ditugu hemen berariaz:

- Datu esplizitua bai/ez: datua esplizituki agertzen al da testuan, ala inferentziaz bakarrik erator daiteke?
- Aplikazio-ahalmen zabala/murritza: aplikazio zabalekoa al da datua, ala murriztekoa?

<sup>717</sup> Material desberdinen trataera ikusteko jo, adibidez, *The Handbook of Historical Sociolinguistics* liburuaren ondoko ataletara: 7, 8, 9, 10 eta 11 (Hernandez eta Conde 2012: 123-210).

<sup>718</sup> Orokorrean hiztegia ondo bereiztea ez da gauza xamurra: elkar loturik ditugu kontzeptu horiek eta zenbaitetan elementu batek kontzeptu teoriko bat baino gehiago estaltzen du. Adibidez, fidagarritasuna eta balio-indarra, aplikagarritasuna eta adierazgarritasuna etab. Fidagarritasun-maila txikiko aipuak balio-indar mugatua izango du etab. Azkenean, iturrien fidagarritasunarekin / balio-indarrarekin lotutako arazo konkretu batzuk zehaztu ditugu, eta arazo horiek zerrendatuko ditugu hemen.



- Informazioaren fidagarritasuna/ balio-indarra: egilearen interesen menpe al dago datua?
- Iturriaren fidagarritasuna: erabiltzen dugun iturria jatorrizkoa eta ongi egiaztatua al da?
- Gertutasuna: datuaren eta gure artean nolako distantzia dago?
- Ikersaio mailako aplikazio-maila: datua ikersaio jakinerako erabili izan al da?

Kasuok banan-banan azter ditzagun, *EHSn* bakoitzari emandako trataera zehaztuz.

#### 9.1.0.1. *Datu esplizitua bai/ez*

Zer da esplizitutasun kontu hori? Datuaren aurrez aurrekotasunaz hitz egin dezakegu hor edota, alderantziz, hartaz jabetzeko egin behar izan den eratorpen-lanaz. Informazio asko eta asko testuak berak eman ohi digu, zuzen-zuzenean. Hala dio testualki, eta beraz dagoen-dagoenean jasotzea aski da. Beste zenbaitetan, aldiz, ez dago halako lekukotasun testualik. *Dokumentuak oro bar zer dioen* (zenbait kasutan, *zer ez dioen*) kontuan hartuz aizu da ordea hainbat kasutan, beharrezko ere bai zenbaitetan, ondorio jakinak eratortzea. Iritzi-jarreraren kontuan, eta begiz jotako azken xedeen alorrean, konkretuki, oso kontuan hartzekoak dira informazio-datu eratorriak ere. Barbagero batek<sup>719</sup> ez dio, testualki, euskararik gabeko etorkizuna opa dionik euskal hiztun-elkarteari. Bistan da ordea, horretan ez dago huts egiteko arrisku handirik, euskararik gabeko “Provincias Vascongadas” esparrua ez zaiola batere begi-mingarri gertatzen eta, itxura guztien arabera, horixe dela bere etorkizun hobetsia. Nolatan utz dezakegu datu hori alde batera, bosgarren azterbideari ekiterakoan? Gatozen beste informazio modu batera: herri bateko bizilagunek erdaraz ez dakitela (ulertu ere ez dutela egiten) adierazten bada zehazki testu batean (gaitasunari buruzko datua) bertako bizilagunen eguneroko hizkuntza arrunta euskara dela inferitu liteke hortik zalantza handirik gabe, nahiz eta zuzen-zuzenean eta hitzez hitz aipuan ez den erabilerari buruzko daturik ematen<sup>720</sup>.

Ondorioa argia da, gure ustez: aurrez aurrekotasun hori edota bere falta adierazten duen terminoa, beharrezkotzat jo dugu. Horregatik, matrize sozio-linguistikoaren gelaxka guztietan *inferentzia* izeneko terminoa ageri da, datu bat *EHSk* egindako eratorpen-lanaren ondoriozkoa dela adierazi ahal izateko, hala dagokionean. Aurreko kapituluan azaldu dira termino horren gelaxkaz gelaxka-ko 29 erabilera<sup>721</sup>; kapitulu honetan ez da, beraz, kontu hori gehiago landuko.

<sup>719</sup> Ikus adibidetegian: 237.

<sup>720</sup> Ikus adibidetegian: 46, 50.

<sup>721</sup> 29 erabilera eta ez, espero zitekeen bezala, 30. Izan ere, 3D gelaxkan ez da halakorik agertzen, bertan azaltzen diren arrazoiengatik.

### 9.1.0.2. *Aplikazio-ahalmen zabala*

Iturburu baten (dokumentu baten, aipu baten...) aplikagarritasuna edo aplikazio-ahalmena norainokoa da, aldiune bateko egoera soziolinguistiko orokorra ezagutzeko? Beste modu batera esanda: aipuak ematen digun informazioa egoera orokorraren adierazle ote da, edota momentu batean agerturiko hizkuntza-gertaera bitxi (eta, horrexegatik, ohiz kanpoko eta arauz besteko) informazio deigarri bezain bazterrekoa baino ez du azaltzen? Zenbait informazio-atal oso egiazkoak izan litezke, eta beraz arras fidagarriak, baina ondorio praktiko txikikoak edo ahalmen eskasekoak, egoera soziolinguistiko orokorrari buruzko inferentziarik egiteko. Literatura zientifikoan “adierazgarritasuna” deitu izan zaio askotan ezaugarri honi (*Representativeness*, ikus, adibidez, Schneider 2002: 81-83).

Hiztun (irakurle, idazle) bakarreko testigantzak eragozpen handiak ekar ditzake, antzeko beste testigantza-iturri gehiagoz (testigantza bateragarri gehiagoz) osatzerik ez badago, unealdi eta leku hartako mintzajardunaren gizar-te-moldaeraz (berdin une hartako iritzi-jarrez) sintesizko emaitza sendorik erakarri ahal izateko. Beste aldetik, testigantza partikularizatu horiek aparteko segurtasuna izan ohi dute askotan: pertsona biren elkarrizketa euskaraz izan zela esaten bada dokumentu batean, eta elkarri zer esan zioten zehazten, oinarri sendoa dago kasu konkretu horretan (aldiune eta leku jakineko bi pertsona konkretu) euskaraz ari zirela esateko. Hori bakarrik ez: erabileraz gainera, beraien hizkuntza-gaitasuna ere hainbatetan zehazturik dago: euskaldun huts ziren, edo elebidun. Arau nagusia hori izanik ere, hiztun-talde mugatuen mintzajardunezko fidagarritasun kontu hori ez dago dokumentu historikoetatik beti-beti segurutzat ematerik. Zenbaitetan, batez ere dokumentua erdaraz dagoenean, litekeena da dokumentua idatzi duena erdalduna izatea edota, soil-soilik, euskalduna izan arren pasadizo haren berri erdaraz eman izana, benetan zer hizkuntzatan gertatu zen azaldu gabe. Horrelakoetan ezinbestekoa izango da, beraz, kontu handiz jokatzeko jeneralizazio bat-batekoetan erori gabe. Gauza bat dago, nolana ere, argi: dokumentu eta aipamen historikoetatik atera daitekeen informazioa oso aldakorra izan ohi da hiztunen kopuruari dagokionez, eta aldakortasun horrek tresneria kontzeptual eta tipologia diferenteez jokatzeko eskatzen digu hainbatean. Abiaburu hori gabe ezin izango zaio *EHSk* eskuratu asmo duen iturri-bildumari behar bezalako probetxurik atera.

Eman dezagun beste adibide bat. Eskola-kontuei buruzko lege batek hizkuntzen erabileraz ezer esaten badu, esate baterako, aplikagarritasun handiko dokumentu baten aurrean egon gaitezke: batez ere XVIII. mende erdiaz geroztikoa bada, ikasle asko, belaunaldi berri bakoitzean gero eta proportzio zabalagoa, lege horrek dioen ildotik joana izango dela pentsa litekeelako. Jakin badakigu, ordea, gauza bat dela lege-kontuek hizkuntzen gainean esan izan dutena eta besterik, aski besterik, benetan gertatu izan dena. Aplikagarritasun handia baina xeheago

egiazatu beharreko fidagarritasuna duen dokumentu baten aurrean egon gaitzke, horrelakoetan. Aldiz, aztertzen ari garen dokumentua pribatua baldin bada (erosle-saltzaile biren arteko eskutitza, adibidez, beren salerosketa bat noiz-nola ordainduko den azalduz) aski fidagarritasun handiko datu baten aurrean egon gaitzke, baina (bestelako konturik suertatzen ez bada tartean) aski aplikagarritasun mugatukoa izango da dokumentu hori, aldi berean. Material gutxiagorekin baina seguru samarrarekin lan egin behar dugun, edota material gehiagorekin baina aski fidagarritasun-maila diferentekoekin, ez da askotan erabakitzen erraza izango. Erabaki egin behar da, ordea, eta ekinaldi bakoitzaren emaitzak (eta azkenean *EHS* osoa) erabaki horien arabera izango dira.

Aplikagarritasun murrizak motibo bat baino gehiago izan dezake noski: aurreko pasartean aipatutako motiboaz gainera, beste era bateko informazioaz diharduelako izan daiteke aplikagarritasun murriztekoa (aztergai dugun puntutik urrun dagoen gai bat lantzen du...), historia *sozial* baterako oinarri eskasa eskaintzen duelako edo beste motiboren batengatik. Oro har, bistan da kasu jeneral batetik errazago atera litezkeela ondorio jeneralak kasu partikular isolatutik baino. Besterik da, aldiz, kasu partikularren metaketaz eta sistematizazioaz lor litekeena: aurreko kasuan erosle-saltzaile askoren arteko eskutitz ugari izango bagenu, adibidez. Ikus, hortaz, 8. atalburuan era desberdinetako nagusitasun-moldaerazko taulez azaltzen dena. Kontura gaitzen, nolana ere, fidagarritasun-irizpidea balore objektibo samarra eta aldagaitza dela. Aplikazio-ahalmenaren zabaltasuna, aldiz, hein batean bederen kontestuala da: ikersaio baterako aplikagarritasun murriztekoa den informazio zatia aplikagarritasun handiagokoa (handixeagokoa, nabarmen handiagokoa, oso aplikagarritasun handikoa) izan liteke beste baterako. Aplikagarritasun-kontzeptua aski estu lotzen da, gainera, aztertzen ari garen zerrendaren azken puntuarekin (ikus 9.1.0.6. eta 9.1.3.).

Azkenik, eta gai honekin bukatzeko, zera aipatu behar da: iturriaren ezaugarri fisikoek informazio handia eman dezakete zenbaitetan, dokumentuaren garrantzi historikoari buruz. Modu horretan adierazi izan du gaia Verwiej-ek: “[L]es aspects purement matériels d’un manuscrit peuvent nous fournir des données importante pour en connaître l’histoire. C’est en suivant cette analyse matérielle et historique des manuscrits qu’on peut se figurer la diffusion d’un texte, sa fonction, son usage, les différentes voies que le texte a suivies dans l’histoire. C’est ainsi qu’on peut s’approcher de la réalité historique que le texte a vécue” (Verweij 2006: 377 in Esteban 2012: 141).

### 9.1.0.3. *Datua, egilearen interesen menpe?*

Eredu metodologikoaren beste atal batzuetan adierazi den bezala, testigantza ematen duenak interes berezia baldin badu (interes ideologiko-sinbolikoa, edo pragmatikoa) adierazten duena adierazteko, bere testigantzari fidagarritasun-

na kentzen dio interes horrek. Fidagarritasun-galera hori ezin da markatzeko erabiltzen ditugun termino-etiketetan islatu zuzenean, baina kasuan kasuko aipuari buruzko oharretan interes horri buruzko aipamena ez jasotzeko arrazoirik ez dago. Uste baino askoz gehiagotan agertzen da idazlearen interes partikularra datu soziolinguistikoak ematerakoan. Adibide andana eman daiteke: euskaraz (ongi) ez dakiten apaizek erdaldun/elebiduntzat jotzen dituzte, herriak bertan lan egin ahal izateko (ikus adibidez Madariaga 2014: 185-213, Jimeno Jurio 2004); arrazoi ideologikoengatik euskara hizkuntza pobrea dela edo alde-rantziz jaungoikoaren hizkuntza dela dioten adierazpenak ere hor daude (Ikus orokorrean Madariaga 2008 *Apologistas y detractores de la lengua vasca*; gertuagoko adibide anitz eman daiteke, bereziki Frankismo garaian: ikus adibidez Torreal-dai 1998).

#### 9.1.0.4. *Iturria, jatorrizkoa?*

Liburu akademiko batean edo kazetari-artikulu batean ez ditugu askotan fidagarritasun-maila bereko datuak eskuratzen. Lehenengoak bere baieztapenak puntuz puntu frogatzea espero izaten dugu, iturriak zehatz-mehatz adieraziz. Bigarrenean, aldiz, nahikoa izan ohi da sarri, irakurleari erreferentzia zehatzik gabeko testuak eskaintzea. Iturria batean edo bestean baieztatzen denaren konprobagarritasuna (eta, gero ikusiko dugunez, horrekin batera beste zenbait kontzeptu) neurtzeko eskala behar dugu: puntu hau 9.1.1. ataltxoan garatuko dugu, *balio-indarra* izeneko etiketa zehatzak azaltzen ditugunean.

#### 9.1.0.5. *Datua noraino dago egiaztatua?*

Nolako ziurtasuna du jasotzen ari garen datuak? Xehetasun gehiagorako ikus 9.1.2. ataltxoa.

#### 9.1.0.6. *Datuak zerbaitetarako balio izan al du?*

Hitz batean, ikersaio jakinerako jaso den datua ikersaio horretan erabili al da? Zenbateraino izan da baliagarri? Xehetasun gehiagorako ikus 9.1.3. ataltxoa.

#### 9.1.0.7. *EHSk egindako aukera*

Labur dezagun: sei aukera horietatik, lehenengoa beste nonbait jaso da termino-sisteman; bigarrena ez da berez jasotzen; hirugarrena aipatzekotan, aipuari buruzko oharretan egin daiteke; beste hirurak kapitulu honetan bertan jorrazten dira. Ondorioz, hiru bereizketa nagusi egingo ditugu *balio-indarraren* menpeko bigarren mailako etiketetan: *iturrien jatorrizkotasuna*, *testigantza indarra* eta *aplikagarritasuna*. Ondo ondoko azpiataletan aztertuko ditugu hirurak.

### 9.1.1. Iturrien jatorrizkotasuna

Historiazko dokumentu-material guztiak ez dira berdin fidagarri. Oso fidagarriak izan litezke iturri batzuetako datuak, eta fidagarritasun mugatukoak (zenbaitetan, oso fidagarritasun eskasekoak edo inolako fidagarritasunik gabek) besteak. Historialarien aspaldiko arazoa da hau; ez gara beraz *EHS*ren berriazko kontu batez hizketan ari. Arazoa aspaldikoa eta jenerala izateak ez du esan nahi, ordea, arazo ez denik. Izan bada arazo, eta ez nolana hikoia. Erne ibili behar da hortaz *EHS*ren jardunean, eskuetaritzen ditugun materialen balio-indarrarekin. Fidagarritasun eskaseko datuekin, bereziki, oso kontuz ibili behar da.

Kontura gaitezen, nolana ere, fidagarritasun-irizpidea balore objektibo samarra eta aldagaitza dela. Beste lekuetan arazo horri zer erantzun ematen dioten arakatu du *EHS*k. Historialari-hizkuntzalari aleman baten testigantza iruditu zaigu, egindako bilketa horretatik, oraingoz baliagarriena<sup>722</sup>. Nazi garaiko hizkuntza-kontuez (hizkuntza-soziologiaz, hizkuntza-plangintzaz eta abar) diharduten iturri aleman askoren ikerketan ibilitakoa da bera, Tübingen-go unibertsitateko irakasle (eta gero artxibo-lanketaren arduradun) zen garaitik, antza denez. Badu, horregatik, artxibo historikoen ustiatze kontuez eta dokumentazio fidagarrien edo ez hain fidagarrien kontraste-lanaz eskarmentu luzerik: espezialista izana da alor horretan, itxura guztien arabera. Zenbait artikulua idatzirik du horretaz, eta unibertsitateko webgunean zintzilik jarriarik. Gerd Simon du iker-tzaile artxibo-arakatzaille horrek izena eta bere formulazioa azalduko dugu laburkiro. Iturburuak aurrez aurrekoak eta dokumentatuak diren, edo ez diren, kontuan izanik lau informazio motatan sailkatzen ditu Simon-ek han-hemengo iturburuak. Sailkatze hutsa baino gehiago egiten du Gerd Simon-ek: informazio mota bakoitza baloratu, balioztatu, bere on-gaitzak seinatu eta tipifikatu. Honela dio berak, hartarako prestatuak duen labor bilduzko taulan: *Zur Beurteilung von Informationsarten*<sup>723</sup>.

Kasu bakoitzean, informazioa lehen, bigarren, hirugarren edo laugarren eskukoa<sup>724</sup> den esaten du, kalifikazio horretan iturriaren zehaztapen dokumentatua baduen edo ez duen erantsiz. Esan bezala informazio-kasu bakoitzari dagokion onurak, kalteak eta gomendioak azaltzen ditu bere taula horretan. Onura posibleak aipatzerakoan, honako irizpideok aipatzen ditu berriaz:

<sup>722</sup> Badago, jakina, bestelako sailkatze-proposamenik: ikus, adibidez, Eamon 2004 eta University of California Santa Cruz d/g. Ikusi, gainera, ingelesezko *Wikipedia*ren sarrera *source text* buruz ([http://en.wikipedia.org/wiki/Source\\_text](http://en.wikipedia.org/wiki/Source_text)).

<sup>723</sup> Simon d/g.

<sup>724</sup> Hona jatorrizko terminoak: *Primärinformation*, *Sekundärinformation*, *Tertiärinformation* eta *Quartärinformation*.

- a) **Hurbiltasuna.** Hots, kasuan kasuko ikersaioan azterkizun dugun benetako garaiarekiko (errealitatearekiko) hurbiltasuna. Deskribapena edo testigantza hurbila den, ala urruna. Egia izan liteke informazio batek berekin dakarrena, baina ez digu “lupa” aplikatu ahal izateko laguntza handirik ematen.
- b) **Konprobagarritasuna.** Hots, berekin dakarren zehaztapenari eskerrak jatorrizko dokumentura joan gaitzekin ala ez, gauzak benetan horrela diren ala itxurazko ondorio izunak ateratzen ari garen egiaztatu ahal izateko.
- c) **Txertagarritasun kontzeptuala.** Informazio hori sistema teoriko batean txertagarria den ala ez.
- d) **Ulergarritasuna.** Informazio horren adiera erraz uler litekeen ala bestelako informazio global eta kontestualizaturik gabe nekez ondorio zuzenik atera litekeen.

Esan bezala, taula batean emanik ditu Gerd Simon-ek artxibo-araketaren espezialistak (eta gero, jakina, bertako emaitzez baliatu den adituak) kontuan har dezakeen balorazio-sailkapena. Hona, besterik gabe, bere ondorioak, *EHSk* euskaraturik.

78. taula: **Informazio-moten ebaluazioa**

Informazio mota	Informazioaren deskribapena	Abantailak	Desabantailak	Gomendioak
Lehen eskuko informazioa	Garaiko artxiboak eta argitalpenak	Gertaeretatik hurbil, fidagarria (iturrien kritikatik eratorria)	Eskuratzeko zaila, testuingururik gabe, gaizki edo oker ulertzeko arriskua du.	Guztiz beharrezkoa doktore-tesietarako
Bigarren eskuko informazioa	Adituek aurkeztutakoa, lehen eskuko informazioaren iturria <b>adieraziz</b>	Egiaztagarria, testuinguruagatik gaitz-ulertzen eta faltsutzeen aurka nahiko babestuta	Informazioa ausazko laginketaz egiaztatu beharko da, gutxienez; ez da beti eroso irakurlearentzat	Unibertsitate-irakasleen argitalpenetan beharrezkoa, gutxienez
Hirugarren eskuko informazioa	Adituek aurkeztutakoa; lehen eskuko informazio-iturria <b>adierazi gabe</b> , bigarren mailako informazioan oinarritzen da, oro har	Informazio-sistemara edo teoriara bil daiteke	egiaztatu ezina; ez da fidagarria	Gai bat aurkezteko egokia, baita testu- eta esku-liburuetarako

Informazio mota	Informazioaren deskribapena	Abantailak	Desabantailak	Gomendioak
Laugarren eskuko informazioa	Batez ere hirugarren eskuko informazioan oinarriturik, zientzialari dibulgatzaileek (gutxitan adituek) aurkeztuta	Ulerterraza	Sistematizazio-falta, laburtzeko eta sinplifikatzeko joera	Adituak ez direnzentzat egokia

Ondorio pare bat atera liteke hortik, besteak beste:

- Iturri guztiak hartzen ditu Gerd Simon irakasleak kontuan: bai oso iturri seguruak, konprobagarriak, kontzeptualki txertagarriak edo ulergarriak eta bai irizpide horietako baten edo gehiagoren arabera aukeran motx (zenbaitetan, oso motz) gelditzen direnak.
- Informazioa lehen eskukoa, bigarrenkoa, hirugarrenkoa edo laugarrenkoa den elementu garrantzitsua da, hartaz nor balia litekeen, eta zertarako, erabakitzeko orduan. Laugarren eskuko iturburuez ahalik eta gutxien baliatu behar genuke: ahal delarik, inoiz ez. Beste hirurak (ez lehenengoa bakarrik, edo lehenengoa eta bigarrena) baliagarriak izan litezke ordea, segun noiz eta zertaz dihardugun.

Simon-ek proposatutako bidea integratu dugu, oro har, *EHS*ren metodologian eta, ondorioz, etiketa-sisteman, lau informazio mota horietarako terminoak sortuz.

Badago lau informazio mota horiezaz gain, euskal kasuan behintzat, berariaz aipatzea merezi duen kategoria: testua jatorrizkoa izan daiteke, lehen eskukoa, baina horrek ez du argitzen dokumentuak ematen duen informazioa egia den ala ez. Kasu gehienetan egiazat jo ohi dugu besterik gabe, kontrako adierazpenaren faltan, baina zenbaitetan frogatu ahal izan da dokumentua bera *apokrifoa* dela. Erdi Aroan, adibidez<sup>725</sup>, norbere interesak defendatzeko sortutako testuak ageri dira hainbat kasutan. Kontu handiz ibili behar da halakoetan: nahi baino maizago gerta daiteke dokumentuak dioena egia (osoa) ez izatea. Esaten duena okerra izan liteke, partez edo osoz, bai edukiz eta bai data aldetik. Horrek ez du esan nahi, hala ere, bertan adierazten den guztia gezurra denik. Bertan aipatzen diren pertsona- eta leku-izenak, besteak beste, zuzenak izan litezke.

<sup>725</sup> Horietarikotzat hartu beharko da, besterik esaten ez den artean, Nafarroako (hots: Iruñeko) erresumaren sorrerari buruzko bulda, gainerakoan Nafarroako osaera etnolinguistikoaz aipamen zehatz samarrak eta oro har jakingarriak eskaintzen dituen. Berriro diogu: apokrifoa izateak ez du esan nahi, han esaten denak inolako baliorik ez duenik: dokumentua (bir) moldatu zen garaian bederen dokumentuak egiantzik bazukeela esan nahi izan lezake horrek, gutxienez.

Kontuz ibiltzeko abisu gisa balio du *apokrifoa* terminoak. Kasuan kasuko aipuairen oharretan erants dezake markatzaileak xehetasun gehiago.

Laburbilduz, azpimultzo honetan bost dira sortutako terminoak: *lehen eskuko informazioa*, *bigarren eskuko informazioa*, *hirugarren eskuko informazioa*, *laugarren eskuko informazioa*<sup>726</sup> eta *apokrifoa*.

### 9.1.2. Testigantza indarra

Bistan dago testigantza baten indarra desberdina dela iturritik urruntzen garen neurrian, bai denboraz eta bai espazioz. Era askotara sailka daitezke urruntze-urrats horiek. Hona hemen adibide bakar bat (Conde 2007: 45-46):

Partiendo de estas –y otras– circunstancias, distintos autores han catalogado los materiales escritos en relación con la fiabilidad que tienen para la investigación del cambio y la variación en el pasado (Kytö, 1991; Biber y Finegan, 1997; Gordon, 1998; Culpeper y Kytö, 1999). Uno de estos catálogos lo ofrece Schneider (2002: 71-73), quien distingue cinco categorías de textos escritos que pueden ser utilizados con garantías en la investigación sociolingüística histórica:

- a) Registros directos de actos de comunicación oral, especialmente los transcritos en el momento en que el intercambio comunicativo tuvo lugar, como los expedientes judiciales que incluyen las declaraciones emitidas por quienes participan en el proceso (jueces, abogados, testigos, acusados, etc.).
- b) Registros escritos de actos de comunicación oral que se recuerdan y realizan tiempo después de su emisión, como las narraciones de antiguos esclavos utilizadas para la reconstrucción de variedades históricas del inglés americano usado por hablantes de color (*African American Vernacular English*).
- c) Registros escritos cuya relación con las variedades vernáculas orales del pasado se puede intuir, como determinadas expresiones que aparecen en cartas privadas o en los diarios personales, especialmente si sus autores son hablantes semialfabetizados en cuyo caso la influencia del estándar es menor.

<sup>726</sup> Lau maila horiek erabiltzea aski zaila da praktikan. Errazagoa gertatzen da, aitzitik, ohiko bi mailak erabiltzea: iturriak alde batetik, eta bibliografia bestetik (Ikus adibidez Madariagaren liburuetan –iturria eta bibliografia– eta beste autoreetan ere, adibidez Kozma Ahačič 2014: 293 “primary source vs secondary source”). Beste hau ere kontuan hartu behar da: bibliografia (*secondary source*), kasu batzuetan, iturri (*primary source*) bihurtzen da ikerketaren helburuen arabera, historiografiaren lanen kasuan bereziki. Adibidez, garai bateko historialari batzuen ideologia aztertzen bada bibliografia iturri bihurtzen da.



- d) Observaciones sobre el comportamiento lingüístico de otros hablantes, aunque no supongan la transcripción de un acto comunicativo real, como los pronunciamientos prescriptivos sobre determinados usos considerados vulgares, las observaciones procedentes de personas ajenas a la comunidad histórica que se investiga (viajeros, observadores extranjeros), etc.
- e) Finalmente, Schneider reconoce la existencia de transcripciones inventadas o imaginadas, como el diálogo de los personajes de obras literarias o la recreación estereotipada de dialectos y sociolectos en literatura, muy alejada, en su opinión, de la realidad oral que se pretende representar, en vista del recurso a estructuras exageradas artificialmente.

Finezia handiz bereizten du Schneider-ek, sailkapen horren bidez, era bateko eta besteko agiri posibleen balio-indarra. Gure interesei partez bakarrik erantzuten dio sailkapenak, dena den: ikerlan soziolinguistiko historikoa aipatu arren, lerro artean besterik irakurtzen dugu: zentzu estuan ulertu behar da ‘soziolinguistiko’ hori. Labov-en mikrosoziolinguistikatik hurbilago gaude horrelakoetan, Fishman-en hizkuntzen (makro)soziologiatik baino. Hitz batean, batez ere 1C gelaxkako datuei begira idatzita dago sailkapen hori, inoiz edo behin balio zabalagoa izan badezake ere.

Aplikatzeko sinpleagoa den sistema eta, aldi berean, zabalagoa dena (hots, kasu andana handiagoa estaliko duena) behar du *EHSk*. Horrela, jaso ditzakeen datu guztiak lau koxkako eskalara ekarri ditugu. Bide horretatik, datu jakin bat:

- *EHSk* egiaztatua dago: badakigu halako eta halako liburu euskaraz idatzirik dagoela: ale bat esku artean izan dugu, eta zehazki egiaztatu;
- beste batek (Bk) egiaztatua dago datu hori (egiaztatu egin duela dio B idazle horrek, eta horrela jaso dugu bere aipamena);
- hirugarren batek (C delakoak) aipatua eta egiaztatua dago hori, bere esanean, baina ez gure iturburu izan den idazleak. Idazleak berak ez du ikusi baina beste batek eman duen azalpenaz fio da);
- aipatzen duenaren uste hutsa da kontua: arrazoi gehiagoarekin edo gutxiagoarekin, idazleak uste du liburu hori euskaraz dagoela, baina ez du inola ere egiaztatu, ez eta baieztapena jaso ere.

Testigantza indarrari dagokionez, beraz, lau aukera horiek bereizi ditu *EHSk* ondoz ondoko lau terminoak erabiliz: *testigantza zuzena*, *aipamen zuzena*, *zeharkako aipamena* eta *norbere uste-azalpena*.

### 9.1.3. Ikersaio mailako aplikazio-ahalmena: aplikagarritasuna

Datua jaso ondoren, gutxi-asko baliagarria zelakoan, zer egin da datu horrekin: benetan erabili al dugu? Kasuan kasuko ikersaioa bukatutakoan bakarrik

neurtu ahal izango dugu puntu hori. *Aplikagarritasuna* izeneko etiketa erabiliko dugu, aipua benetan erabili den kasuetan. Erabilera hori bi motatakoa izan daiteke, gainera: gerta liteke, batetik, aipua testuan bertan hitzez hitz sartu izana, partez edo osoz; litekeena da, bestetik, ikersaioa elaboratzeko (ondorioak ateratzeko) erabili izana, aipua hitzez hitz transkribatu gabe. Salbuespenak salbuespen, aipu bakoitza bere ikersaioarekin lotuta doanez, erraz ikus dezakegu noraino izan den probetxuzkoa eta ongi bideratua aldian aldiko datu-bilketa.

#### 9.1.4. Terminoen laburpena

Hona hemen atal honetan aurkeztu diren terminoen laburpena:

79. taula: **Balio-indarraren egitura**

1. mailako etiketa	2. mailako etiketa	3. mailako etiketa
Balio-indarra	Iturriaren jatorrizkotasuna	Lehen eskuko informazioa
		Bigarren eskuko informazioa
		Hirugarren eskuko informazioa
		Laugarren eskuko informazioa
		Apokrifoa
	Testigantzaren indarra	Testigantza zuzena
		Aipamen zuzena
		Zeharkako aipamena
		Norbere uste-azalpena
	Aplikagarritasuna	

## 9.2. Aipuaren ezaugarriak

Badago, azkenik, aipuarekin zerikusirik duen beste datu multzo txiki bat, aipu guztietarako balio duelako matrizearen gelaxketan sartu ez duguna. *Aipuaren ezaugarriak* izendatu da marka-multzo hori. Bere bigarren mailako etiketak lau dira: *ikersaioa*, *aipuaren izaera*, *aipuaik zein bizkuntza aipatzen duen* eta *aipua zein bizkuntzatan egina dagoen*. Ondoz ondoko atalxoetan landuko ditugu lau etiketa-multzo horiek.

### 9.2.1. Ikersaioa

Ikersaioari hasieran eman zaion izena jasotzen da arlo honetan. Etiketa hau erabiliz, ikersaio jakinarekin lotzen diren aipu guztiak berreskura litezke. Iker-

saioen izenek aldatuz joateko duten erraztasuna ikusirik, garrantzitsua da, jakina, aipu guztiei ikersaio-izen berbera esleitzea, gero bilaketak errazteko.

### 9.2.2. Aipuaren izaera

Dokumentuen kasuan bezala (ikus *edukia* eremua, 5. kapituluko 8. taulan) aipuaren izaera ere jaso nahi izatea gerta liteke, batez ere aipu jakinarena bat ez badator dokumentu osoarenarekin: demagun, adibidez, aipua bera testuz osatutako liburu batean dagoen mapa bat edo taula bat deneko kasua. Aipuaren izaera islatzeko, guztira, hamaika marka dugu eskueran: *estatistika*, *galdetegia*, *ikus-entzunezkoa*, *irudia*, *mapa*, *soinua*, *taula*, *testua*, *zerrenda*, *besterik* eta, azkenik, *aipu txertatua*. Beste terminoak erraz ulertzen badira ere (bilduma osoari dagokion *edukia* eremu horretan erabilitako berberak baitira), berariazko azalpentsua behar du azken horrek: *aipu txertatua* beste iturri batetik hartutako aipuak, hitzez hitzekoak edo zeharkakoak, osatzen du. Dokumentu akademikoetan batez ere idazleek elkarren testu-aipamenak egiteko ohitura handia dagoenez lagungarria egiten zaigu halako testuak lokalizatu ahal izatea.

### 9.2.3. Aipuak zein hizkuntza aipatzen duen

*Aipuak zein hizkuntza aipatzen duen* islatzeko, oinarritz, hamar hizkuntza-marka edo etiketa jaso dira hirugarren mailan: *akitaniarra*, *arabiera*, *erromantzea*, *euskal pidgina*, *euskara*, *frantsesa*, *gaztelania*, *iberiera*, *latina* eta, bestelako kasuetarako, *bestelako hizkuntza*. Hamar horietatik, bi etiketak bakarrik dute laugarren mailako garapena, hizkuntza kontu hori gehiago xehatzeko aukera ematen duena: *erromantzea* eta *euskara*. Lehenengoaren kasuan bost aukera zehaztu dira: *EAEko erromantzea*,  *nafar-aragoiera*, *gaskoia*, *bestelako okzitaniarra* eta *besterik*; bigarrenean berriz, lau aukera baino ez dago: *zehaztu gabea*, *batua*, *euskarazko herri-bizkera* eta *idatzizko euskara-aldara*. Euskal munduan gehien erabili diren hizkuntzak islatzen ditu, gure ustez, zerrenda horrek: inoiz edo behin bestelakorik badago ere, minoritariotzat jotzen dugu bere eragin soziala eta, bestelakorik frogatu arte, *bestelako hizkuntza* multzoan jasotzea hobetsi da.

### 9.2.4. Aipua zein hizkuntzatan egina dagoen

*Aipua zein hizkuntzatan egina dagoen* markatu ahal izateko sei aukera ematen dira: *euskara*, *gaztelania*, *latina*, *frantsesa*, *ingeleza* eta, jaso nahi izan daitezkeen beste kasu guztietarako, *besterik*. Lehenengo bost hizkuntza horiekin euskarari buruz hitz egiten duten testu gehienen kasua estaltzen dugula uste dugu: zalantzarako da aleman hizkuntzarako berariazko kategoria sortu behar den, hizkuntza horretan euskarari buruzko lan akademiko askotxo izanik (behinola). Oraingoz *besterik* multzo horretan jasotzen dugu. Gaskoi-idazkerazko testuak ere *besterik* multzoan jasoko dira oraingoz.

### 9.2.5. Terminoen laburpena

Hona hemen atal honetan aurkeztu diren terminoen laburpena:

80. taula: Aipuaren ezaugarriak

1. mailako etiketa	2. mailako etiketa	3. mailako etiketa	4. mailako etiketa	
Aipuaren ezaugarriak	Ikersaioa	[Ikersaioaren izena]		
	Aipuaren izaera	Estatistika		
		Galdetegia		
		Ikus-entzunezkoa		
		Irudia		
		Mapa		
		Soinua		
		Taula		
		Testua		
		Zerrenda		
		Besterik		
		Aipu txertatua		
	Aipuak zein hizkuntza aipatzen duen	Akitaniera		
		Arabiera		
		Erromantzea	EAEko erromantzea	
			Nafar-aragoiera	
			Gaskoia	
			Bestelako okzitaniera	
			Besterik	
		Euskal pidgina		
		Euskara	Zehaztu gabea	
			Batua	
			Euskarazko herri-hizkera	
Idatzizko euskara-aldaera				
Frantsesa				

1. mailako etiketa	2. mailako etiketa	3. mailako etiketa	4. mailako etiketa
Aipuaren ezaugarriak	Aipuak zein hizkuntza aipatzen duen	Gaztelania	
		Iberiera	
		Latina	
		Bestelako hizkuntza	
	Aipua zein hizkuntzatan egina dagoen	Euskara	
		Gaztelania	
		Latina	
		Frantsesa	
		Ingelesa	
		Besterik	

## 10. EHSREN ITURRIAK

Jasotzen diren aipuek fidagarritasun handiagoa edo txikiagoa izan dezakete, 9. atalburuan ikusi den moduan. Ez da hori, halare, eskuartean dugun eragozpen bakarra. 2. atalburuan dagoeneko (baina labur) aipatua dugun arazo bati helduko diogu atalburu honetan: soziolinguistika historikoan sarri dagoen iturri-faltari hain zuzen<sup>727</sup>. Nazioarteko soziolinguistika historikoa (eta berarekin lotutako beste ikerlerroak) aurkeztu ditugunean 2. atalburuan, behin eta berriro aipatu izan dugu iturrien falta edo eskasia nabarmena. *EHS*rako zeintzuk izan daitezkeen iturri, eta iturri horien trataera zein izan daitekeen, ikusiko dugu atal honetan. Hasteko, soziolinguistika historikoaren iturriak zeintzuk diren aztertuko dugu, ondoren iturri bibliografikoen gaia arakatuko eta, bukatzeko, artxibategietako iturrien trataerari helduko diogu.

### 10.1. Soziolinguistika historikoaren iturriak.

2. atalburuan aipatutako xehetasun guztiak ez ditugu hemen errepikatuko. Atalburu horretara jo beza hartan berariazko interesa duenak. Soziolinguistika historikoan erabili ohi diren iturri mota nagusiak zerrendatuko ditugu hemen, besterik gabe. Lehen mailako iturriez ariko gara, bereziki: garaiko artxiboak, aldian aldiko argitalpenak eta garaiko testigantza zuzenak. *EHS*ren lan-esparrua ez da ahozkotasunera mugatzen; ahozko hizkuntzari buruzko testigantzez gainera idatzizkoak jasotzea ere biziki interesatzen zaigu. Horrezaz gainera, euskarazko testigantzez gainera eguneroko egoera soziolinguistikoa argitzeko balio duten bestelakoak ere ezinbestekoak ditugu. Egoera diglosikoan iraun izan du euskarak, L moduan, historian zehar. Bere erabilera oso mugatua izan da, hortaz, eremu formaletan eta, beraz, arras testigantza mugatua du maila idatzian, erlijio-esparrutik kanpora, XIX. mendera arte. Zuzeneko testigantza gutxi dago horregatik<sup>728</sup>. Zeharka, eguneroko bizimodu arruntean erabiltzen zen hizkuntza

<sup>727</sup> Ikus bereziki 2.2.3.1, 2.3.3 eta 2.4.3 puntuok. Gaia aipatua dago 4.2 atalean ere bai.

<sup>728</sup> Iturrien urritasuna behin eta berriaz azpimarratzen du autore askok euskararen kasuan. Erdi Aroaz ari delarik, adibidez, horrela aipatu izan du Reguero-k arazo hori: "Urriak dira, zoritxarrez, Erdi Aroko euskara aztertzeke ditugun testu edo lekukotasunak; eta honek arazoak sortzen ditu garai hartako euskara aztertzeke orduan." (Reguero 2012: 66). Urriak izateaz gain beste hainbat arazo sortzen da eskueran ditugun iturriak aztertzerakoan. Honela jarraitzen du Reguero-k:

nagusia zein zen argitzeko, informazio asko jaso daiteke halaz ere dokumentuetan, ondoko lerrootan ikusiko dugun moduan. Informazio-iturriei dagokienez, hiru multzo nagusi bereiz daitezke:

- A) Ahozko hizkuntzari buruzko testigantza zuzenak (euskarazko transkripzioak):
1. Ahozko hizkuntzaren transkripzio historikoak: elizako sermoiak, batzarren erregistro-agiriak, pertsona famatuen diskurtsoen transkripzioak, epaitegietako testigantzen transkripzioak etab. Garai berrietarako hor ditugu, lehengoz gain, irratietako grabazioak, telebistako saioetakoak, elkarrizketa etnologikoen grabazioak (ikus Martineau 2012) etab.
  2. Fikziozko ahozko testuak: diskurtso zuzena antzezlanetan eta eleberrietan, material didaktikoetan agertzen diren fikziozko elkarrizketak etab.
- B) Idatzizko hizkuntzari buruzko testigantza zuzenak (euskarazko testuak):
1. Argitaratutako testuak: eleberriak, antzezlanak, historiari buruzko lanak, gramatikak etab.
  2. Testu ofizialak: epaitegien erregistroetako euskarazko testu(zati)ak, notariotzen aktak, bandoak etab.
  3. Argitaratu gabeko testuak: gutun pertsonalak, argitaratu gabeko literatura-lanak, liburuetan eskuz jasotako oharrak etab.
- C) Egoera soziolinguistikoari buruzko zeharkako testigantzak (edozein hizkuntzatan emanak):
1. Argitaratutako testuetan agertzen diren ohar metalinguistikoak (adibidez Mogel-en oharrak *Peru Abarkan*), egoera soziolinguistikoari buruzko testigantza zuzenak (adibidez Camino-k Donostiako hizkuntza-egoerari buruz aipatzen duena), atzerriko bidaiarien oharrak han-hemengo egoera soziolinguistikoari buruz etab.
  2. Argitaratu gabeko txosten ofizialak: inspekzio akademikoen oharrak eta txostenak, inkestak etab.

---

“Arazo honi, bestalde, euskarazko lekukotasunak erdaraz idatzitako testuetan eta erdaren grafia sistemaren arabera idatzita egoteak dakarren arazoa gehitu behar zaio. Era berean, ez dakigu dokumentuaren idazleak euskaraz zekien eta, beraz, esaten zenaren, entzuten zuenaren eta idazten zuenaren artean gaizki-ulertuak, gaizki-entzunak, etab. egon zitezkeen.

Gainera, lekukotasunen interpretazioak ere hainbat izan daitezke, batetik ez delako ondo ulertzen idatzita dagoena. Esaterako, Garai herriko hilarri batean Mitxelenak (*TAV*, §2.1.2) IAUNINCO irakurtzen badu ere, NUNINCO ere irakur liteke (Azkarate eta Garcia Camino 1996: 143). Bestetik, testua ondo irakur daitekeen kasuetan ere, irakurritakoari hizkuntzalariek eman diezaieketen interpretazioan ezberdintasunak egon litezke.” (Reguero 2012: 66-67).

3. Argitaratu gabeko zeharkako testigantzak: dokumentu ofizialetan agertzen diren testigantzak<sup>729</sup>, notario-agirietan edo notario-aktetan agertzen direnak (adibidez, testamentu batean edo zerrenda batean hitz tekniko jakin batzuk euskaraz agertzea etab.), hizkuntzarekin eta egoera soziolinguistikoarekin lotutako epaiketak (aurrerago adibide batzuk emango ditugu) etab.

Egitasmo historikoa izanik *EHS*, 1980. urteraino luzatzea erabaki zen iturri-lanketa. Ez dago muga hori, bistan da, aldatu ezinik: baliabide tekniko berriekin lotutako iturri batzuk ere sar daitezke gure lan-esparruan hala nahi izanez gero. Hor sartzen dira besteak beste irrati- eta telebista-artxiboak, bideoak, ahozkotasanari buruzko grabazioak etab<sup>730</sup>.

Hemen proposatu dugun taxonomia *EHS*ri begira eginik dago bereziki, gorago azaldu denez, eta hizkuntza-soziologiaren ikuspuntutik sortua dago batez ere. Ahozko hizkuntzaren bila ibiltzeko beste banaketa bat proposatzen du soziolinguistika bariasionistak. Bost testu mota bereizten ditu Schneider-ek:

1. “recorded” (elkarrizketa baten transkribaketa zuzena, adibidez),
2. “recalled” (autobiografietan iraganean gertaturiko elkarrizketa bat transkribatzen denean, adibidez),
3. “imagined” (ia-alfabetatuen gutunetan agertzen dena adibidez),
4. “observed” (bidaiari batek toki jakin bati buruzko hizkuntza-egoeraz egindako oharra jasotzen dituenean, adibidez),
5. “invented” (literatura-lanetan agertzen diren elkarrizketak, adibidez).

Bakoitzak bere ezaugarri propioak ditu: elkarrizketan parte hartu zuenak transkribatu zituen bere hitzak (edo ez), hizkuntza gertaera izan ondoren jaso da (edo zuzenean) etab. (Ikus Schneider 2002: 71-81).

<sup>729</sup> Epaiketak, oro har, bereziki interesgarriak dira: idatzizko arrastoak utzi dituzte maiz eta, jende xeheak egunero aipatzen zituen hitzak zehatz-mehatz jasotzen dira bertan. Gai honi buruz ikus, adibidez, Rilova 2006 eta 2009.

<sup>730</sup> Adibide berezi bat ematearren, Lehenengo Mundu Gerran (1914-1918), hainbat presoren kanta grabatu zituzten alemanek: tartean euskarazko kanta. (<http://www.argia.eus/blogak/urko-apaolaza/2014/10/29/lehen-mundu-gerran-euskal-presoei-grabatutako-kantak-entzungai-jarri-dituzte-berlingo-etnologia-museoan/>)



81. taula: **Testu mota eta ahozkotasuna**  
 (“Categorization of text types according to their proximity to speech”  
 in Schneider 2002: 73)

Category	Reality of speech event	Speaker – writer identity	Temporal distance speech - record	Characteristic text types
Recorded	real, unique	different	immediate	interview, transcripts, trial records
Recalled	real, unique	different	later	ex-slaves narratives
Imagined	hypothetic, unique	identical	immediate	letters, diaries
Observed	usu. real, unique	different	later	commentaries
Invented	hypothetic, unspecified	n.a.	unspecified	literary dialect

## 10.2. *EHS* egiteko iturri bibliografikoak

Testigantza zuzenak ez ezik autoreek (historialariek bereziki) historian zehar eta gaur egun egoera historiko jakinari buruz esandakoa jasotzea ere ezinbestekoa da, Euskararen Historia Soziala taxuz osatzeko. Hots, lehen mailako iturriak aztertzeaz gainera, bigarren mailako bibliografia ere azertu behar da. Langintza honetan Joseba Intxaustik 2011n argitaratutako *Euskararen Historia Soziala (EHS) Argibide bibliografikoak* lanak laguntza handia ematen dio, lehen mailako eta bigarren mailako iturriak lokalizatzeko orduan, gure hizkuntz(ar)en historia sozialaz interesa duenari. Bi zati nagusi ditu J. Intxaustiren liburuak: zerrenda bibliografikoa alde batetik, eta gaien araberako aurkibide alfabetikoa bestetik. J. Intxaustiren ekarpenak *EHS*ren iturri bibliografikoak zein izan daitezkeen eta nola tratatu behar diren argitzen laguntzen du. Lan honi ekingo diogu hurrengo lerrootan.

Hiru motatako edukiak aurkitzen dira zerrenda bibliografikoan, gutxienez J. Intxaustiren liburuan. Horiek izango lirateke *EHS* egiteko oinarritzko lanabesak:

1. Hizkuntzen historia sozialerako metodologia aldetik interesgarri diren liburuak (adibidez, P. Burke-enak) edo aztergai honekin lotura zuzena dutenak (adibidez lan soziolinguistikoak: Fishman etab). Material horiek metodologiarako iturriak dira, ez zuzenean *EHS*ri buruzko informazioa topatzekoak.

2. Nazioartean egin diren hizkuntzen historia sozial famatuenak eta argigarrienak (adibidez Kirsch edo Ruiz). Gauza bera gertatzen da argitalpen horiekin: ez dute informazio zuzenik ematen *EHS*ri buruz, baina maila teoriko-metodologikoan aldiro-aldiro erabili izan ditugu, irakurleak esku artean duen eredu metodologiko hau osatzeko. Eredu metodologiko bat sortzeko orduan lagungarri sendoak dira argitalpen horiek, alderaketak egiteko eta, beste hiztun-herri batzuetako egoera historikoa ezagutzeko, aztertzen dugun egoerari buruzko hipotesiak proposatzeko.
3. Euskararen historia soziala argitzeko baliagarriak diren dokumentuak biltzen ditu hirugarren multzoak. Hori da, seguruenik, J. Intxaustiren bibliografiak dakarren interes eta aberastasun handiena. Hiru azpiatal bereizi litezke atal honetan:
  - a) Euskararen Historia Soziala osatzeko lehen mailako iturri direnak, iturri historikoak. Adibidez, Larramendiren lanak edota Etxeparerenak<sup>731</sup>.
  - b) Euskararen historia sozialaz dagoeneko egin diren ikerketak<sup>732</sup>. Adibidez, Mitxelena, Jimeno Jurio, Zalbide edota Intxaustirenak berarenak<sup>733</sup>.
  - c) Euskararen historia sozialerako argigarri izan daitezkeen informazioak. Hizkuntza-soziologiak hizkuntzaren eta soziologiaren arteko loturak egiteko helburua duenez, interesgarri izan litekeen informazio-esparrua aski zabala eta, oro har, askotarikoa da. Gizarteari buruzko edozein informaziok balio bizia izan dezake<sup>734</sup>. *EHS*rako interes zuzena izan dezake, adibidez, Miranda Martínezen *Aspectos demográficos de la sociedad navarra altomedieval* lanak.

Iturri bibliografikoen balioa sailkatzeko eta bereizteko balio du banaketa hirukoitz horrek. Gogora dezagun, hala ere, zeharkako lanketa eskaintzen duela J. Intxaustik bere liburuan. Orokorrean, azken taxonomia hori erabilgaitza bada ere gure eredu metodologikoan, lagungarri suerta dakiok iker-tzaileari liburuaren azken zatian J. Intxaustik landu duen gaien araberako aurkibide alfabetikoa. Alfabetikoki bilatu nahi dituen sarrerak ezagutzen ez baditu, edo autoreen izenak ezagutzen ez baditu, nahikoa du ikerlariak az-

<sup>731</sup> Ikus adibidetegian: 140.

<sup>732</sup> Ikus adibidetegian: 141.

<sup>733</sup> Gure ikerketaren arabera, lan horiek lehen mailako iturri bihurtzeko. Lan historiografikoa egiten badugu edo autore jakin batzuek idatzi zuten garaia eta idazki horien testu-gurua aztertzen badugu, adibidez, normalean bigarren mailako iturri gisa erabiltzen diren lan batzuk lehen mailako bihurtzen dira.

<sup>734</sup> Ikus adibidetegian: 145, 146, 147.

tertu nahi duen gaia aurkibidean bilatzea. Sarrera jakinak topatuko ditu bertan: J. Intxaustik zehaztu dituen sarrerak, hain zuzen ere. Sarrera gehienetan, gainera, parentesi batzuen artean, azpigaia ere zehaztu du J. Intxaustik. Gai-kako zerrenda hori askotarikoa da. Xehetasun handiz egin du Joseba Intxaustik lan. Zehaztu dituen gai-sarrerak sailkatzea ez da erraza. Horien aberastasunaz konturatzeko eta *EHS* osatzeko duten balioa zehazteko, hamahiru multzotan sailkatu ditugu gai-sarrera horiek. Horrela, bere sarreren artean honako hauek daude:

1. *EHS*rako garrantzitsuenak diren autoreak eta ikerlariak (adibidez, mota honetako gai-sarrerak aurkitzen dira: Larramendi, Mitxelena, Jimeno Jurio...) eta erakundeak (Euskaltzaindia, UZEL, Eusko ikaskuntza...).
2. Eremu geografikoak eta geografiko-historikoak: Araba, Gipuzkoa, Euskal Herria, Nafarroa, Pirinioak...
3. Aro historikoak: Antzinatea, erromatartzea, Erdi Aroa, Errenazimantua, Iraultza Frantsesa...
4. Kontzeptu soziopolitikoak: Eliza, erakundeak, ekonomia, udalak, abertzaletasuna...
5. Kontzeptu linguistikoak: euskara, euskara batua, onomastika, toponimia...
6. Kontzeptu soziolinguistikoak: soziolinguistika, diglosia, plangintza, ukipen-hizkuntza...
7. Lehen mailako iturriak bilatzeko sarrerak: artxiiboak, agiriak, testuak, iturriak, gutunak...
8. Euskararen inguruko kontzeptuak: euskara, euskara batua, Euskaltzaindia, euskalgintza, euskalaritza...
9. Hezkuntza-mundua: eskola, elebitasuna, unibertsitatea...
10. Hizkuntzak: euskara, gaztelania, frantsesa, gaskoia, latina, katalana...
11. Elizaren kontzeptuak: katixima, biblia, eliza, kristautzea, kaputxinoak...
12. Ideologikoak diren kontzeptuak: ideiak, ideologiak, pentsamendua...
13. Eta, noski, beste multzo orokorra, aurreko zerrendan tokirik ez duena: kazetaritza, medikuntza, hiletak, haur-literatura etab.

Ikusten denez, *EHS* egiteko baliagarria den bibliografia askotarikoa da eta Joseba Intxaustiren liburuak laguntza handia eskaintzen du iturri horiek guztiak aurkitzeko (4425 sarrera ditu bere bilketa-lanak). Dagoeneko argitaratutako iturriak bilatzeko balio du J. Intxaustiren lanak, bereziki, nahiz eta artxiboen aipamena ere maiz egiten duen. Hala ere, euskarari buruz eta euskararen historia soziala argitzeko berariaz balio duten iturri zuzenak mugaturik daude kopuruz. Bistan da zergatik: material asko dago oraindik artxibategietan, argitaratu gabe. Hurrengo atalean helduko diogu artxiibo-materialen gai horri.

### 10.3. Artxibategietako materialaren trataera<sup>735</sup>

Aurreko bi ataletan agertzen den moduan, *EHS* osatzeko baliagarria den iturri asko artxibategietatik dator<sup>736</sup>. Zoritxarrez, horrelako material asko artxibategietan gordeta dago oraindik: gordeta eta aurkitzeke. Horietariko gehienak dokumentu ezezagunak dira, edota ezagunak bai baina ez ikuspuntu soziolinguistikotik irakurriak eta, beraz, gure jardun-esparrurako behar bezala landu gabeak<sup>737</sup>. Atalburu honen hasieran aipatu izan dugun moduan, bi motatako informazio iturriak jaso liteke artxibategietan: euskarazko testu (edo testu zati) originalak, alde batetik; Euskal Herriko egoera soziolinguistikoa argitzeko baliagarri diren testigantza dokumentalak, bestetik. Azken horiek erdaraz etorri ohi dira ia beti.

<sup>735</sup> Atal hau osatzeko maila teorikoan Borja Aginagaldek eman digun laguntza bereziki eskertu behar dugu. Aplikazio praktikoan Iñaki Azkunek Zestoari buruzko artxibategietan egindako lana ere biziki eskertu behar diogu: bai exhaustibotasunaren aldetik eta bai sakontasunari dagokionez.

<sup>736</sup> Artxibategietako agiri-multzoei dagokienez, gogora dezagun hemen 4. atalean aipatu dugun zerrenda (ikus 4.2.1.3):

- a) Notarioen protokoloak: testamentuak, salmentak, etab. (Oñati...).
- b) Legeria: Foruak, Hiri Gutunak, Errege Gutunak, etab.
- c) Epaitegiatiko auziak: zibilak, elizarenak.
- d) Tokian tokiko Kontzeju/Udaletako gobernuko agiriak (Aktak, eta pertsonalari eta zerbitzuei dagozkienak, batez ere).
- e) Lurraldeetako Erakundeak: Batzarrak, Aldundiak.
- f) Eliza-artxibo nagusiak: Iruñea, Calahorra, Baiona (beste 15 diozesiak ahaztu gabe).
- g) Kultura-Erakundeak: Eusko Ikaskuntza, Euskaltzaindia, Zerbitzuak, etab.
- h) Artxibo pribatuak: gutuneria, testamentuak, etab.
- i) Errege Gorteko agiritegiak (Iruñea, Paue; Valladolid).
- j) Artxibo handietako bilaketa zehaztuak (Valladolid, Erroma, Sevilla)

Zerrenda hori, dena den, ez da exhaustiboa. Juan Madariagak aipatu izan duen moduan, edozein artxibo modutan topa daiteke baliozko informazioa: “Al ser la lengua, como digo, un elemento transversal los documentos referenciados pueden aparecer en casi cualquier tipo de archivo: eclesiásticos y seculares, locales y generales, ubicados en Euskal Herria y también fuera de este territorio.” (Madariaga 2014: 27). Dokumentu mota ere askotarikoa izan daiteke, XVIII. menderako ondoko horiek aipatzen ditu Madariagak: “(...) desde pleitos por insultos hasta apologías de la lengua, pasando por problemas en la predicación religiosa, conflictos jurisdiccionales, proclamas militares, coplas satíricas, procesos a hechiceras, encerradas, infidelidades matrimoniales, rogativas y un larguísimo etcétera.” (Madariaga 2014: 27).

<sup>737</sup> Kasu batzuetan *EHS*rako interesgarriak diren testuak (euskaraz idatzitakoak edota beren baitan ohar soziolinguistikotik dituzten testuak) aurkitzen dituzte historialariek artxibategietan. Baina, euskara eta bere egoera soziolinguistikoa ez denez haien ikerketaren jomuga, aurkikuntza horiek ez dira komunitate zientifikoan zabaltzen eta galdu egiten dira. Historialariak kontzientziaztea ere bada *EHS*ren lana: topatutako testu horiek hainbat iker-alorretzat duten garrantzia azpimarratu behar da.

### 10.3.1. Artxibategietako euskal testuen bilketa

Euskararen historia soziala osatzeko iturri zuzen gutxi daude eskura, eta informazio gehiena zeharkakoa da. “Informazio zuzena” diogunean, euskarazko testuak edo egoera soziolinguistikoari buruzko garaian garaiko zuzeneko testigantza esan nahi dugu. Garai jakin bati buruzko ikerketa soziolinguistikoa egiteko, beraz, eskuragarri dagoen material urria erabili behar da batetik, eta zeharkako informazioetatik inferentziak egin behar dira bestetik<sup>738</sup>. Inferentzia horiek egiteko artxibategietan dagoen materiala ez da oraindik, neurri handi batean, soziolinguistikaren prismatik aztertu izan. Garaian garaiko informazio iturri funtsezko izan daiteke hori, aurrerago ikusiko dugun moduan.

Artxibategiak, publiko eta pribatuak, aztertzeko orduan, ahalik eta bilketa exhaustiboena egitea izan behar du helburu. Euskal-material horien gaur egungo egoera gogoan izanik alde batetik, eta exhaustibotasunak inplikatzeko duen lan-zama ikusita bestetik, epe luzeko helburua da hori. Zentzuzkoena, informazioa pixkanaka biltzen joatea da, leku-aldi zehatzeko ikerketa mugatuak eginez. Orain arte horrela lan egin izan du *EHSk*, eta etorkizunean ere modu horretan jarraitzea aurreikusi da. *EHS*ren datu-basea ikerketa mugatu horietan jasotzen den informazio hori biltzen joateko eta egoki sailkatzeko sortu da, hain zuzen ere.

Maila orokorrean, bi motatako lanak egin behar dira, *EHS*rako euskal testuak jasotzeko orduan: alde batetik, dagoeneko argitaratuta dauden euskarazko testu guztien bilketa egin behar da. Iturri anitz dago eskuragarri, dagoeneko. Argitaratu gabe dauden euskarazko testuen bilketa-lanari ekin behar zaio, bestetik. Bigarren bilketa hori askozaz zailagoa da: artxibategietako dokumentu guztiak aztertzea ezinezkoa baita berez, egungo egunean. Artxiboetako funtsen katalogoekin lan egin behar izaten da sarri, horregatik. Zoritxarrez, katalogoetan dagoen informazioa mugatua da askotan eta, gehienetan, ez da agertzen espediente batean euskarazko dokumenturik dagoen ala ez. Are gutxiago euskarazko esaldi bakan bat erdarazko testu batean isolaturik dagoenean.

### 10.3.2. Zeharkako testigantzen bilketa

Euskarazko testuen edo testigantza zuzenen bilketa baino are zailagoa da zeharkako testigantzen bilketa. Dokumentuen irakurketa hori, izan ere, sozio-

<sup>738</sup> Maiz aipatu izan den moduan, gizartearen luze-zabaleko ezaugarri transbertsala da hizkuntza: edonon aurkitzen da eta askotan inferentziak eginez eguneroko hizkuntzari buruzko hipotesi esanguratsuak proposa litezke zehar-aipamen horietatik. Transbertsalitate honi buruz hona hemen Juan Madariagaren hitzak: “Si hay un elemento social que es completamente transversal éste es la lengua. Todo pasa por ella, de forma oral o escrita, la lengua lo abarca todo y a todo afecta: la economía, los grupos sociales, la cultura... Así, hacer una historia de

linguistikaren ikusmoldetik egin behar da lehenik eta behin. Mota askotako informazioa jaso behar da: artez edo moldez aztergaia argitzen lagundu dezakeen informazio-sorta zabala. Adibidez, autore batek honelako zerbait esan izan dezake epaiketa batean: “ y declaró en lengua vascongada/ vulgar/ del país (...)”. Orobat, akta baten bukaeran ondoko esaldiaren modukorik ager liteke: “ y se le dió a entender en vascuence (...)”. Bi adibide horiek euskararen erabilerari buruzko informazio zuzena ematen digute. Badira, jakina, are urrunagoko testigantza moduak. Demagun, horrela, notariotzan egindako testamentu baten zerrenda: bertako hitz tekniko batzuk euskaraz ager litezke testua erdaraz dagoelarik, edota euskarazko mintza-jardunari buruzko interferentziak ager litezke erdarazko testuetan etab. Lehenengo kasuak bi motibo izan ditzake: eskribauak berak ez zekien hitz teknikoak erdaraz esaten: euskaraz baino ez zuen ezagutzen hitz hori eta, horregatik, euskaraz idatzi zuen; edota, euskarazko hitz hori ulertzen ez zuenez, esan zitzaion moduan transkribatu zuen, zer esan nahi zuen jakin gabe<sup>739</sup>. Bi ondorio kontrajarri atera litezke kasu batean zein bestean: eskribaua euskal elebiduna izatea edota, alderantziz, erdal elebiduna izatea. Kasu biak gerta litezke praktikan.

### 10.3.3. Aplikazioa. Zestoari buruzko informazioa artxibategietan

Bi informazio mota aipatu ditugu: euskarazko testigantza zuzenak alde batetik (euskal testuak), eta Euskal Herriko egoera soziolinguistikoari buruzko informazioa bestetik. Euskal Herriko egoera mende luzez diglosikoa izanik, eguneroko bizitzan ahoz erabiltzen zen hizkuntza ez zen idatziz agertzen. Zeharkako testigantzetan, egoera honen adierazle diren aipamenak jasotzea bereziki da interesgarri.

Zestoari buruz dagoen informazioaren bilketa osoa, ezin exhaustiboagoa, egiten ari da hainbat artxibategitan Iñaki Azkune. *EHS* proiektuarentzat interesgarri diren edo izan daitezkeen materialak jaso izan ditu, eta luze-zabal jasotzen ari da orain ere. Testigantza zuzenak ez ezik, euskarazko ahozkotasunetik erdarazko maila idatzira pasatzean gertatzen diren akatsak, interferentziak eta abar ere berariaz jaso izan ditu I. Azkunek. Zestoari buruzko proiektu honi esker, material eta adibide anitz jaso ahal izan dugu. *EHS* egiteko artxibategietako dokumentuak aztertzean jaso daitezkeen informazioa zein izan daitezkeen aurkeztuko dugu ondoko lerrootan, adibide errealak emanez. Adibide batzuk baino ez dira jasotzen hemen. Horrekin ez dugu agortzen, beraz, interesgarria izan daite-

la lengua es simultáneamente hacer una historia de la sociedad que la tiene como propia y la emplea.” (Madariaga 2014: 27).

<sup>739</sup> Badira, horrezaz gainera, bigarren mailako beste hipotesi batzuk. Baztertu egin ditugu, ordea. Alde batera utzi ditugu, adibidez, hitz horiek garaiko gaztelaniak ohikoak izatea etab.

keen informazio-alorra. Benetako lagin adierazgarria eskaintzen dugu hemen, soil-soilik.

a) Alfabetatzeari buruzko informazioa:

Iñaki Azkunek aztertutako agirietan, aldian behin, norbaitek “ez dakiela sinatzen” agertzen da. Informazio hori alfabetatzeari buruzko datu interesgarria da. Pertsona honen maila soziala, generoa etab. jasota badaude, badago gizartearen konfigurazio soziolinguistikoari buruzko inferentziarik egiterik. Gehienetan, eskuera izan ditugun dokumentuetan behintzat, emakumezkoak edo baserri-giroarekin lotutako pertsonak dira sinatzen ez dakitenak. Orokorrean, badirudi emakumeek gizonaek baino gutxiago zekitela sinatzen. Era berean, lanbidearen arabera badirudi alde nabarmena zegoela: zenbat eta baserri-ertik gertuago egon eta hiritik urrunago, hainbat eta handiagoa zen sinatzen ez zekiten pertsonen kopurua. Lagin mugatuak erabili ditugu ondorio horietara iristeko; lagin handiagoak aztertuz berretsi egin beharko da hemen aipatutako hipotesia. Tokiaren eta garai historikoen arabera bilakaerak gertatzen dira. Aldaketa horiek jasotzea oso interesgarria izan liteke alfabetatzearen zer-nolakoa eta erritmoa aztertzeko.

Alfabetatzeari buruzko ohar zuzenak ere jaso ohi dira. Demagun adibide bat:

“e por/23 mi el dicho escribano leyda, luego “ [XV. m. 91] (13. or.)  
edota “presento e leer fiso a mi el dicho escribano la dicha carta de merçed/8  
por mi el dicho escribano leyda, luego el dicho/11” [XV. m. 92] (15. or.).

Ikus, orobat, zenbait euskaldunen elebakartasunari buruzko informazioa: “(...) se le leyó en lengua vulgar”, “(...) se le dio a entender en lengua vulgar” modukoak maiz ageri dira. Eskribaua elebidun izan arren herritar xehea(k) euskaldun elebatar zirela adierazten digu horrek.

b) Euskararen eta gaztelaniaren arteko eragina:

Euskararen eta gaztelaniaren arteko eragina oso informazio-iturri baliosa da. Eragin horiek jasotzerakoan kontuz ibili behar da: euskararekin gertatzen den moduan, garaiko gaztelania eta gaur egungoa aski desberdinak dira eta hasiera batean euskararen eragina dirudiena garaiko gaztelaniaren ezaugarri berezia izan liteke zenbait kasutan, besterik gabe.

Zestoa jasotako XIV. eta XV. mendeetako dokumentazioan, gaztelaniaz idatzitako testuetan euskararen eragina ageri da maiz. Euskararen eragina erdal testuetan eskribauak hiztun euskaldun baten adierazpenak jasotzen dituelako gertatzen den, edo eskribauak berak euskaraz erdaraz baino gaitasun handiagoa duelako ageri den, zehaztea probetxuzko lana izan liteke. Ondoko zerrendan horrelako adibide xume batzuk jaso ditugu:

- Euskal joskerazko zatiak: (“e leer fizo”, adibidez).
- Artikuluak erabiltzean erdarazko maskulinoa eta femeninoa nahastea (“e leer fizo **vn** procuración”, edo “sus hermanos y hermanas” adibidez).
- Euskarazko terminologia (“austarriça” edo “astigarra”, adibidez).
- Euskal fonetikak eragindako hitz-formak (“Arreselin”, eta ez “Reselin”, adibidez).

c) Artxibategietan beste informazio interesgarriak jaso daitezke. Demagun ondoko hauek, adibidez:

- Informazio toponomastikoa.
- Jakinarazpena euskaraz egin zela dioten aipamenak.
- Beste zenbait. Orain arte aurkeztu ditugun kasuak Zestoari buruz egindako ikerketan jaso ditugun adibideak dira baina baliteke han-hemen beste asko agertzea. Adibidez, epaiketa konkretu batzuk hizkuntzarekin zuzen-zuzenean egon daitezke lotuta: apaizek itzulpena egin behar izan dutenean uko egin diote zenbaitetan funtzio honi, itzulpen-lanagatik gutxiegi kobratzen zutelakoan. Uko horregatik gatazkak egon ziren agintearen eta apaiz batzuen artean (ikus Madariaga 2014: 306-314). Ezagunagoa da Nafarroan luze jo zuen epaiketa edota apaizen euskarazko gaitasuna urria izateagatik Nafarroan gertatu zen eztabaida multzoa (Madariaga 2014: 185-213, Jimeno Jurio 2004). Informazio motari eta iturriei dagokienez, alde handiak daude aztertzen dugun garai historikoaren arabera. XVII. eta XVIII. mendeetarako Juan Madariagak informazio eta adibide anitz ematen digu 2014ko argitalpenean: *Sociedad y lengua vasca en los siglos XVII y XVIII* (Madariaga 2014). Aski diferentea da, aldiz, garai zaharragoetarako eskuragarri dagoen informazioa eta informazio hori tratatzeko modua. Hizkuntzaren barne-osaerak onomastika alorrean (bertako leku- eta, maiz asko, handik eratorritako deitura-izenetan) ageri dituen ezaugarri estrukturalak dira maiz, egungo egunean ere, garaialdi zaharrago horietarako abiaburu nagusi.





## 11. APLIKAZIOAREN FUNTZIONAMENDUA

4. kapituluaren aipatu dugu, oso garrantzirik bada ere, dokumentu-fitxategien eta aipu-fitxen kudeaketarako aplikazioa. Biltzea espero den dokumentu- eta fitxa-kopuru zabala kontuan harturik, horien kudeaketarako oinarritzakoa den aplikazio hori zertxobait gehiago zehaztea komeni zaigu. Datu-bolumen zabal horregatik, aplikaziorik gabe ezinezkoa gertatuko litzaiguke berariaz eraikitako metodologia artez aplikatzea.

Erabilitako aplikazioa *Dspace* da, Euskaltzaindian bertan *EHS*ren beharretara egokitu dena. Erakundeetarako 'giltza eskura' moduko gordailu- edo biltegi-aplikazioa da *Dspace* hori, iturri irekiko softwarean oinarriturik. Bestela esanik, agiri-kopuru handiak gordetzeko, kudeatzeko eta, dokumentu horiei jarri zaien marken arabera, agiri jakinak berreskuratzeko balio duen sistema da *Dspace*.

Kapitulu honetan ez da aplikazioari buruzko azalpen xehaturik emango, gainbegiratua baizik. Xehetasun gehiago behar duenak jo beza batetik aplikazioan bertan eskainia dagoen *Dspace*-erako eskuliburura eta, bestetik, bertan adierazitakoa garatzen duten prozedura-dokumentuetara.

Ikus dezagun, lehendabizi, aplikazioaren datu-basearen oinarritzako egitura, jarraian agertzen den 82. taulan adierazia. Ezkerretik eskuinera irakurritz, aplikazioaren elementurik handienetik txikienetara pasatzen gara urratsez urrats. Horrela,

- Elementurik zabalena *EHS* izeneko *elkartegia* da. Aplikazioak elkartegi bati baino gehiagori eman diezaioke ostatu. Oraingoan, dena den, elkartegi bakarra dago: *EHS*ren proiektuari dagokion *elkartegia*.
- Elkartegi baten barruan dokumentu-*bilduma* desberdinak sor daitezke. Egitasmo honetan oinarritzako egitura berbera dute bilduma guztiek: barnean dauden testuak identifikatzeko kode bat eta bilduma barnean jasota dauden testu horiei guztiei dagozkien datu bibliografikoak. *EHS*n, bilduma berri bat sortzen da datu-iturri nagusi bakoitzeko (liburu, artikulua, kapitulu, grabazio...).
- Hirugarren (eta azken) mailan, bilduma bakoitzeko *osagaiak* agertzen dira. *EHS*n bi eratakoak izan daitezke osagai horiek: dokumentu-fitxategiak (nolabait esan, liburu, artikulua edo bestelako agiri osoa dena), zein bere datu orokorrekin, eta dokumentu nagusi horretatik ateratako aipu-fitxak, datu orokorrez gain, zein bere datu soziolinguistikoekin.

Oinarriz, lau eragiketa-multzo egin litezke aplikazio honen bidez:

- bilduma berria sortzea, aldatzea eta ezabatzea;
- dokumentu-fitxategi berria sortzea, aldatzea eta ezabatzea;
- aipu-fitxa berria sortzea, aldatzea eta ezabatzea;
- osagaien arteko bilaketak egitea, emaitzak pantailan irakurriz edo euskarri informatikoan esportatuz.

Azter ditzagun lau multzo horiek banan-banan, aplikazioaren oinarrizko funtzionamendua hobeto ulertzeko.

### 11.1. Bilduma berria

Bere elkartegian datu-iturri berri bat erantsi nahi duenean *EHSk*, *bilduma* (edota, hizkera arruntagoan, dokumentu-karpeta) berria sortu behar du lehendabizi, iturri horri dagozkion material guztiak, dokumentu-fitxategia zein aipu-fitxak, leku bakarrean bildu ahal izateko gero. Horretarako, bildumari izena ematen zaio lehendabizi, zein motatakoa den definitzen da (ikus aukerak 5.1. atalean) eta, jarraian, kasuan kasuko datu bibliografikoak eransten dira (ikus, era berean, aukerak eta horien esanahiak 5.2 atalean). Izenak laguntza mnemoniko ohargarria eskaintzen du, horren hasieran datozen lau letrek egilearen deitura adierazi ohi dutelako. Euskal kontuei buruzko idazleen kasuan MITXekin Mitxelena, VILLekin Villasante eta, demagun, GAVEkin Gavel lotzera erraz ohituko da irakurlea.

82. taula: Aplikazioaren oinarriko egitura

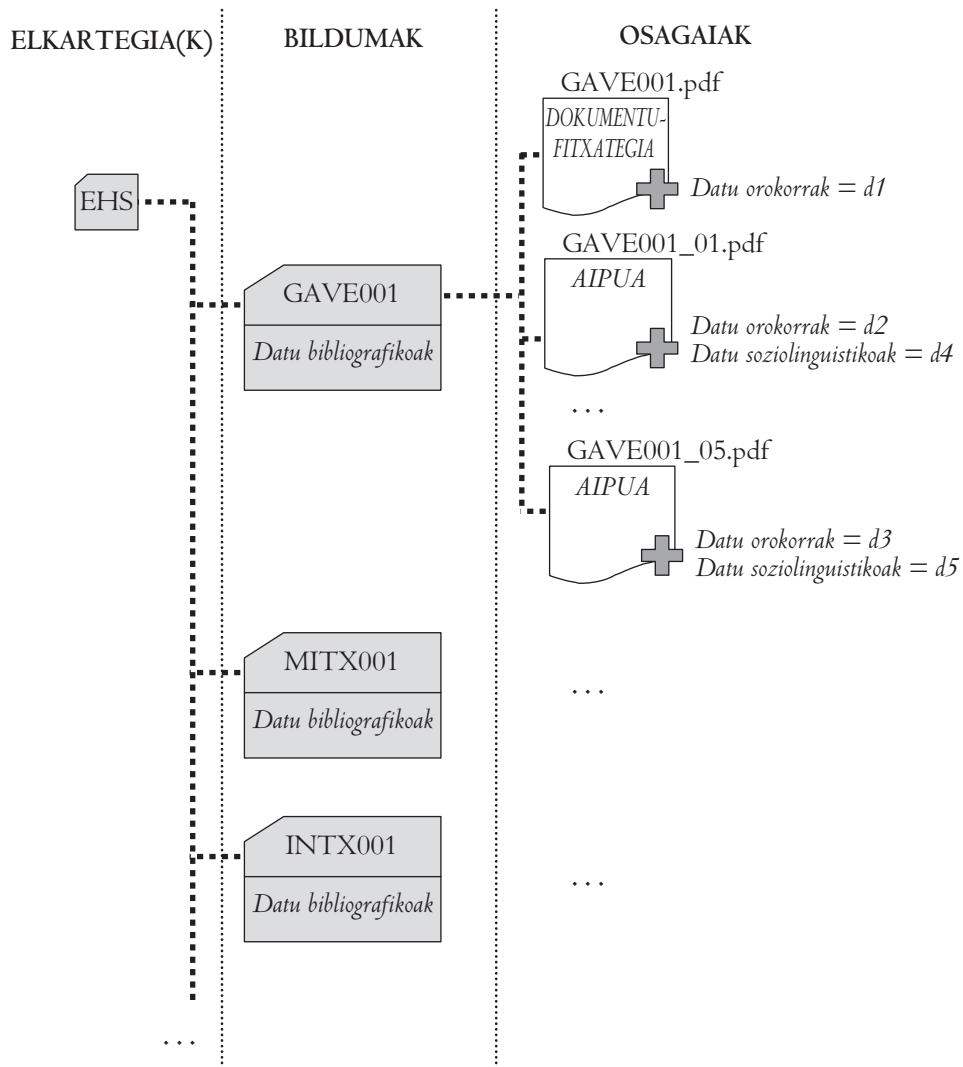

## 11.2. Dokumentu-fitxategi berria

Bilduma sortutakoan, datu-iturri berria eranstean zaio<sup>740</sup>. Gehien-gehienetan dokumentu-fitxategi bat izaten da datu-iturri hori: formatu egokira bildutako dokumentua edo agiria. Hala ere, kopuruz halako gutxiago aurkitzea espero

<sup>740</sup> Bada salbuespenik aldian behin, baina hori da prozedura erabiliena, arruntena.

izan arren, idatzizko testuz osatuta ez dauden bestelako dokumentu-motak (grabazioak, irudiak eta abar) ez dira inola ere baztertuko.

### 11.3. Aipu-fitxa berria

Dokumentu-fitxategi horretan topatzen diren aipuak formatu egokian sortzen dira gero, aipuari buruzko datu soziolinguistiko-historikoak eransten eta kasuan kasuko bildumara igotzen<sup>741</sup>.

Urrats horiek, jakina, beren azpiurratsak dituzte. Gain-gainetik bada ere, urrats horien azalpena eskaintzen da ondoko pasarteotan.

a) Lehenengo kontuari dagokionez, aipuaren sorrera dela-eta, testuingurua oso kontuan hartu beharreko puntua da: testu batetik hartzean deskontestualizatu egiten ditugu aipuak. Garrantzitsua da, beraz, aipua bere hutsean ulertu ahal izateko beharrezko datuak berreskuratzea, aipuan bertan eranstea. Har dezagun adibide simple bat. Hona hemen aipu baten testua<sup>742</sup>:

“en la práctica se encuentran con que es un instrumento inservible, una herramienta inútil para el mundo de los negocios, de la cultura o de las actividades superiores en que ellas viven habitualmente inmersas.”

Argi jakin behar dugu, hasteko, aipu horretan zein hizkuntzaz ari garen. Horretarako, badago marka bat aukeran: *aipuak zein hizkuntza aipatzen duen/euskara*. Aukera hori markatuz konpon dezakegu oraingo honetan arazoa. Sarritan ez da posible, ordea, kendutako testu-ingurua marka baten bidez osatzea edo berreskuratzea. Horrelakoetan guztiz garrantzitsua da ‘Testuingurua’ edo ‘Oharra’ izeneko eremuetan gutxieneko datuak eranstea. Beste kasu batean, adibidez, euskarazko eta gaztelaniazko ‘txanden’ estatistika agertzen zaigu taula batean<sup>743</sup>. Zer txandez ari garen jakitea falta zaigu. Testuinguru gisa, adibidez, herrietan egindako misio-lanen aipamena erants liteke, misio horietan izandako gaztelaniazko eta euskarazko txandak espresuki bereiziz. Edota, adibide argiagoa eskaintzearren, har dezagun beste aipu hau<sup>744</sup>:

“Nondik etorri den hobekuntza hori? Batez ere haurren eta gaztetxoaren irakaskuntza mundutik (inmertsio osoko edo partzialeko programak erabiliz). Beste iturri batzuk ere egon dira. Hala nola: helduak eta gazteak euskal-

<sup>741</sup> Badira bestelako datu orokorrak edota, hala nahiago bada, kudeaketa-datuak: txertatze-data adibidez (hots, kasuan kasuko fitxa noiz igo den aplikaziora). Metodologiaren aplikazioari dagokionez, aldiz, bigarren mailakoak dira kudeaketa-kontu horiek eta, beraz, ez dira hemen sakon azalduko.

<sup>742</sup> VILL001\_21.pdf.

<sup>743</sup> GAST001\_04.pdf.

<sup>744</sup> SIAD002\_03.pdf.

duntzen eta alfabetatzen eta familia euskaldunetan euskera transmititzen egin diren ahaleginak. Administrazio eta Zerbitzuetako langileak euskalduntzen egindakoak ere hor daude.”

Testuinguru-eremuan edo bestelako ohar baten bidez argitu egin behar zaio irakurleari zertan izan den hobekuntza hori; bestela asmatzen ibili behar du (‘euskararen ezagupen-mailaz ari ote?’) edota, okerreanean, azkenean dokumentu osora jo, berriro hutsetik abiatuz.

b) Aipuari dagozkion datuak zehazteko erabiltzen diren markak bi zehaztasun-mailaz erabil daitezke: *thesaurus garatuak*, batetik, erabil daitezkeen marka soziolinguistiko-historiko guztiak jasotzen ditu; 6., 7. eta 8. kapituluetan aztertu dira horiek, banan-banan (ikus 4.3.3. atalean xehetasun gehiagorako). Markatze-lana arintzeko, aldiz, *thesaurus laburtua* erabil daiteke. Azken honek marka garrantzitsuenen sorta bat baino ez du jasotzen. *Thesaurus* laburtu horretan jaso diren terminoak zein diren jakiteko, jo beza irakurleak 8. eranskinera. Markatze-sistema bietan bi arlo kodetzeko sistemek berariazko aipamena merezi dute, duten konplexutasunagatik: denbora eta lekua kodetzekoak, hain zuzen ere. Denboraren trataeraz ikus 5.3. eta 6.1. atalak; lekua dela-eta, ikus 6.3. atala.

Kontu bat azpimarratu behar dugu, azkenik: egon ez dago inon, dakigularik, aipu bat markatzeko modu zuzen bakarrik. Aztergaiak eta hartarako materialak berak erakusten du maiz, noiz nola jokatu: ikersaioaren arabera baloratu behar da, hortaz, markatzen den aipu bakoitza. Ikersaio batean gelaxka edo bestelako ezaugarri xeheagoa ilustratzeko balio dezake aipuak, eta beste gelaxkaren bat argitzeko beste ikersaio batean. Bigarrenez, aipuan agertzen den ezaugarri xehea markatzeak merezi al du, hura bera ilustratzeko testu ugari eta, tartean, esplizituagorik jasota badago jadanik? Galdera hauek ez dute bat-bateko erantzun finko-bakarrik: markatzaile bakoitzaren fineziaren menpe dago, hor ere, noiz nola jokatu. Horrezaz gainera, testuak gutxitan izaten dira unibokoak. Hori dela medio, testua ulertzeko moduaren arabera gauza bat edo beste ulertzen da sarri, eta horren arabera markatzen.

#### 11.4. Bilaketak

Aurreko hiru eragiketen bidez mordokatu diren datuetan, oro har, hainbat parametroren araberrako bilaketa egin liteke. Parametro horien azken punturainoko zehaztasunak eman gabe, oinarritzko azalpena aurkeztu nahi dugu jarraian. Lehendabizi, erabiltzaileen araberrako banaketa egin daiteke: gauza bat da gaian interesa duen hiritarra, eta beste bat lan akademikoa egiten ari denak eskatzen duena. Eskaren zehaztasun-mailan bereiz daitezke, batez ere, kontu horiek. Kalleko erabiltzaileak sarritan bere herriko garai jakin bateko edota jardungune bateko edo besteko datuak eskuratu nahi izan ditzake. Ikerlariaren galderek, aldiz,

jakin-min zorrotzagoa izan dezakete berekin. Edozein modutan ere, zein ere den bakoitzari begira eskaintzen den interfazea, azpiko funtzionamendua berbera da; bakoitzari bistaratzen zaizkion aukera-kopuruan dago, funtsean, aldea.

Nola, bada, funtzionatzen du bilaketa-sistemak? Bilaketa aurreratuaren funtzionamendua azalduko dugu hurrengo lerrootan.

### 83. taula: Bilaketak eskatzeko pantaila-itxura

**DATU BIBLIOGRAFIKOAK**

EHS id [ ] [ ] EHS id [ ] [ ]  
 EHS id [ ] [ ] EHS id [ ] [ ]  
 1. aldiz noiz argitaratua [ ] - [ ] 1. aldiz noiz argitaratua [ ] - [ ]  
 1. aldiz noiz argitaratua [ ] - [ ]  
 Dokumentuaren mota Liburu [ ]  
 Edukia Testua [ ]  
 Dokumentuaren hizkuntza Euskara [ ]  
 Jatorrizko hizkuntza Euskara [ ]  
 Generoa Biografia [ ]  
 Orria fitxategian [ ]

**DATU SOZIOLINGUISTIKOAK**

Noizko garaiaz [ ] - [ ] Noizko garaiaz [ ] - [ ]  
 Apuak soilik [ ]

EHS

- Balio-indarra
- Kokagunea
- Jarduera
- Aztergaia
- Aipuaren ezaugarriak

Bilatu Garbitu

Aplikazioak eskaintzen dituen aukera guztiez jabetu ahal izateko, honako hau hartu behar dugu kontuan: 83. taulan agertzen diren beheanzko gezi (↓) bakoitzak eta gehi ikur (+) bakoitzak, horien gainean klik eginda, goitik behe-rako zerrendak irekitzen direla eta horietan aukera gehiago dagoela adierazten dute; zuriunek, bestetik, norberak bilaketa-testua definitzeko aukera ematen dute. Hitz batean, aukera ugari dago eskueran. Ez hori bakarrik: ‘eta’ eta ‘edo’ eragileak erabilita (zuriunea gehi beheanzko gezia agertzen diren aukera horietan), banakako baldintza horiek bilaketa-galdera bakarrean bildu daitezke. Horrela, posible da honelako bilaketak definitzea:

- *Eta* Dokumentuaren hizkuntza = euskara
- *Eta* Noizko garaiaz = 1700-1800

- *Edo* Noizko garaiaz = 1900-1980
- *Eta* Aipuak soilik
- *Eta* Kokagunea = Tolosa.

Bestela esanik, ‘bila iezazkidazu bi epe horietako batean nagusiki euskaraz dauden dokumentuetan agertzen diren aipuak (ez dokumentu osoak), betiere Tolosarekin loturaren bat dutela’.

Termino soziolinguistikoen zerrenda osoa dago aukeran, jakina, aski bilaketa xeheak ahalbidetzeko. Lehen hurbilketa moduan, dena den, aski izango da sarritan gelaxkako bilaketa egitea. Gelaxka jakinean material kopuru handia agertzen denean, ordea, bilaketa xehatu beharra gerta liteke.

Bilaketa horien emaitzak, gainera, bi eratarata eskura daitezke: batetik, aukeraturako agiriak (dokumentuak edota aipuak) pantailan bertan kontsulta daitezke edota, ikerburuen beharrei begira batez ere, bilaketaren arabera aurkitutako dokumentuak formatu elektronikoan (oinarriz, .pdf luzapeneko dokumentuetan bilduta) eskura daitezke, nork bere moduan kudeatu ahal izateko.

### 11.5. Kudeaketa

Badago besterik, azkenik: goiko lau funtzionalitate nagusi horietatik aparte (bilduma sortzea, dokumentu-fitxategia tratatzea, aipuak tratatzea eta material horretan guztian bilaketak egitea) lana bera kudeatzeko sistema bat antolatu da, une bakoitzean arduradunak eta langileak zertan ari diren jakiteko. Atal horren bidez, unean uneko lanaren egoera zein den jakin liteke: nork zer egin duen, nori zer falta zaion, eta abar. Alderdi horrek ez du, halere, metodologia-eredu hau osatzeko garrantzi berezirik eta, ondorioz, ez da hemen berariaz azalduko.





## 12. METODOLOGIAREN APLIKAZIOA

Gelaxka bakoitzeko testu-adibide bana eskaintzen da atal honetan, irakurleak argi ikus dezan kasuan kasuko gelaxkan koka daitekeen aipu-mota gure ustez nolakoa den. Ez dugu, hala ere, gelaxka bakoitzeko etiketa bakoitzeko adibide bana emango: gehiegi luzatuko luke horrek lana. 13. atalean, adibidetegian, adibide andana topa liteke.

### 12.1. 1Aren adibidea

1A gelaxka honen kasuan XVIII. mendearen bukaeran Orreagako kapituluak egiten duen bikario-izendapenez dihardu testuak. Hona testua<sup>745</sup>:

“Hubo de ser en el invierno de 1788-1789 cuando el propio cabildo se planteó la necesidad de proveer el curato de Mendivil, que también le correspondía a Roncesvalles, porque el 13 de marzo del segundo año que cito tomó el acuerdo de pedir al vicario de Garinoain – también de nombramiento suyo – que informara sobre “si el vicario q(u)e sea electo p(ar)a el lugar de Mendivil necesita saber la lengua vascongada o sin esta circunstancia podrá desempeñar su ministerio”.

No he hallado la respuesta, pero el 14 de mayo inmediato pedía el cargo don Joaquín Doncel y Mateo, tonsurado de veinticuatro años, natural de Garinoain, cuya instancia decía lo que sigue:

“(…) está V.S. para proveer la vicaría vacante de la iglesia parroquial del lugar de Mendivil q(u)e está próximo al referido de Garinoain, para cuyo mejor servicio se hace al parecer precisa la inteligencia del idioma vascongado, por usarse comúnmente en d(ic)ho pueblo, y el suplicante se halla asistido de esa cualidad por el uso continuo q(u)e hace del mismo idioma en su pueblo nativo.”

El cabildo debía de estar en esta idea porque fue a Doncel a quien concedió la vicaría.”

Maiz gertatzen den moduan, gelaxka baterako baino gehiagorako ematen du informazioa aipu honek. Oraingoz, dena den, 1A moduan aztertzer mugatuko

<sup>745</sup> EHSren aplikazioaren elkartegian ANDR001\_01 identifikatzailearekin jaso (Andrés-Gallego 1986: 168).

gara. Nafarroako bi herritan euskaraz egiten dela dio Doncel y Mateo bikario-gaiak: Garinoainen eta Mendibilen. Garinoango azalpen horrek argi uzten du bertako hizkera arruntaren kontu hori: ‘el uso continuo q(u)e hace del mismo idioma en su pueblo nativo’; Mendibili dagokionean, berriz, honela dio: ‘se hace al parecer precisa la inteligencia del idioma vascongado, por usarse comúnmente en d(ic)ho pueblo’. Gerta liteke, jakina, berak dioena gezurra izatea: lan-postua tartean dagoenez, bistan dago interes berezia izan dezakeela urliak edo sandiak herri horiek euskaldunak direla baieztatzeko. Hala ere, bestela frogatu arte benetakotzat har dezakegu testuan esaten dena. Aitor dezagun, hori bai, jasotako datua indartsuagoa izango dela herri horiei buruzko beste zenbait daturekin kontrastatzeko aukera baldin badugu. Edozein modutan ere, bertako euskararen erabilerari buruzko datu garrantzitsua da testua eta, beraz, jasotzekoa.

Gehiago ere esan dezakegu, 1A gelaxkaren barne-egitura gogoan dugularik: gaztelaniak ere nolabaiteko presentzia duela herri horietan deduzitzen dugu testutik (hor dago kapituluaren zalantza, galdera baten bidez formulaturik). Baina aipuak ez du gehiago zehazteko aukerarik ematen: ez diglosia dagoenik aditzera ematen du zeharka, ez hizkuntza-gatazkarik ageri da espresuki; horretaz ez dakigu ezer. Bertako bizilagun batzuk behintzat ia seguru euskaldun elebakarrak edo, gutxienez, euskal elebidunak dira, apez euskalduna bidaltzea ezinbestekotzat-edo jotzen denez. Bestetik, datu solteak dira hauek eta bi datu hutsekin ezin da nagusitasun-moldeaerazko taularik osatu. Azkenik, egoera hori horrelakoa zergatik den ez zaigu esaten. Hitz batean, gelaxka barneko aukera egokia ‘oro har, zehaztu gabe’ da: termino soziolinguistikoen zerrendan 1A gelaxkako bigarren mailan lehenengoa, alegia.

Hori horrela izanik, datua gehixeago zehaztea komeni da: kokapen-parametroen arabera argiago identifikatzea. Badakigu, hasteko, testua zein herriz ari den: Garinoainez eta Mendibilez. *Non soziofuntzionala* ere, partez behintzat, argitara atera dezakegu: herri batean euskaraz egiten da etengabe, eta bestean ere zabal dabil herritarren artean, Doncel-ek dioenez. Gertuko komunitatean eta lagunartean euskaraz egiten dela (erabat edo nagusiki) esan dezakegu beraz, huts egiteko beldur handirik gabe.

Jarduerari dagokionez, azkenik, zer esan dezakegu? ‘Uso’ eta ‘usar’ dira Doncel-ek erabiltzen dituen hitzak: nahiz eta argi susmatu nagusiki edo soil-soilik ahozko jardunaz ari dela, aipuak ez digu oinik ematen ondorio hori sendo baieztatzeko. Datuen interpretazio kontserbadorea eginez, zera esan behar dugu: *adierazpidea* (ahoz, irakurriz, idatziz...) zehaztu gabe dago. Era berean, ezinezkoa egiten zaigu *zabaleroa* gehiegi argitzea: Doncel-ek dioenaren arabera, jendarteko erabileraz ari da huts-hutsik. Hortik ondorioztatu dezakegu, jakina, bakarrizketan ere euskaraz egiten dutela oro har. Antzeko zerbait gertatzen zaigu komunikazioaren *estiloarekin*: herri txikiez ari garela kontuan harturik, lasai samar suposa

dezakegu komunikazio informalak eta intimoak direla kopuruz nagusi. Kontua zorrotz harturik, ordea, aipua ez du puntu hori espresuki argitzen.

Hori guztia kontuan harturik, honako marka (edo, hobeto esanik, marka-kate) hauek jar genitzake:

EHS::Aztergaia::Azterbide deskriptiboa::1A - Erabilera azaltzea::Oro har, zehaztu gabe<sup>746</sup>

EHS::Kokagunea::Non geografikoa::Non administratiboa::Non zibila\_0 1 1 0 2 0 5 3 0 1 0 4 0 6 (Mendibil)

EHS::Kokagunea::Non geografikoa::Non administratiboa::Non zibila\_0 1 1 0 2 0 5 3 0 1 0 2 (Garinoain)

EHS::Kokagunea::Non soziofuntzionala::Zertan: jardungunea::Gertuko jendea eta ohiko lagunartea

EHS::Jarduera::Oro har, zehaztu gabe::Oro har, zehaztu gabe::Euskara, oro har

Noizko garaiaz: 1789

1A gelaxkari dagokionez are informazio gehiago dago aipu honetan: bi herrietan gertatzen denaz gain, bi idatzietatik jasotzen dira testu laburrak. Azter ditzagun banan-banan. Hona lehenengoa: “si el vicario q(u)e sea electo p(ar)a el lugar de Mendivil necesita saber la lengua vascongada o sin esta circunstancia podrá desempeñar su ministerio”. Artikuluaren idazleak erabilitako parentesiek berresten digute jatorrizko testuaren hizkuntza zuzenean islatzen digula: kabildoaren akta-zati hori gaztelaniaz zegoen, beraz. Hori dela eta, honako marka hauek jaso genitzake:

EHS::Aztergaia::Azterbide deskriptiboa::1A - Erabilera azaltzea::Oro har, zehaztu gabe

EHS::Kokagunea::Non geografikoa::Non administratiboa::Non zibila\_0 1 1 0 2 0 5 5 0 0 0 2 (Orreaga) [Zein diozesiz ari garen ez da argi gertatzen: ikersaio jakinari begira garrantzizkoa balitz, bila liteke. Lehen markatze-saioan, ordea, ez dirudi beharrezkoa.]

EHS::Kokagunea::Non soziofuntzionala::Zertan: jardungunea::Eliza

EHS::Jarduera::Idatzizkoa::Ezezagunentzat::Formala::Beti edo ia beti erdaraz::Gaztelania [Egia esan, azken marka-kate hau hobeto justifikatzeko, akta osoa ikusi beharko genuke, karakterizazioa zuzena izan dela susma dezakegu ere.]

Noizko garaiaz: 1789

Hona, bestalde, bigarren idatziaren aipamena:

<sup>746</sup> Marka-kate hauek ezkerretik eskuinera irakurri behar dira, esanahi zabalenerako markatik estuenera hain zuzen.

(...) está V.S. para proveer la vicaría vacante de la iglesia parroquial del lugar de Mendivil q(u)e está próximo al referido de Garinoain, para cuyo mejor servicio se hace al parecer precisa la inteligencia del idioma vascongado, por usarse comúnmente en d(ic)ho pueblo, y el suplicante se halla asistido de esa cualidad por el uso continuo q(u)e hace del mismo idioma en su pueblo nativo.

Bikario-gaiak kapitulari idatzi dio, bere kandidatura aurkezteko. Gaztelaniaz egin du hori, nahiz eta euskaraz badakien. Ez da ezinezkoa kapituluko kide batek edo gehiagok ere euskaraz jakitea. Baina antigualetik datorren luze-zabalako ohiturak eraginik, garai horretan espero litekeen bezala, idazteko orduan gaztelaniaz baliatzen da apaiza. Beraz diglosia edo konpartimentazio soziofuntzional egonkor eta operatiboa egon badago. Datu hori islatzeko markak honako hauek lirateke:

EHS::Aztergaia::Azterbide deskriptiboa::1A - Erabileraz azaltzea::Oro har, zehaztu gabe

EHS::Kokagunea::Non geografikoa::Non administratiboa::Non zibila\_0 1 1 0 2 0 5 5 0 0 2 (Orreaga)

EHS::Kokagunea::Non geografikoa::Non administratiboa::Non zibila\_0 1 1 0 2 0 5 3 0 1 0 2 (Garinoain) [Ez dakigu zehazki bikariogaiak Garinoaindik idatzi duen, baina dudarik gabe informazioa herri horrekin lot dezakegu: gaztelaniaz idazten dakien pertsona bat Garinoaingoa baita.]

EHS::Kokagunea::Non soziofuntzionala::Zertan: jardungunea::Eliza [Elizgizonak elizgizonei idatzi die, elizaren administrazio-kontu bati buruz: guztiz bidezkoa, beraz, aipuari *eliza* jardungunea esleitzea.]

EHS::Jarduera::Idatzizkoa::Ezezagunentzat::Formala::Beti edo ia beti erdaraz::Gaztelania [Aurreko kasuan bezala, azken marka-kate hau hobeto justifikatzeko, gutun osoa ikusi beharko genuke, karakterizazioa zuzena dela susma badezakegu ere.]

Noizko garaiaz: 1789

Badugu, azkenik, hizkuntzen idatzizko erabilerari buruzko azken datu bat. Agian aski datu marjinala, baina datua hala ere: artikulua egileak gaztelaniaz egin ditu, ez euskaraz, orain arte jorratu ditugun aipuei buruzko bere oharrak. Honelako marka-kateak erabil genitzake:

EHS::Aztergaia::Azterbide deskriptiboa::1A - Erabileraz azaltzea::Oro har, zehaztu gabe

Kokaguneaz nekez esan dezakegu ezer

EHS::Kokagunea::Non soziofuntzionala::Zertan: jardungunea::Informazio-hedapena eta -kontsumoa

EHS::Jarduera::Idatzizkoa::Ezezagunentzat::Formala::Beti edo ia beti erdaraz::Gaztelania

Noizko garaiaz: 1986

Honaino, beraz, goiko aipu labur horrek gelaxka honi begira eman ditza-keen datuak. Horiek guztiak jaso behar al dira? Seguru asko, ez. Hasteko azken datu multzoa, artikulua egileari dagokion datu multzoa, *EHS*k lantzen duen epetik kanpora gertatua da eta, beraz, ez da jasotzekoa. Are gutxiago, aipu hau euskarak XVIII. mendean zeukan egoera aztertzeko asmoarekin jaso zela jaki-nik. Beste datuak ere, kapituluak bere akta gaztelaniaz egitea eta apezak lanpos-tu-eskaera hizkuntza berean egitea, marjinalak ez izan arren, ez dira inolako sorpresa. Euskararen erabilerari buruzko datuak, ordea, euskararen orduko he-goaldeko mugetatik hurbil egonik, bereziki garrantzitsuak dira eta beste hain-batekin kontrastatzekoak. Kasuan kasuko markatzaileak hartu behar du azken erabakia. Kasu honetan gaztelaniari buruzko datuak xehe-xehe ez ematea eraba-kiko balu ere, Orreaga aipatzea komeni da, gutxienez: horrela, Orreagari buruz-ko informazio bila doanak, xehetasun guztiak ematen ez bazaizkio ere, aipu honek ematen duen datua berreskuratzeko aukera izango du. Gutxieneko mar-ka-kateak honako hauek lirarteke hortaz:

EHS::Aztergaia::Azterbide deskriptiboa::1A - Erabilerazaltzea::Oro har, zehaztu gabe

EHS::Kokagunea::Non geografikoa::Non administratiboa::Non zibi-la\_0 1 1 0 2 0 5 3 0 1 0 4 0 6 (Mendibil)

EHS::Kokagunea::Non geografikoa::Non administratiboa::Non zibi-la\_0 1 1 0 2 0 5 3 0 1 0 2 (Garinoain)

EHS::Kokagunea::Non geografikoa::Non administratiboa::Non zibi-la\_0 1 1 0 2 0 5 5 0 0 0 2 (Orreaga)

EHS::Kokagunea::Non soziofuntzionala::Zertan: jardungunea::Gertuko jendea eta ohiko lagunartea

EHS::Kokagunea::Non soziofuntzionala::Zertan: jardungunea::Eliza

EHS::Jarduera::Oro har, zehaztu gabe::Oro har, zehaztu gabe::Euskara, oro har

Noizko garaiaz: 1789

Marka-kate hauei, jakina, bestelako markak ere erantsi behar zaizkie aipua-ri aplikazioan sarrera ematean: erreferentzia bibliografikoari dagozkionak, beste zenbait gelaxkari dagozkionak, aipuaren oinarriko karakterizazioari dagozkio-nak eta abar.

## 12.2. 1Bren adibidea

1B gelaxkarako berezko adibiderik aski erraz topa daiteke: testuetan ugari dira ezagutzari buruzko erreferentziak. Beste askotan, testuak aipatzen duen erabileratik argiro suposa dezakegu kasuan kasuko hiztunak edo idazleak euskaraz (edo erdaraz) badakiela.

Aurreko gelaxkan erabilitako aipu berbera erabiliko dugu oraingoan ere adibide gisa (aipuaren testu osorako ikus 12.1.). Gogora dezagun aipuaren gaia: Nafarroako Mendibil herrian bikarioa izendatu nahi du Orreagako kapituluak.

Has gaitezen euskararen ezagutzari begirako datuekin, bikariogai baten eskaera-idazkitik hartuta:

“(…) está V.S. para proveer la vicaría vacante de la iglesia parroquial del lugar de Mendivil q(u)e está próximo al referido de Garínoin, para cuyo mejor servicio se hace al parecer precisa la inteligencia del idioma vascongado, por usarse comúnmente en d(ic)ho pueblo, y el suplicante se halla asistido de esa cualidad por el uso continuo q(u)e hace del mismo idioma en su pueblo nativo.”

Euskararen ezagutzari begirako, hiru datu daude testu honetan :

- ‘el suplicante (testu-zati horren jatorrizko idazlea, Doncel apaiza) se halla asistido de esa cualidad’ (hots, ‘la inteligencia del idioma vascongado’). Gaur euskaraz dakiela esango genuke, ahoz gutxienez. Ez hori bakarrik: badakigu euskara ikasi duela etxean edota kalean, ez eskolan (azken ‘por’ hitzak argi uzten du zein izan den bere ikasbidea).
- ‘para cuyo mejor servicio se hace al parecer precisa la inteligencia del idioma vascongado, por usarse comúnmente en d(ic)ho pueblo (hots, Mendibilen bertakoei atentzio espiritual egokia eman ahal izateko euskaraz jakin behar da, bertakoek asko erabiltzen dutelako). Bestela esanda, hainbat mendibiltar euskaldun huts da. Ez dakigu, dena den, irakurtzen eta idazten dakiten.
- ‘el uso continuo q(u)e hace del mismo idioma en su pueblo nativo’: Garínoinen asko egiten da euskara eta, beraz, hizkuntza ezagutzen dutela eratorri dezakegu. Mendibilen kasuan bezala, ez dakigu, hitz egiteko ahalmenaz gain, irakurtzen eta idazten ere dakiten.

Saia gaitezen 1B gelaxkako marka-kateak finkatzen:

EHS::Aztergaia::Azterbide deskriptiboa::1B - Gaitasuna azaltzea::Gaitasun-maila izatea::Zehaztu gabeko euskalduna [Aipua ematen dituen datuekin ezin dugu gehiago zehaztu, ez baitakigu (zenbat) gaztelania dakiten, apezaren kasuan izan ezik. Arrazoi berberengatik ezin dugu zehaztu zein arlotan diren trebe: mintzamenean seguru baietz, baina irakurmenari eta idazmenari begira ez dakigu.]

EHS::Aztergaia::Azterbide deskriptiboa::1B - Gaitasuna azaltzea::Gaitasuna eskuratzeko bidea::Eguneroko jarduera arruntaz jabetzea::L1 zehaztu gabe duenak::Euskaraz::Oro har, ikastea [Ez dakigu Doncel etxetik euskalduna den, ez eta alfabetaturik dagoen.]

EHS::Kokagunea::Non geografikoa::Non administratiboa::Non zibila\_0 1 1 0 2 0 5 3 0 1 0 4 0 6 (Mendibil)

EHS::Kokagunea::Non geografikoa::Non administratiboa::Non zibila\_0 1 1 0 2 0 5 3 0 1 0 2 (Garinoain)

Noizko garaiaz: 1789

Gaztelaniaren ezagutzari buruzko informazioa ere badago bertan, baina testuetan oinarriturik egiten dugun inferentziak hori baino leku handiagoa du: informazioa ez da euskararen kasuan bezain esplizitua. Horrela, badakigu bikariogaiak, Garinoaingo bikarioak eta kapituluko aktagileak gaztelaniaz dakitela. Probable da kapituluan, Garinoainen eta Mendibilen beste hainbatek ere euskaraz jakitea, baina horri buruzko informazio zehatzik ez dugu. Hiru pertsona horiei buruzko informazio hori honela formula genezake:

EHS::Aztergaia::Azterbide deskriptiboa::1B - Gaitasuna azaltzea::Gaitasun-maila izatea::Zehaztu gabeko erdalduna::Idazmena [Kasu batean, bikariogaiarenean, badakigu euskaraz ere badakiela, baina ez hizkuntza bakoitzak bere gaitasun-moldaeran duen pisua. Ezin, beraz, *euskal elebiduna/erdal elebiduna/parez pareko elebiduna* terminoen artean aukeratu. Garai horretan behintzat, *mintzamina* eta *irakurmena* ere menderatzen dituztela inferentziaz suposa dezakegu. Horrela eginez gero, sobera legoke *idazmenaren* berariazko aipamena.]

EHS::Aztergaia::Azterbide deskriptiboa::1B - Gaitasuna azaltzea::Inferentzia [Oso inferentzia erraza, baina azkenean erabilera-datuetatik egindako inferentzia, testuak ez baitu zuzenean esaten.]

EHS::Kokagunea::Non geografikoa::Non administratiboa::Non zibila\_0 1 1 0 2 0 5 3 0 1 0 2 (Garinoain)

EHS::Kokagunea::Non geografikoa::Non administratiboa::Non zibila\_0 1 1 0 2 0 5 5 0 0 0 2 (Orreaga)

EHS::Kokagunea::Non soziofuntzionala::Zertan: jardungunea::Eliza [Ez da ezinbestean jaso beharreko datua. Hala ere, gaztelaniazko gaitasun-mailaz informazio segurua duguneko hiru kasu horiek elizgizonak izatea bada deigarri.]

Noizko garaiaz: 1789

Azkenik, marjinala bada ere, honako datuok ere erants genitzake artikulu modernoaren idazleari begira. Honela, bere gaztelania-ezagutzari dagokionez:

EHS::Aztergaia::Azterbide deskriptiboa::1B - Gaitasuna azaltzea::Gaitasun-maila izatea::Zehaztu gabeko erdalduna::Idazmena [Inferentziaz, suposa dezakegu *mintzamina* eta *irakurmena* ere menderatzen dituztela. Horrela eginez gero, sobera legoke *idazmenaren* berariazko aipamena.]

EHS::Aztergaia::Azterbide deskriptiboa::1B - Gaitasuna azaltzea::Inferentzia [Oso inferentzia erraza, baina azkenean erabilera-datuetatik egindako inferentzia, testuak ez baitu zuzenean esaten.]

Noizko garaiaz: 1986



Aurreko gelaxkan egindako galdera berbera egin behar dugu orain ere: datu horiek guztiak jaso behar al dira? Seguru asko, ez. Hasteko azken datu multzoa, artikulua egileari dagokiona, *EHS*k lantzen duen epetik kanpora dago eta, beraz, ez da jasotzekoa. Are gutxiago, aipu hau euskarak XVIII. mendean zeukan egoera aztertzeke asmoarekin jaso zela jakinik.

### 12.3. 1Cren adibidea

Gatozen orain 1C gelaxkara. Hona hemen aipu bat:

“Okerrena, lan tresnen gabezia daiteke. Hiztegi eta Kultur liburuak eta Unibertsitatea eta euskaldun zerebroen euskal lana eta abar, hastekoxe ditugu oraindio. Ez dago bazterterik “Euskal Ikaskuntza”, “Amigos del País”, “Jakin”, “Uzei”, “Euskaltzaindia” eta besteak eginiko lana, eta goi mailako lana. Hala ere lan tresna gabezi gogorra somatzen da eta ez dugu behar haineko bateratasunik.”

Euskaraz lan egiteko tresnen gabezia da pasarte osoaren kezka: hala dio idazleak hasieran, eta hala errepikatzen du azken esaldian, beste gai batera, hizkuntza aldetiko batasun-faltara, jo baino lehen. Lehen azterbidean gabiltza beraz, deskribapenean; dimentsio aldetik, hizkuntzaren barne-kontuez ari gara, besteren artean: hiztegiak falta omen dira; hizkuntza bera ez omen dago behar bezain bateratua.

Ikus ditzagun, ondorioz, aipu honi jartzen dizkiogun kate-markak:

EHS::Aztergaia::Azterbide deskriptiboa::1C - Hizkuntza azaltzea  
Noizko garaiaz: 1979

Badirudi kezka aski orokorra dela euskarari begira, ez leku edo jardungune jakin bati begirakoa<sup>747</sup>. Ezin, beraz, kokagunea zehaztu.

### 12.4. 1Dren adibidea

Eman dezagun 1D gelaxka honetarako adibide bat. Beste hainbat kasutan bezala, beste gelaxkaren batean ere jaso beharko litzateke. Beste erabilera posible horiek isilpean gordeko ditugu oraingoan, gelaxka hau eztabaidatzean. Hona hemen, bada, aipua<sup>748</sup>:

“Ni neurez naiz “behekoen” aldekoa: gu baserritar ginen eta aitak gure posizio sozialaz zera esaten zuen: gu “bajuok”. Gu “bajuok” bajuago geratu ginen hizkuntza berari egin zien mezu eta galerazpen berarengatik ere.

<sup>747</sup> Kontuan har bedi azken pasarte 5Cri dagokiola: “ez dugu behar haineko bateratasunik”.

<sup>748</sup> *EHS*ren aplikazioaren elkartegian GAND008\_01 identifikatzailearekin jaso (Gandia 2009: 2).

Eta abar. Baina gu “bajuon” eta galtzaileon betiko lagunak –zalantzaldi bat edo besteren pekatuak gorabehera– gureganantz itzuli ziren eta gure alde jarri eta aritu. Arantzazun ezin zitekeen bestelako fraile izan: jende zapaldua, apala, bajua, mehea zetorren batez ere hona etorri, esperantza pizka baten bila, arnasa apur baten bila, argi, konprentzio eta laguntza izpi baten bila. Arantzazuko frailea bokazioz da txikar –minor– eta xalo, eta maila hortan ihardun du bai hemen bai euskal herriz herri, bai eta erbestean. Gure kristau konpromezua jende xehe, nolabait baztertu edo gutxietsi eta xumearen aldeko lana izan da bereziki, bai haren kristau bizitzari lagunduz eta baita ere haren sozial eta herribizitzaren [sic] alde jokatuz.”

Hizkuntza-kontuak apenas aipatzen dira testu honetan, bigarren lerroko aipamen zuzena eta azken lerroko zeharkako aipamena salbuesten baditugu. Beste zerbaitez ari da Gandiaga aipu honetan: ‘bajuon’ mentalitatez eta horretaz Arantzazuko fraideek zuten ikuspegiaz. D zutabea gaude, beraz, gizarte-giroa komentatzen eta lehen azterbidean gizarte-giro hori deskribatzen ari da nagusiki.

Hona hemen beraz aipu honi alderdi horretatik jar diezazkiokegun marka-kateak:

EHS::Aztergaia::Azterbide deskriptiboa::1D - Gizarte-giroa azaltzea::Gizarte-giroko datua::Osaera psikosoziala

EHS::Kokagunea::Nolako-zenbat::Nolakoa::Estratifikazio soziala

EHS::Kokagunea::Non geografikoa::Non administratiboa::Non zibila\_0 1 1 0 1 0 3 1 0 2 0 8 0 1 (Arantzazu)

EHS::Kokagunea::Non geografikoa::Non administratiboa::Non zibila\_0 1 (Zazpi probintziak)

Noizko garaiaz: 1963-2001

EHS::Kokagunea::Non soziofuntzionala::Zertan: jardungunea::Etxea eta familia

EHS::Kokagunea::Non soziofuntzionala::Zertan: jardungunea::Eliza

Itzul gaitzen orain bigarren esaldi horretara: ‘Gu “bajuok” bajuago geratu ginen hizkuntza berari egin zien mezu berarengatik ere’. Nola sailkatuko dugu? Hirugarren azterbidean sailkatzeko tentazioa izan dezakegu: badirudi euskararekiko jarrerak eta jokabideak (E dimentsioko ezaugarriak) gizarte-giroan (D dimentsioan) eragin dutela. Falta da, hala ere, osagai bat, hirugarren dimentsioan txertatu ahal izateko: hirugarren dimentsioa alda-keta baten gainean (hots, bigarren azterbidean gertatutako zerbaiten gainean) hitz egiten da. Eta hemen ez gaude bigarren azterbidean, lehenengoan baizik. 1D-ko ezaugarri bat trinkotu egiten da jokabide-jarrera horiei esker: “‘bajuok’ bajuago’ daude ondorioz. Han ez dago belaunaldien, garaien edota lekuen arteko konparaziorik, bigarren azterbidean esperoko genukeen bezala, D dimen-

tsioko ezaugarri bat indartzen duen gehigarritzko arrazoia baizik. *Zergatik 1D*-ra jo behar dugu, beraz.

EHS::Aztergaia::Azterbide deskriptiboa::1D - Gizarte-giroa azaltzea::Zergatik 1D

## 12.5. 1Eren adibidea

Eman dezagun jarraian 1E-rako adibide bat<sup>749</sup>:

«Otro texto, cuya referencia no puedo dar, Txepetx nos dice: “El euskera es la infancia de la humanidad y memoria viva de Europa. Los pequeños idiomas se perderían intentando limitar las sandeces de los poderosos... los idiomas ‘pobres’ de poder material pero ricos en su espíritu, pueden servir de brújula en el camino del regreso al Padre, de reintegración y reconciliación con la vida, porque los valores que los han preservado –la necesidad de autointerpretarse, el vínculo afectivo con la propia naturaleza, los lazos de solidaridad– son valores del reino”.»

Erdotzainek ekartzen digun aipuak, Txepetxenak, euskararen baloreak goraitzen ditu: hizkuntzari buruzko iritzia eman digu, beraz, testu-zati horretan.

Honelako marka-katea behar dugu gutxienez, ondorioz:

EHS::Aztergaia::Azterbide deskriptiboa::1E - Jarrera azaltzea::Iritziaren mamia:: Hizkuntzez: C::Euskara

## 12.6. 2Aren adibidea

Oso aipu apala hartuko dugu oraingoa<sup>750</sup>:

“Arantzazura zetorren erromes eta jendearen artean euskara besterik ez zen entzuten garai hartan. Aldaketa ikaragarria benetan. Baina honuntzaino iritsi garenez gero norbaitek galdetu lezake: Zenbaterainoko eragina izan zuen garai hartan Aitzol Jaunaren lanak?”

Egileak bere biografia egitean gaztetan ezagutu zuen Arantzazu hura orain idazten ari deneko garaikoarekin konparatzen du, euskararen erabilerari dagokionez: orduan euskara bakarrik entzuten eta egiten zen itxuraz erromesen artean; orain idazten ari den garaian, ordea, egoera bestelakoa da (ez du zehazten, baina gaztelania askotxo entzuten dela suposa dezakegu).

<sup>749</sup> EHSren aplikazioaren elkartegian ERDO001\_08 identifikatzailearekin jaso (Erdotzain 1996: 17).

<sup>750</sup> EHSren aplikazioaren elkartegian ALUS001\_04 identifikatzailearekin jaso (Alustiza 2004: 127).

Nola formula dezakegu datu hau marken bidez? Hona hemen gure proposamena:

EHS::Aztergaia::Azterbide zinetikoa::2A - Erabilera-aldaketa::Konparazio-mota::Aldi batetik besterakoa

EHS::Aztergaia::Azterbide zinetikoa::2A – Erabilera-aldaketa::Hizkuntza-erabilerearen bilakaera::Euskararen erabilerak behera egitea::Zehaztu gabea

EHS::Kokagunea::Non geografikoa::Non administratiboa::Non zibila\_0 1 1 0 1 0 3 1 0 2 0 8 0 1 (Arantzazu)

EHS::Kokagunea::Non soziofuntzionala::Zertan: jardungunea::Aisia eta kirola [Erromesaldia ez da noski kirola. Baina erlijio-punttua izan arren herrietako aisialdi-mota tradizionala ere bada eta hala sailkatzea erabakia dugu EHSn.]

EHS::Jarduera::Ahozkoa::Oro har, zehaztu gabe::Beti edo ia beti euskaraz::Euskara, oro har [Gerra aurreko egoera]

EHS::Jarduera::Ahozkoa::Oro har, zehaztu gabe::Nahas-mahas [Idazleak idatzi garaiko apreziazioa, testuan inplizitua eta hizkuntza bakoitzaren pisua zehaztu gabe.]

Noizko garaiaz: 1928-1936 [Gerra aurreko unea, gutxi gorabehera.]

Noizko garaiaz: 1997-2004 [Liburua argitara eman arteko epe moderno, gutxi gorabehera.]

## 12.7. 2Bren adibidea

Har dezagun, 2B gelaxkaren adibidea emateko, testu simple bat<sup>751</sup>:

“Beste gauza geiagoz ere itzegin dugu. Tankera auxe artu diot: nekez irrtetzen zaizkiola itzak; nagitua, erdoitua dagola euskeraz itzegiteko.

– Pixkabat kostea egiten zaik euskeraz itzegitea. Errazago mintzatuko intzan etxean ez aal duz ala?

– Bai, alaxe da. Erderaz ikasi eta itzegin bearraren bearrez...”

Aldizkari-artikulu honen izenburua oso da adierazgarria: *Arantzazu ez da leengo*. Izenburuak berak aldaketa gertatu dela jakinarazten digu. Aipua, zehazki, Arantzazuko ikasle baten hizkuntza-gaitasunean gertatutako aldaketen berri ematen digu, artikulugileak mutikoari egindako galderen bidez: euskarazko gaitasuna galdu egin du partez; gaztelaniazkoa, ordea, indartu egin zaio.

Hona hemen beraz aldaketa horiek islatzeko erabil ditzakegun marka-kateak:

EHS::Kokagunea::Non geografikoa::Non administratiboa::Non zibila\_0 1 1 0 1 0 3 1 0 2 0 8 0 1 (Arantzazu)

EHS::Kokagunea::Non soziofuntzionala::Zertan: jardungunea::Eliza

<sup>751</sup> EHSren aplikazioaren elkartegian GAZT001\_02 identifikatzailearekin jasoa (Gaztaña 1970: 3).

EHS::Kokagunea::Non soziofuntzionala::Zertan: jardungunea::Etxea eta familia

EHS::Aztergaia::Azterbide zinetikoa::2B - Gaitasun-aldaketa::Konparazio-mota::Aldi batetik besterakoa

EHS::Aztergaia::Azterbide zinetikoa::2B - Gaitasun-aldaketa::Konparazio-mota::Leku batetik besterakoa

EHS::Aztergaia::Azterbide zinetikoa::2B - Gaitasun-aldaketa::Hizkuntza-gaitasunaren bilakaera::Gaitasunean behera egitea::Euskara

EHS::Aztergaia::Azterbide zinetikoa::2B - Gaitasun-aldaketa::Hizkuntza-gaitasunaren bilakaera::Gaitasunean gora egitea::Erdara

## 12.8. 2Cren adibidea

Har dezagun, 2C gelaxkaren adibidea emateko, honako testu hau<sup>752</sup>:

“Tras de proclamar inequívocamente que «el problema del porqué de la conservación de la lengua vasca, es verdaderamente difícil», Antonio Tovar trata de encontrarle solución. La presencia en el vascuence de una capa de elementos latinos evidentemente anterior al siglo v y que no han evolucionado posteriormente del mismo modo que lo han hecho en los idiomas romances, mueve a este autor a sospechar que «el porqué de la conservación extraordinariamente larga del vasco, debe consistir, según sostiene Caro Baroja, en que la romanización fue no sólo incompleta, sino interrumpida»: al caer el imperio romano, se produjo en Vasconia una descomposición de las ciudades, una ruralización acompañada de un retroceso del latín y, con él, de un descenso del nivel cultural que favoreció la recuperación del idioma autóctono; al quedar una gran parte del País fuera de la autoridad efectiva del Reino visigodo, este fenómeno fue probablemente más acentuado entre los vascos que en los lugares de la Península donde se mantuvieron los nexos políticos –y, al mismo tiempo, religiosos, económicos y culturales– con la corte visigótica. Este reflujó de la romanización, más acentuado que en otros sitios (y que, como veremos en el capítulo siguiente; se registra ya antes de la venida de los germanos, pues obedece inicialmente a las crisis que atravesó el *imperium* durante todo el siglo IV de nuestra era), es una primera explicación aceptable, pero sirve sobre todo para la Edad Media y siglos posteriores, sin darnos razón del hecho de que el fenómeno lingüístico vasco sobreviviera a la romanización.”

Oinarriz, Azaolak aurkezten diguna euskaren bizi-iraupenaren zergatikoa da. Argudio nagusi horren oinarrian hartzen du Tovar-ek behatutako datua, hizkuntzaren analisiari dagokiona, C dimentsiokoa: euskararen ba omen dago

<sup>752</sup> Testu zati hau 2Ako adibide prototipikoa da. 2C gelaxkan ere sartzekoa da. EHSren aplikazioaren elkartegian AZAO001\_06 identifikatzailearekin jaso (Azaola 1976: 94-95).

latinezko elementuez osaturiko geruza. Datu horrekin bi konparazio egiten dira: lehendabizikoa, elementu horiek jarraian izan duten bilakaera, euskararen barnean eta, bigarrena, elementu horien bilakaera erromantzeetan izan dute bilakaerarekin. Konparazio horietatik, gainera, gehigarritzko datua ateratzen du (osatu gabeko erromanizazioarena), D zutabekoa hain zuzen. Garapen hori, hirugarren azterbideari dagokiona alegia, albo batera utziko dugu oraingoz. 2C gelaxka honi begira, ondoko konparazio hauek interesatzen zaizkigu.

Hona hemen marka-kate egokiak:

EHS::Aztergaia::Azterbide zinetikoa::2C - Hizkuntza-aldaketa::Konparazio-mota::Aldi batetik besterakoa

EHS::Aztergaia::Azterbide zinetikoa::2C - Hizkuntza-aldaketa::Hizkuntzaren osaerak izandako aldaketatik eratorritako datua::Deskribapen globaleko aldaketa::Oinarrizko ezaugarri linguistikoak::Lexikoa

Noizko garaiaz: 0476-1512

EHS::Aipuaren ezaugarriak::Aipuak zein hizkuntza aipatzen duen::Euskara::Zehaztu gabea

EHS::Aipuaren ezaugarriak::Aipuak zein hizkuntza aipatzen duen::Latina

## 12.9. 2Dren adibidea

Humboldt-engana jotzen dugu 2D ilustratzeko<sup>753</sup>:

“El honrado y vigoroso, pero áspero vizcayno, y el blando suletano, en quien parece despertado de nuevo el espíritu de los trovadores provenzales, hablan un idioma, y solo están separados por pocos días de camino; distritos próximos nombran las mismas cosas con nombres diferentes y sin embargo pertenecientes al mismo idioma; localidades casi inmediatas se entienden con trabajo y no obstante se reconocen como hermanos de una misma nación. En las lejanas costas de España, Francia e Italia se han conservado de generación en generación nombres de montes, ríos y ciudades, que tienen evidente origen vasco. ¿Se necesita más para demostrar que estirpes vascas estuvieron en otro tiempo en posesión de amplias tierras, pero que poco a poco repelidos de todas partes fueron por último vecinos aquéllos, que primeramente estaban entre sí separados por grandes espacios?”

Egia esan, azken esaldia bakarrik jaso da aipu gisa: esaldi horren testuingurua argiago gera dadin eman ditugu aurreko esaldiak. Hizkuntza-batasunean eta karaktere-desberdintasunean bilatzen ditu Humboldt-ek euskaldunek lehen baino lur gutxiago okupatzen dutela frogatzeko motiboak. Gutxi inporta zaigu, aipua sailkatzeko orduan, arrazoibide hori zuzena den ala ez: garrantzitsua bes-

<sup>753</sup> EHSren aplikazioaren elkartegian HUMB004\_81 identifikatzailearekin jaso (Humboldt 1970: 443).

te hau da: aldaketa hori eratorri izan da. Humboldt-en arabera euskaldunen lurralde-banaketa aztertzen badugu, lehen baino leku txikiagoan bildu direla ikusiko dugu. Hitz batean, prozesu demografikoaz ari gara.

Hori horrela, marka-kateak honela zehaztu ditzakegu:

EHS::Aztergaia::Azterbide zinetikoa::2D - Gizarte-giroaren aldaketa::Gizarte-giroaren aldaketa::Prozesu demografikoa

Noizko garaiaz: 0000-1801 [Ez dakigu justu noizko garaiaz ari den Humboldt]

Bigarren adibide bat eman dezagun<sup>754</sup>:

“Altzara erromerian joaten zen garai batean, urruti zegoen, karlisten basoa zen. Edo bertsolari zarpail batzuen, Artzai Txikiya eta Txirritarena. San Martzialetan ere oso festa eskaxak egingo ziren, horregatik luzatzen zen hurrengo eguna arte: “Gaur Santeon, jan da eon”. Eta San Martzial hirugarrena berriz, Santa Isabel: baserritarren eguna. Gosaria, meza, idi-probak, bertsolariak. Hori garai batean zen, 1950-60 urteak arte. Orduan heldu ziren herri osoak Extremaduratik, Miajadas adibide. Bertakoak “torrioneas” bihurtu ziren; eta etorri berriak “mantxurrianoak”. Altzaren itxura aldatu egin zen guztiz, hirigintza zabar batean. Bertakoak baino kaltetuagoak gertatu ziren, bizi-baldintzetan, etxe berri haiek erosi zituztenak. Joan Mari Irigoienen poema batek islatzen du ingurugiroaren hondamendia<sup>755</sup>.”

Gelaxka honi begira esaldi bakarrean jaso dezakegu funtsezkoa: ‘Altzaren itxura aldatu egin zen guztiz, hirigintza zabar batean’. Une batetik bestera (Irigoienen haurtzarotik heldu-garaira bitartean) erabat aldatu zen Altza: kanpotik etorritako populazio berri bat iritsi zen (prozesu demografikoa) eta beste erai-kin-mota bat, ordura artekoak baino askoz ere altuagoa, ezarri zen herrian (prozesu ekonoteknikoa). Gure interesetarako agian marjinaltzat hartu behar da, baina Irigoienen poemak asko azpimarratzen du, horrezaz gainera, beste gertae-ra hau: naturaren, ordu arteko ingurune berdearen, desagerpena.

Hona hemen nola islatu aldaketa hori, beraz:

EHS::Aztergaia::Azterbide zinetikoa::2D - Gizarte-giroaren aldaketa::Gizarte-giroaren aldaketa::Prozesu demografikoa

EHS::Aztergaia::Azterbide zinetikoa::2D - Gizarte-giroaren aldaketa::Gizarte-giroaren aldaketa::Prozesu ekonoteknikoa

<sup>754</sup> EHSren aplikazioaren elkartegian IZAG001\_10 identifikatzailearekin jaso (Izagirre 1998: 33).

<sup>755</sup> Irigoienen olerkiaren zati luze bat ematen du aipuak, gaiari dagokionez guztiz argigarria. Espazio-arazoengatik ez dugu hemen jaso.

EHS::Kokagunea::Non geografikoa::Non administratiboa::Non zibila\_0 1 1 0 1 0 3 2 0 0 0 2 0 6 (Altza)  
Noizko garaiaz: 1948-1975

## 12.10. 2Eren adibidea

2E-ren adibide egokia eskaintzen digu<sup>756</sup>:

“El euskaldun ha permanecido, durante siglos, apegado a su lengua. Sólo en el siglo XIX, cuando en nuestros pueblos se han encaramado a los puestos dirigentes elementos extraños y merced a las comunicaciones y a las tres guerras (Independencia y carlistas) no ha resistido más el vascongado de Navarra y ha tenido que sucumbir a tan fortísimo enrarecimiento; pero este abandono del vascuence por su poseedor, no ha sobrevenido más que entrado ya el siglo pasado.

Viendo que en el cuartel y en la escuela eran los vascos objeto de befa y pitorreo, y que en la capital se le tenía al de los alrededores de Iruña por un ser bárbaro e incapaz de educación, es entonces cuando aquel apego a su idioma se ha tornado en menosprecio, y ha procurado no transmitirlo a su hijo.”

Kontraste argia eskaintzen digu Irigaraik: lehen, euskalduna ‘apegado a su lengua’ zegoen; une batetik aurrera, ordea, ‘aquel apego a su idioma se ha tornado en menosprecio’. Jarrera-aldaketa nabarmena, beraz. Besterik badago, jakina, pasarte horretan, baina gure ustez muinekoa da jarreretan eta, ondorioz, portae-retan gertatutako hori.

Nola islatuko dugu 2E-ko kontu hori gure marketan? Hona hemen:

EHS::Aztergaia::Azterbide zinetikoa::2E - Jarrera-aldaketa::Iritzia-  
mamaia::Hizkuntzez: C::Euskara

EHS::Aztergaia::Azterbide zinetikoa::2E - Jarrera-aldaketa::Konpara-  
zio-mota::Belaun artekoa

EHS::Kokagunea::Non geografikoa::Non administratiboa::Non zibila\_0 1 1 0 2 0 5 1 0 0 0 2 (Iruñea) [Bistan dago testuaren zati baten erreferentzia Nafarroa osoa dela. Iruñea jarrita nahikoa da, hala ere: Iruñearen kodearen barnean agertzen baita Nafarroarena.]

Noizko garaiaz: 1801-1900

## 12.11. 3Aren adibidea

Hona hemen gelaxka honetarako hartu dugun adibidea<sup>757</sup>:

<sup>756</sup> EHSren aplikazioaren elkartegian IRIG003\_5 identifikatzailearekin jaso (Irigarai 1935: 603-604).

<sup>757</sup> EHSren aplikazioaren elkartegian ALUS002\_07 identifikatzailearekin jaso (Alustiza 1961: 278-280).



“Une ontan Naparroko Erro deritzaion baillara ederra datorkit burura. Baillara guztian erri bakarra degu euskeraz mintzatzen dana: Mezkiriz deritzaion errixka. (Luzaide edo Valcarlos ezteztartean sartzen, Espainiako baiño Frantzirako joera aundiago baidu). Mezkiriz euskeraz ari da oraindik. Apaiz euskaldun bat izan dualako beti. Zaar bat zan nik azkenekoz ezagutu nuana. Il zan gizarajoa. Entzun detanez, euskerarik ezteztakian gazte bat etorri zaio atzetik. Ta egingo nuke, amabost urteen buruan, irentsi duala ango euskera ederra. Baillara ortan gertatzen dana da au ere: Zaarrak ozta-ozta dakite erdera: Esnotzen esate baterako. Joan diraneko eun urte oetan ezteztute euskerazko predikurik izan. Mixiotan iñoiz edo beste bakarrik. Ta “fides ex auditu” sartzen bada, ezdet uste putzu aundirik izan lezaketenik onuzkero. Espiritu Santuaren aizea goitik etorri ezpazaie beiñipein. Ta fedea galeran dijoa, jakiña, eta federekin baita ere gure euskera.

Baiño euskera ortara galtzeko, zer gertatzen dala emen esango zenduke?, galdetu nion bein Naparroko gizon ospetsu bati. Zorrozkiz eman zidan erantzuna: Apezak, apezak!”

Jadanik sarritan gertatu zaigun bezala ohar gaitezke bestelako gelaxketarako informazioa ere bada karrela: informazio hori oraingoz bazter utziko dugu.

Gelaxka honetarako adibide bat baino gehiago dugu testu bakar honetan. Ikus ditzagun adibideok, banan-banan. Hona lehendabizikoa: “Mezkiriz euskeraz ari da oraindik. Apaiz euskaldun bat izan dualako beti”. Idazlearen ustez Mezkitritzen oraindik euskeraz egiten bada, apezeta betidanik euskalduna izan delako da. Bestela esanda, garai desberdinak konparatuta erabilera ez da aldaketarik gertatu, apezaren presentziak eta jarduerak hala eragin duelako. Hots, gertaera honen azpian, hirugarren azterbidean beti gertatzen den bezala, 2Ako konparazio bat dago, konparatutako entitateen arteko aldaketa berdin zero. Kristautze-lana egiten duen eliz-ordezkariegaratik, prozesu soziokulturalagatik, euskara erabiltzen jarraitu omen dute bertakoek (D>A)<sup>758</sup>. Argudioa agian ahula edo, gutxienez, partziala iruditzen bazaigu ere (batez ere, hurrengo esaldian kontrakoa espero duelako idazleak: herriaren euskal giroak apezeta euskaldunduko omen du), Alustizak hala dio eta datu hori kontuan hartzekoa da. Bestela ere irakur dezakegu datua: apezak euskeraz beti egi(te)n duelako (eta bertako hierarkian duen pisuagatik) besteek ere jarraitu dute egiten (A>A).

Honela formaliza genezake irakurketa hori:

EHS::Aztergaia::Azterbide dinamiko::3A - Erabilera-aldaketen dinamika::Dimentsioen arteko harremana::A

<sup>758</sup> Notazio-sistemaren azalpenerako ikus 52. taula eta horri dagokion azalpena 8.3.0.2.3. ataltxoan.

EHS::Aztergaia::Azterbide dinamikoa::3A - Erabilera-aldaketen dinamika::Zergatik: aldaketa-iturri xehea - D::Prozesu soziokulturala

EHS::Kokagunea::Non geografikoa::Non administratiboa::Non zibila\_0 1 1 0 2 0 5 5 0 6 0 1 1 5 (Mezkiritz)

EHS::Kokagunea::Non soziofuntzionala::Zertan: jardungunea::Eliza

Esnotzeko adinekoei dagokienez, bestelako eragina detektatu du idazleak: euskaraz egiten duten apezten faltagatik, bertakoen fedean eragin negatiboa izan da. Erabilera-faltak prozesu soziokulturalean ( $A > D$ ) eragin du, beraz:

EHS::Aztergaia::Azterbide dinamikoa::3A - Erabilera-aldaketen dinamika::Dimentsioen arteko harremana::D

EHS::Kokagunea::Non geografikoa::Non administratiboa::Non zibila\_0 1 1 0 2 0 5 5 0 6 0 1 0 6 (Esnotz)

Hirugarren kasu bat dugu jarraian, pasarte berean: “Ta fedea galeran dijoa, jakiña, eta fedearekin baita ere gure euskera”. Hots,  $A // D$  edo, era berean,  $B // D$ . Euskararen egoeran dagoen aldaketa hori lotu behar da, zalantzarik gabe, inplizituki ulertarazi zaigun zerbait: Esnotzeko zaharrek ozta-ozta dakite gaztelaniaz; gaztetxoek, ordea, gero eta hobeto.

EHS::Aztergaia::Azterbide dinamikoa::3A - Erabilera-aldaketen dinamika::Dimentsioen arteko harremana::D

EHS::Kokagunea::Non geografikoa::Non administratiboa::Non zibila\_0 1 1 0 2 0 5 5 0 6 0 1 0 6 (Esnotz) [Ez da erabat argi, dena den, egileak fedearen galeraz dioena lurralde zabalagoari buruz egindako jeneralizazioa ez ote den.]

Aipuren azken pasarteak, azkenik, oso era eliptikoan ematen digu laugarren kasua: hainbat apezek euskaraz egiten ez duelako, edota oso gutxi egiten duelako, galtzen joan da euskara herritarren artean.  $A > A$  edo, akaso,  $D > A$ .

EHS::Aztergaia::Azterbide dinamikoa::3A - Erabilera-aldaketen dinamika::Dimentsioen arteko harremana::A

EHS::Kokagunea::Non geografikoa::Non administratiboa::Non zibila\_0 1 1 0 2 0 5 (Nafarroa) [Testuinguruagatik dirudi Nafarroaz (bakarrik) ari garela, erabat seguru ez bada ere.]

## 12.12. 3Bren adibidea

Azter dezagun jarraian 3B-ko adibide bat. Euskara Foruko eta Arantzazuko fraide-eskoletako curriculumetan ez sartzearen alde daudenen kontra argudiatzen du Villasantek<sup>759</sup>:

<sup>759</sup> EHSren aplikazioaren elkartegian VILL003\_22 identifikatzailearekin jaso (Villasante 1954: 138-147).

“Creo que no se precisa gran copia de razones para mostrar la vacuidad de tal modo de pensar. Con lo que traen de casa, escasos serían los que al final de la carrera estuvieran capacitados para desempeñar medianamente sus funciones sacerdotales en vasco; antes al contrario, la experiencia muestra que si la lengua vasca queda injustamente excluída de los programas de la carrera, el germen vasco que recibiera el niño en el hogar se atrofia muy pronto y en un gran número llega morir, por falta de cultivo.”

Hona zer azaltzen digun: etxetik dakarten euskara ahuldu eta are galdu egiten dute ikasleek. Horra hor hizkuntza-gaitasunean gertatzen den aldaketa bat (2B). Aldaketa hori ulertzeko arrazoa ere ematen digu Villasantek: etxeko euskara hori ez da behar bezala lantzen eta jorratzen frantziskotarren ikaste-txeetan. Hezkuntza-prozesu desegoki batengatik, hots, prozesu soziokultural batengatik, gaitasun-galera gertatzen da.

Interpretazio hori islatzeko, hona hemen erabil ditzakegun marka-kateak:

EHS::Aztergaia::Azterbide dinamikoa::3B - Gaitasun-aldaketen dinamika::Zergatik: aldaketa-iturri xehea - D::Prozesu soziokulturala

EHS::Kokagunea::Non geografikoa::Non administratiboa::Non zibila\_0 1 1 0 1 0 2 2 0 0 9 (Forua)

EHS::Kokagunea::Non geografikoa::Non administratiboa::Non zibila\_0 1 1 0 1 0 3 1 0 2 0 8 0 1 (Arantzazu)

EHS::Kokagunea::Non soziofuntzionala::Zertan: jardungunea::Eliza

EHS::Kokagunea::Non soziofuntzionala::Zertan: jardungunea::Hezkuntza

EHS::Aipuaren ezaugarriak::Aipuak zein hizkuntza aipatzen duen::Euskara::Zehaztu gabea

Noizko garaiaz: 1954

Eman dezagun, badaezpada ere, bigarren kasu bat<sup>760</sup>:

“Aita Larramendiren gutunez gain ezagutzen dira klase sozial altuko beste pertsona batzuren euskarazko karta batzu. Pertsona hauek gaztelaniaz idazteko ohitura zuten arren, inoiz edo behin (aurreraxeago emango ditudan arrazoiengatik) pasarteren batzu idatzi izan zituzten euskaraz eta nahiko era txukunean gainera. (ikus eranskinean Ignacio de Agirre jaunak Peñafloardari idatzitako karta eta Fr. Jph. Ignacio de S<sup>o</sup> Dngo y Echevarriak beroni idatzitakoa).

Agian honako ondorio hauek atera genitzake:

– Klase goreneta pertsona askok herri xeheak baino erraztasun guxtiago zuten euskaraz mintzatzeko, Euskal Herritik urruntzen zirela-

<sup>760</sup> EHSren aplikazioaren elkartegian SAGA001\_48 identifikatzailearekin jaso (Sagarna 1984: 44).

ko gaztelaniaz kultur maila landu baten jabe egin eta garrantzi handiago ala txikiagoko kargutan iharduteko.

- Euskaraz landutako literatur eta kultur tradizioaren faltak ere eragozten zien klase gorenei beren funtzio soziala euskara erabiliz betetzea.
- Aurrerago aterako ditudan beste ondorio batzu zorrotasun metodologikoak eskatuko lukeen baino lehenago azaltzea bada ere, esan nezake pisu handia zuela euskaldun gehienek euskararen erdararekiko menpekotasuna normalizat hartzeak.”

3B gelaxka honi begira Andoni Sagarnak seinalatutako ondorioak interesatzen zaizkigu, bereziki lehenengoa. Euskaraz egiteko erraztasuna dela-eta, bi klase sozialen (‘[k]lase goreneta pertsona asko’/‘herri xehea’) arteko konparazioa egiten du lehenengo ondorio horretan: hor 2B-ko adibide bat dugu. Bigarren konparazio bat ere badago tartean: klase goreneta pertsonak euskaraz egiteko txikitzen duten gaitasuna batetik eta gero, heldutan, duten apalagoa bestetik. Hor ere 2B-ko bilakaera dugu. Diferentzia horretarako ustez dauden motiboak azaltzen ditu egileak: heldutan lehenengoak ez ziren bigarrenak bezain trebe euskaraz egiteko, gaztelaniazko maila ona lortzeko urteotan Euskal Herritik kanpo bizi zirelako. B zutabe horretan ikusi ditugun aldeek, beraz, gaztelania ikasi behar izanean dute esplikazioa: D>B, *EHS*ren ohiko ikur-sistemaren arabera.

Hona hemen gelaxka honi begira erabil ditzakegun marka-sortak (2B-ri eta beste hainbat gelaxkari dagozkienak ez dira hemen jasotzen):

EHS::Aztergaia::Azterbide dinamikoa::3B - Gaitasun-aldaketan dinamika::Zergatik: aldaketa-iturri xehea - D::Prozesu soziokulturala  
 EHS::Kokagunea::Nolako-zenbat::Nolakoa::Estratifikazio soziala  
 Noizko garaiaz: 1700-1800

### 12.13. 3Cren adibidea

Adibide gisa, aipu baten lehen pasarteak dakargu hona (aipuan agertzen diren adibide konkretuak jaso gabe)<sup>761</sup>:

“El largo periodo de la dominación de Roma y el incontestable prestigio de la nueva cultura ejercieron sobre el euskera un intenso influjo particularmente importante en lo tocante al léxico, la derivación y aspectos superficiales de la sintaxis, sin que afectara a la naturaleza misma de la lengua, la cual, a pesar de la aculturación de sus habitantes, mantiene un tipo de estructura imposible de confundir con las lenguas indoeuropeas antiguas o modernas o con cualquiera de las romances.”

<sup>761</sup> *EHS*ren aplikazioaren elkartegian ZIER001\_10 identifikatzailearekin jaso (Cierbide 1990: 152-153).

Zer argudiatzen digu esaldi honetan Zierbidek? Euskararen barne-osaeran gertatutako aldaketa da bertan azpimarratzen duena (2C-ko aldaketa bat, beraz). Gertaera horren motibo gisa, berriz, honako elementuok aipatzen ditu Erromaren agintaritza (hots, prozesu politiko-operatiboa) eta latinezko kultura berriaren eraginkortasuna (prozesu soziokulturala); berariaz aipatu ez arren, jakin badakigu kultura horretan, horrezaz guztiaz gainera, elementu ekonoteknikoak ere hor zeudela: *EHS*ren ikur-sisteman labur-labur adierazita, beraz, D>C.

Nola formula ditzakegu hori guztia marka-kateen bidez? Hona hemen proposamena:

EHS::Aztergaia::Azterbide dinamikoa::3C - Hizkuntza-aldaketen dinamika::Zergatik: aldaketa-iturri xehea - D::Prozesu soziokulturala

EHS::Aztergaia::Azterbide dinamikoa::3C - Hizkuntza-aldaketen dinamika::Zergatik: aldaketa-iturri xehea - D::Prozesu politiko-operatiboa

Noizko garaiaz: 0-476

#### 12.14. 3Dren adibidea

Ondoko adibidea 3D gelaxkan sartzeko modukoa da:

“XVIII. mendeaz aurretik, izurriteek sortutako heriotzek edota lurraren pobretasunak eta merkataritzaren nahiz industriaren garapen eskasak inposatzen zuten emigrazioak deusezten zituen biztanleriaren hazkundeak.” (Sagarna 1984: 26)

Euskal Herriko biztanle-hazkunderaren bilakaera XVIII. mendearen aurretik oso bizia zergatik izan ez den azaltzen du aipu honetan Andoni Sagarnak. Bistan denez, biztanleriaren bilakaera D dimentsioan kokatu behar da, demografiaren azpiatalean hain zuzen ere. Bilakaera batez ari denez Andoni Sagarna, 3D-n markatu behar da 1984ko aipu hori.

#### 12.15. 3Eren adibidea

2E gelaxkan jadanik erabili dugun adibidea 3E-rako ere zabal erabiliko dugu. Adibide laburra denez, errepikatu egingo dugu aipu hori. Hona hemen, bada, Aingeru Irigaraik idatzitako testua<sup>762</sup>:

“El euskaldun ha permanecido, durante siglos, apegado a su lengua. Sólo en el siglo XIX, cuando en nuestros pueblos se han encaramado a los puestos dirigentes elementos extraños y merced a las comunicaciones y a las

<sup>762</sup> *EHS*ren aplikazioaren elkartegian IRIG003\_5 identifikatzailearekin jaso (Irigarai 1935: 603-604).

tres guerras (Independencia y carlistas) no ha resistido más el vascongado de Navarra y ha tenido que sucumbir a tan fortísimo enrarecimiento; pero este abandono del vascuence por su poseedor, no ha sobrevenido más que entrado ya el siglo pasado.

Viendo que en el cuartel y en la escuela eran los vascos objeto de befa y pitorreo, y que en la capital se le tenía al de los alrededores de Iruña por un ser bárbaro e incapaz de educación, es entonces cuando aquel apego a su idioma se ha tornado en menosprecio, y ha procurado no transmitirlo a su hijo.”

2E gelaxkan komentatua dugu pasarte honetan Aingeru Irigaraik jasotzen duen jarrera-aldaketa; oraingo gelaxkan interesatzen zaiguna aldaketa horren zergatikoa, bere iturburu-kausa da. Honelako eragin-katea dugu, beraz: erdal-dunek iseka egiten diete euskaldunei (‘Viendo que...’), euskaldunen hizkuntza-leialtasuna ahulduz doa ondorioz (aquel apego a su idioma se ha tornado en menosprecio), belaunez belauneko transmisio-bidea aldatu egiten dute jarraian (‘ha procurado no transmitirlo a su hijo’) eta, azkenik, belaunaldi berrikoek ez dakite (ondo) euskaraz egiten (lehen pasartean islatzen da galera hori: ‘este abandono del vascuence’). E>E>E>B, laburtuz gero.

Honela jaso dezakegu dinamika hori:

EHS::Aztergaia::Azterbide dinamikoa::3E - Jarrera-aldaketen dinamika::Dimentsioen arteko harremana::B

EHS::Aztergaia::Azterbide dinamikoa::3E - Jarrera-aldaketen dinamika::Dimentsioen arteko harremana::E

EHS::Kokagunea::Non geografikoa::Non administratiboa::Non zibila\_0 1 1 0 2 0 5 1 0 0 0 2 (Iruñea)

Noizko garaiaz: 1801-1900

## 12.16. 4Aren adibidea

4A gelaxkako adibide xume bat eman dezagun<sup>763</sup>:

“Batek baño geiagok ez ote digute begiratuko parrez edo errukiz? Euskerarena ikusita dagoala, noski. Beste eun urteko luzapenik ez dagoala berarentzat. Ezta gutxiagorik ere. Batzarrak eta abar, alperreko lanak. Bere azkeneko orduetan ondo iltzen lagundu, ta pakea...”

Frantziskotarren euskal probintziaren sorreraren ehungarren urteurrena ospatzeko eratu den euskarari buruzko bileran sarrera egiten du Villasantek. Begirale imajinario batek bileran bildutakoak nola ikus litzakeen deskribatzen du. Begirale haren ikuspegiaren arabera, hizkuntzaren egoera ikusirik, euskarak ez

<sup>763</sup> EHSren aplikazioaren elkartegian VILL006\_01 identifikatzailearekin jaso (Villasante 1961: 216).

du beste mende bat beteko: gauzak hala egonda gaur, etorkizun beltza aurreikusten zaio. Hitz batean, euskararen etorkizunari buruzko prospekzioa egiten du imajinatutako pertsonaiak, etorkizun hori baloratu gabe. Interpretazio honen arabera, beraz, 4. azterbidean geundeke, A dimentsioan.

Hori horrela izanik, hona hemen beharrezko marka-kateak:

EHS::Aztergaia::Azterbide prospektiboa::4A - Espero den erabilera::Oro har, zehaztu gabe

### 12.17. 4Bren adibidea

3A gelaxkan erabilitako aipuz berriro baliatuko gara oraingoan ere. Honako azalpen honetaz bereziki: “Ta egingo nuke, amabost urteen buruan, irentsi duala ango euskera ederra”. Gogora dezagun esaldi horren testuingurua: idazlearen iritziz Mezkiritzera orain iritsi den apaiz erdaldunak euskara ikasi egingo du. Bestela esanda, gauzak espero daitekeen bidetik joaten badira, apaiz horrek ia-ia ezinbestean ikasiko du euskara, giroak eraginda. Apustua ongi atereaz gero, datu hau 3A atalera mugituko genuke: bere inguruan euskara barra-barra erabiltzen delako ikasiko zuen apaizak (A>B). Falta da, ordea, hala gertatu izanaren berrespena eta, beraz, aurreikuspen prospektiboetan gabiltza, ez azterbide dinamikoaren dimentsioen arteko harremanetan.

Honela marka genezake, beraz:

EHS::Aztergaia::Azterbide prospektiboa::4B - Espero den gaitasuna::Gaitasunaren prognosia::Parez pareko elebiduna

EHS::Aztergaia::Azterbide prospektiboa::4B - Espero den gaitasuna::Gaitasuna eskuratzearen prognosia::Eguneroko jarduera arruntaz jabetzea::Euskara

EHS::Kokagunea::Non geografikoa::Non administratiboa::Non zibila\_0 1 1 0 2 0 5 5 0 6 0 1 1 5 (Mezkiritz)

### 12.18. 4Cren adibidea

4C gelaxkan ondoko galderari erantzuten saiatzen gara: nolako geroa espero dugu, hizkuntz(ar)en barne-osaerari dagokionez? Ondoko aipua argi kokatzen da testuinguru honetan:

“(…) Tolosaldeko gazte askok uste dute noka ia desagertzeaz dagoen bezala, toka ere bide beretik joango dela.” (Ozaita 2014: 86)

Euskararen barne-osaerazko ezaugarri jakin batek (toka) zer etorkizun izango duen azaltzen da aipuan. Euskararen barne-osaerari dagokionez zer etorkizun espero den 4C gelaxkan markatu behar denez, aipu hori gelaxka horretan sartu behar da.

### 12.19. 4Dren adibidea

4D gelaxkaren adibidetzat hitzaldi baten laburpena hartu dugu<sup>764</sup>. Hitzaldi horren laburpena ez dugu osorik jasoko, aski luzea denez. Azterlan honetarako esanahitsua den zatia jasotzen dugu soil-soilik:

- “1. Politiko eta gizarte egoerari eragiten dioten zenbait sozio-politiko jarrerren joera berria aipatu zuen lehenik hizlariak.
  - Pentsaera eta ekintzarako sozio-politiko askatasun gehiago
  - Rejioak baloraketa handiagoa lortu du
  - Nazional katolizismoa praksian baztertu egin da, eta Erregeren entronizazioan Tarancon kardinaleak egindako homilian ia-ia gaitzesi egin zuen nazional katolizismo hura
  - Eliza eta Estatuaren autonomia agerian aitortzen da, e. a.
2. Aldaera hauek guztiak eta aipa litezkeen beste askok, Elizaren bizitzan eta pastoralgintzan ondorio handiak dituzkete.”

Zer kontatzen digu hizlariak? Giro sozio-politiko aldutzen ari dela eta, bide horretatik jarraituz gero, hainbat aldaketa ikusiko ditugula. Aurreikuspena egiten du, beraz. Era horretako aurreikuspenak 4. azterbidean kokatu behar dira. Gaiagatik (‘politiko eta gizarte egoera(...)’, ‘Elizaren bizitzan’) bistan dago D dimentsioan gaudela. Ohartu behar dugu aldaketa horiek ez direla oraindik denak gertatu; laster iristea espero da (‘ondorio handiak dituzkete’). Aldaketa horiek eta bere emaitzak jadanik gertatuak balira, 3. azterbidean egongo ginatke (D>D). Aipu honetan, ordea, prospekzioan ari da egilea: honela jarraituz gero, honako hauek eta hauek izango dira elizan espero daitezkeen ondorioak.

Hona hemen, bada, testu-zati hori kasuan kasuko marken bidez nola islatuko dugun:

EHS::Aztergaia::Azterbide prospektiboa::4D - Espero den gizarte-giroa::Gizarte-giroko prognosia  
 EHS::Kokagunea::Non soziofuntzionala::Zertan: jardungunea::Eliza  
 EHS::Kokagunea::Non geografikoa::Non administratiboa::Non zibila\_0 1 1 (Hegoaldea)

### 12.20. 4Eren adibidea

Hona hemen Campion-en aipu bat 4E gelaxkarako:

«El elemento euskaro es muy importante en el desarrollo de la cultura castellana, y día vendrá en que se ponga de bulto la oriundez de muchos

<sup>764</sup> EHSren aplikazioaren elkartegian OTAE002\_01 identifikatzailearekin jaso (Otaegi *et al.* 1976: 5-7).



nombres gloriosos, nada oculta, por cierto, á los que hablamos baskuenze, pues claramente nos gritan: “somos vuestros!”». (Campion 1900: VI)

Aipu honetan Campion-ek zera adierazten du: euskarak Gaztelako kulturaren duen garrantzia argi aitortuko dela bihar edo etzi. Euskarari buruz dauden iritziak etorkizunean aldatu egingo direla eta gure hizkuntzak alde horretatik aparteko garrantzia izango duela aurreikusten du. Beraz, laburbilduz, euskarari buruzko iritziak zer etorkizun izango duten aipatzen du Campion-ek. Hortaz, 4E gelaxkan kokatzeko modukoa da aipu hori.

### 12.21. 5Aren adibidea

Hona hemen aipu labur-laburra, aski adierazgarria: “Este es, pues, el hecho doloroso y amargo, que la vida del vascuence está gravemente amenazada”<sup>765</sup>. Labur izanik ere argia da planteamendua: euskararen bizitza (erabilera) arriskuan dago eta idazleak datu hori era kritikoan baloratzen du. Idazten duen unean ikusten duen erabilera eta nahi lukeena ez datoz bat.

EHS::Aztergaia::Azterbide kontrastiboa::5A - Idealarekin kontrastatutako erabilera::Erabilera-kontrastea::Arazorik bada

Badaezpada ere, eman dezagun bigarren adibide bat<sup>766</sup>.

“El primer sentimiento provocado por su nombramiento ha sido el de extrañeza. Por qué extrañeza? Porque esperábamos que el obispo nombrado, cualquiera que fuese, se expresara en el idioma propio de esta tierra, el euskara. Que el obispo sea euskaldun tiene mucho que ver con la labor de evangelización en Navarra. Cada vez somos más conscientes de ello, y nos preocupa a los que somos colaboradores en la evangelización. Esta carta es consecuencia de esa misma preocupación.”

Apezek espero zutena ez da gertatu: beharrezkotzat jotzen zuten gotzaina euskaldun izatea (hizkuntza-gaitasunari buruz, B dimentsioaz, ari gara, beraz: ikus 12.22) eta azalpenak euskaraz ematea (orain euskararen erabilera dihardute, A dimentsioaz). Errealitatea beren nahiarekin bat ez etortzean jauzi horri buruzko balorazio negatiboa egiten dute: ez daude gustura, ez daude konforme.

EHS::Aztergaia::Azterbide kontrastiboa::5A - Idealarekin kontrastatutako erabilera:: Erabilera-kontrastea::Arazorik bada

<sup>765</sup> EHSren aplikazioaren elkartegian VILL001\_17 identifikatzailearekin jaso (Villasante 1951: 41).

<sup>766</sup> EHSren aplikazioaren elkartegian CIEN001\_01 identifikatzailearekin jaso (Cien sacerdotes de Navarra 1993: 1).

## 12.22. 5Bren adibidea

12.21. puntuan azaldutako bigarren adibideak 5B gelaxka honetarako ere balio du, arestian azaldu dugunez. Ondorioz:

EHS::Aztergaia::Azterbide kontrastiboa::5B - Idealarekin kontrastatutako gaitasuna:: Gaitasunaren kontrastea::Arazorik bada

Eman dezagun bigarren adibide bat, aurrekoa baino zertxobait bihurriago baina, hura bezala, oinarritz pertsona baten hizkuntza-gaitasunaren inguruko<sup>767</sup>:

“Itten entienden probar que la eleccion de Vicario que an echo los mayordomos y diputados de la dicha parrochial la an echo no mirando a la necesidad de la parrochia porque en ella de las tres partes la una es vascongada y el electo vicario por ellos no sabe bascuenz y a esta causa la eleccion echa por ellos debe ser dada por nula y removido el dicho Vicario y proveido otro que sepa la lengua.”

‘Adibide bihurria’ diogu jatorrizko testu-zati hori Zugarramurdi izeneko apezak ziurtagirian transkribatu duelako; gero Jose Maria Lacarrak jaso du, eta Irigaraik beragandik hartu. Baina ondokoek datua zertarako erabili nahi izan duten bazter uzten badugu, muineko gertaera ikus dezakegu: kexagileen iritziz ‘el electo vicario no sabe bascuenz’. Bikarioak ez daki euskaraz: B dimentsioan gaude. Gertaera hori era negatiboan baloratzen dute kexagileek; nahi duten errealitatea bestelakoa da: ‘la eleccion echa por ellos debe ser dada por nula y removido el dicho Vicario y proveido otro que sepa la lengua’. Berriri ditugu, beraz, errealitatea eta nahia aurrez aurre.

Honela marka dezakegu aipua, beraz:

EHS::Aztergaia::Azterbide kontrastiboa::5B - Idealarekin kontrastatutako gaitasuna::Gaitasunaren kontrastea::Arazorik bada

EHS::Kokagunea::Non geografikoa::Non administratiboa::Non zibila\_0 1 1 0 2 0 5 2 0 0 1 (Lizarra)

EHS::Kokagunea::Non soziofuntzionala::Zertan: jardungunea::Eliza  
Noizko garaiaz: 1607

## 12.23. 5Cren adibidea

Eman dezagun, bada, gelaxka honen adibide xume bat<sup>768</sup>:

<sup>767</sup> EHSren aplikazioaren elkartegian IRIG003\_04 identifikatzailearekin jaso (Irigarai 1935: 603). Aipuren muin-muina bakarrik jaso dugu.

<sup>768</sup> EHSren aplikazioaren elkartegian VILL002\_09 identifikatzailearekin jaso (Villasante 1952: 57).

“Que el euskara, tal como existe en su estado actual, tiene un léxico a todas luces insuficiente para expresar las realidades de la cultura general moderna, no creo pueda en serio discutirse.”

Euskal hizkuntzaz ari da Villasante, bereziki hizkuntzaren hitz-altxorraz. Horra errealitatea, C dimentsiokoa. Errealitate hori era negatiboan baloratzen du: ‘insuficiente’. Bestela esanda, errealitatea eta nahia kontrastatu ditu Villasantek eta arazoa ikusten du.

Honela marka dezakegu aipua, beraz:

EHS::Aztergaia::Azterbide kontrastiboa::5C - Idealarekin kontrastatutako hizkuntza:: Hizkuntza-kontrastea::Arazorik bada  
Noizko garaiaz: 1952

Dokumentu berean oso antzeko aipua dago pixka bat urrunago, testu berean<sup>769</sup>:

“De este vacío, bien real y sensible, que padece el vascuence, y del modo de llenarlo, se trataba.”

Interpretazioa eta tratamendua berberak dira: kontrastea, akaso, are argiago seinالاتu du Villasantek (‘vacío’ vs ‘modo de llenarlo’).

## 12.24. 5Dren adibidea

Eman dezagun 5D-ko adibide bat<sup>770</sup>:

“Esteban Bilbao-k honela zioen Eusko Ikaskuntzaren lehen kongresuaren itxiera-hitzaldian, “Universidad vasca” eraiki beharra nabarmendu ondoren: “Es un dolor, señores, es un verdadero dolor la peregrinación de los estudiantes vascos obligados a dejar patria y hogar, familia y amigos, para ir a lejanas urbes donde no han de estudiar problemas vivos y palpitanes de su país que después han de preocuparles durante su vida profesional.”

Bilbaok zer gertatzen den deskribatzen du: euskal ikasleek goi-ikasketak egiteko Euskal Herritik kanpora joan behar izaten dutela. Gertaera hori, azaldu den bezala, D dimentsiokoa da, nagusiki osiera politiko-operatiboaren emaitza: Espainiako eta Frantziako unibertsitate-sistemak hala antolatu direlako. Kontraste argia dago berak nahi lukeenarekin: egoera hori mingarria da eta, horren

<sup>769</sup> EHSren aplikazioaren elkartegian VILL002\_13 identifikatzailearekin jaso (Villasante 1952: 57).

<sup>770</sup> EHSren aplikazioaren elkartegian AGIR013\_01 identifikatzailearekin jaso (Agirrebaltzategi 2006: 71). Egia esan, EHSk jaso duen aipua luzeagoa da, 5D-ko adibide gehiagorekin. Nahikotzat jo dugu, dena den, adibide horietako bakar bat ematea hemen.

ordez nahi lukeena esplizitatzen ez badu ere, bistan dago zein den. “Universidad vasca” eraiki beharra’ dago Agirrebaltzategik azpimarratzen duenez. Laburbildurik, D dimentsioko errealitatea eta nahia ditugu aurrez aurre: 5D, beraz.

Marka-kateei dagokienez honela formaliza liteke aipu hau:

EHS::Aztergaia::Azterbide kontrastiboa::5D - Idealarekin kontrastatutako gizarte-giroa::Gizarte-giroaren kontrastea::Arazorik bada

EHS::Kokagunea::Non ekologikoa::Joan-etorriko bizimodua::Goi-ikas-keta gunea

## 12.25. 5Eren adibidea

5E-ko adibideak ez dira oso ugariak. Hona hemen Villasantek idatzitako bat<sup>771</sup>:

“¿Hasta cuándo va a seguir semejante confusionismo y desorientación, esa actitud injusta, suicida y anormal que impide a un pueblo velar por la conservación de sus características más elementales y a la Iglesia el colaborar con él en dicha labor?...”

Zergatik sailkatzen dugu 5E-n? Hasteko, jarrera batez ari da Villasante: ‘esa actitud injusta, suicida y anormal’. E zutabea gaude, beraz. Azterbideari dagokionez, bosgarrenean kokatzen dugu horretarako behar diren bi elementuak agertzen direlako: batetik, gertatzen ari dena (eta, itxuraz, beste erremediorik jartzen ez den bitartean gertatzen jarraituko duena) herri batek bere oinarritzko ezaugarri kulturalak ezin zaintzea da; bestetik, errealitate hori sortzen duen jarrerari buruz bere iritzia azaltzen du Villasantek (‘semejante confusionismo y desorientación’, ‘injusta, suicida y anormal’). Bigarren horretatik, bere iritzitik, erartortzen dugu bere nahia bestelakoa dela. Errealitatea ez dator bat bere nahiarekin, beraz. Hitz batean: 5E.

Bistan dago bestelakorik ere badagoela aipu horretan: euskarari eta euskal kulturari falta zaizkion beregaintasun kultural horren aipamenak 1A-n (euskararen erabilera) eta 1D-n (euskal kultura) ere izan dezake bere lekua. Eta iritziez ari garenez, horien deskribapena 1E-n koka liteke. Oraingoz beste alderdi horiek bazter uzten ditugu.

Nola markatu? Hona hemen proposamena:

EHS::Aztergaia::Azterbide kontrastiboa::5E - Idealarekin kontrastatutako jarrera::Jarrera-kontrastea::Arazorik bada

Noizko garaiaz: 1951

<sup>771</sup> EHSren aplikazioaren elkartegian VILL001\_28 identifikatzailearekin jaso (Villasante 1951: 43).

EHS::Kokagunea::Non soziofuntzionala::Zertan: jardungunea::Eliza  
 EHS::Kokagunea::Non soziofuntzionala::Zertan: jardungunea::Besterik

## 12.26. 6Aren adibidea

6A gelaxkarako adibide bat honako hau izan daiteke<sup>772</sup>:

### “3.2.1. Helburuak

Modu mailakatuan (apaletatik handiagoetara) ordenatu ditugu helburuok; nolabait behintzat ageri da horrelako progresio-modua Kapituluetan; baina ez gutziz definitua Kapituluaz Kapitulu edo hiru urtez hiru urte.

- Euskal Herrian jaiok (Euskal Herrian bizitzekoek) euskaraz ikastea (euskaraz ulertu, irakurri, hitz egin eta idazteko gai izatea).
- Euskara hobeto lantzearekin batera euskal kultura sakonago ezagutztea.
- Ikasle euskaldunek beren Eliz ikasketak osorik euskaraz egitea
- Bakarkako eta anaiarteko otoitzak euskaraz egitea
- Euskal Herriko Fraidegaiak euskalduntzea
- Fraide banakoaren eta anaiartearen inkulturazioa (kanpo- eta barne-giroan txertatzea).
- Euskal Herriko Anaiarteak euskaraz bizitzea.”

Azken hainbat urteotan fraide-anaia frantziskotarren artean euskal kultura-rekin eta hizkuntzarekin lotuta agertu diren plangintza-helburuak zerrendatzen ditu pasarte honetan Paulo Agirrebaltzategik. Helburu horien artean A (euskara erabiltzeari begirako), B (euskara ikasteari edo hobetzeari begirako) eta D (euskal kulturari eta inkulturazioari begirako) dimentsioak bereiz ditzakegu gutxienez. Formulazio orokorreko helburu-laburpena denez zaila da, hala ere, esaldi bakoitzean jorratzen d(ir)en dimentsioa(k) ziurtasunez zehaztea. Atal honetan, jarraian, A dimentsioak bakarrik saiaturiko gara bereizten. Horrela, hirugarren helburuak batez ere A dimentsioa dirudi: ikasle euskaldunek euskara hizkuntzaren bidez jorratuko dituzte bestelako ikasgaiak; laugarrenean ere euskara erabiltzea azpimarratzen da; azkenik, erabilerari begira dago azken helburua ere, anaiarteak euskaraz bizitzearena, hain zuzen. Bigarren maila batera joanda, hizkuntza ikasteko helburua aipatzen duten helburuek, jakina, berariaz ez badute aipatzen ere, inplizitu daramate ikasitako hizkuntza erabiltzearen helburua.

Horren guztiaren ondorioz, honelako marka-kateak finka ditzakegu:

EHS::Aztergaia::Azterbide preskriptiboa::6A – Hizkuntzaren estatus-plangintza::Plangintzaren fasea::Plangintza-proposamena [agian, propo-

<sup>772</sup> EHSren aplikazioaren elkartegian AGIR007\_64 identifikatzailearekin jaso (Agirrebaltzategi 2004: 542).

samen hutsaren orde, norma finkatzea bezala ikus daitezke azaldutako helburuak, kapitulu-erabakiak diren neurrian.]

EHS::Aztergaia::Azterbide preskriptiboa::6A – Estatus-plangintza::Zer egin: helburua:: Erabilera areagotu::Euskara [Bistan dago frantziskotarrek bestelako helburuak ere badituztela, erlijioaren zabalkunde-mailakoak, D dimentsiokoak, eta hizkuntza-helburu horiek beste bigarren hauen menpe daudela. Baina batak ez du bestea kentzen.]

EHS::Aztergaia::Azterbide preskriptiboa::6A – Hizkuntzaren estatus-plangintza::Norentzat egin: xede-taldea::Lanbidez zehazturiko taldea

EHS::Kokagunea::Non soziofuntzionala::Zertan: jardungunea::Eliza

EHS::Kokagunea::Non geografikoa::Non administratiboa::Non erlijio-soa::Ordenen barrutia

Noizko garaiaz: 1973-2000

## 12.27. 6Bren adibidea

Gelaxka honen lehen adibiderako berriro joko dugu 1An erabilitako aipura (aipuaren testu osorako ikus 12.1.). Gogora dezagun, berriro ere eta badaezpada ere, aipuaren gaia: Nafarroako Mendibil herrian bikarioa izendatu nahi du Orreagako kapituluak. Kapituluaren lehen kezka, Garinoaingo bikarioari egingo dako galderaren bidez argitu nahi duena, Mendibilgo biztanleei arreta egokia egiteko bertako apezak euskara behar duen ala ez argitzea da.

Besteren artean Doncel bikariogaiak honela idazten du:

“(…) está V.S. para proveer la vicaría vacante de la iglesia parroquial del lugar de Mendivil q(u)e está próximo al referido de Garínoain, para cuyo mejor servicio se hace al parecer precisa la inteligencia del idioma vascongado, por usarse comúnmente en d(ic)ho pueblo...”

Aipuaren bukaeran artikulua egileak honako ohar hau egiten du puntu honetaz: ‘El cabildo debía de estar en esta idea (euskara ezagutzea eskatzea) porque fue a Doncel a quien concedió la vicaría’. Agian irakurleok ez dugun bestelako informazioa darabil idazleak esku artean. Testuan bertan oinarriturik ezin dugu halako baieztapenik egin: ez dugu beste izangaien berri eta, halakorik baldin bazegoen ere, ez dakigu kapituluak euskararen ezagutza lehenetsi zuen edo beste ezaugarriren bat (bertakoa izatea, gehiago ikasi izana, bizitza santuago baten ospea, antzeko postuetan izandako esperientzia...). Halaz guztiz ere, bistan dago euskaraz jakitea nahi eta nahi ez eskatu behar den ala ez argitu nahi dela. Gaurko hizkeran esanda, hizkuntza-eskakizuna ezarri behar den argitu nahi da hor. Benetan ezarri zen (ustez baietz: ‘se hace precisa’) erabat argitzen ez bada ere, garai horretako hizkuntza-eskakizunak eztabaidatzerakoan datu lagungarria da aipamen hori, eta jasotzea komeni da. Hori dela eta, honako marka hauek jaso genitzake:

EHS::Aztergaia::Azterbide deskriptiboa::6B – Hizkuntzaren eskuratzeko-plangintza::Hizkuntza-gaitasuna izatea::Euskara::Ezinbestekoa [Azken ezinbestekoa hori zalantzazkoa izan daiteke, arestian esan bezala, baina hor kokatzen da orduko eztabaida eta horrela jaso dugu.]

EHS::Aztergaia::Azterbide deskriptiboa::6B – Hizkuntzaren eskuratzeko-plangintza::Nork egin::Agintaritzea [Marka-kate honek argitzen digu plangintzaren agentea nor den. Dena den, aski marjinala da kontu hau, hurrengo bi kateak bezala: funtsezkoa, ordea, aurreko puntua da, hizkuntza-gaitasuna lanpostu ofizial baterako eskatzea, hain zuzen.]

EHS::Aztergaia::Azterbide deskriptiboa::6B – Hizkuntzaren eskuratzeko-plangintza::Nola egin: exekuzio-bidea::Goitik beherako saioa

EHS::Aztergaia::Azterbide deskriptiboa::6B – Hizkuntzaren eskuratzeko-plangintza::Norentzat egin: xede-taldea::Lanbidez zehazturiko taldea

EHS::Kokagunea::Non geografikoa::Non administratiboa::Non zibila\_0 1 1 0 2 0 5 5 0 0 0 2 (Orreaga) [Hots, nondik jartzen den hizkuntza-eskakizuna. Zein diozesiz ari garen ez da argi geratzen: ikersaio jakinari begira garrantzizkoa balitz, bila liteke. Lehen markatze-saioan, ordea, ez dirudi beharrezkoa.]

EHS::Kokagunea::Non geografikoa::Non administratiboa::Non zibila\_0 1 1 0 2 0 5 3 0 1 0 4 0 6 (Mendibil) [Hots, zein herritan aplikatu nahi den hizkuntza-eskakizuna.]

EHS::Kokagunea::Non soziofuntzionala::Zertan: jardungunea::Eliza

Noizko garaiaz: 1789 [Aipu honetan hizkuntza-eskakizunaren kontua urte jakinekoa bada ere, espero liteke jokabide hau epe batean zehar erabili izana. Susmo hori oinarritzeko, ordea, ez dugu datu zehatzik, aipu honetan behintzat.]

Gaztelaniari begira, bestetik, hizkuntza-eskakizun inplizitu bat dagoela argudia liteke: bistan dago kapituluaren zalantza ez dela euskaraz bakarrik jakin behar duen Mendibilgo bikarioak, baizik eta, gaztelaniaz gainera, euskaraz ere jakin behar duen. Kasu horretan aurreko marka-kateen zerrenda errepikatu beharko genuke, lehen katean *euskara* dioenean *erdara* jarritz.

Seinalatu ditugun marka guzti-guztiak jaso behar al dira? Gure ustez, ez. Batetik, gaztelania beharrezkoa izatea ez da datu deigarria: apez-ikasketak ezinbestean gaztelaniaz egin ondoren, euskaltzaleen kezka kontrako norabidekoa izan ohi zen: gaztelaniaz hain ederki ikasi ondoren, ez al dute apez horiek euskara gehiegi ahaztu? Bestetik, euskararen eskakizunaren kasuan hainbat marka-kate, adierazi bezala, marjinaltzat jo dezakegu. Ondorioz, laburpen gisa, honako marka-sorta erabiltzea proposatzen dugu:

EHS::Aztergaia::Azterbide deskriptiboa::6B – Hizkuntzaren eskuratzeko-plangintza::Hizkuntza-gaitasuna izatea::Euskara::Ezinbestekoa

EHS::Kokagunea::Non geografikoa::Non administratiboa::Non zibila\_0 1 1 0 2 0 5 5 0 0 0 2 (Orreaga)

EHS::Kokagunea::Non geografikoa::Non administratiboa::Non zibila\_0 1 1 0 2 0 5 3 0 1 0 4 0 6 (Mendibil)

EHS::Kokagunea::Non soziofuntzionala::Zertan: jardungunea::Eliza  
Noizko garaiaz: 1789

## 12.28. 6Cren adibidea

6C gelaxkaren adibide gisa har dezagun Villasanteren ondoko testu hau<sup>773</sup>:

“Lo que hace falta hacer es que además de esa lengua popular y llena de modismos y giros populares, exista una lengua que sin ser tan popular ni tan expresiva en sus giros populares, sea algo más, sea una lengua de cultura, con sus expresiones exactas, con sus términos justos, con los términos técnicos que correspondan exactamente a las necesidades de la cultura universal.”

Berrogeita hamarrek hamarkadan hainbat aldiz ukitu zuen Villasantek gai hori: berriazko kultura-hizkuntza bihurtu behar zuela euskarak. Proposamen hori ez da, bistan dago, hizkuntza-plangintza baten inplementazioa: geroxeago iritsiko zen hori. Beste hainbat lekutan bezala, hori bai, hizkuntzaren garapenerako bidea seinalatzen du Villasantek aipu honetan. Hizkuntzaren barne-osaeraz ari garenez, C dimentsioan gaude; hizkuntzaren orduko mugak konpontzeko eta hizkuntza bera gizarte berriaren beharretara egokitzeko nola jokatu proposatzen duenez, seigarren azterbidean gaude, plan zehatzik eskaintzen ez badu ere. Egoera deskribatzearekin eta horren emaitzak aurreikustearekin konformatu izan balitz Villante, laugarren azterbidean egongo ginatkeen; arazoa detektatzearekin eta kritikatzearekin konformatu izan balitz, bosgarren azterbidean. Baina aurrez aurre duen arazo horri erremedioa nola jarri azaltzen duenez seigarrenean markatu behar dugu datua.

Badakigu ikusmolde horretatik garatu zela euskara batua. Aipuan bertan oinarriturik eta hori jakinda ere, egokiago dirudi ordea, gure ustez, estandarizazioa baino gehiago Villasantek azpialdaera jakin bat, kultura-hizkuntza, garatu nahi zuela azpimarratzea. ‘Términos justos’, ‘términos técnicos’ aipatzean, gainera, hiztegi-beharrak azpimarratzen du, beste hizkuntza-arloen ordez.

Hona hemen, bada:

EHS::Aztergaia::Azterbide preskriptiboa::6C – Hizkuntzaren corpus-plangintza::Plangintzaren fasea:: Plangintza-proposamena

EHS::Aztergaia::Azterbide preskriptiboa::6C – Hizkuntzaren corpus-plangintza::Zer egin: helburua:: Azpialdaerak garatu::Euskara

EHS::Aztergaia::Azterbide preskriptiboa::6C – Hizkuntzaren corpus-plangintza::Kodetze-arloa:: Lexikazioa

<sup>773</sup> EHSren aplikazioaren elkartegian VILL002\_02 identifikatzailearekin jaso (Villasante 1952: 56).



## 12.29. 6Dren adibidea

Hona hemen 6D-rako adibide bat<sup>774</sup>:

“1. Los religiosos deben ser muy sensibles y atentos para captar los valores culturales de los sectores minoritarios y marginales de las sociedades en que viven, para buscar su promoción humana y su liberación integral desde dentro de su identidad cultural.”

Idazle ezezagun batek artikulu laburrean ‘erlijiosoak eta inkulturazioa’ gaia eztabaidatzen du. Bukaera aldean erlijiosoei begirako bere ondorioak zerrendatzen ditu eta aipuan jasotzen da horietariko lehenengoa. Honako galdera honi erantzuten dio lehenengo ondorio honek: zer-nolako erlijiosoak izan nahi lituzke idazleak? Ez du hizkuntzarekiko sentierarik berariaz aipatzen, baina espresuki aipatzen dituen ‘valores culturales’ horietariko bat izango dela susma dezakegu. Edozein modutan ere, idazleak nahi duena beste hau da: hizkuntzarekiko prestakuntza baino lehenago etorri ohi den sentiera. D dimentsioan gaude hortaz, arlo psikosozialean edota soziokulturalean. Horren arabera marka dezagun, bada, aipua:

EHS::Aztergaia::Azterbide preskriptiboa::6D – Gizarte-giroaren plangintza::Non eragin:: Osaera psikosozialean

EHS::Aztergaia::Azterbide preskriptiboa::6D – Gizarte-giroaren plangintza::Non eragin:: Osaera soziokulturalean

EHS::Kokagunea::Non soziofuntzionala::Zertan: jardungunea::Eliza  
Noizko garaiaz: 1975-1985

## 12.30. 6Eren adibidea

Hurrengo aipuan, euskarak eta euskal kulturak elizan behar duten lekuaz mintzo da Setien gotzaina Iparraldean emandako hitzaldi batean<sup>775</sup>:

“Il faut du temps, de la tolérance et de la patience. Il faudra rendre compatibles des sentiments et des options contradictoires. Le point de vue des uns qui pensent que, dans le cas du bilinguisme, l’Euskera est toujours perdant et le point de vue des autres, apparemment plus rationnel et plus utilitaire- qui pensent qu’il ne faut pas perdre de temps sans nécessité, que les choses se feront plus rapidement et plus facilement dans la langue connue de tous. L’éducation de la communauté chrétienne est nécessaire pour situer

<sup>774</sup> EHSren aplikazioaren elkartegian ERLI001\_02 identifikatzailearekin jaso (Euskal Erlijiosoen Batzarra 1979: 1).

<sup>775</sup> EHSren aplikazioaren elkartegian SETI001\_12 identifikatzailearekin jaso (Setien 1985: 12).

les choses à leur juste place. Il s'agit d'une éducation où les idées sont accompagnées des faits.”

Ez du plangintza zehatzik eskaintzen, baina nora joan nahi duen, eta nola, argi adierazten du. Eliz-agintaria den neurrian plangintza-proposamentzat jo dezakegu pasarte hau. Euskal munduan ugari dira horrelako proposamenak, gainera. Jarrerrez eta jokabideez ari da: ‘sentiments’, ‘options contradictoires’. Horiexek dira tolerantziaz eta pazientziaz aldatu nahi dituenak, hezkuntzaz eta jokabide berriez baliatuz horretarako. Ondorioz, honela karakteriza dezakegu testu zati hori:

EHS::Aztergaia::Azterbide preskriptiboa::6E – Hizkuntza-jarrerren plangintza::Plangintzaren fasea::Plangintza-proposamena

Eman dezagun bigarren adibide bat<sup>776</sup>:

“Karitatearena bezala, errespetuaren arrazoibidea erabili izan dute sarritan, euskaraz ez dakiten fraideen aurrean euskaraz hitz egitea gaitzesteko. Argumentu hori irauliz, honela zioen goian aipaturiko hainbat fraideren batzarrak (1973): “Euskaldunak ez direnak legezko den errespetoz begira bezate euskaldunak euskaraz mintzatzea” (6. or.). Arantzazuko Diskretorioak, berriz, fraideak euskaraz ikastera bultzatzen zituelarik, euskaldunei eta erdaldunei, bietakoei, eskatzen zien elkarrekiko errespetua, baina, dirudienez, gehiago erdaldunei: “Fomentar la euskaldunización, tratando de crear un ambiente de respeto entre los que saben el euskera y los que no lo saben, e ir hacia un mayor uso del euskera en la vida comunitaria. El uso que hoy de momento hacemos del euskera en la vida de comunidad es muy escaso” (1986-01-02ko bilerako akta, e) puntua).”

Fraideen artean euskararen erabilera onesteko arrazoibideak deskribatzen ari da Paulo Agirrebaltzategi. Erabilera areagotzeko ahaleginak justifikatzeko argudioak aurkezten dituen neurrian 6A-n marka genezakeen pasarte hau. Beste jokabide bat ezartzeko asmo garbia dago bertan: besteekiko errespetua euskaldunak isiltzeko erabili orde, argudio berbera erabili nahi da euskaldunei euskaraz hitz egiten uztearen alde. Hitz batean, hizkuntzekiko jokabide berri bat ezarri nahi da. Ez dago jarrera-plangintza zehatzik, baina helburua aski argi azaltzen da: hizkuntzen erabilerari begira elkarrekiko errespetua. 6E-n gaude, beraz.

EHS::Aztergaia::Azterbide preskriptiboa::6E – Hizkuntza-jarrerren plangintza::Oro har, zehaztu gabe

EHS::Aztergaia::Azterbide preskriptiboa::6E – Hizkuntza-jarrerren plangintza::Norentzat egin: xede-taldea::Lanbidez zehazturiko taldea

<sup>776</sup> EHSren aplikazioaren elkartegian AGIR007\_48 identifikatzailearekin jaso (Agirrebaltzategi 2004: 538-539).



### 13. EUSKARAREN HISTORIA SOZIALA: EREDU METODOLOGIKOAREN ADIBIDETEGIA

Aurreko atalean zehatz-mehatz aztertu eta azaldu dira aipu batzuk. Irakurleak benetako adibide gehiago aztertu ahal izan dezan, gelaxka bakoitzeko hainbat adibide jasotzen saiatu gara: bai euskarari buruzko adibideak eta bai, inoiz, nazioartekoak<sup>777</sup>. Euskal Herriko adibideei dagokienez bereziki eskertu behar ditugu azken urteotan laguntza baliosa eskaini diguten pertsonak: Paulo Agirrebaltzategi, Iñaki Azkune, Joseba Intxausti, Koldo Larrañaga, Juan José Larrea, Juan Madariaga eta Patri Urkizu. Dagoeneko aipatu izan dugun moduan, *EHS*-ren datu-basean garai historiko bakoitzean sortu den informazioa jaso nahi da (iturri primarioak) eta garai jakin bakoitzari buruzko bigarren mailako informazioa ere jaso nahi dugu (autoreek egiten duten interpretazioa eta gai bati buruz duten ikuspuntua: bigarren mailako iturriak hain zuzen ere). Adibidetegian, gelaxka bakoitzeko bi mota horietako iturri motak jasotzen saiatu gara.

Adibidetegia azterbideen eta dimentsioen arabera antolatu da. Balio-indarrari buruzko adibideak, kokaguneari buruzkoak eta jarduerari buruzkoak ere jaso dira. Eredu metodologikoaren testuan ageri dira aipatuak.

Parentesien artean ez dira aipu bakoitzari dagozkion marka guztiak jasotzen. Eredu metodologikoan aipu hori non aipatzen den jasotzen da hor, besterik gabe. Normalean, eredu metodologikoan jasotzeko arrazoia honako hau izan da: atal bat edo beste argitzeko berariazko aukera ematen du aipu horrek.

---

<sup>777</sup> Ereduak, neurri handi batean, nazioarte mailarako ere balio duela ikusarazteko jaso dira kanpoko adibideak. Nazioarteko aipu horiek autoreek euskarari buruz ariko bailiran sailkatu dira. Gure helburutik kanpora geldituko litzateke, bistan da, nazioarteko hizkuntzei buruz egindako adibidetegi berezia.

Adibidetegian agertzen diren nazioarteko adibideetan autoreek ez dute euskara/erdera dikotomia aipatzen; baina adibide horiek baliagarri gertatzen zaizkigu *EHS*ren eredu nazioarteko ikerkuntzaren testuinguruan kokatzeko eta, egokitzapen soil batzuk egin ondoren (euskarra jartzen dugun tokietan tokiko hizkuntza jarriz, adibidez) nazioarteko egoerarako ere eredu hau baliagarri izan litekeela erakusteko.

## 13.1. 1A

Gogora dezagun, labur, 1A gelaxka zertaz ari den eta zer galderari erantzuten dion:

**Gauzak nola daude, leku eta une jakinean, hizkuntz(ar)en erabilerari dagokionez?**

1.

1A:

“En la Amsterdam del siglo XVII, los miembros de la comunidad judía portuguesa hablaban español o portugués entre sí, holandeses con los extraños y hebreo en las sinagogas.” (Burke 1996: 28)

(Ikus: 1A/ oro har; 1A/ Diglosia)

2.

1A:

“la importancia del latín en la cultura europea posmedieval está ilustrada aun más vivamente por el gran número de traducciones hechas al latín durante el período moderno temprano: más de 528 publicadas entre 1485 y 1799.

Entre los textos medievales tardíos redactados en idioma vulgar que fueron latinizados en ese período se contaban *Troilo y Cresida*, de Chaucer, el *Decamerón* de Boccaccio, las *Crónicas* de Froissart y las relaciones de Marco Polo sobre sus viajes. Muchos de los famosos textos renacentistas escritos en lengua vernácula y en Italia fueron también “popularizados” de esta manera; entre ellos están los *Diálogos* de Aretino, *El príncipe* de Maquiavelo, la *Historia de Italia* de Guicciardini, *El Galateo* de Giovanni Della Casa y dos obras teatrales de Ariosto, en tanto que no menos de tres versiones latinas de *El cortesano* de Castiglione (o partes de esta obra) aparecieron durante el siglo XVI.” (Burke 1996: 58)

(Ikus: 1A/ oro har; jarduera/latina; jarduera/ itzulpena)

3.

1A, 2A:

“Hasta fines del siglo XVII y acaso principios del siglo XVIII era más corriente que las obras de ilustración se publicaran más en latín que en cualquier otra lengua vernácula, ni siquiera el francés. El *Discurso del método* de Descartes le había valido al autor un distinguido lugar en la historia del “surgimiento” o la “emancipación” del francés, pero hay que señalar el hecho de que Descartes escribió algunos de sus libros en latín, como por ejemplo, sus *Meditaciones*. Lo mismo hicieron Francis Bacon, Thomas Hobbes (*De Cive*, por ejemplo), John Locke e Isaac Newton. Galileo se decidió por la lengua vulgar a partir de 1612 porque deseaba que “todo el mundo” pudiera leer acerca de sus descubrimientos y opiniones; esta decisión suscitó protestas por parte de conocidos extran-

jeros como Mark Welser. Sin embargo el *Mensajero celeste* de Galileo y otras obras suyas se habían escrito en latín.” (Burke 1996: 59)

(Ikus: 1A/ oro har; jarduera/latina)

4.

1A, 6A:

“el presidente y los miembros del Queen’s College de Cambridge mandaban a los alumnos que hablaran latín a las horas del almuerzo y de la cena. En el siglo XVII, en el Harvard College, el empleo del inglés estaba prohibido dentro del recinto de la institución” (Burke 1996: 65)

(Ikus: 1A/ oro har; jarduera/latina; 6A/zer egin helburua/ erabilera debebatu; 6A/zer egin helburua/ erabilera esijitu)

5.

1A, 2A:

“In practically all treatises on the 19th century, be they linguistic or not, it is proclaimed that the Flemish upper classes use French, the lower classes the local, Flemish dialect and that almost no body made use of the Dutch standard language, and certainly not in writing. (...) Our findings demonstrate that the roles of French, Dutch and the local dialect were definitely less clear-cut than was assumed so far. Instead of the cliché dichotomy between ‘formal French’ and ‘informal dialect’ with little or no room for standard Dutch, we find that the upper classes in Bruges displayed a highly varied variety choice governed by social, political and pragmatic considerations” (Willemyns eta Vandebussche 2006: 152-153)

(Ikus: Nolako zenbat/ estratifikazio soziala; 1A/ diglosia, 1A/ oro har)

6.

1A, 2A, 3A:

[diglosiari buruz ari da autorea] “Un ejemplo interesante, en el que se verifican los distintos extremos de la tipología de Fishman, lo ofrecen las relaciones entre poblaciones hablantes de lenguas diferentes que coexistieron en territorio británico durante las edades Antigua y Media.

La convivencia de lenguas celtas y variedades germánicas con el latín en Inglaterra durante la baja Edad Media supone una situación de bilingüismo social que a todas luces puede calificarse como diglósica: el modelo (a) en la tipología de Fishman. El latín era una variedad plenamente desarrollada y estandarizada, con una tradición literaria escrita de suma importancia, y, como lengua oficial del vasto imperio romano, se impuso en territorios étnica, cultural y lingüísticamente diversos. Se trata claramente de la variedad alta (A) en una situación diglósica prototípica: era la lengua de la administración y del gobierno, de la diplomacia, de las clases dirigentes y, tras la legalización y extensión del

cristianismo, de la religión dominante. Además, el latín habría funcionado como *lingua franca*, facilitando la comunicación entre los hablantes de las distintas lenguas vernáculas utilizadas en los confines del imperio. Estos idiomas de Europa, Oriente Próximo y el Norte de África actuarían en sus respectivas comunidades como variedades bajas (B), empleadas para la comunicación cotidiana y familiar por las poblaciones sometidas. Tal sería el caso de las lenguas celtas en *Britannia* entre el año 55 a. C., fecha en que las legiones enviadas por el emperador Julio César iniciaron la conquista, y principios del siglo V, cuando la isla dejó de ser parte del ya decadente imperio.” (Conde 2007: 206-207)

(Ikus: 1A/ oro har; 1A/ Diglosia; jarduera/latina; 3A/ dimentsioen arteko harremana/ D; 3A/ zergatik: aldaketa-iturri xehea-D/ prozesu politiko-operatiboa)

7.

1A, 1C, 1E<sup>778</sup>:

“Schendl (2000, 2003) ha estudiado el fenómeno del cambio de código en este periodo de la historia de la lengua inglesa y detecta numerosos casos que apuntan hacia el prestigio de esta estrategia: la aparición, por ejemplo, de alternancias entre el inglés y el francés en cartas dirigidas al monarca Enrique IV a principios del siglo XIV es síntoma evidente de su aceptación social (2000: 81), como también lo es su empleo para diferenciar el estatus o la relevancia teológica/social de los personajes que intervienen en las representaciones teatrales de los Misterios a finales del periodo.” (Conde 2007: 279)

(Ikus: 1A/ oro har; Non funtzionala/ Estatusa: H/L)

8.

1A, 1B:

“Au chapitre 4 du livre III de son roman satirique *Les Aventures du baron de Foeneste*, publié en 1619 chez l’imprimeur Moussat à Maillé (ou à Niort), au Poitou, Agrippa d’ Aubigné raconte une anecdote bilingue, en français et en dialecte poitevin, qu’il place dans la bouche d’un petit noble local, Monsieur d’Enay; ce dernier est présenté par ailleurs dans le roman comme parfaitement

<sup>778</sup> Hona 1E zergatik markatu dugun: prestigioa eta onarpen soziala aipatzen dira aipuan, eta horrelako informazioa normalean ikerketa soziolinguistikoetan jarreraren atalean azaltzen da (beraz gure En). Hala ere, En ez dugu berariazko gelaxkarik informazio horiek jasotzeko (onarpen soziala edo prestigioa...). Gertuena 1E/A markatzea litzateke, kasu honetan.

Hori bai, beste atal batzuetan *diglosia*, *bizkuntza-gatazka* eta *estatusa H/L* ditugu. Aurreneko biak ez dira egokiak kasu honetan. *Estatusa H/L* onarpen soziala eta prestigioa markatzeko balio dezake. Beste aukera bat, etorkizunean horren beharra ikusten bada, E dimentsioan “Prestigioa/onarpen soziala” bezalako gelaxka bat sortzea izan daiteke. Oraingoz aski izango da aukera-aniztasun hori azpimarratzea. Ikus, honetaz guztiaz, 20, 21, 30 eta 62. adibideak.

francophone. Sans contenir le moindre commentaire épilinguistique, ce passage illustre sans doute la réalité sociolinguistique de son époque, mais probablement de manière détournée, et plusieurs lectures de ce passage sont possibles.” (Aquino, Cotelli, Kristol 2009: 34)

(Ikus: bigarren atala SH-ren iturriak)

9.

1B, 1A:

“Dans les scènes 7 et 8 de l’acte II de *Monsieur de Pourceaugnac*, Molière fait intervenir deux paysannes (...) Or, chaque paysanne parle son dialecte, languedocien pour l’une, picard pour l’autre. Pourceaugnac s’exprime en français, évidemment. (...) Les usages linguistiques des deux paysannes sont un simple reflet de la réalité. Une vraie paysanne, à l’époque de Molière, ne saurait parler autre chose que son dialecte, et Molière le sait très bien. (...)” (Aquino, Cotelli, Kristol 2009: 37-38).

(Ikus: bigarren atala SH-ren iturriak, Non funtzionala/ Estatusa: H/L)

10.

1A:

“Dans son roman *Jean-Louis*, publié à Neuchâtel en 1882 (...) Auguste Bachelin (Neuchâtel, 1830-Berne, 1890), met en scène deux notables neuchâtelois: monsieur le pasteur de Saint-Blaise et monsieur le «justicier» Prince. Or, dans le passage qui m’intéresse, que l’auteur a situé en 1849, ces deux notables qui, normalement, s’entretiennent en français, changent de langue au cours de leur conversation – le balisage métalinguistique est explicite – et se mettent à parler en francoprovençal. (...)

Ma foi ! oui, que c’ est triste de penser qu ‘un gros homme comme vous n’ a pas eu plus d’énergie que cela [ ... ].

– Vous avez bien raison, monsieur le ministre.

– Je le sais, parbleu! bien que j’ai raison, j’y suis sujet. - Il continua en patois:

*Saté-vos, djustizi, vos ites adie zeu on patet.*

– *1 le sa pru, m’sieu le m’nistre. Ma que vlaivos ? 1 sù cmé on m’ a fait.*

– *On vos a gros mau fa.*

– *1 n’é pouis ré.*

(...)” (Aquino, Cotelli, Kristol 2009: 41)

(Ikus: bigarren atala SH-ren iturriak)



11.

1A, 2A, 1D, 2D, 6E:

“Le passage du français au provençal a été signalé par GUILHAUMOU (1989) dans son livre sur *La langue politique de la Révolution française*. Il concerne la coexistence de textes politiques en français avec des chants fusionnels en provençal. Ce jeu sur les langues à l’écrit suppose une aisance lettrée qui prolonge à sa façon les mélanges pratiqués au XVIIIe siècle par les Jésuites avant leur expulsion, lorsqu’ils faisaient chanter des *pastorales* de Noël où les anges s’exprimaient en français et les bergers en provençal.” (Aquino, Cotelli, Kristol 2009: 56)

12.

1A, 2A:

“En réalité, on ne parle pas breton dans toute la Bretagne. La zone traditionnelle de pratique de la langue se situe depuis des siècles dans la partie ouest de la région, autrement dit la Basse-Bretagne. La frontière linguistique a surtout reculé d’est en ouest au Moyen Age.” (Aquino, Cotelli, Kristol 2009: 320)

(Ikus: 1A/ oro har; 2A/ konparazio-mota/ aldi batetik besterakoa; 2A/ euskararen erabilerari (edo -faltari) bere horretan eustea/ lekua; non geografikoa/ non geolinguistikoa/ euskal mintza-esparrua<sup>779</sup>)

13.

1A:

“(…) somos informados, que en la tierra Vazcongada, y especial en los lugares, que la mayor parte de ellos habla Vazquence, los Predicadores por autoridad, predicán en Romance, y no en Vazquence (…)” (Lepe 1700: 126-127)

(Ikus: non soziofuntzionala/ jardungunea/ Eliza)

14.

1A:

“Pues de Vergara leemos en la historia del Colegio: “Han salido algunos Padres en el discurso del año muy de ordinario a enseñar la doctrina en la lengua vascongada, que es la que en esta tierra comúnmente corre... Las doctrinas se hacían todos los domingos en la tarde a la hora de Vísperas, cantándola con gran acompañamiento del pueblo que se traía a la iglesia principal de esta villa o a la nuestra”. De Pamplona leemos en las Cartas Anuas de 1589 “Grata explicatio doctrinae Christianae, lengua patria...” (Malaxechevarria 1926: 229-236).

(Ikus: non soziofuntzionala/ jardungunea/ Eliza)

<sup>779</sup> Adibide honetan, bistan denez, autorea ez da ari “euskal” eremuaz, bretoi-esparruaren mugez baizik.

15.

1A, 1C:

“El idioma vulgar en San Sebastián es el vascuence, el cual se habla con tanta facilidad y gallardía, que hasta el mismo Larramendi, voto superior en este asunto, llegó a confesar no se podía negar a sus naturales los primores de la elocuencia vascongada (...) se habla en aquella ciudad con grandísimo aire y distinción y una expresiva que les es particular”. (Camino 1963 [1780]: 247)

16.

1A:

*“Romance del Santísimo Sacramento en Bascuence*

Ogui consagrataua,

Arimaco sustentua,

Ene ariman eguin eguiçu

Egun ceure ostatua.

Peregrinoa nola çatoz

Haitua mudatua:

Libreaçat artu deçu

Ogui consagrataua.”

[Iruña 1610] (Mitzelena 1990: 118-122)

17.

1A, 1B:

“Dixo en bascuence al dicho Micheto Usabarrena, semejantes palabras: *Micheto veguirayçu cer ariçaren sorquina çarela esaten bedeçu errecoçaytue*. Tanto como decir: Mirad lo que hazeis, que si dezis que sois brujo, os quemaran”. [Inza, Errazkin 1610-1611]. (Sarasola 1983: 108-109)

(Ikus: bigarren atala SH-ren iturriak)

18.

1A:

“Leloa:

Zure vequi ederroc,

Ene lastaná,

Cativaturic nave

Librea ninzaná.

Bertsoak:

Catigatu ninduçun librea ninçana

Niças eras daiçu gura doçuna.(...)” [Bilbo XVII. mendea] (Satrustegi 1987: 43-45)

19.

1A, 1B:

“Pero nuestra mayor dificultad fue el haber perdido de pronto el uso de la lengua francesa y el oír hablar no ya español, sino vizcaíno, lengua más difícil que el alemán. Nos vimos obligados a pedir lo que necesitábamos por señas, como los mudos.” [Irun 1726] (García Mercadal 1999: 726)

20.

1A:

“*Aita mío aspaldikoa*. A muy apreciable favorecida de V. R., del 30 del pasado mes, recibí antes de ayer tarde, después de haber andado sin duda muchos días extraviada. Nada he sabido (...). Aunque tenía que tocar varias especies, pero la prisa de Castañares no da lugar para nada, *Agur nere Aita Agustín maitea*. Reciba V. R. *gonranzis* de todos. Hoy 13 de noviembre. Todo de V. R. *beti*, Francisco Javier Idiáquez”. [Testuingurua: euskara erdarazko gutun batean] (Kardaberaz 1973: 17)<sup>780</sup>.

21.

1A, 1E:

[1794: *Dutari Hnos* finantza-enpresako Don Domingo Dutari zugarramurdiarrari, Martin Urrutia koinatuak Cintruénigotik, laguntza eske, Madrilerera euskaraz idatzitako gutuna. Argi denez, aipatu enpresari dagozkion –eta Banco de España-ko madrildar egoitza nagusiko *Archivo Históricoan* gordetzen den– hainbat agiriren artean, berau bide da euskaraz idatzitako bakarra. Zergatik, ordea, euskaraz? Hurbiltasun-giroa sortzeko, ahaide ahaltsuarengandik lortu nahi zuena horrela errazago lortuko zuelakoan? Edota gai sentibera – etxekoei eragin zitzaiekeen izurritearena, alegia– ukitu behar zuelako eta, uste horretan, hobe Madril ingurukoentzat hizkera kriptiko bat baliatzea, izurritearen kontua arrotzen belarrietara irits ez zedin?] (Larrañaga 2012: argitaratu gabe)

“Çeitornian equina buruilarren 30an 1794 / a Don Dominco Enecoinata maitea ethori naiz / debanostic Enefamilarequi Eta Sansineneco familiaere / biacElcarrequin Çeintorniara Egoitera Çueiunqui / baçaiçue Cerdena Causa yçitugara Eritasun ytsusihor- / taz Cutsatuac ycangaitecin Ezdaquigu oraino librog- raen (...)”. (Pagola 2009: 712)

(Ikus: jarduera/kriptohizkuntza)

<sup>780</sup> Gertutasuna adierazteko erabiltzen da hemen euskara: *estatusa* H/L gelaxkan eta E-n marka liteke. Aurrerago, beharra ikusten bada, berariazko gelaxka sortuko da gertutasun hori jasotzeko.

22.

1A, 2A:

[1762: Testuingurua: Aita M. Larramendi lekuko, sasoiari sumatzen hasia bide zen hobekuntza euskal kultura idatziaren alorrean eta, zehazki, eliz predikarien artean.] (Larrañaga 2012: argitaratu gabe)

“A lo menos están viendo que después acá se predica la palabra de Dios con fruto, limpieza y decencia, y es lo que no había antes. Ven que ya se habla, se escribe, se imprime en vascuence, y que de esto se me dan a mí las gracias por los instruidos vascongados, franceses y no franceses (...)”

(Larramendi 1973 [1766]: 28)

23.

1A:

c. 1760/1765: [Testuingurua: S. Mendiburuk, elizgizonei beren egitekoetan lagundu asmoz idatzitako lan mardul bat, inprimatzeko prest zegoena –*Christau-Dotrin edo Catecismo lucea* goiburutzat zuena, alegia– kaleratu gabe gelditu zen, zentsura edota beste arazoren bat zela medio, 1767. urtean Italiako bidea hartu zuenean. Orain ere galdutzat jotzen da lan hori.] (Larrañaga 2012: argitaratu gabe)

“[...]Aren luce hau baño cerbait luce andiagoa ta jai-igandetaco Evangelio guciac claratzen dituen da Eliz-jaunarentzat ta nai dutèn beste euscaldunendaco bucatu-ric utzi nuèna Ital-aldera baño len.[...]”.

(Mendiburu [1767-1782] 1982: 54)

(Ikus: datu bibliografikoak/ argitaragabea)

24.

1A:

“Las cifras resultantes de vascoparlantes hacia 1778 oscilarían entre un máximo de 123.000 y un mínimo de 118.000” (Mikelarena 2003: 191)

(Ikus: nolako-zenbat/ Zenbat)

25.

1A, 1B:

“[...] lo es también que en todos los bautismos solemnes y matrimonios que se celebran en la misma, se usa y ha usado del ydeoma vascongado, siempre que los padrinos y contraentes, con sus testigos son vascongados, como sucede frecuentísimamente, advirtiendo en esta ydeoma, así a los padrinos las obligaciones y parentesco que contraen por este acto, como a los contraentes la expresión de sus consentimientos y exortaciones que les hace y ha hecho el parrocho, con arreglo a las epístolas de San Pablo, e igualmente a los testigos y demás circunstancias, el requerimiento que se les hace de que declaren el impedimento que supieren”. (Jimeno 1992: 477)

(Ikus: non soziofuntzionala/ Zertan: jardungunea/ Eliza)

26.

1A:

[1801: Prestamerok, Humboldt-ek eskaturik, Araban euskaraz egiten zen herrien zerrenda prestatu zuen.]

“1.

ABechuco

Aberasturi

Ali

Amarita

Arcaya

Arcaute

Arechavaleta (...)” (Knörr 2008: 348-349)

(Ikus: non geografikoa/ non geolinguistikoa/ euskal mintza-esparrua)

27.

1A, 1B, 2A:

“Esto nos plantea el problema de cómo una lengua puede subsistir en este estado latente, es decir, hablada pero no escrita, y cómo nosotros, por indicios distintos llegamos a afirmar que en una época determinada se hablaba una lengua que no se escribía, y aún en ocasiones que se escribía una lengua que no se hablaba.

Todo ello puede darse con situaciones muy diversas. Aquí la labor del historiador será de especial interés para situar al pueblo que habla esta lengua en el medio y ambiente social que le corresponda.

Interesaría precisar si la situación de estos vasco-hablante, por ejemplo, era en la época romana y aún en plena Edad Media, la de unas gentes dominadas, de condición inferior, que habitan en zonas rurales y están dispersos; si existe bilingüismo, es decir, si unas mismas personas hablan dos lenguas, de las que sólo una es lengua de cultura y por lo tanto lengua escrita o si eran muy pocas las personas bilingües; si la variedad lingüística responde a una separación geográfica, por zonas, en las que unos hablan vascuence y otros no, o se hallan mezcladas las dos hablas en la misma localidad; o bien la separación se establece por clases sociales, con una clara distinción entre el elemento rural dirigido y el urbano director, que incluso puede ser de origen extranjero; si sólo las clases dirigentes eran bilingües, pero no las rurales, y si en aquéllas el vascuence persistía como lengua familiar del hogar, frente a otra lengua oficial.” (Lacarra 1957: 11-12)

(Ikus: nolako-zenbat/ nolakoa/ estratifikazio soziala; non geografikoa/ non geolinguistikoa; 1A/ diglosia)

28.

1A, 1D

“Hecha esta salvedad, observamos que desde el punto de vista idioma-producción, el español es el idioma del sistema capitalista y el vascuence el idioma del sistema precapitalista; las relaciones sociales, económicas y políticas son tales que el español está ligado a las estructuras creadas por las clases dominantes, y el vascuence a la supervivencia continuamente amenazada de los campesinos y los pescadores” (Beltza 1974: 218)

(Ikus: Estatusa: H/L; hizkuntza-gatazka)

13.2. 1B

Gogora dezagun, labur, 1B gelaxka zertaz ari den eta zer galderari erantzuten dion:

**Gauzak nola daude, leku eta une jakinean, hizkuntza-gaitasunari dagokionez?**

30.

1A, 1B, 1E, 6A:

“French was first and foremost the language which was unknown by the majority of the population. Its use both spoken and in writing may have served as a barrier against political participation by the lower and (part of the) middle classes. The symbolical value of French as a tool for social and political exclusion in the Bruges city council, therefore, was apparent” (Willemyns eta Vandebussche 2006: 153)

(Ikus: 1B/ gaitasun-maila izatea/ Oro har; 6A/ Zer egin: helburua/ Oro har; 6A/ Nola egin: exekuzio-bidea/ Goitik beherako saioa)

31.

1B:

“Se ha sostenido con cierta plausibilidad que los poetas neolatinos enfrentaban serios problemas cuando tenían que expresarse y comunicar emociones porque escribían en una lengua que, tanto para el escritor como para el lector, estaba desprovista de las asociaciones de la primera infancia.” (Burke 1996: 74)

(Ikus: 1B/ gaitasuna eskuratzeko bidea/ hezkuntza bidez ikastea)

32.

1B, 1C:

“Menos exótico, pero mucho más importante, es el dialecto regional, porque éste fue el primer y probablemente el único lenguaje de la mayoría de la población. Todavía en 1860, cuando Italia estaba ya oficialmente unida, proba-

blemente sólo un 3% de la población comprendía el italiano y menos aún lo hablaba.” (Burke 1996: 99)

(Ikus: 1B/ gaitasun-maila izatea/ euskaldun hutsa; 1C/ hizkuntza-osaerazko datua/ hizkuntzaren barne-lotura/ fragmentazio-maila)

33.

1A, 1B, 1C, 1E:

“Tous les groupes sociaux de l'époque (XIXe siècle) ont évidemment conscience que le français est caractérisé par la variation diastratique et, dans une certaine mesure, chaque individu est capable de changer de registre selon la situation.” (Aquino, Cotelli, Kristol 2009: 278)

(Ikus: kokagunea/ Nolako-zenbat/ Nolakoa/ Estratifikazio soziala)

34.

1B:

“según las palabras usadas por William of Nassyngton en su *Speculum Vitae* (1325): «Sabios y legos, viejos y jóvenes, todos comprenden la lengua inglesa» (Baugh y Cable, 1951: 144 in Conde 2007: 236)

(Ikus: 1B/ gaitasuna izatea/ Euskal elebiduna<sup>781</sup>, Nolako-zenbat/ nolakoa/ adina; nolako-zenbat/ nolakoa/ estratifikazio soziala)<sup>782</sup>

35.

1A, 1B:

[1766: Azkoitian eta Azpeitian izan zen matxinada hasi berritan, ustez Azpeitiko alkateak idatzitako euskarazko testua (euskaraz, hain justu, bere klaseko jendeari “obetuago adizera emateco”).] (Larrañaga 2011: argitaratu gabe)

“Obetuago adizera emateco escrivicen det eusqueraz.

Azpeitiaco jaun guciac adi zazute au ondo bana egin bizate...” (Zapirain eta Mora 2003: 433-442)

(Ikus: Nolako-zenbat/ Nolakoa/ Estratifikazio soziala; 1B/ gaitasuna izatea/ Euskal elebiduna)

<sup>781</sup> Trebetasunetan berariaz sartu ditugu mintzamenen, irakurmenen eta idazmenen baina ez ulermenen informazio hori ezin dugu markatu. Ulertu baino ez dutela egiten aipatzen denez, euskal elebiduna jarri dugu hor.

<sup>782</sup> Autoreak informazio interesgarria ematen digu hemen, esanez ingelesekin adin eta klase sozial guztietan ulertzen dela. Hots, adinaren edo klase sozialaren arabera konpartimentatuz ez dagoela.

36.

1A, 1B:

[1769: Errege idazkari eta eliz auzitegiko ordezkari Juan de Irisarriren irudiko, euskal jarduerakotzat jo behar ziren “errola” edo zerrendako nafar herrietan, gisa honetakoak ziren erromantzea erabiltzen zuten gizarte-taldeak]:

“[...] sacerdotes, estudiantes, escribanos, médicos, cirujanos, boticarios, ministros de la real renta que se establecen de ronda en algunos partidos, sastres, zapateros, albéitares, herreros y arrieros o tragineros o gente nabegante, que por haver tenido sus principios en tierras romanizadas saben la lengua castellana, todos los demás comunmente son bascongados líquidos [...]”. (Jimeno 1998: 193-195)

(Ikus: Nolako-zenbat/ Nolakoa/ Estratifikazio soziala; 1B/ gaitasuna izatea/ Euskal elebiduna; 1B/ gaitasuna izatea/ zehaztu gabeko erdaldua)

37.

1A, 1B, 1E:

“Jauna ceren çuc ezpaituçu fraincez lengoageric endelgatzen, eta nic ezpaitaquit escribatzen espagnolez, haren causaz heuscaraz escribaturen dut guthun haur, Esperançaz plazer harturen duçula goure lengoage naturalaz (...)”. [1616-1617, Zuberua – Erronkarri] (Trebiño 2001: 20)

(Ikus: 1B/ gaitasuna izatea/ zehaztu gabeko euskalduna; 1A/ oro har; 1A/ Jarduera/ Idatzizkoa/ Ezagunarentzat/ Formala; 1A/ zergatik 1A; Non soziofuntzionala/ Zertan: jardungunea/ Agintaritzea eta administrazioa; Non soziofuntzionala/ Estatusa H/L; 1A/ Non soziofuntzionala/ Nor-norekin: rol-harremana; 1E/ iritziaren mamia/ hizkuntza erabileraz)<sup>783</sup>

38.

1B:

“en región tan remota como Terranova han aprendido los salvajes montañeses (que dijimos arriba) con la comunicación que tienen con los marineros bascongados que van cada año por el pescado bacalao, que entre otras cosas preguntándoles en bascuence: *nola zaude*, como estás: responden graciosamente: *Apaizac obeto*” (Martinez de Isasti 1850 [1625]: 164)

(Ikus: 1B/ gaitasun-maila izatea/ erdal elebiduna; 1B/ gaitasuna eskuratze-ko bidea/ Eguneroko jarduera arruntaz jabetzea<sup>784</sup>/ L1 erdara duenak/ Euska-

<sup>783</sup> Kasu berezia da: erdara bateko gaitasun falta bat da hemengo korapiloa (batek frantsez ez dakiela eta besteak gaztelaniaz ez dakiela). 1B zehaztu gabeko euskalduna markatzea egokia litzateke.

<sup>784</sup> Kontura gaitezen, eguneroko jarduera arrunt baina oso bereziaz ari garela hemen. Ge-laxka honetako kasu arruntena erdal hitzunik euskaraz egiten den herrialde batean bizitzeaga-



raz/ Hitz egiten ikastea; Kokagunea/ Non ekologikoa/ joan-etorriko bizi modua/ aldi baterako langintza)

39.

1B, 6A:

“Y mandamos, S.S.A. que esta Constitucion de predicar en Vazquence, se observe tambien en los pueblos, en donde casi todos entienden Romance; porque guardada esta forma, todos se aprovechan de la Doctrina” (Lepe 1700: 126-127)

(Ikus: 1B/ gaitasun-maila izatea/ euskal elebiduna; 1B/ gaitasun-maila izatea/ euskaldun hutsa; 6A/ zer egin helburua/ erabilera esijitu/ euskara; 6A/ plangintza-mota/ bide batezko plangintza; 6A/ nork egin/ agintaritza; 6A/ nola egin: exekuzio-bidea/ goitik beherako saioa; 6A/ Norentzat egin: xede-taldea/ Populazio osoa; 6A/ Zergatik 6A)

40.

1A, 1B:

“el lenguaje primero y natural de la dicha ciudad [de Iruña] y sus montañas de donde por la mayor heran los moços y moças de serbicio hera el bascuence y que así como otros muchos vecinos y habitantes no sabían ni entendían otra lengua que el dicho bascuence” [Iruña 1604]. (Jimeno Jurio 1995b: 61)

(Ikus: 1B/ gaitasun-maila izatea/ euskaldun hutsa; 1B/ gaitasuna eskuratzeko bidea/ Eguneroko jarduera arruntaz jabetzea; Non geografikoa/ non geolinguistikoa/ euskal mintza-esparrua)

41.

1A, 1B:

“En la villa de Sada el dicho día (30 de septiembre de 1605) a requisición del dicho Fr. Juan de Hualde y del dicho escr. (escribano) hice aparecer ante mí a Martín Baztán, mayor, vecino de dicha villa y le recibí juramento de que diría la verdad y ofreció de hacerlo así y ser de edad de 62 años poco más o menos y habiéndosele leído y dado a entender en vascuence los bienes expresados en la declaración precedente...”. [Sada de Sanguesa 1605] (Irigaray 1974: 95)

(Ikus: 1B/ gaitasun-maila izatea/ euskaldun hutsa; 1B/ gaitasun-maila izatea/ zehaztu gabeko euskalduna)

tik, eguneroko mintzajardun arruntaren poderioz euskara ikastea izan ohi da, ez hemen autoreak aipatzen duen kasu berezia.

42.

1A, 1B:

“...habiéndose juntado en el lugar acostumbrado el Prior y mayores y vecinos y moradores siendo llamados por los dichos mayores y estando juntos el dicho prior que es Martin de Lecaun leyó la cédula rectro escrito y en bascuence les dió a entender lo contenido en ella”. [Iruña 1608] (Irigaray 1974: 77)

(Ikus: 1B/ gaitasun-maila izatea/ euskaldun hutsa; 1B/ gaitasun-maila izatea/ zehaztu gabeko euskalduna)

43.

1B, 1A:

[1777/1803: Billbon familia elebidunean jaiotako Juan Mateo Zabala frantziskotarrak euskara baztertu xamarra bide zuen, eliz ikasketen zergatiaz erdal herrietan egindako egonaldien ondorioz, eta 1803. urte inguruan —apaiz ordenatu eta Astarloaren *Apologia* ezagutu ostean, agidanez— ekin bide zion berriro euskara ikasteari]. [Larrañaga 2012: argitaratu gabe]

“Ya para aquel tiempo [1803rako, R. Gomezek zehazten duenez] había tenido yo que dedicarme al estudio o reflejo de este idioma, con el fin de poder satisfacer á los empleos de púlpito y confesonario, á que me iba disponiendo la obediencia, y para los que me hallaba con notable embarazo, á causa de que durante la carrera de mis estudios, hechos en pueblos castellanos, me había entorpecido en términos de poder decir con mas verdad que Ovidio: (*Trist. I. 3. eleg. 14*). *Dicere saepe aliquid conanti, turpe fateri, Verba mihi desunt, dedi[di]cique loqui* [Frecuentemente cuando intento decir algo (vergonzosa confesión) las palabras me fallan y olvido cómo se habla]”. (Zabala 1848: 165-183)

44.

1B, 1A, 6A, 6B:

“No son admitidos [en la Junta general de 11 de enero de 1628] los apoderados de Lejona, Guecho, Sopelana y Fica, “por no saber leer ni escribir, ni entender la lengua castellana, en que se hablaba en la dicha Junta, conforme diversas veces estaba tratado y decretado por el dicho Señorío”. [Bizkaia, 1628] (Monreal 1974: 347)

(Ikus: 1A/ diglosia bai/ez; 1A/ Oro har; jardungunea/ agintaritzta eta administrazioa; Non soziofuntzionala/ estatusa: H/L; 1B/ gaitasun-maila izatea/ euskaldun hutsa<sup>785</sup>; 6A/ zer egin helburua/ erabilera esijitu/ erdara; 6A/ estatus-plangintzaren implementazioa; 6A/ nola egin: exekuzio-bidea/ Goitik beherako saioa; 6B/ zer egin helburua/ hizkuntza-gaitasuna izatea/

<sup>785</sup> Gure taula-ereduan gaitasun-kontuak jaso ditugu, ez gaitasun ezari dagozkionak.

erdara/ ezinbestekoa; 6B/ plangintzaren fasea/ eskuratze-plangintzaren inplementazioa)

45.

1B, 1A:

“Declaran en Beunza y alrededores (Erize, Ziganda) con intérprete “por ser bascongados”: Juan de Larrainzar, Juan de Anca, Miguel de Beunza, Juan de Ozcoç, Martín de Erice, el viejo, Sancho de Beunça y Martín de Erice.” [1643] (Askoren artean 1960: 108-126)

(Ikus: 1A/ Oro har; 1B/ gaitasun-maila izatea/ euskaldun hutsa; 1B/ gaitasun-maila izatea/ zehaztu gabeko elebiduna<sup>786</sup>; jardungunea/ agintaritza eta administrazioa)

46.

1A, 1B:

“(…) solo perciben y entienden la lengua castellana los eclesiásticos y los particulares, siendo con mucho mayor exceso, más los que asisten a misa Mayor y sermones vascongados que no saben la lengua castellana (…).” [Azpeitia 1730] (Madariaga 2010: 278-280)

(Ikus: 1B/ gaitasun-maila izatea/ zehaztu gabeko erdalduna; 1B/ gaitasun-maila izatea/ euskaldun hutsa; Jardungunea/ eliza)

47.

1B, 1A:

[Letretan dotore jantzita egote horrek (urte luzez jaioterritik –are Euskal Herriatik– kanpora egindako ikasketen ordainez) euskararen usadio bete eta errazerako zailtasuna ekarri ohi zuen maiz asko bidelagun. Kardaberaz bera argi mintzaturik genuen, horretaz, urte batzuk lehenago, euskal sermoigintzan hasi berritan bizi izan zituen estutasunak hizpide izanik. Aita Bernardo de Hoyos-i idatziz, hernaniarrak] (Larrañaga 2012: argitaratu gabe):

“Cuanto mayor es el consuelo que tengo en salir en ellas (las misiones) tanto mayor ha sido el trabajo en atarearme a traducir en vascuence y limarlo, en más de sesenta hojas, y es poco más de la mitad. Es, en parte, temeridad, no quisiera desagradar a Dios”.

[Eta beste behin, zertxobait beranduago, Bernardo berari idatziz:]

“La gloria a nuestro Amor Jesús, que no quiso me olvidase yo del vascuence: éstas han sido las primeras funciones y la primera vez que he predicado; y si bien cuando fui seglar, fui, sin disputa, de los que mejor sabrían el vascuence, porque no sabía otra cosa, pero jamás oí misión, ni hice estudio de hablar en la Compañía. Y por eso, todos estaban asombrados de ver la facilidad y expedi-

<sup>786</sup> Hizkuntza-arartekoak elebiduna izan behar du.

ción, cual dicen los mismos que lo saben, no han visto en otro; yo me admiraba de mí mismo, y lo tengo por favor especial del Señor, que sabe bien la gran necesidad que hay en todo este país, y los pocos, poquísimos, que pueden y se aplican” (Kardaberaz 1973: 11)

(ikus: 1A/ oro har; Non soziofuntzionala/ zertan: jardungunea/ eliza; 1B/ gaitasun-maila izatea/ Parez pareko elebiduna; 1B/ Gaitasuna eskuratzeko bidea/ eguneroko jarduera arruntaz jabetzea/ L1 euskara duenak/ Erregistro jasoan hitz egiten ikastea; 1B/ gaitasuna eskuratzeko bidea/ hezkuntza bidez ikastea/ L1 euskara duenak/ erdaraz/ oro har ikastea; Jarduera/ itzulpena)

48.

1A, 1B, 2B, 3B:

“Eliztar euscaldun jaunac eguiten dirà Eliz-jaun ta predicari beren estudi guciac erdal-errien batean eguin ezquero. Estudiora joaten dirà aur-euscara bai ta besteric icasi bague, ta cequiten pisc orretan ere moteltzen dirà ango beren lanac bucatu horduco; ta Eliz-jaun ta predicari eguiten diranean arkitzen dirà aurtasunean diña euscar ere ez daquitela. Eliz-jaun eguiten diranac cerurako badirà, beren euscaldun erritarrei igandetan ta jaietan beintzat (Trentoco Conzilioz Jangoicoac dionaz) aguertu ta adiraz-eracutsi behar diete Evanjelioico doctrina ta ceruco videraco ta vicitz òn bateraco jaquin behar dutena, ta adiraz-eracutsi beren hitz-cuntzan ta errazqui aldi dezaqueen eran.” (Mendiburu [1767-1782] 1982: 53)

(Ikus: 1A/ oro har; Non soziofuntzionala/ zertan: jardungunea/ eliza; 1B/ gaitasuna eskuratzeko bidea/ hezkuntza bidez ikastea/ L1 euskara duenak/ erdaraz/ Oro har ikastea; 1B gaitasuna galtzeko bidea/ L1 euskara duenak/ euskara/ oro har galtzea; 3A/ dimentsioen arteko harremana/ B; 3B/ dimentsioen arteko harremana/ D; 3B/ zergatik: aldaketa iturri xehea-D/ politiko-operatiboa)

50.

1A, 1B:

[1789: Herrirako errege-eskribau erdaldun bat –On Joaquin de Arteta, alegia– izendatua izanaz haserre agertu zen agoiztar bat. Bere hitzetan, izan ere, eskribau horrek] (Larrañaga 2012: argitaratu gabea)

“(…) carece enteramente del idioma bascongado, que le es mui necesario para desempeñar su oficio en los valles de Lónguida y Arce, que no entienden otra que el basquenze” (f. 209),

[edota]

“(…) trabaja en los pueblos del valle de Arze, que todo él es vascongado” (f. 210). (Jimeno 1992: 471)

(Ikus: 1B/ gaitasun-maila izatea/ euscaldun hutsa; 1B/ gaitasun-maila izatea/ erdaldun hutsa; Non geografikoa/ non geolinguistikoa/ euskal mintza-esparrua)

51.

1B, 1E:

[1755? Zamudioko baserri batean jaiotako bere aitona Ignazioz eta José de Cadalso eta Bizkarra aitaz ari dela, honelakoak esaten ditu *Cartas marruecas* liburuaren autore famatuak] (Larrañaga 2011: argitaratu gabe)

“mi abuela encargó que le enviasen de Bilbao un hombre que enseñara el español a sus muchos hijos “ (...) “*De mi padre*. Nació con demasiada viveza para gastar su vida en hablar vascuence, beber chacolí, plantar castaños y conversar de abuelos, y así se escapó como pudo de casa” (Cadalso 1979: 4)

(Ikus: 1B/ gaitasuna eskuratzeko bidea/ hezkuntza bidez ikastea/ L1 euskara duenak/ erdaraz/ oro har, ikastea; 1E/ iritziaren mamia/ hizkuntza-erabileraz:A/ euskara; 1E/ iritziaren mamia/ Etnizitateaz: D/ Euskaldunak)

52.

1B, 1E, 1A:

[1770]

“I cannot forbear to tell, that at an inn of *Bayonne*, where I stopped three or four days, I met with two Biscayan maids, who, besides their own *Bascuenze*, could speak, and very intelligibly, the *French* and *Spanish*, together with the *Gascon dialect* that is spoken there, and understood throughout the *Landes of Bourdeaux* and the *Pais de Bigorre*. The necessity that forces the females of Biscay to know more than one language, is far from impairing their beauty, as no new language can be learned without acquiring new ideas; and the more ideas a woman has, the more agreeable she will be.” (Baretti 1770: 6)<sup>787</sup>

(Ikus: 1B/ gaitasun-maila izatea/ euskaldun eleaniztuna; 1E/ iritziaren mamia/ hiztunez eta beren hizkuntza-gaitasunaz; kokagunea/ nolako/ zenbat/ nolakoa/ generoa)

53.

1B, 1E:

[Bretainiari eta bretoiari buruz ari da autorea] “En pratique, les méthodes de scolarisation ont toujours été très diverses. Il existait tout d’abord une tradition de placer volontairement pendant quelque temps les jeunes bretonnants hors de leur milieu, en ville ou hors de Basse-Bretagne, pour leur faciliter l’apprentissage du français. Dom Le Pelletier signale déjà dans son « Dictionnaire » que les paysans, se voyant « méprisés pour leur ignorance de la langue dominante et, n’étant plus en âge de l’apprendre envoient leurs enfants servir

<sup>787</sup> Jatorrizko testua, hemen pittin bat orraztu edo egokitua, eskuragarri dago, bere osoan, helbide honetan <http://books.google.com/books?printsec=frontcoveretapg=PP9etaid=SsI-BAAAAMAAJetahl=es#v=onepageetaq=etaf=false>

chez ceux qui la parlent... ». Au XVIIIe siècle, les plus aisés envoient donc leurs garçons au collège, et leurs filles chez les religieuses. Mais la pratique est bien antérieure: vers 1666, lors de la procession du mardi de la Pentecôte, à Josselin, l'on remarque «une compagnie de deux ou trois cents Léonnois, demeurant à Josselin pour apprendre le françois et faire le commerce » (Broudic 1995: 365)

(Ikus: 1B/ gaitasuna eskuratzeko bidea/ eguneroko jarduera arruntaz jabetzea/ L1 euskara duenak/ erdaraz/ oro har ikastea; 1B/ gaitasuna eskuratzeko bidea/ hezkuntza bidez ikastea/ L1 euskara duenak/ erdaraz/ oro har, ikastea; 1B/ zergatik 1B; 1E/ iritziaren mamia/ hiztunez eta bere hizkuntza-gaitasunaz: B/ euskaldunak)

54.

1B, 2B:

“El testimonio del procurador Irisarri (parecido) dice: «... porque a excepción de los Sacerdotes, estudiantes, etc., etc. todos los demás comunmente son bascongados liquidos, y aun algunos de dichos oficiales, despues q. se han restituido a sus paisas, estableciendo en ellos su residencia, dejan a olvidar por falta de curso i ejercicio lo que aprendieron de romance y para su mayor satisfacción, y seguridad de sus conciencias regularmente se examinan las pruebas en vascuence, lo que he visto practicar asi por la larga experiencia q. en ella tengo.» [Nafarroa 1778] (Irigaray 1935: 601-626)

(Ikus: 1B/ gaitasun-maila izatea/ euskaldun hutsa; 1B/ gaitasun-maila izatea/ euskal elebiduna; 1B/ gaitasuna galtzeko bidea/ L1 euskara duenak/ erdaraz/ oro har galtzea)

54.b.

1B, 1C:

“Es fácil de aprender continuándolo, como la experiencia ha mostrado con los castellanos, que se han avecindado en aquella costa de Guipúzcoa, que hablan bascuence razonablemente: y en región tan remota como Terranova han aprendido los salvajes montañeses (que dijimos arriba) con la comunicación que tienen con los marineros bascongados” (Martinez de Isasti 1850 [1625]: 164)

## 13.3. 1C

Gogora dezagun, labur, 1C gelaxka zertaz ari den eta zer galderari erantzuten dion:

**Gauzak nola daude, leku eta une jakinean, hizkuntz(ar)en barne-osaerari dagokionez?**

55.

1A, 1C:

“Joseph Lozano, mestre del offic de sastre, de la present ciutat de Oriola, vehi y habitador, *en presencia y asistencia del licenciado Joseph Gain, cura de la parrochial de les Glorioses Santes Justa y Rufina de dita y present ciutat ...* (1994: 279)” (Conde 2007: 251) [Testuingurua: gaztelaniaren presentzia katalanezko (valentzierazko) testu batean].

(Ikus: 1C/ hizkuntza-kontaktuaren emaitza/ Interferentzia eta mailegutza/ lexikoa)

56.

1A, 2A, 1C, 2C:

“William Rothwell (2000) ha analizado documentos de carácter administrativo y comercial compilados en la ciudad de York entre 1376 y 1493 y extrae de ellos los siguientes ejemplos de transferencias desde cualquiera de las tres lenguas (...). Todos dan cuenta de un contacto bastante intenso entre las tres lenguas, prolongado durante más de diez generaciones (Burnley, 2003: 18), que se manifiesta en la extensión de los préstamos y los calcos en todas direcciones.” (Conde 2007: 263-264) [Testuingurua: Autoreak “las tres lenguas” aipatzen duenean latina, frantsesa eta ingelesa esan nahi du].

(Ikus: 1C/ hizkuntza-osaerazko datua/ hizkuntza-kontaktuaren emaitza/ Interferentzia eta mailegutza; 2C/ hizkuntza-kontaktuko aldaketa/ interferentzia eta mailegutza)

57.

1E, 1C:

“Febvre sostenía que el ateísmo era imposible en el siglo XVI, entre otras razones por la falta de conceptos abstractos en el idioma francés, circunstancia que daba apoyo a la cosmovisión imperante” (Burke 1996: 16)

(Ikus: 1C/ hizkuntza-osaerazko datua/ deskribapen globala; 1E/ iritziaren mamia/ hizkuntzez: C/ erdaraz)

58.

1C:

“Además, la ausencia de variación diatópica y la uniformidad del idioma islandés sólo se explican por la existencia de vínculos fuertes entre individuos pertenecientes a asentamientos distintos.” (Conde 2007: 179)

(Ikus: 1C/ Hizkuntza-osaerazko datua/ hizkuntzaren barne-lotura/ fragmentazio-maila/ fragmentazio geografikoa; 1C/ Hizkuntza-osaerazko datua/ hizkuntzaren barne-lotura/ fragmentazio-maila/ fragmentazio soziala; 1C/ zergatik 1C; Nolako-zenbat/ nolakoa/ estratifikazio soziala)

59.

1B, 1C, 2A, 2C:

“Los siguientes ejemplos históricos proceden de la traducción al inglés del texto escolástico latino *De proprietatibus rerum*, acometida por el humanista John Trevisa (c. 1340-1402) a finales del siglo XIV (...). La versión de Trevisa, como la mayoría de las primeras adaptaciones de textos científicos a las lenguas vernáculas europeas, se caracteriza por la mezcla lingüística y exhibe abundantes elementos latinos.” (Conde 2007: 252)

(Ikus: 1C/ Hizkuntza-osaerazko datua/ hizkuntza-kontaktuaren emaitza/ interferentzia eta mailegutza)

60.

1C, 2C:

“la lengua inglesa recibió del nórdico antiguo varios centenares de préstamos, localizados principalmente en manuscritos copiados entre los siglos XI-XIII en monasterios del norte y este de Inglaterra” (Conde 2007: 260)

(Ikus: 1C/ Hizkuntza-osaerazko datua/ hizkuntza-kontaktuaren emaitza/ interferentzia eta mailegutza)

61.

1C:

“Destaca (...) la hipótesis que asocia este proceso de transferencias masivas con el abandono por parte de los francoparlantes de su sistema lingüístico: paralelamente a la adquisición del inglés, los miembros de los estamentos superiores, hablantes de francés, habrían arrastrado su propio vocabulario, adaptándolo al esquema morfosintáctico de la lengua inglesa, bien como estrategia de comunicación, siguiendo el impulso natural de recurrir a voces de su lengua materna, bien para cubrir los vacíos léxico-estructurales que encontraban en el sistema inglés que estaban adoptando (Baugh y Cable, 1951: 177-178; Thomason y Kaufman, 1988: 268-269; Smith, 1992: 62).” (Conde 2007: 262)

(Ikus: 1C/ Hizkuntza-osaerazko datua/ hizkuntza-kontaktuaren emaitza/ interferentzia eta mailegutza/ lexikoa; 1C/ Hizkuntza-osaerazko datua/ hizkuntza-kontaktuaren emaitza/ interferentzia eta mailegutza/ morfosintaxia; 1C/ zergatik 1C)



62.

1A, 1C, 1E:

“Schendl (2000, 2003) ha estudiado el fenómeno del cambio de código en este periodo de la historia de la lengua inglesa y detecta numerosos casos que apuntan hacia el prestigio de esta estrategia: la aparición, por ejemplo, de alternancias entre el inglés y el francés en cartas dirigidas al monarca Enrique IV a principios del siglo XIV es síntoma evidente de su aceptación social (2000: 81), como también lo es su empleo para diferenciar el estatus o la relevancia teológica/social de los personajes que intervienen en las representaciones teatrales de los Misterios a finales del periodo.” (Conde 2007: 279)

(Ikus: 1C/ hizkuntza-osaerazko datua/ hizkuntza-kontaktuaren emaitza/ interferentzia eta mailegutza; 1C/ zergatik 1C; Non soziofuntzionala/ estatus: H/L)

63.

1A, 1C:

“La réalité linguistique médiévale n’était pas aussi simple: sous l’influence des structures féodales, économiques et religieuses, le domaine d’oïl était divisé en de nombreuses unités plus réduites, respectivement des seigneuries, des villages ou des paroisses, chacune ayant son propre parler (ROSENQVIST 1919, WÜEST 1979). Souvent, cette fragmentation dialectale se manifeste davantage dans les documents administratifs, les chartes, que dans les textes littéraires (WACKER 1916, MONFRIN 1972).” (Aquino, Cotelli, Kristol 2009: 156)

(Ikus: 1C/ hizkuntza-osaerazko datua/ hizkuntzaren barne-lotura/ fragmentazio-maila/ fr. geografikoa)

64.

1C:

“ay en la tierra Vazcongada, deste nuestro Obispado, diferencia en el Vazquence del Señorío de Vizcaya, Provincia de Guipuzcua, y Alaba” (Lepe 1700: 126-127)

(Ikus: 1C/ hizkuntza-osaerazko datua/ hizkuntzaren barne-lotura/ fragmentazio-maila/ fr. geografikoa)

65.

1A, 1C:

“Escriuo en Romance, y bascuence lenguages deste Obispado, y aunque en diferentes partes del ay en algunas cosas, diuersos modos de hablar, yo escriuo el que se habla en Pamplona, Cabeça deste Reyno y Obispado de Nauarra, que es el que se habla en la mayor parte del, donde se habla bascuence, y el que mejor se entiende en todas partes, y quando a alguno le pareciere que en algunas cosas no se entiende, delo que escriuo en Romance puede sacar el bascuence que

se usa en su tierra, porque no voy atado a las palabras del Romance, y algunas vezes por abreuiar voy acorta[n]do algunas cosas y otras vezes añadiendo por darlo mejor a entender.” (Berriain 1626: Al lector)

(Ikus: 1C/ hizkuntza-osaerazko datua/ hizkuntzaren barne-lotura/ fragmentazio-maila/ fr. geografikoa)

66.

1A, 1B, 1C:

“«...en dos sayas de muger de ternete, la vna de color amarilla y la otra azul, y doze *matasas* o madejas de ylo blanco p(a)ra lienzo y dos *ariles* del d(ic)ho hilo y vn *burco* azul de lienzo de la tierra nuevo con barras, y cabezera labrada de cadaço, y más en çinco quesos medianos q(ue) pesan nueve libras, y mas cinco pernils de toçino q(ue) pesan quarenta y dos libras; y mas vn juego de junçir bueyes con su adriezo de correas de cuero p(a)ra junçir, y mas siete crias de cochinos recién naciados (sic) deste año. Y mas vna fanega de trigo en grano, y media fanega de mayz molido, y mas vn capote de dos faldas y vn calçon de paño pardo, y vn sombrero negro traydos. Y mas vna burra embra con su cria macho, y mas vn arcabuz de mecha con su frasco y frasquillo y cordon, mas siete fanegas de mayz en grano en vna bota. Y mas en dos cubas baçias de embasar sidra, y en dos mantas de marraga la vna nueva y la segunda vieja, y mas en vna acha y en vn *latro* de barrenar, y mas en vna romana de fierro q(ue) sirbe de peso. Y mas en todas las ganancias de bacas q(ue) ay, si vuiere. Y mas en vna *barea* de fierro p(ar)a labr(anç)a de las tierras, y más en vn *lauorz*, y mas en vn par de layas de labrar, y mas en tres *jorrayes*, y mas en vna *escuara* de labrar tierras. En todos los q(ua)les d(ic)hos vienes q(ue) se allaron en la d(ic)ha casa arriba y vaxo y su pertençido con mas otra *scuara* de labrar, (...)” [Euskarazko hitzak gaztelaniazko inbentario batean – 1632] (Sarasola 1983: 158-159)

(Ikus: 1C/ hizkuntza-osaerazko datua/ hizkuntza-kontaktuaren emaitza/ interferentzia eta mailegutza/ lexikoa)

67.

1A, 1B, 1C:

“Ytem otro fierro llamado vanda gaiñeco burdin oquerra.

Ytem el Betaarri.

Ytem siete piezas que llaman abarris en la fogata.” [Euskarazko hitzak gaztelaniazko inbentario batean – Oñati 1771] (Archivo Histórico de Protocolos de Gipuzkoa, leg. 1/3378, ff. 181-187, 22/4/1771)

(Ikus: 1C/ hizkuntza-osaerazko datua/ hizkuntza-kontaktuaren emaitza/ interferentzia eta mailegutza/ lexikoa)

68.

1C, 6C:

[c. 1802: *Puros bascongados* –hots, erdaldunekin traturik izan gabeko– mutikoen morrontza fonetikoez mintzo da Mogel.] (Larrañaga 2011: argitaratu gabe)

“8. Vuelvo a mi intento. El idioma bascongado no necesita en el alfabeto romano de estas dos letras *f* y *h*, y no aciertan los que escriben *f* estos vocablos: *alferra*, *afaria*, *ifini*, y algunos otros, que se deben escribir con *p*: *alperra*, *aparia*, *ipini*... es decir, como los pronuncian los puros bascongados. Estos, si no han estado en tierras donde han aprendido algo del idioma castellano, o no han cursado la escuela, no pueden pronunciar la *f*. Así por *Fernando* dicen *Pernando*, por *Francisco*, Prancisco, por *fiesta*, y *función*, *piesta* y *punción*. He hecho repetidas experiencias con ellos, y no pueden pronunciar la *f*, sino substituyendo la *p*. Argumento concluyente de que es letra extraña y superflua. Los chicuelos, cuando empiezan a aprender el abecedario en la escuela, llegando a la *f*, dicen *epe*, y cuesta trabajo el enseñarles a decir *f* como los castellanos.” (Moguel 1990 [1881]: 28)

(Ikus: 1C/ hizkuntza-osaerazko datua/ hizkuntza-kontaktuaren emaitza/ interferentzia eta mailegutza/ fonetika)

69.

1A, 1C, 1B:

[1803/1821: Euskalduna izanagatik, Andres Martin uztarroztarrak arazoak bide zituen Iruñerriko euskaraz moldatzeko, Badoztainen, 1802-1821 urte bitartean, abade gisa aritu behar izan zuenean. Lehen ahalegin ustelen ondoan, gaztelaniara jotzen bide zuen horregatik.] (Larrañaga 2011: argitaratu gabe)

“Quando [Andrés Martín] vino a este lugar [Badostain] y se posesionó de la abadía, lo hablaba [euskara, alegia] al estilo de su País roncalés, de modo que no era acomodado al Bascuenz natibo de este lugar, por lo que tubo que instruirse al que se ablaba en él”. (ADP.: Car. 3.026, n. 16, f. 131)

(Ikus: hizkuntza-osaerazko datua/ hizkuntzaren barne lotura/ fragmentazio-maila/ geografikoa; 1A/ zergatik 1A)

70.

1E, 1C:

[1790: Frantziako Biltzar Nagusian Garat gazteak euskara ikastearen nekeaz esandakoak, departamendu-banaketaren afera zela-eta.] (Larrañaga 2011: argitaratu gabe)

“C’est, dit-il, une vérité reconnue dans les pays gascons et français, qu’il est impossible d’apprendre le basque si on n’a habité très jeune avec les habitants de cette province. Aussi dit-on familièrement que le diable est venu chez les

Basques pour apprendre le basque, et qu'il n'a pu en venir à bout. Ce proverbe vient de vous faire rire; il contient cependant une vérité profonde. Les proverbes sont la sagesse des hommes! Aucune langue n'est plus difficile que le basque et le Béarnais." (Garat 1862: 378)

(Ikus: 1E/ iritziaren mamia/ hizkuntzez: C; 1C/ hizkuntza-osaerazko datua/ deskribapen globala/ distantzia interlinguistikoa<sup>788</sup>)

71.

1C:

"No intento engañar á Vmd., pero persuádase que el vascuence es mas fecondo de voces de lo que se publica; que no necesita de voz extraña en todas las conversaciones familiares, ni en narraciones, ni en golpes de elocuencia. Otra cosa es en voces religiosas y nuevos inventos. Pero franceses, ingleses, castellanos, etc., tienen que mezclar en su lengua las voces de la religion, como gracia, sacramentos, etc.; y para dar nombres á los nuevos inventos tiene un particular artificio el vascuence." [1802] (Askoren artean 1834: 706)

(Ikus: 1C/ hizkuntza-osaerazko datua/ deskribapen globala/ oinarritzko ezaugarri linguistikoak/ lexikoa)

72.

1C:

"Eztituzte euscaldun guztiec legueac eta azturac bat, eta ez euscarazco minçatcea ere, ceren erresumac baitituzte different." (Axular 1643: 17)

(Ikus: 1C/ hizkuntza-osaerazko datua/ hizkuntzaren barne-lotura/ fragmentazio-maila/ fr. politiko-operatiboa; 1C/ zergatik 1C)

73.

1C, 1E:

"Ezperen bat-bedi Nafarroa-beherearra, edo çuheroarra (sic) Bizcaitarrarequin, edo Alabesarequin, eta Ochagabiarra, edo Erroncalesa Baztandarrarequin eta Lau-urtarrarequin; edo cein nahi Escual-herrico aldebatecoa bertce alderdi-coarequin, eta ikhusico duçu, elkhar ecin adi deçaquetela; aiticic elkharri idurituco çaiçquio Escualdunac direlaric, eztirela hitzcuntça berecoac. Eta hau heldu da, Escualdunec bere hitzcuntça propiala ez estimutan iduquiz, eta Munduco bertce gaineraco Gendaqui guztiec bere hitzcuntçan isquiribatcen duten beçala, Escuaraz isquiribatu faltaz." (Etxeberri 1908 [1718]: 34).

(Ikus: 1C/ hizkuntza-osaerazko datua/ hizkuntzaren barne-lotura/ fragmentazio-maila/ fr. Geografikoa; 1C/ zergatik 1C; 1E/ iritziaren mamia/ hizkuntza-jarrerrez: E)

<sup>788</sup> Muga-mugan gaude hor, iritzia izateko edo ez. Berez, kasu horiek agian *factum-tzatu* hartu beharko genituzke. Adierazten dutena, argi denez, distantzia interlinguistikoa da ordea.

74.

1C:

## “EL BASCUENCE ES LENGUA FÁCIL

No tiene el Bascuence aquellas dificultades, que acompañan a otras muchas Lenguas; escríbese, como se habla, y cuanto se habla, puede escribirse con facilidad, sin que el uso, y tácita inteligencia tenga que añadir, o quitar a la pronunciación establecida de las letras” (Larramendi 1745: 38)

(Ikus: 1C/ Hizkuntza-osaerazko datua/ deskribapen globala)

75.

1C:

“(…) parcequ’étant naturel du centre du pays basque je me suis trouvé perdu quand j’ai eu à parler avec divers Biscayens, et plus encore avec quelques Labourtains ou naturels de France.” (Irizar y Moya 1841: 16)

(Ikus: 1C/ hizkuntza-osaerazko datua/ hizkuntzaren barne-lotura/ fragmentazio-maila/ fr. geografikoa)

76.

1C, 1D, 3C:

“En la misma línea se manifestaba también William Caxton (1422-1491) – quien, después de pasar una parte de su vida en Colonia y en los Países Bajos, introdujo la imprenta en Inglaterra (1476)– en el «Prefacio» a la primera impresión inglesa de *La Eneida* (1490). La necesidad de preparar los tipos de imprenta debió despertar la conciencia del autor sobre la variabilidad ortográfica del inglés y las dificultades de que su versión «satisficiese a todos a causa de la diversidad lingüística y el cambio». Estos problemas derivaban abiertamente de la existencia de una gran variabilidad entre «el inglés que se habla en unos y otros condados», así como en la coexistencia de «arcaísmos y dialectalismos» con el «léxico usado comúnmente por el pueblo llano» (Blake, 1972: 78-80)”. (Conde 2007: 331)

(Ikus: 1C/ hizkuntza-osaerazko datua/ hizkuntzaren barne-lotura/ fragmentazio-maila/ fr. geografikoa; 1D/ gizarte-giroko datua/ osaera ekonomiko; 3C/ dimentsioen arteko harremana/ C)

77.

1E/C; 1C :

[1802] “17. Se acusa comúnmente a nuestro idioma de que no tiene voces científicas, que por esta causa es pobre, a lo menos en esta parte. Quiere decir esto, que un bascongado no puede ser filósofo, teólogo, matemático, jurisperito, anatómico sin que se valga de otras lenguas. ¿Qué? ¿Antes de la época de los académicos, liceos y estoicos, no había filósofos y teólogos? No conocía la lengua hebrea sutilezas peripatéticas, no las diferentes escuelas de los nominales y reales. No tanta *gregería* como se ha introducido entre los filósofos de estos doce

siglos. No se sabían las voces de las *aseidades, persidades, petreidades...* No los nombres de *pneumatología, ontología, fisiología, dialéctica, lógica*. Los mismos censores del ergotismo aristotélico; los decantados físicos, matemáticos, astrólogos, químicos, anatómicos han llenado a estas facultades de multitud de voces extrañas al latín, al francés, al castellano... que necesitan de explicaciones prolijas y una memoria dichosísima para conservarlas. Latinos, franceses, ingleses... todos recurren a mendigar del idioma griego para enriquecer los suyos. (...) A lo menos me deberán confesar que todas las demás lenguas, menos la griega, son por sí pobres, infecundas e inaptas para las ciencias y varias artes. Luego no son de mejor condición que la vascongada.” (Mogel 1990 [1881]: 31)

(Ikus: 1C/ hizkuntza-osaerazko datua/ deskribapen globala/ oinarritzko ezaugarri linguistikoa/ lexikoa; 1E/ iritziaren mamia/ hizkuntzez: C; 1E/ iritziaren mamia/ hizkuntza-jarrerez: E)<sup>789</sup>

#### 13.4. 1D

Gogora dezagun, labur, 1D gelaxka zertaz ari den eta zer galderari erantzutendion:

**Gauzak nola daude, leku eta une jakinean, gizartearen osaerari dagokionez?**

80.

1D, 2D, 3D, 6A:

“la revuelta del campesinado de 1381 en defensa de la abolición de la servidumbre de la gleba, terminó por dotar de un nuevo estatus socio-jurídico a los individuos de aquellos niveles sociales y por extensión a la lengua inglesa, que era el vehículo usual de comunicación entre ellos (Iglesias Rábade, 1992: 153-163).” (Conde 2007: 237)

(Ikus: Nolako-zenbat/ Nolakoa/ Estratifikazio soziala; 1D/gizarte-giroko datua/ osaera politiko-operatiboa; 2D/ gizarte-giroaren aldaketa/ prozesu politiko-operatiboa; 2D/ konparazio-mota/ besterik; 6A/ zergatik 6A; 6A/ nola egin: exekuzio-bidea/ behetik gorako saioa)

81.

1A, 1D, 5A:

[1759: Bere *Corografía de Guipuzcoa* argitaraturik ikusteko, hiru zentsura-emaileren aldeko iritzia lortu behar izan zuen Larramendik, ezinbestean, Jesusen

<sup>789</sup> Iritziaren eta deskribapenaren arteko muga zein lausoa den argi ikusten da adibide honetan. Hainbat autorek euskararekin duen jarrera kritikatzan du Mogelek. Euskarak nahiko baliabide lexikorik ez duela aipatzen duten autoreen jarrera kritikatzan du, hain zuzen ere. Beste hizkuntzen egoeraren deskribapena egiten du horretarako.

Lagundian ohikoa zenez. Biren irizpena kontrakoa izan zuen, eta gorde izan den aita Adrian Antonio de Croce, Azkoitian bizi zen gasteiztarrarena, kritikoa samarra da, halaber. Hona azken honek zer zioen, euskararen eta euskal sermolarien aferari heltzerakoan Larramendik baliatzen zuen tonuari zegokionez.] (Larrañaga 2012: argitaratu gabe)

“El capítulo del vascuence está excesivamente acre contra los predicadores vascongados que no predicán en vascuence en Guipúzcoa y contra el descuido en estudiar el idioma (*Ibid.*, pp. 282-91). Convengo en que en esto hay bastante que corregir. Pero sea lo que fuere de la oportunidad de la corrección en este lugar y de la del modo con que algunos predicán en castellano, parece que sería más útil y lograría más fruto, si el estilo fuese más templado”. (Tellechea: 286)

(Ikus: 1D/ osaera politiko-operatiboa; 5A/ erabilera-kontrastea/ arazorik bada)

82.

1D:

[1801]” Como los patrimonios son pequeños, su cultivo solo ocupa al labrador, a pesar del múltiple trabajo, una parte del año. En el resto ejercen muchos un oficio, y no pocos se dispersan como carpinteros en la región circunvecina. Si bien los campesinos vascongados no puede decirse que sean ricos, viven, sin embargo, en su mayoría muy bien. Como ellos mismos me dijeron en Marquina, comen todos los mediodías carne, beben por la tarde siempre vino y también su almuerzo es abundante”. (Humboldt 1975 [1923-1924]: 286)

(Ikus: 1D/ gizarte-giroko datua/ osaera ekonoteknikoa; Non ekologikoa/ joan-etorriko bizimodua/ aldi bateko langintza)

83.

1D:

[1801: Humboldt-en iritiz, gizarte-giro bateko eta besteko herritarren artean nagusitzen zen berdintasun- eta are adiskidetasun-giroak eragin baikorra zukeen Markinan eta antzeko herrietan (*Aufklärung* edo) *ilustrazioa* jende xumeen artean hedatzeari dagokionez.] (Larrañaga 2001: argitaratu gabe)

“Adentro en el país, como aquí y en un poblado, que viviendo en absoluto de la labranza, solo se distingue por su tamaño y su bienestar de las aldeas ordinarias, ve el forastero, y en comparación con otros países en verdad no sin admiración, con qué completa igualdad se tratan, sobre todo en esta parte del país vascongado, la persona de distinción y la de constitución humilde, el pobre y el rico. Más de una vez nos acaeció que se nos mostrase en un grupo de personas, vestidas todas de igual manera y muy corriente, a uno de una familia muy conocida, o a un título de Castilla. Pero cuán útil es la presencia de los ricos entre sus convecinos, aunque a primera vista solo parezcan llevar una vida ocio-

sa y sin ocupación, lo muestra también la ilustración extedida entre el pueblo”. (Humboldt 1975 [1923-1924]: 187)

(Ikus: 1D/ gizarte-giroko datua/ osaera soziokulturala; Kokagunea/ nola-ko-zenbat/ nolakoa/ estratifikazio soziala)

84.

1D, 2D:

[1789: Lapurdiko *bailliage*-ko apezariak Versaillesen ospatzekoa zen Estatu Orokorren Batzarrara igorritako diputatuaren esku utzitako *kexuen kaieran*, Lapurdiren betiko autonomia eta burujabetza ohiko zen moduan mantentzea eskatzen dute 51-53. puntuek, bertako ohiturak, *bizkuntza*, etab. argudiatuz horretarako.] (Larrañaga 2010: argitaratu gabe)

“(…)

LI. - Nous sommes Pays de franc aleu naturel et d’origine ; et la liberté de nos personnes et de nos biens n’a jamais reconnu d’autre dépendance que la dépendance immédiate de nos Souverains.

LII. - Nous demandons à être conservés comme nous avons toujours été, et à ne nous mêler à aucun autre peuple, quelque avantage qu’on puisse nous annoncer.

LIII. - Notre situation topographique, notre caractère particulier, nos usages, si l’on veut nos préjugés, les dispositions de notre coutume, notre idiome, nos allures, tout en un mot exige que nous nous gouvernions nous mêmes, et que nous fassions un administration particulière.

(…)”. (Iturbide 1912: 106)

(Ikus: 1D/ gizarte-giroko datua/ osaera politiko-operatiboa; 1D/ gizarte-giroko datua/ osaera psikosoziala; 1D/ gizarte-giroko datua/ osaera soziokulturala; 2D/ gizarte-giroaren aldaketa/ prozesu politiko-operatiboa)

85.

1A, 1D:

“Nafarroako beheko partea, erdi-hegoaldekoa, alegia, gehien latinizatu eta erromanizatu zena izan zen, *civitas* zeritzan hiriak ere sortuz: Cascante, Santacara edo *Pompaelo* bera. Eskabazioek biztanlegoa autoktonoa bazegoela agertzen dute, eta erromatarrekin bat egin zela jende hori. Bestalde, ekonomiaren aldetik, laborantza bulkatu bidenabar, erromatarrek bertan bizitzeko beren *villae*-ak ere sortu zituzten: Falces, Villafranca, Tuteran, esaterako. Honek denak, oso erromanizazio bortitza eragin zuen lurralde hauetan. Iparraldean, berriz, ez da horrelakorik gertatzen (…)” (Pagola 1995: 256)

(Ikus: 1A/ oro har; 1D/ gizarte-giroko datua/ osaera soziokulturala; Non geografikoa/ non geolinguistikoa/ erdal mintza-esparrua; Kokagunea/ non ekologikoa/ ager-saltus/ ager)



86.

1A, 1D:

[1801: Konbentzio gerraren kariatz, Bidasoaren alde bateko zein besteko hiztunen eta hiztun-taldeen harreman moldeak kalte handia izan zuen. Muga politiko-administratiboaren gaintetik mendez mende osatutako harreman-sarea, orobat beren arteko mintzajarduna ahuldu egin zen nabarmen.] (Larrañaga 2011: argitaratu gabe)

“Los habitantes de Fuenterrabía y Andaye viven naturalmente en diaria comunidad unos con otros. Perteneciendo al mismo pueblo, hablando la misma lengua, y en la frontera sólo con pequeñas diferencias de dialecto, deben estar más unidos unos con otros que cualesquiera otros habitantes fronterizos de diferentes reinos. Es una de las crueldades menos tenidas en cuenta en nuestras guerras, poco enlazadas en el interés de los pueblos que conducen, el cortar estas comunidades bruscamente y el poner entre tranquilos habitantes de localidades amistosas una pared divisoria de odio y enemistad, que es tan extraña a su interés como a sus inclinaciones.

En los valles montañosos más alejados ha costado trabajo al sencillo y rudo sentido natural de los vascos el comprender que una guerra entre Estados, a que ellos pertenecen casualmente, deba sacarlos de sus relaciones ordinarias y prescribir sus sentimientos. Inmediatamente de estallar la primera campaña del año 1793 se mostró un ejemplo en Navarra superior.”

(Humboldt 1975 [1923-1924]: 146)

(Ikus: 1D/ gizarte-giroko datua/ osaera soziokulturala)

13.5. 1E

Gogora dezagun, labur, 1E gelaxka zertaz ari den eta zer galderari erantzutzen dion:

**Gauzak nola daude, leku eta une jakinean, hizkuntzari buruzko iritzi-jarrerera-jokaerei dagokienez?**

90.

1A, 1E:

“En Filadelfia y en la década de 1940, por ejemplo, era “U” referirse a la “casa” y a los muebles de uno pero era “no U” llamarlos “hogar y mobiliario”; era “U” decir que uno “sentía malestar”, pero “no U” decir que se sentía “enfermo”.” (Burke 1996: 22)

(Ikus: Non soziofuntzionala/ Estatusa: H/L; 1E/ iritziaren mamia/ hizkuntzez: C<sup>790</sup>)

<sup>790</sup> E sailean markatzen duguna ez da, kasu honetan, Burke-k esaten duena (Burke-ren ustea, alegia), baizik eta Filadelfian 1940ko hamarkadan erabilera batzuek jarrera/iritzi jakinak zituztela bidelagun, eta beste erabilera batzuek bestelako iritzi/jarrerak.

91.

1E:

*“EL BASCUENCE ES LENGUA MÁS RICA, Y COPIOSA, QUE OTRAS MUCHAS*

Mucha doctrina tengo que dar en este punto. Demos en primer lugar, que sea pobre el Bascuence. No es tacha la pobreza aseada, y decente; y es más apreciable, que la riqueza indecente, y sucia. Pues el aseo, y decencia del Bascuence es con evidencia mayor, que en otras Lenguas; porque tiene sus alhajas tan en orden, tan en sus lugares, tan arregladas, que no se ve en toda su construcción, sino concierto, buen gusto, inventiva, ingenio: cuando en las otras no se ve más que naste barraste (sic), confusión, y montones informes de lo que llaman riqueza. “ (Larramendi 1745: jx)

(Ikus: 1E/ iritziaren mamia/ hizkuntzez: C)

92.

1E, 1C:

[1802] “21. Es muy regular que este escrito llegue a manos de algunos peritos guipuzcoanos, y que tengan por toscos el dialecto vizcaíno, aunque no lo podrán censurar de corrupto y bárbaro; todos padecemos preocupaciones patrias. Un italiano acostumbrado a oír y hablar un lenguaje gracioso, delicado, halagüeño, por no decir afeminado, imagina que el lenguaje castellano es brusco; y a la gravedad acusa de tosquedad y barbarie. Así también un refinado guipuzcoano que se ha acostumbrado a un dialecto delicado y halagüeño, nota en el vizcaíno no se qué tosquedad.” (Moguel 1990 [1881]: 33)

(Ikus: 1E/ iritziaren mamia/ hizkuntzez: C)

93.

1E, 1B, 1A:

[1805: Baionan eta beronen inguruetan bisitari ibilitako André Marie Constant Duméril-i oso ederrak iruditzen zaizkio Lapurdiko neskak, eta oso goxoa bertan entzuten duen euskararen doinua.] (Larrañaga 2011: argitaratu gabe)

“[...] Je n’ai jamais vu d’aussi jolies femmes que dans ce pays et d’une manière aussi générale. Leur coiffure est aussi fort agréable elle ressemble à celle de Figaro dans la folle journée. On parle basque et ce langage a beaucoup de douceur, cependant on entend fort bien le français. On voit ici beaucoup d’espagnols, nous en avons hier rencontré plusieurs dans les rues de la ville. La plupart des marchands ont même des enseignes dans les deux langues”. (Constant Duméril 1805)

(Ikus: 1E/ iritziaren mamia/ hizkuntzez: C)

94.

1E:

[c. 1773-1774: José Cadalso, kantabriar *euskaldunei* buruz eta Espainiako “provincias unidas” direlakoei buruz ari dela *Cartas Marruecas* goiburuko obra famatuan:] (Larrañaga 2011: argitaratu gabe)

“En efecto, los cántabros, entendiendo por este nombre todos los que hablan el idioma vizcaíno, son unos pueblos sencillos y de notoria probidad.” (Cadalso 1827: 69).

(Ikus: 1E/ iritziaren mamia/ hiztunez eta bere hizkuntza-gaitasunaz: B; 1E/ iritziaren mamia/ etnizitateaz: D)

95.

1C, 1B, 1E:

[1802: Euskal Herriaren eta Gaztela Zaharraren artean hautematen zituen desberdintasunez mintzo da Von Jariges, alemaniar bidaiaria: gaztelarrek txantxa goxoak egiten omen zituzten euskal herritar xumeen gaztelaniaz hitz egiteko modu xelebrea zela-eta.] (Larrañaga 2011: argitaratu gabe)

“Como los castellanos hablan muy bien su lengua, es natural que a ellos muchos errores (*Schnizzer*) de la lengua que los euskaldunes corrientes cuando hablan castellano suelen efectuar, pueden servir a la hilaridad (*Kurzweile*).

En este viaje he tenido más tarde muchas ocasiones de ser testigo auditivo de ello y realmente las faltas son tan fuertes que hasta un extranjero puede notarlas inmediatamente. Para no mentar las erróneas pronunciaciones, los euskaldunes equivocan el género de las palabras más corrientes. Quien conozca el Quijote, recordará para esto, cómo pronto en el comienzo de la primera parte, un euskaldún presenta lo mejor de su dialecto de galimatías (*Kauderwelschen*).” (Garate 1985: 239)

(Ikus: 1C/ hizkuntzaren osaerazko datua/ hizkuntza-kontaktuaren emaitza/ interferentzia eta mailegutza/ morfosintaxia; 1B/ gaitasun-maila izatea/ euskal elebiduna; 1E/ iritziaren mamia/ hizkuntza-erabileraz: A/ erdara<sup>791</sup>)

96.

1E:

[1802] “(...) ¿Cómo puede sufrir un Bascongado que una multitud de doctos por una parte, y por otra del todo ignorantes en nuestro idioma publiquen y sentencien, que el Bascuence es language grosero y barbaro, y que no recibe

<sup>791</sup> Euskaldunen erdarazko mintzajardunaz erdaldunek duten jarrera markatzen dugu hemen, iritziatan. Kontuan hartu behar da, gaitasun jakin bat dela erdaldunek “kritikatzen” dutena. Beraz, mamia B ere marka zitekeen eta, gaitasun hori euskaldunekin (etnizitatearen zentzuan) lotuta dagoenez, mamia D ere marka zitekeen. Testu literala bakarrik markatzea erabaki dugu.

elegancia?” (*Versiones bascongadas de varias arengas y oraciones selectas de los mejores autores latinos ó Demonstración práctica de la pureza, fecundidad y eloqüencias del idioma bascuence contra las preocupaciones de varios escritores extraños, y contra algunos Bascongados, que solo tienen una noticia superficial del idioma patrio.* (Mogel 1802: [orrikatu gabeko] 1-2).

(Ikus: 1E/ iritziaren mamia/ hizkuntzez: C; 1E/ iritziaren mamia/ hizkuntza-jarrerez: E)

97.

1E<sup>792</sup>, 1A:

“La cántabra o bascongada es el idioma que en la confusión de Babel la Providencia dio a la gente Ibera; idioma, que por efecto de ánimo invencible, y como señal de la antigua descendencia y de la libertad no esclavizada jamás, se conserva hasta el tiempo presente en la gloriosa estirpe de Guipuzcoanos y Vizcaínos; no ha perecido totalmente en Navarra; y se habló antiguamente en España.” (Hervás y Panduro 1789: 175)

(Ikus: 1E/ iritziaren mamia/ hizkuntzez C; 1E/ iritziaren mamia/ etnizitateaz: D)

98.

1E:

“Larramendi mindu egiten zen kanpotarrek euskarari egiten zioten erasoekin, adibidez Aita Marianak gure hizkuntza «rudem et barbaram linguam, cultum abhorrentem» dela esaten zuenean.” (Sagarna 1984: 43)

(Ikus: 1E/ iritziaren mamia/ hizkuntzez: C; 1E/ iritziaren mamia/ hizkuntza-jarrerez: E)

99.

1E, 2E, 2A, 4A, 5A:

[Broudic-ek Baudrillart-en 1885ko testigantza aipatzen du. Ondoren « » artean dauden hitzak Baudrillart-enak dira.]

“«un signe certain de ce progrès du français dans les campagnes situées près des villes, c’est le sentiment de honte que commencent à éprouver ceux qui ne le parlent pas. Nous en avons été frappé dans une ferme près de Quimper, où, seul, un homme de trente-cinq ans environ ne savait pas s’exprimer en langue française, tandis que sa femme et ses enfants soutenaient facilement la conversation. Comme nous en demandions la raison, il nous répondit en breton « qu’il était le seul sot de la famille»». Et l’enquêteur d’ajouter en commentaire: «

<sup>792</sup> Kontura gaitezen, autore baten baieztapena epaitzen ari garela hemen. Autoreek ematen duten informazioa ez dela epaitu behar (eta, beraz, iritzietan sartu behar dela) behin eta berriz aipatu izan dugu, E ez desitxuratzeko; baina kasu honetan hori egiten ari gara. Hori bai, kasu hau muturrekoa da.

quand une population en est là, on peut dire que les derniers pas à faire seront bientôt franchis». C'est probablement l'une des toutes premières mentions contemporaines de la honte de parler breton (...). (Broudic 1995: 298)

(Ikus: Nolako-zenbat/ nolakoa/ adina; Nolako-zenbat/ nolakoa/ generoa; Nolako-zenbat/ nolakoa/ estratifikazio soziala; Non ekologikoa/ kale-baserri/ baserri; Non soziofuntzionala/ estatua : H/L; 1A/ hizkuntza-gatazka/ ageri da; 1E/ iritziaren mamia/ hiztunez eta beren hizkuntza-gaitasunaz: B; 1E/ iritziaren mamia/ hizkuntza-jarrerez: E; 2E/ iritziaren mamia/ hiztunez eta beren hizkuntza-gaitasunaz: B; 4A/ Oro har; 5A/ erabilera kontrastea/ arazorik ez da<sup>793</sup>)

100.

1A, 1B, 1E, 5E:

“Lo segundo escribo en Bascuence, porque no ha habido nación en todo el mundo que no se hayapreciado de la lengua natural de su patria, y de enseñarla en las escuelas a leer y escribir. (...) No puedo dejar de maravillarme, (dice Cicerón), de ver cosa tan desacostumbrada, por ser contra toda razón, como es no preciarse cada uno de su lengua natural.

Según esto, razón es que nosotros estimemos nuestra lengua Bascongada: porque cosa cierta es que quiso Dios se repartiesen las lenguas tantas, y tan diferentes como hay en tan diversas partes del mundo, y según consta del admirable principio, y misterio de la Capilla santa de San Miguel de Excelsis, y se refiere de un compendio sacado de sus archivos, y escrituras, y Autores graves. Túbal Hijo de Japhet, que fue hijo tercero del justo, y perfecto Noé, habló y enseñó en este Reino la lengua de bascuence, y después acá hasta el día de hoy, se ha conservado en la muy noble Ciudad de Pamplona, y en toda la tierra Bascongada.” (Berriain 1626: Al lector)

(Ikus: 1E/ iritziaren mamia/ hizkuntzez: C; 1E/ iritziaren mamia/ hizkuntza-jarrerez: E; 5E: jarrera-kontrastea/ arazorik bada; Jarduera/ irakurrizkoa)

101.

1E/d:

“Por lo que hace a los defensores a ultranza del mantenimiento de la lengua vasca, salvo alguna rara excepción, son todos partidarios del simultáneo mantenimiento de los Fueros.” (Madariaga 2008: 155)

(Ikus: 1E/ iritziaren mamia/ hizkuntza-jarrerez/ euskara; 1D/ Gizarte-giroko datua/ osaera politiko-operatiboa)

<sup>793</sup> Baudrillard gustura ageri da dinamikarekin (bretoia behera doa, laster galduko da), baina ez une horretako egoerarekin (bretoiak bizirik dirau).

102.

1E:

“(...) bi alere onen gañean ciertoac dira. Bata bizcaitarrac berac, ascoc beñtzat, gure dialectoan berenean baño predicatcea naiago dutela; eta Bizcaico predicadore ascoc gurean predicatcera oitu edo eguin dirala (...)” (Kardaberaz 2004 [1761]: 27)

(Ikus:1E/ iritziaren mamia/ hizkuntza-erabileraz)

## 13.6. 2A

Gogora dezagun, labur, 2A gelaxka zertaz ari den eta zer galderari erantzuten dion:

**Gauzen bilakaera nola doa edo nola joan da, hizkuntz(ar)en erabilerari dagokionez?**

110.

2A:

“El latín no desapareció súbitamente a fines del siglo XVII y ni siquiera a fines del siglo XVIII. Aún se lo hablaba y se lo escribía en algunos lugares y en algunas esferas durante el siglo XIX y hasta el siglo XX.” (Burke 1996: 80)

(Ikus: 2A/ hizkuntza-erabileraren bilakaera/ oro-har; 2A/ konparazio-mota/ aldi batetik besterakoa; Jarduera/ ahozkoa/ mintzatzea/ oro har; Jarduera/ idatzizkoa/ oro har)

111.

2A:

Porcentajes de uso del latín y del romance en documentos públicos durante el reinado de Fernando III (basada en Fernández Ordóñez, 2004: 382-384)

	Hilty (1997)		Ariza (1998)	
	Latín	Romance	Latín	Romance
1217-1230	103	8 (7,2%)	281	26 (8,4%)
1231-1240	166	33 (16,5%)	389	105 (21,2%)
1241-1252	26	69 (72,2%)	84	126 (60%)

(Conde 2007: 343).

(Ikus: 2A/ hizkuntza-erabileraren bilakaera/ erdaren arteko mantentzea edo mintzaldaketa; jarduera/ idatzizkoa/ ezezagunentzat/ formala)

112.

2A:

“On sait que les premiers textes écrits en français apparaissent vers le milieu du IXe siècle, mais ce n’est qu’à partir du XIe siècle que les textes en langue vernaculaire sont plus largement répandus. Et ce n’est que dans la deuxième moitié du XIIIe siècle que les chartes rédigées en langue vernaculaire commencent à prendre une place considérable. Cette évolution est annoncée dans les chartes latines antérieures, qui présentent des traces implicites et explicites des langues vernaculaires.” (Aquino, Cotelli, Kristol 2009: 156)

(Ikus: 2A/ hizkuntza-erabileraren bilakaera/ erdaren arteko mantentzea edo mintzaldaketa; jarduera/ idatzizkoa/ ezezagunentzat/ formala)

113.

1A, 1B, 2A, 6A:

“... que por ser el lenguaje cantábrico o vascongado el natural de Navarra, y tan antiguo que se presume lo trajo el patriarca Tubal a España y por ver que se pierde, habiendo de hacerse en Navarra por ambas causas, la debida estimación de él, se establezca [...] que en los Tribunales de dichos lugares donde hasta ahora se habla, se escriba y hable en Vascuence, y si de la sentencia dada se apelare a la Corte de Pamplona, se traslade el proceso en romance a costa del apelante”. (Ulzurrun 1662 in Irigaray 1974: 86).

(Ikus: 2A/ hizkuntza-erabileraren bilakaera/ euskararen erabilerak behera egitea/ zehaztu gabea, 6A/ erabilera esijitu/ euskara; 6A/ zergatik 6A; 6A/ Norentzat egin: xede-taldea/ lurraldez zehazturiko taldea; 6A/ plangintzaren fasea/ plangintza-proposamena)

114.

1A, 1B, 2A, 3A:

“Es de notar que se ha conservado el vascuence precisamente en los sitios en que ya entonces se entendía el castellano (pueblos de Guipúzcoa y de la Barranca) y ha desaparecido de muchos pueblos que entonces eran únicamente *euskaldunes*” [Nafarroa 1778] (Irigaray 1935: 620-621).

(Ikus: 2A/ hizkuntza-erabileraren bilakaera/ euskararen erabilerari (edo -faltari) bere horretan eustea/ lekua; 2A/ hizkuntza-erabileraren bilakaera/ euskararen erabilerak behera egitea/ euskara desagertzea; 3A/ dimentsioen arteko harremana/ B)

115.

1A, 2A:

“Con todos estos datos, con los del mapa de Bonaparte (1863) y con los tomados por mí en la actualidad, hemos trazado el adjunto esquema de mapa lingüístico que muestra tres límites: el más meridional, de 1778; el que le sigue

lo hemos tomado del Príncipe Bonaparte, en su zona de máxima intensidad, que alcanzaba en 1863 hasta los pueblos siguientes: Ciordia, Lizarraga, Goñi, Iturgoyen, Arguiñano, Viguria, Soracoiz, Orendain, Salinas de Oro, Izurzu, Muniain, Ibero, Arazuri, Orcoyen, Berrio suso, Garrués, Ezcaba, Sorauren, Zabal-dica, Sagaseta, Elia, Laboa, Gurpegui, Asnoz, Uli, Aristu, Gallués, Iziz, Vidangoz, Garde.” (Irigaray 1935: 623)

(Ikus: 2A/ hizkuntza-erabileraren bilakaera/ oro har; non geografikoa/ non geolinguistikoa/ euskal mintza-esparrua)

116.

1A, 2A, 3A:

“[...] Pudo concurrir tambien à esto el genio característico de los Cántabros tenacísimo de sus usos y costumbres antiguas. No hay fuerza que hoy en dia baste a introducir en las provincias la lengua Castellana en vez del Vascuence. Los muchachos, à quienes obligan los maestros à hablar en Castellano, apenas salen de la escuela, vuelven con el mayor placer, y empeño à su idioma nativo” (Masdeu 1784: 83)

(Ikus: 2A/ hizkuntza-erabileraren bilakaera/ euskararen erabilerari (edo -faltari) bere horretan eustea/ zehaztu gabe; 3A/ dimentsioen arteko harremana/ D; 3A/ zergatik: aldaketa-iturri xehea-D/ prozesu psikosoziala)

117.

2A, 2B:

“Evolución del número de vascoparlantes en Navarra, 1587-1935

	Población total	Población euskaldun	%
1587	150.000	97.000	64,7
1778	227.000	121.000	53,1
1863	299.654	90.344	30,1
1935	357.751	60.724	17

*Fuente:* Para 1587 y 1778, estimaciones propias; para 1863 y 1935, Erize Etxegarai, X. *op. Cit.*, p. 84.” (Mikelarena 1991: 192)

(ikus: 2A/ konparazio mota/ aldi batetik besterakoa; 2A/ hizkuntza-erabileraren bilakaera/ euskararen erabilerak behera egitea; 2A/ nagusitasun-bilakaerazko taula; Nolako-zenbat/ zenbat: kopurua-proporzioa/ kopuru absolutua; Nolako-zenbat/ Zenbat: kopurua-proporzioa/ euskaldun-erdaldun proporzioa; Nolako-zenbat/ Zenbat: kopurua-proporzioa/ euskaldunen kontzentrazioa)



118.

2A, 1E:

“Juan de Mariana (1536-1623). Autore honek eritzi bereziki txarrak azaldu zituen bere «Historia general de España»tik ateratako textu honetan ikus daitekeenez: «Solo los vizcaínos conservan hasta hoy su lenguaje grosero y bárbaro...»” (Sagarna 1984: 58)

(Ikus: 2A/ hizkuntza-erabileraren bilakaera/ euskararen erabilerari (edo -faltari) bere horretan eustea/ zehaztu gabe)

119.

2A :

“Hizkuntzaren hedadura eta presentzia Nafarroan ez da aunitz aldatzen Goi Erdi Aroan. Sueboak, bandaloak, alanoak eta frankoak denak izanen dira bortxaz kanporatuak Nafarroatik. Zoritxarrez ez dago garai horri buruzko dokumentaziorik eta kanpokoek, frankoek, godoek eta arabiarrek, errandakoa dugu testigantza bakarra.” (Pagola 1995: 259)

(Ikus: 2A/ hizkuntza-erabileraren bilakaera/ euskararen erabilerari (edo -faltari) bere horretan eustea/ zehaztu gabe)

### 13.7. 2B

Gogora dezagun, labur, 2B gelaxka zertaz ari den eta zer galderari erantzuten dion:

**Gauzen bilakaera nola doa edo joan da, hizkuntza-gaitasunari dagokionez?**

125.

1A, 2A, 1B, 2B, 3B/D:

[Urkixok Lacomberen hitzak aipatuz:] “Que la ‘vieille langue ibère’ ait reculé depuis 1863, cela peut s’entendre de plusieurs manières. Il va sans dire d’abord qu’aucun village n’a cessé depuis quarante ans de parler basque : tout ce que l’on peut affirmer, c’est que le nombre de bilingues<sup>794</sup> a considérablement augmenté. Mais, comme la population du pays basque s’est beaucoup accrue dans ces dernières années, on peut soutenir qu’il y a à l’heure actuelle, plus de gens capables de comprendre et de parler [sic] l’*eskuara* qu’en 1868” (Urkixo 1910: 137-138).

(Ikus: 2B/ hizkuntza-gaitasunaren bilakaera/ gaitasunean gora egitea/ erdara; 2B/ Gaitasuna galtzeko bidearen bilakaera/ euskara; 2A/ hizkuntza-era-

<sup>794</sup> 2B ez da 1B bezain zehatza, eta hiztunen tipologia ez da agertzen 2Bn. Beraz, elebarrak elebidun bihurtu direlako ezin da espresuki markatu. Hori adierazteko “gaitasunean gora egitea/ erdara” jaso dugu.

bileraren bilakaera/ euskararen erabilerak behera egitea/ zehaztu gabea/ hiztunak; 3B/ dimentsioen arteko harremana/ D; 3B/ zergatik aldaketa xehea-D/ prozesu demografikoa)

126.

2B:

“L’on peut cependant remarquer que le processus du changement de langue s’est généralement développé sur trois ou quatre générations :

- Les grands-parents étaient monolingues bretonnants,
- les parents ont été ou sont bilingues,
- les enfants ou les petits-enfants sont monolingues francophones.” (Broudic 1995: 355)

(Ikus: 2B/ konparazio-mota/ belaun artekoa; 2B/ hizkuntza-gaitasunaren bilakaera/ gaitasunean behera egitea/ euskara; 2B/ hizkuntza-gaitasunaren bilakaera/ gaitasunean gora egitea/ erdara; nolako-zenbat/ nolakoa/ adina)

127.

2B, 2A, 1E:

“Gure seme campoetan guenduena bart etorri zaicu echera, chit galanturik, osasunarekin, eta guztiz jakinduria aundicoa. Aztu zaio euskera guzi-guzia” (Iztueta [1824] in Zalbide 2007a: 37)

(Ikus: 2B/ konparazio-mota/ aldi batetik besterakoa; 2B/ hizkuntza-gaitasunaren bilakaera/ gaitasunean behera egitea/ euskara)

128.

2B.

“Garai batean, euskaldun izango ziren haurrak euskal giroan euskalduntzen ziren, etxean eta etxe<sup>795</sup> inguruan. Euskal gizartearen habeak banan-banan behera zetozela ikusi genuen, ordea, eta euskara bide horretan barrena hondamendira zihoala, beste laguntzarik lortzen ez bazuen. Eta hasi ginen, beharrak beharra eraginda, gure umeak erdal giroan euskalduntzen saiatzen, ikastolaren bitartez, batez ere.” (Mitxelena 1978: 472)

<sup>795</sup> Markatze-lanak berez dituen zailtasunak argi ikusten dira adibide honetan: ezagutzaren bilakaera aztertzean gaitasunak behera nola egiten duen, eta ondoren gora, aipatzen du Mitxelena. Marka kontrajarriak jarri behar dira, ondorioz. Hemen bereziki aipatzen duena euskalduntzeko modua da. 2B ez da nahastu behar 3Brekin, nola (eguneroko jarduera arrunta edo hezkuntza bidez) eta zergatik (gizarte-giroaren aldaketagatik etab.) ez dira gauza bera, nahiz eta batzuetan biak nahas daitezkeen. Aurrena 2Bri dagokio, eta bigarrena 3Bri. Adibide honetan zalantza sortzen du 3Bn kokatzeak. Izan ere, aldaketaz gainera aldaketa hori zergatik egin den ere argi aipatzen du: hizkuntzaren gainbehera da ikastolak sortzeko arrazoia eta, horren ondorioz, gaitasunak gora egiteko motiboa ere hor dago.

(Ikus: 2B/ gaitasuna eskuratzeko bidearen bilakaera/ eguneroko jarduera arruntaz jabetzea/ euskara; 2B/ gaitasuna eskuratzeko bidearen bilakaera/ hezkuntza bidez ikastea/ euskara)

129.

2B:

“Haur osteac ikusi, buraso gastutan,  
Urthe multzu egoten eskola handitan,  
Mihi arrotz cenbeitez ikhasi mintzatzen,  
Eskaraz yakin gabe kasik irakurtzen.” (Hiribarren 1853: 4)

130.

2B

“Se puede asegurar, con todo, que el conocimiento del romance era general entre los poderosos y constituía así en zonas euskaldunes (Guipúzcoa sería un ejemplo excelente) un eficaz instrumento de marginación política de la mayoría que lo ignora” (Mitxelena 1986 in Odriozola 1993: 93)

13.8. 2C

Gogora dezagun, labur, 2C gelaxkan zertaz ari garen eta zer galderari erantzuten zaion:

**Gauzen bilakaera nola doa (edo nola joan da), hizkuntz(ar)en barne-osarari dagokionez?**

135.

2C:

“El proceso de cambio generacional es evidente en el caso de los dos conectores de cláusulas de relativo, *which* y *who*. El uso del primero está plenamente consolidado a mediados del siglo XVI, mientras que la extensión del segundo desde usos epistolares formulísticos avanza generacionalmente hasta alcanzar un porcentaje medio del 52% entre los miembros de la segunda generación de los Johnsons.” (Conde 2007: 89)

(Ikus: 2C/ konparazio mota/ belaun artekoa; 2C/ deskribapen globaleko aldaketa/ oinarrizko ezaugarri linguistikoak/ morfosintaxia)

136.

2C:

“Estos datos ratifican las observaciones de Nevalainen en el sentido de que los informantes que tenían un acceso más directo a documentos oficiales y legales –como los abogados– eran los más innovadores frente a los procedentes de los estratos sociales superiores e inferiores que tardaron más en abandonar la estructura lingüística medieval. En cualquier caso, las diferen-

cias entre hablantes de los rangos intermedio parecen equilibrarse en el segundo periodo (1580-1610) y son casi imperceptibles en el tercero (1660-1681).” (Conde 2007: 120)

(Ikus: 2C/ konparazio-mota/ aldi batetik besterakoa; 2C/ Deskribapen globaleko aldaketa/ oinarrizko ezaugarri linguistikoak; Nolako-zenbat/ Nolakoa/ estratifikazio soziala)

137.

2C:

“Mediante el tratamiento estadístico de los porcentajes de uso de *-(e)s* extraídos por Bambas (1947) de las obras de dos decenas de autores publicadas en los siglos XVI y XVII, los investigadores asumen que la difusión inicial de esta variante fue lenta y constante durante casi noventa años, pero entre 1590 y 1640 la innovación se extendió con rapidez –como una bola de nieve– hasta manifestarse en un intervalo de tiempo breve en la producción de un número más amplio de escritores” (Conde 2007: 147)

(Ikus: 2C/ Deskribapen globaleko aldaketa/ oinarrizko ezaugarri linguistikoak/ lexikoa)

138.

2C, 6C:

“Gonzalo de Correas (1571-1631), Cristóbal de Villalón (c.1505-c.1558) o el mismo Nebrija en España, Pietro Bembo (1470-1547) en Italia, François Malherbe (1555-1628) o Louis Meigret (1550/58-1597) en la Francia del XVI Y XVII, Johann Christoph Gottsched (1700-1766) y Johann Christoff Adelung (1732-1806) en Alemania durante el XVIII, o Robert Lowth (1710-1787) en Inglaterra en la misma época, son sólo algunos de los cientos de autores de gramáticas prescriptivas que jalonan al proceso de estandarización de las lenguas europeas occidentales.” (Conde 2007: 321)

(Ikus: 2C/ hizkuntzaren barne-loturako aldaketa/ estandarizazio-mota; 6C/ zer egin helburua/ hizkuntza estandarizatu; 6C/ kodetze-arloa/ gramatikazioa)

139.

2C, 3C:

“Es natural, en efecto, que en países americanos por ejemplo, donde la colonia vasca, formada por individuos procedentes de distintas zonas dialectales, conservó o conserva la lengua durante varias generaciones, ésta evolucione hacia un sincretismo en el que se fundan elementos de oriundez diversa. La Koiné tenía un aire marcadamente occidental, entre vizcaíno y guipuzcoano, en el Perú en la medida en que podemos fiarnos del testimonio de unos versos, de valor poético nulo, publicados en Lima en 1761.” (Mítxelena 1961: 19)

(Ikus: 2C/ hizkuntzaren barne-loturako aldaketa/ estandarizazio-mota; 3C/ dimentsioen arteko harremana/ D; 3C/ zergatik: aldaketa-iturri xehea/ prozesu demografikoa)

140.

2C:

“(…) ecen aguerida ehun eta berrogoi, eta hamar urtheren inguruan Escuarac gambiaduratic eztuela hartu, eta bere içaite garbian mantenatcen dela halacotz hitçac utciric (...).” (Etxeberri 1907 [1712]: 15)

(Ikus: 2C/ deskribapen globaleko aldaketa/ oinarrizko ezaugarri linguistikoak)

141.

2C:

“[Etxeberri Sarakoak] Materreren, Etcheberri Ziburukoaren eta Axular-en lanetan oinarrituz 150 urtez euskara aldatu gabe mantendu dela frogatu du.” (Sagarna 1984: 59)

(Ikus: 2C/ deskribapen globaleko aldaketa/ oinarrizko ezaugarri linguistikoak)

142.

2C, 3C, 1C zergatik:

“Eguiaz alde guttiz hunen çorthea içan da haguiz diferente bertce lengoayenetic ; cembatenaz-ere hauc edertcen, eta hazten baitira guehiago gende letradunen artean, eta gaizcoatcen nekhaçalenetan ; Hambatenaz Escuara contrarago da tratatua ; ceren bere garbitasuna conservatu, eta conservatcen baitu gende nekhaçale estudiatu gaben artean ; eta baldin jeus nahastacaduratic lothu baçajo, edo liçundu bada ; hori ethorri çajo Escola-nausien eta presuna estudiantuen ahoetan, ceinec escuarazco hitcen lekhuian hedatu, eta erain baitituzte icen arrotçac edo dela ceren ahantci baititçaitçacoten escuarazcoac, edo ez baitituzqueten behin-ere ikhasi Escual-herricoac.” (Etxeberri 1907 [1712]: 110)

13.9. **2D**

Gogora dezagun, labur, 2D gelaxka zertaz ari den eta zer galderari erantzuten dion:

**Gauzen bilakaera nola joan da, gizartearen osaerari dagokionez?**

145.

2D:

“Demografiaren eboluzioa XVIII. mendean

Lehen hurbilketa gisa, (gogoan izan behar bait da garai hartako datu estatistikoek badaezpadako fidagarritasuna) ondoko taulako datuak erabiliko ditut<sup>796</sup>:

Urtea	Bizkaia	Gipuzkoa	Nafarroa	Araba	Lapurdi	Behenafarroa	Zuberoa
1704	77.426						
1718					69.505		
1724				64.500			
1725			156.487				
1745	93.990	91.700					
1747				64.600			
1778					70.000	35.968	16.718
1787			227.382				
1797	111.603	104.491		69.158			

(Sagarna 1984: 25).

(Ikus: 2D/ gizarte-giroaren aldaketa/ prozesu demografikoa)

146.

2D, 3D:

“XVIII. mendeaz aurretik, izurriteek sortutako heriotzek edota lurraren pobretasunak eta merkataritzaren nahiz industriaren garapen eskasak inposatzen zuten emigrazioak deusezten zituen biztanleriaren hazkundeak.” (Sagarna 1984: 26)

(Ikus: 2D/ gizarte-giroaren aldaketa/ prozesu demografikoa, 2D/ gizarte-giroaren aldaketa/ prozesu ekonoteknikoa; 3D/ gizarte-giroaren aldaketen dinamika)

<sup>796</sup> LOPEZ, Rafael; AGIRREAZKUENAGA, Joseba; BASURTO. Román; MIEZA Rafael, *Historia de Euskal Herria* 2 tomo. Donostia, 1980. 106 or.

147.

2D:

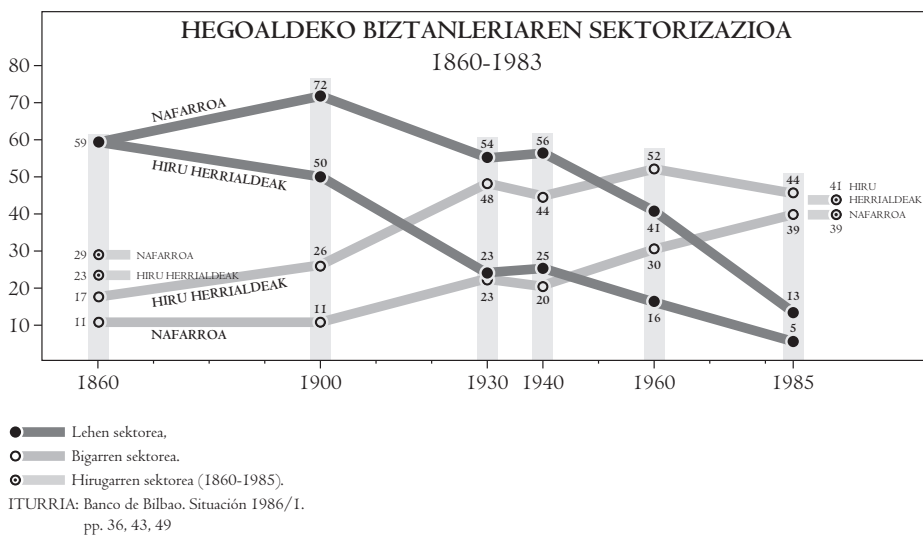

(Intxausti 1990: 132).

(Ikus: 2D/ gizarte-giroaren aldaketa/ prozesu demografikoa, 2D/ gizarte-giroaren aldaketa/ prozesu ekonoteknikoa)

Ikus orobat adibidetegiko ondoko aipuok: 11, 80, 84, 156, 191, 194, 200, 261, 285.

### 13.10. 2E

Gogora dezagun, labur, 2E gelaxka zertaz ari den eta zer galderari erantzuten dion:

**Gauzen bilakaera nola doa edo joan da, hizkuntzaren alorreko iritzi-jarrerera-jokaerei dagokienez?**

155.

2E, 2A, 3A:

“En Italia, como en otras partes de Europa, la actitud de las clases altas frente a los dialectos regionales cambió durante el período moderno temprano. Existen tres fases principales. La primera fase es la del empleo inconsciente del dialecto por parte de los nobles y personas instruidas que lo hablaban como todo el mundo. La segunda fase es la de un deliberado “retiro” en el que las clases altas abandonaron variedades lingüísticas (y ciertamente otras formas de cultura) que habían llegado a relacionar con los elementos inferiores de la sociedad. La tercera fase –cuyo alcance va más allá de los límites de este ensayo–

es la de un redescubrimiento o una revalorización del dialecto a fines del siglo XVIII o principios del siglo XIX cuando el habla campesina, lo mismo que los vestidos campesinos, llegaron a ser valorados por las clases altas como símbolos del pueblo o de la nación.” (Burke 1996: 104)

(Ikus: 2E/ konparazio-mota/ aldi batetik besterakoa; 2E/ iritziaren mamia/ hizkuntza-erabileraz, 2E/ iritziaren mamia/ etnizitateaz)

156.

2A, 3A, 2D, 3D, 3E:

“El propio desarrollo de los acontecimientos históricos favoreció finalmente el abandono del franco-normando en estos medios oficiales y su valoración en el siglo XV como el idioma de una corte extranjera. En primer lugar, la Guerra de los Cien Años (1337-1453) convirtió a Francia e Inglaterra en enemigos irreconciliables y generó en todas las capas sociales un sentimiento nacionalista de rechazo hacia la cultura y la lengua del adversario. Por otro lado, el país se vio afectado por sucesivas epidemias de peste a mediados de la centuria, las cuales diezmaron a la población autóctona (en un 50% según algunas estimaciones). Los efectos socio-económicos de este brutal descenso demográfico también incidieron en el desplazamiento lingüístico” (Conde 2007: 236-237)

(Ikus: 3A/ dimentsioen arteko harremana/ D; 3A/ zergatik aldaketa xehea-D/ prozesu demografikoa; 3A/ zergatik aldaketa xehea-D/ prozesu politiko-operatiboa; 3A/ zergatik aldaketa xehea-D/ prozesu psikosoziala; 3A/ zergatik aldaketa xehea-D/ prozesu ekonoteknikoa; 2D/ prozesu demografikoa; 2D/ prozesu politiko-operatiboa; 2D/ prozesu ekonoteknikoa; 2D/ prozesu psikosoziala; 3E/ dimentsioen arteko harremana/ D; 3E/ zergatik aldaketa xehea-D/ prozesu politiko-operatiboa)

157.

2E, 3E:

“Aita Villasante-k bere «Historia de la literatura Vasca»n Aita Larramendiz ari dela honela dio: «*El P. Larramendi fue el impulsor que animó a sus compatriotas y les hizo salir del sopor e indiferencia en que se hallaban respecto a la lengua.*» (Sagarna 1984: 54).

(Ikus: 2E/ iritziaren mamia/ hizkuntzez; C; 3E/ dimentsioen arteko harremana E)

158.

2E:

“Tras los planteamientos esencialmente tubalinos fijados por los primeros apologistas, desde Garibay hasta Agramont, pasando por Zaldibia y Sada, una nueva generación de eruditos elabora otras propuestas más matizadas a mediados del siglo XVII. Arnould Oihenart (1592-1668), cambia de argumentos y



estrategia a la hora de la defensa de la lengua; su planteamiento residía en que ésta posee una valía intrínseca y una utilidad literaria y de comunicación independientemente de su presunta antigüedad o universalidad.” (Madariaga 2008: 128-129)

(Ikus: 2E/ iritziaren mamia/ hizkuntzez: C)

159.

2E, 3E:

[Hizkuntzaz duen iritzia aldatu egin du autore batek, helburu politikoengatik.]

“Desde el punto de vista que nos ocupa mucha mayor repercusión tuvieron las opiniones incluidas por Joaquín Traggia en el artículo «Navarra», puesto que se centraban especialmente en el ámbito lingüístico. En efecto, para argumentar la dependencia de Navarra para con las instituciones hispánicas Traggia recurre al «argumento» de que el euskera no era la lengua original de este territorio, sino que había sido introducida en el siglo VIII «para figurar sus naturales total independencia del extranjero». Para Traggia nada prueba que el vasco actual fuese el mismo que hablaban los vascones; por el contrario, piensa que del primitivo queda sólo una referencia sintáctica, mientras que el actual es una construcción mestiza tomando términos de todas las lenguas circundantes y con el objetivo político ya citado. La proposición no por falsa resulta menos interesante, pues reconoce el vínculo entre lo político y lo cultural, en este caso entre el sistema institucional y la lengua vasca. Por lo demás se manifiesta contrario a considerar que el euskera hubiera podido ser la lengua general y primitiva de España. Lo curioso del caso, que evidencia la intencionalidad política de su artículo, es que el propio Traggia se había manifestado unos años antes en el sentido completamente contrario al que ahora defendía en esta obra de encargo para las instancias oficiales españolas. En el lapso de 10 años pasaba de considerar el vasco la lengua primitiva española y los vascos como nunca sojuzgados a plantear que el idioma fuese un invento altomedieval para justificar la pretendida independencia de los navarros.” (Madariaga 2008: 147-148)

(Ikus: 2E/ iritziaren mamia/ hizkuntzez: C; 3E/ dimentsioen arteko harremana/ D; 3E/ Zergatik: aldaketa-iturri xehea/ prozesu politiko-operatiboa<sup>797</sup>)

160.

2E, 3E:

“En la medida en que las pretensiones de los apologistas vascos habían aumentado, pasando de la clásica reivindicación de ser considerada la lengua

<sup>797</sup> Hemengo arrazoiak politikoak dira, baina aztergaia bera ez da prozesu hutsa. Prozesu bat izatekotan, gainera, psikologikoa da lehenik eta behin.

vasca como una de las matrices de Babel y antiguamente universal de España a pretender ser prebabélica y por lo tanto la lengua del Paraíso, las respuestas de los contrarios se tomaban más virulentas, desautorizando y denigrando a veces groseramente, la cultura vasca en su conjunto.” (Madariaga 2008: 149)

(Ikus: 2E/ iritziaren mamia/ hizkuntzez: C<sup>798</sup>; 3E/ dimentsioen arteko harremana/ E)

161.

2E, 3E:

“Beste anitzen artean Euscarac izan dituen etsairik indartsuenac dira Mariana, Mayans, Armesto Osorio, Nicolas Antonio, Marti, Belazquez, Ledesma eta don Joaquín Traggia. Guztiac aomen andicoac; bañan Euscara azaletic bedere ezagutzen cebanic, ez bat bacarra ere. Berai arquitzen citzaioten utsune andi onezaz batere oroitu bague, equin citzaiozcan goien beean Euscara cintzo gaitz bagueari erasotzen, beren luma latz lodi amutsaquin asmatu al-guztia lotsabaguequiró esaten, ondoreari beguiratu bague. Azquenic ipintzen zuten beren cirri borroetan chit gauza anditzat eta segurutzat, ezen, Euscara ez dala beste gauzaric, ezpada, Eguzquiaren jaiot-aldean diraden itzcundeetatic artutaco cerrenda banaca batzuquin, moldacaitzquiró antolatutaco itzquera farragarri bat; etzebala gramaticaric eta itzteguiric, eta izan ere ezin cezaqueala, cergaitic, etzeban gairic bear bezala neurtu ta zucen-bidean ipinteco.

Bidebagueco josi ascatu iraingarri oec, eta beste onelaco asco esan bague uzten ditudanac entzutean, mindu ciran lazquí Euscaldun prestuac, eta asi ciran berpertatic Euscara garbi gozoaren doai ederrac zabaltzen mundu osoaren jaquinunderaco.” (Iztueta 1847: 8-9)

(Ikus: 2E/ iritziaren mamia/ hizkuntzez: C; 3E/ dimentsioen arteko harremana/ E)

162.

1B, 2E, 3E:

“Comme je trouve très ennuyantes les exagérations, peut-être parcequ’elles sont un peu mon défaut, je regardai de mauvais oeil le basque ou l’eusquera, qui avait de si mauvais défenseurs et des amateurs si impertinents. Par ce motif ma prévention contre cette langue était très forte, et j’ai vécu ainsi beaucoup d’années; et cela non parceque je crusse que la langue basque était inférieure à l’espagnole, à la française ou à la latine, mais parceque je ne voyais pas qu’elle prouvât ses assertions, et surtout par la légèreté avec laquelle on considérait comme des démonstrations des choses qui étaient des sottises plutôt que des

<sup>798</sup> Euskararen jatorria.

raisonnements ou des faits. Mais quelle que fût mon opinion sur la langue basque, la passion que j'ai toujours eue pour les vieux livres et la comparaison des langues, quoique sans plus d'objet que de lire un conte de Balzac ou de Frédéric Soulié, m'obligea à étudier et à examiner ma langue maternelle, et je vis en elle des beautés qui m'étonnèrent et me remplirent de la plus grande admiration; mais quoique dans cela je lui fisse une pleine et entière justice, du moins je le croyais, cependant je la considérais comme une des langues si différentes et si variées qui se parlent dans le monde, devant sa plus grande ou sa moindre perfection à des circonstances dont la mémoire était oubliée pour toujours, étant déjà une grande erreur seulement que de penser qu'on pût jamais révéler des choses si impossibles. Cependant bientôt je commençai à reconnaître des relations entre des choses que je trouvais très inconnexes auparavant (...)" (Irizar y Moya 1841: 16-17)

(Ikus: 2E/ iritziaren mamia/ hizkuntzez: C; 3E/ dimentsioen arteko harremana/ E)

163.

2A, 2E:

“Euskararen aldeko ekimen nagusien taula (1863-1936)

Noiz	Non	Ekimen mota	Izenak	Oharrak
1856-1869	Nafarroa	Bonaparteren ikerketak	Bonarparte eta bere laguntzaileak	
1866 inguru	Iruñea	Euskararen aldeko elkarte baten saioa	Iturralde y Suit, Ilarregui, Landa, Obanos	Ez zen gauzatu
1877-1897	Iruñea	<i>Euskara</i> elkartea	Iturralde, Campion, Landa, Obanos, Lagarde, Ansoleaga, Irazoqui, Iñarra, Echaide, Aranzadi, Oloriz, Gaztelu, Azcona, Legaz	
1878-1883	Iruñea	<i>Revista Euskara</i>	Campion, Iturralde y Suit, Oloriz	Euskara elkartearen aldizkaria
1878	Elizondo-Iruñea	Euskal Jaiak antolatzeko saioa	Campion eta Euskara elkarteko kideak	Ez zen gauzatu, dirurik ez zutelako
...				

(...)" (Erize 1997: 499-500).

## 13.11. 3A

Gogora dezagun, labur, 3A gelaxka zertaz ari den eta zer galderari erantzuten dion:

**Zergatik gertatu (gertatzen ari) da, gertatu (gertatzen ari) dena, hizkuntz(ar)en erabileraren bilakaerari dagokionez?**

170.

2A, 3A:

“Sería muy de actualidad el estudio de las causas de esta desvasquización, partiendo de los datos que se dan en este trabajo; así como el de los medios de defensa de la lengua en el día de hoy.

Sin pretender tocar otro tema, entre las múltiples causas de este retroceso, apuntaré una muy actual: el descuido que hoy se siente en la catequesis de muchos pueblos, donde no se recita ni una plática en la lengua del pueblo. Esto acontece hoy en treinta pueblos navarros totalmente vascongados y en más de setenta y cinco semi-euskaldunes.

Teniendo en cuenta la influencia indudable que el sacerdote ejerce en esas aldeas, y siendo la iglesia el único lugar de convivencia social, fácil será advertir las lamentables consecuencias de aquella conducta.” (Irigaray 1935: 623)

(Ikus: 2A/ hizkuntza-erabileraren bilakaera/ euskararen erabilera behera egitea/ euskara desagertzea; 3A/ dimentsioen arteko harremana/ D; 3A/ zergatik: aldaketa-iturri xehea-D/ prozesu soziokulturala; 3A/ dimentsioen arteko harremana/ A)

171.

3A/C:

[1802-1821: Nahikoa argudio sendoa suertatu zen euskalkien arazoa zenbait elizgizon edo bikario nafarrentzat, gaztelaniara jotzeko: Uztarrozeko Andrés Martín-en adibidea Badoztainen. Javier Sorbet izeneko lekuko baten esanetan, mintzoz euskaldun zen, erronkariar hau] (Larrañaga 2011: argitaratu gabe)

“quando vino a este lugar [Badostain] y se posesionó de la abadía, lo hablaba al estilo de su País roncalés, de modo que no era acomodado al Bascuenz natibo de este lugar, por lo que tubo que instruirse al que se ablaba en él” [f. 131]27.

[Egueserriko Olatzeko Pedro Francisco Huiciren hitzetan, aldiz, euskaraz oso ondo ulertu arren Andrés Martín horrek]

“en sus principios no sabía explicarse corriente en el de este País, por ser más cerrado el Roncalés que él poseía” [ff. 133H].” (Jimeno Jurio 1996: 282-284)

[Ondorioz, parrokian eginiko 18 urteetan eta herriko elizgizon batek adierazi bezala, erronkariarrak gaztelaniaz egiten zituen sermoiak eta gaztelaniaz

azaltzen Berri Ona, baina kristau dotrina euskaraz erakusten zien euskara baino ez zekitenei, eta gaztelaniaz, gainontzekoei.]

(Ikus: 3A/ dimentsioen arteko harremana/ C)

172.

3A:

“Dos causas pudieran señalarse que han contribuido á esto [euskararen gainbehera Araban] principalmente. La primera, el haber entrado por Curas párrocos en los pueblos de Alava personas que ignoraban este idioma, ó que no hacian aprecio y caso de usar de él, pues si en los pulpitos hubieran explicado la doctrina christiana conforme lo hicieron sus antecesores y no en castellano, se hubiera conservado este idioma. (...)

La segunda causa que puede señalarse de la corrupcion del bascuence en Alava es el trato indispensable y freqüente con los Castellanos confinantes con ella.” (Landazuri 1798: 157-158)

(Ikus: 3A/ dimentsioen arteko harremana/ D; 3A/ zergatik: aldaketa-iturri xehea-D/ prozesu soziokulturala; 3A/ dimentsioen arteko harremana/ A; 3A/ dimentsioen arteko harremana/ B)

173.

3A:

“Les historiens de la littérature basque ont principalement évoqué des raisons d’ordre économique pour expliquer ces données: la prospérité de la côte labourdine au 17<sup>ème</sup> siècle aurait permis l’apparition et le développement d’une tradition locale dans la sphère des lettres, et, inversement, la dégradation des conditions économiques au siècle suivant, du fait de la chute de l’activité maritime consécutive au Traité d’Utrecht, aurait entraîné le déclin des lettres labourdines. Parallèlement, le rôle nouveau et prééminent joué par les auteurs du Guipuscoa dans les lettres basques au cours de ce même 18<sup>ème</sup> siècle devait être mis en relation avec le développement du commerce de cette province avec le Nouveau Monde à cette époque.

Cette analyse est séduisante. Pourtant, elle repose sur une mise en correspondance entre activité économique en Labourd et production d’ouvrages écrits en labourdin, à laquelle la répétition a conféré peu à peu le statut de topique, mais dont la validité doit être questionnée.” (Oihartzabal 2001: 2)

(Ikus: 3A/ dimentsioen arteko harremana/ D; 3A/ zergatik: aldaketa-iturri xehea-D/ prozesu ekonoteknikoa)<sup>799</sup>

<sup>799</sup> Iritzi orokorra, argiro azaltzeaz gainera, auzitan jarri beharra ikusten du hor Beñat Oihartzabalek. Bere ikuspegi hori ez da iritzietan sartzen: aitzitik, egoeraren bilakaeraren zer-

174.

6D, 6B, 3A:

“Cette perception du rôle décisif de l'école dans le procès de minoration<sup>800</sup> du breton se retrouve à peu près partout. J. Gwegen analyse les lois Ferry adoptées de 1880 à 1887 comme un tournant : « l'idée, en soi généreuse, de mettre à la disposition de chaque enfant un enseignement primaire gratuit, accéléra le processus d'élimination du breton et des autres langues minoritaires, puisque toute l'éducation scolaire devait être réalisée en français »” (Broudic 1995: 357)

(Ikus: 3A/ dimentsioen arteko harremana/ D; 3A/ zergatik: aldaketa-iturri xehea-D/ prozesu politiko-operatiboa; 6D/ non eragin/ osaera soziokultu-ralean)

175.

1A, 3A, 3B

“Débese ésta más temprana erderización de los hombres á que muchos. salacencos bajan anualmente á la Ribera en su penoso y peligroso oficio de *almadieros*, ó á calidad de trujaleros. (...). En cambio la corriente industrial de las mujeres se encamina á Larrau y Mauleón, donde se les proporciona trabajo de alpargatería, y en esos países de lengua baskongada, ellas no se contaminan de erdera como sus hermanos y maridos, los inmigrantes al Sur.” (Campion 1911: 19)

(Ikus: Nolako-zenbat/ nolakoa/ generoa; Non ekologikoa/ joan-etorriko bizimodua/ aldi bateko langintza; 3A/ dimentsioen arteko harremana/ D; 3A/ zergatik: aldaketa-iturri xehea-D/ prozesu ekonoteknikoa)

176.

3A:

“El sistema político de los territorios vascos y la pervivencia de la lengua se veían pues como vinculados, tanto por detractores como por apologistas de la lengua, en el momento de la liquidación foral.” (Madariaga 2008: 156)

(Ikus: 3A/ dimentsioen arteko harremana/ D; 3A/ zergatik: aldaketa-iturri xehea-D/ prozesu politiko-operatiboa)

177.

1C, 3A, 5A:

“Esto no impide, sin embargo, que yo entrevea el fin que, no obstante los millares de años transcurridos, le aguarda como término y como a los demás idiomas ha sucedido, sin que, probablemente, sobreviva al en estos nueve o

gation inguruko eztabaidak dira horo aipagai. Ez da, alegia, soziolinguistikan iritziak-jarreak-jokabideak izenpean ulertzen ohi dena. Ikus 7.1.5 puntua.

<sup>800</sup> Minorizazioaren gaia maiz agertuko zaigu: hori markatzeko gertuena "hizkuntza-gatazka" da baina 1An baino ez dugu sartuta.

diez siglos general de la Nación; no porque carezca de elementos tan ricos como filosóficos, sino porque cada vez se estrechan más los límites a que se va reduciendo el habla primitiva de España; ya porque en las Escuelas de primera enseñanza y fuera de ellas se prohíbe a los niños en todo este siglo su uso; ya porque el Español y el Francés van absorbiéndolo de ambas partes del Bidasoa, y ya, en fin, porque la última mano vienen descargando dos poderosos agentes de comunicación, el vapor y el telégrafo eléctrico (...).”(Soraluce 1879: 35)

(Ikus: 3A/ dimentsioen arteko harremana/ D; 3A/ zergatik: aldaketa-iturri xehea-D/ prozesu ekonoteknikoa; 3A/ dimentsioen arteko harremana/ A; 3A/ dimentsioen arteko harremana/ C; 4A/ oro har)

178.

1D, 1A, 2A, 3A, 1C:

“El reino de Navarra, la creación política más importante de Vasconia, siguiendo como no podía menos el uso general de Occidente, empleó el latín como única lengua escrita. Más adelante, cuando éste empezó a dejar paso en todas las partes a las lenguas vulgares, se recurrió al romance y no a la “lingua Navarrorum” o “basconea lingua” de los documentos. No es difícil ver por qué. El romance era la lengua exclusiva de algunos navarros y otros lo conocían; el ejemplo de los países vecinos y su misma proximidad al latín facilitaba su uso escrito. Nada favorecía al vascuence, lengua aislada y sin cultivo literario, a no ser la presencia de una masa de individuos unilingües, que debemos suponer muy crecida en algunas regiones. Por desgracia, no formaban parte de los grupos más influyentes del país. La accesión del vascuence a lengua escrita pudo haberse producido también, como señala muy bien Lacarra, en el momento de la cristianización del país. Pero, aun prescindiendo de la época precisa y de las circunstancias de la plena cristianización, que muchos se inclinan a creer tardía, las condiciones no eran tampoco favorables” (Mitxelena 1960b: 12)

(Ikus: 3A/ dimentsioen arteko harremana/ D; 3A/ zergatik: aldaketa-iturri xehea-D/ prozesu politiko-operatiboa; 3A/ zergatik: aldaketa-iturri xehea-D/ prozesu soziokulturala; 3A/ dimentsioen arteko harremana/ A; 3A/ dimentsioen arteko harremana/ C; kokagunea/ non soziofuntzionala/ estatusa H/L)

179.

1A, 1B, 3A:

“Se puede pensar que la amarga experiencia alavesa del retroceso del euskera –observada también por el círculo de Larramendi– debió de despertar la conciencia de algunos hombres de Iglesia. Como bien recordaba un documento

que describió el estado sociolingüístico de la Vicaría de Vitoria, Alava era vascófona en buena parte (1787), pero se era consciente de la pérdida acelerada del idioma, fruto también de que los curas ignoraban la lengua de sus feligreses.” (Intxausti 2014a: 165)

(Ikus: 3A/ dimentsioen arteko harremana/ E; 3A/ dimentsioen arteko harremana/ B)

### 13.12. 3B

Gogora dezagun, labur, 3B gelaxka zertaz ari den eta zer galderari erantzuten dion:

**Zergatik gertatu (gertatzen ari) da, gertatu (gertatzen ari) dena, hizkuntza-gaitasunaren bilakaerari dagokionez?**

180.

1B, 3B, 6B:

“Así, Gipuzkoa aprueba un Reglamento para la enseñanza primaria en la Provincia en el que se disponía que el aprendizaje de la lectura y escritura había de ser primero en vasco y después en castellano, es decir, partiendo de la lengua materna mayoritaria de los escolares. La Diputación carlista previno así mismo la necesidad de proveerse de material escolar en lengua vasca, pero las circunstancias bélico-políticas no permitieron apenas desarrollar esta línea de actuación.” (Madariaga 2008: 153)

(Ikus: 3B/ dimentsioen arteko harremana/ D; 3B/ zergatik aldaketa xehea-D/ prozesu politiko-operatiboa; 6B/ plangintzaren fasea/ norma auke-ratzea; 6B/ nola egin: exekuzio-bidea/ Goitik beherako saioa; 6B/ nork egin/ agintaritzza; 6B/ norentzat egin: xede-taldea/ populazio osoa )

181.

1B, 2B, 3B:

“Atzera begiratzuz gero, ikusten da euskaldunen ehunekoak nabarmen egin duela gora azken 30 urteotan, 14,5 puntuko hazkundea izan baitu. Euskaldunak %21,9 ziren 1981ean eta %36,4 dira 2011n.

Dena dela, azken hamarkadan biztanleriaren joan-etorriek, atzerriko etorkinen hazkunde handiak eta oraingoek baino euskaldunen ehuneko handiagoa zuten jende nagusiaren heriotzak euskaldunen hazkundea moteldu egin du. Euskaldunen hazkundea 2001etik hona 4,2 puntukoa izan da.” (Eusko Jaurlaritzza 2014: 29-30)

(Ikus: nolako-zenbat/ nolakoa/ adina; nolako-zenbat/zenbat: kopurua-proporzioa/ euskaldun-erdaldun proporzioa; non ekologikoa/ joan-etorriko bizimodua/ besterik; 3B/ dimentsioen arteko harremana/ D; 3B/ zergatik: aldaketa iturri xehea -D/ prozesu demografikoa)



182.

2B, 3B:

“En este punto séame permitido hacer una observación acerca de la inferioridad en que se hallan nuestros colegiales respecto de los seminaristas. Estos van todos los veranos de vacaciones a sus casas y este contacto con el propio ambiente nativo influye muy ventajosamente en ellos para la conservación del euskera. A los nuestros, en cambio, no se les permite ir de vacaciones más que en cuarto y quinto curso, y aun entonces no por mucho tiempo. Más de una vez he oído decir a personas autorizadas que este excesivo y prematuro alejar al niño de su familia es perjudicial para su desarrollo normal y natural. De todos modos, yo me limito a hacer constar la observación por lo que respecta al punto del euskera.” (Villasante 1954: 141. or)

(Ikus: non ekologikoa/ joan-etorriko bizimodua/ goi-ikasketa gunea; 3B/ dimentsioen arteko harremana/ D; 3B/ zergatik aldaketa xehea-D/ prozesu politiko-operatiboa; non soziofuntzionala/ zertan jardungunea/ eliza; non sozio-funtzionala/ zertan jardungunea/ hezkuntza)

183.

2B, 3B:

“Eskolara baño len, zertxobait geyago, euskeraz, erakutsi izan baliote, naiz izkuntza berria ikasi, eutsiko zioten euskerari, baña gizajoak, ara orduko, ez dakite, ez euskeraz irakurtzen, ez ikastaldirik laburrena egiten, eta, jakiña! euskera, erderarekin batean aurrera ekin bearrean, atzera gelditzen da, gero ta geyago, erdi lotsatuta edo, beste gañerako izkuntza guztiak, neke gabe, darabilzkiten gayak, bera erabiltzeko gauza ez bailitzan.” (Lojendio 1956: 252)

(Ikus: 3B/ dimentsioen arteko harremana B; 3B/ dimentsioen arteko harremana/ D; 3B/ zergatik aldaketa xehea-D/ prozesu politiko-operatiboa)

184.

3B:

“Dena dela, euskarazko literatur eta pentsamendu-produkzioa ekimen pribatua izan zen funtsean; besterik zen fraidegaiei euskara irakastearen arazoa. Arrazoi pastoral hutsengatik, edota bestelako arrazoi antropologiko eta psiko-sozialengatik, nahiz arrazoi nazionalengatik, Probintziako agintariak eta hezitzaileak gaudituz ahal izan zituzten goiko agintariak gerra ondoren ezarritako muga zorrotzak. Garai hartan fraidegai ginen euskaldun guztiok dakigu, nola galtzen genuen gure euskaraz hitz egiteko ohitura kolegioan, eta nola geratu ohi ginen euskara erabat galtzeko arriskutan ere.” (Agirrebaltzategi 1996: 31)

(Ikus: 3B/ dimentsioen arteko harremana/ D; 3B/ zergatik aldaketa xehea-D/ prozesu politiko-operatiboa; non soziofuntzionala/ zertan jardungunea/ eliza; non soziofuntzionala/ zertan jardungunea/ hezkuntza)

185.

3B:

“Es de notar que se ha conservado el vascuence precisamente en los sitios en que ya entonces se entendía el castellano (pueblos de Guipúzcoa y de la Barranca) y ha desaparecido de muchos pueblos que entonces eran únicamente euskaldunes; dato a favor de los que defienden el bilingüismo, contra los que proclaman que el pueblo no puede tener dos lenguas; efectivamente, conociendo el castellano, desaparecen los sinsabores de hablar solamente en vascuence; y es más difícil llegar a aborrecer éste.” (Irigarai 1935: 620-621)

(Ikus: 3B/ dimentsioen arteko harremana/ E)

13.13. 3C

Gogora dezagun, labur, 3C gelaxka zertaz ari den eta zer galderari erantzuten dion:

**Zergatik gertatu (-tzen ari) da, gertatu (-tzen ari) dena hizkuntz(ar)en barne-osaeraren bilakaerari dagokionez?**

185.

2C, 3C:

“Un caso muy claro de difusión acelerada de un cambio lingüístico en la historia de la lengua inglesa es el del pronombre personal neutro de tercera persona, *its*, como posesivo, estudiado con detalle por Nevalainen y Raumolin-Brunberg (1994c; 2000: 324). La igualdad desde el inglés antiguo (siglo IX) entre el posesivo masculino y el neutro, *his*, era causa recurrente de ambigüedad sintáctica y semántica, por lo que, desde finales del XV aparecen en la lengua inglesa formas alternativas del pronombre neutro, como el adverbio *thereof*, ‘del mismo’, o las construcciones preposicionales *of it*, ‘de él’, y *of the same*, ‘del mismo’.” (Conde 2007: 150)

(Ikus: 3C/ dimentsioen arteko harremana/ C)

186.

2C, 3C/D:

“Otro caso bien documentado y estudiado es el desarrollo demográfico, económico y urbanístico de Londres durante el Renacimiento y sus conexiones con algunos cambios que caracterizan el periodo de la historia de la lengua inglesa conocido como inglés moderno temprano (1500-1700)”. (Conde 2007: 183)

(Ikus: 3C/ dimentsioen arteko harremana/ D; 3C/ zergatik aldaketa xehea-D/ prozesu ekonoteknikoa)

187.

2C, 3C:

“Helena Raumolin-Brunberg (1998) y Terttu Nevalainen (2000c: 260) mencionan también la posible influencia de la Guerra Civil (1642-1649) en la aceleración de estas innovaciones lingüísticas. Se trataría de un ejemplo de cambio promovido en circunstancias históricas catastróficas que fuerzan la dispersión y el movimiento de población —refugiados que huyen del conflicto, desplazamientos de tropas a las que se incorporan soldados de distintas áreas forzados por las levas— y favorecen el establecimiento de vínculos débiles entre individuos dentro de redes sociales poco trenzadas.” (Conde 2007: 187)

(Ikus: 3C/ dimentsioen arteko harremana/ D; 3C/ zergatik aldaketa xehea-D/ prozesu politiko-operatiboa; 3C/ zergatik aldaketa xehea-D/ prozesu demografikoa)

188.

2A, 1C, 2B, 3C:

“Destaca (...) la hipótesis que asocia este proceso de transferencias masivas con el abandono por parte de los francoparlantes de su sistema lingüístico: paralelamente a la adquisición del inglés, los miembros de los estamentos superiores, hablantes de francés, habrían arrastrado su propio vocabulario, adaptándolo al esquema morfosintáctico de la lengua inglesa, bien como estrategia de comunicación, siguiendo el impulso natural de recurrir a voces de su lengua materna, bien para cubrir los vacíos léxico-estructurales que encontraban en el sistema inglés que estaban adoptando (Baugh y Cable, 1951: 177-178; Thomason y Kaufman, 1988: 268-269; Smith, 1992: 62).” (Conde 2007: 262)

(Ikus: 3C/ dimentsioen arteko harremana/ C)

189.

3C:

“Penny entiende que el desplazamiento hacia el sur de hablantes procedentes de las dos zonas de Castilla donde prevalecía cada uno de estos dos sistemas debió de promover el contacto lingüístico y, en este caso, la acuñación de nuevos sistemas interdialectales, inspirados en aquellos que llegaban a coexistir aunque, en realidad, inexistentes en cualquiera de ellos.” (Conde 2007: 304)

(Ikus: 3C/ dimentsioen arteko harremana/ D; 3C/ zergatik aldaketa xehea-D/ prozesu demografikoa)

190.

2C<sup>801</sup>, 3C, 6C, 1D:

“También en los Países Bajos la importancia económica y política de unas regiones frente a otras tuvo un papel determinante en la estandarización del holandés durante los siglos XVI y XVII, aunque, en este caso, el despegue socioeconómico de las regiones norteñas (la actual Holanda) se deba al exilio masivo de los habitantes del sur (Flandes, Brabante, etc.) ante la conquista de su territorio por los Tercios españoles.” (Conde 2007: 332)

(Ikus: 3C/ dimentsioen arteko harremana/ D; 3C/ zergatik aldaketa xehea-D/ prozesu demografikoa; 3C/ zergatik aldaketa xehea-D/ politiko-operatiboa; 3C/ zergatik aldaketa xehea-D/ prozesu ekonoteknikoa)

191.

3C, 2C, 2D:

“La nobleza e hidalguía de los naturales y originarios de Guipúzcoa bien conocida está en todo el mundo, por haberse conservado desde su principio en sus solares conocidos con mucha pureza sin mezcla de otras naciones extranjeras, como se ve en su lengua bascongada, trajes y modo de vivir; y consta por las ordenanzas y leyes (...)” (Martínez de Isasti 1850 [1625]: 36)

(Ikus: 3C/ dimentsioen arteko harremana/ D; 3C/ zergatik aldaketa xehea-D/ prozesu demografikoa)

192.

2C, 3C:

“Toutefois ce n'est point de vive force que le français et l'espagnol se substituent au basque; ils conquièrent le pays, mais non pas en annexant successivement à leur domaine les villages les plus rapprochés de leurs frontières (...) et pourtant la langue n'en périt pas moins. Modifiée par un phénomène constant d'intussusception, elle se mélange avec des mots d'origine étrangère contraires à son génie, elle perd ses tournures élégantes et cherche à s'accommoder de plus en plus à l'esprit des étrangers qui viennent s'établir dans le pays: elle perd sans cesse son originalité et se transforme graduellement en jargon. Chaque grande route qui pénètre le territoire basque fait en même temps une trouée dans la langue elle-même. Agens pour le mélange des peuples, aussi bien que moyens de transport pour les marchandises, les chemins de fer de Bayonne à Vittoria, de Bilbao à Miranda, d'Alsasua à Pampelune exercent l'influence la plus fatale à la pureté de l'idiome (...)”. (Reclus 1867: 329)

<sup>801</sup> Hemen 2C markatzen da eta ez 1C: bi mendeetan zehar gertaturiko prozesua deskribatzen da hor eta, ezinbestekoa ez bada ere, hobe da horrelakoetan perspektiba zinetikoari eustea.

(Ikus: 3C/ dimentsioen arteko harremana/ D; 3C/ zergatik aldaketa xehea-D/ prozesu demografikoa; 3C/ zergatik aldaketa xehea-D/ prozesu ekonoteknikoa)

193.

1C, 2C, 3C, 4C, (5C):

“asi es que la lengua bascongada va experimentando la suerte comun de todas las demas. Una lengua mantiene su primitiva pureza, y se conserva ilesa, mientras está aislada. Desde el instante en que, saliendo de su aislamiento, se pone en comunicacion con otras, empieza á corromperse y perderse. Si los paises o provincias, en que las lenguas son diferentes, pasan á ser partes integrantes de un estado ó una nacion, la lengua que adopta por suya el gobierno será la dominante, porque todos los intereses y ventajas se reunirán para cultivarla y generalizarla. Prevalecerá pues sobre todas las demás, enriqueciéndose cada dia, y quiza en mucha parte á costa de las otras, y acabará por eclipsarlas hasta hacerlas desaparecer totalmente. Tal es desde algunos siglos á esta parte la posicion de la lengua bascongada con respecto á la castellana, y tal la suerte final, que irremediamente le va á caber. La continua é íntima comunicacion, en que estamos con ella, y la necesidad, que tenemos de poseerla, si hemos de conservar nuestras relaciones politicas con el gobierno, dedicarnos á diferentes profesiones, y hallar colocacion en la peninsula, y ultra mar, han hecho que nuestra lengua nativa experimente los efectos de la accion, que la castellana egerce sobre ella trabajándola de continuo y arrastrandola hacia su total desaparacimiento. Y, como no ha de ser asi, si, consultando nuestras ventajas, procuramos nosotros mismos con todo el empeño, que ellas nos aconsejan, exterminarla de su suelo natal? (Iturriaga 1831: 133-134)

(Ikus: Ikus: 3C/ dimentsioen arteko harremana/ C; 3C/ dimentsioen arteko harremana/ D; 3C/ zergatik aldaketa xehea-D/ prozesu politiko-operatiboa)

194.

2C, 3C, 2D:

“Los movimientos de población y el asentamiento de los castellanos en el centro y el sur de la Península durante el proceso de reconquista (siglos XII-XIII) debieron suponer, según Penny (2000: 63-67), la disolución de las redes sociales densas y de los vínculos fuertes en las que los antepasados de estos repobladores se integraban en sus regiones de origen norteñas y su sustitución por comunidades menos trenzadas en las que predominaban los vínculos débiles (también Lodaes Marrodán, 1998: 508; Moreno Fernández, 2005: 81-82). Esta nueva estructura social favoreció el desarrollo de innovaciones socio-políticas y lingüísticas. Entre las primeras, Penny –siguiendo a Menéndez Pidal (1918: 472-482) menciona el rechazo del derecho romano en favor de normas

locales consuetudinarias, la disminución de diferencias dentro de las jerarquías sociales castellanas, e incluso la apertura hacia la influencia de modas y costumbres musulmanas. Paralelamente, en el romance castellano se difundían con rapidez innovaciones lingüísticas que se implementaron de forma más lenta en otras variedades, como, entre otras, la evolución de [f-] inicial latina en [h-] o [Ø].” (Conde 2007: 181)

(Ikus: 3C/ dimentsioen arteko harremana/ D; 3C/ zergatik aldaketa xehea-D/ prozesu demografikoa; 3C/ zergatik aldaketa xehea-D/ prozesu soziokulturala; 3C/ zergatik aldaketa xehea-D/ prozesu politiko-operatiboa; Nolako-zenbat/ nolakoa/ estratifikazio soziala)

### 13.14. 3D

Gogora dezagun, labur, 3D gelaxka zertaz ari den eta zer galderari erantzuten dion:

**Zergatik gertatu (gertatzen ari) da, gertatu (gertatzen ari) dena, gizartearen beraren bilakaerari dagokionez?**

200.

2D, 3D:

“XVIII. mendeaz aurretik, izurriteek sortutako heriotzek edota lurraren pobretasunak eta merkataritzaren nahiz industriaren garapen eskasak inposatzen zuten emigrazioak deusezten zituen biztanleriaren hazkundeak.” (Sagarna 1984: 26)

(Ikus: 3D)

201.

2D, 3D:

“XVIII-garren mendeko espainiar monarkia, ekonomiaren eta demografia-aren birberritze kontsideragarriaren ondotik, bere politiko sistema egoera hortarako egokitzen ahalegindu izan baita.” (Apalategi 1986: 62)

(Ikus: 3D)

202.

2D, 3D, 3E:

“Trantsizio espainiarra gertatu zen moduak markatu zuen ziklo politikoaren aldaketa: ez zen haustura demokratikorik gertatu, askok nahi zuten eta prestatzen ari ziren bezala, baizik eta itunduriko erreforma, iragana ahaztea zekarrena. Moncloako Itunek monarkia konstituzional eta Estatu autonomikoaren sistemari eman zioten bidea, aukera politikoetarako egitura berri batez hornituz. Horren aurrean, politika, ekonomia eta kulturaren alorreko atsekabe mailak euskaldunek Espainiako Konstituzioa gaitzestea ekarri zuen (1978-XI-16),

langile mobilizazioaren maila garaia eta kultura zein hizkuntza eskariak mantendu zirelarik.” (Barcena 2002 : 471)

(Ikus: 3D)

13.15. 3E

Gogora dezagun, labur, 3E gelaxka zertaz ari den eta zer galderari erantzuten dion:

**Zergatik gertatu (gertatzen ari) da, gertatu (gertatzen ari) dena, hizkuntzaren alorreko iritzi-jarrera-jokaeren bilakaerari dagokionez?**

205.

1A, 3E:

“On ne dira jamais assez combien la secousse des événements de 1968, en France, a stimulé, voire renouvelé, par l’irruption d’une poésie et d’une chanson «engagées» l’intérêt pour les cultures dites régionales, et particulièrement pour la culture occitane (...)”. (Aquino, Cotelli, Kristol 2009: 66)

(Ikus: 3E/ dimentsioen arteko harremana/ D; 3E/ zergatik aldaketa xehea-D/ prozesu politiko-operatiboa)

206.

3E:

“les interventions des spécialistes ont permis de «lever le sentiment de honte qui pesait sur la plupart des locuteurs occitanophones» (Wüest/Kristol 1993: 9).” (Aquino, Cotelli, Kristol 2009: 86)

(Ikus: 3E/ dimentsioen arteko harremana/ E)<sup>802</sup>

207.

3E:

“On ne peut mieux dire que le mot « bretonnant » est désormais polysémique, puisqu’on peut même l’utiliser comme synonyme de « breton ». Le « Grand dictionnaire encyclopédique Larousse » donne pourtant bien de « bretonnant » la définition de quelqu’un « qui parle breton », alors qu’il suffit, selon lui, d’être « de Bretagne » pour être « breton » ou « bretonne »”. (Broudic 1995: 347).

(Ikus: 3E/ dimentsioen arteko harremana/ C)

208.

2E, 3E:

“La agonía del sistema foral que va a irse desgranando en una serie de jalones bélicos, jurídicos y políticos a lo largo del siglo XIX: 1812, 1820, 1839, 1841 y

<sup>802</sup> Auto-gorrotoa aipatzen da hor, baina zaila da hori markatzea. E-n markatu behar da.

1876, se solapará a una campaña de desprestigio institucional y cultural vasco, en la que la lengua, una vez más, va a estar situada en el ojo del huracán. Según se configura el nuevo espacio político administrativo de los regímenes liberales y se va desarrollando el modelo económico-social capitalista, la supervivencia de la lengua vasca empieza a ser considerada como una anomalía, simpática en unos casos, añorante en otros, poco tolerable en los más.” (Madariaga 2008: 154)

(Ikus: 3E/ dimentsioen arteko harremana/ D; 3E/ dimentsioen arteko harremana/ D; 3E/ zergatik aldaketa xehea-D/ prozesu politiko-operatiboa; 3E/ zergatik aldaketa xehea-D/ prozesu ekonoteknikoa; 3E/ zergatik aldaketa xehea-D/ prozesu soziokulturala)

209.

1B, 2B, 1E, 2E, 3E, 6B:

“Apenas han aprendido algunas palabras sueltas en castellano se les obliga a hablar en esta lengua, y por consiguiente a que vayan olvidando su corto diccionario bascongado. En otra edad, en que sienten más la necesidad de poseer el castellano, se aperciben de las dificultades, que para aprenderlo les pone el vascuence, y este conocimiento junto con el recuerdo de los fatales anillos y los castigos que a ellos se siguieron, hace que aborrezcan su lengua nativa” (Iturriaga 1831: 134)

(Ikus: 3E/ dimentsioen arteko harremana/ B; 3E/ dimentsioen arteko harremana/ D; 3E/ zergatik aldaketa xehea-D/ prozesu politiko-operatiboa<sup>803</sup>; Nolako-zenbat/ nolakoa/ adina)

13.16. 4A

Gogora dezagun, labur, 4A gelaxka zertaz ari den eta zer galderari erantzuten dion:

**Nolako geroa espero dugu, hizkuntz(ar)en erabilerari dagokionez?**

215.

4A:

[1801]“ En menos de un siglo habrá desaparecido quizás el vascuence de la serie de lenguas vivas (...)” (Humboldt 1979 [1801]: 14)

(Ikus: 4A/ oro har)

216.

4A:

“Baña gure pobrecho on ascoren animac salvatceco, euscarac burua jasotcea Jaincoac nai du; gure baserrietan gende prestuac dirauten artean, euscarac iraungo du.” (Kardaberaz 2004 [1761]: 22)

(Ikus: 4A/ oro har; Non ekologikoa/ kale-baserri/ baserri)

<sup>803</sup> “Eraztun” agatik *politiko-operatiboa* markatzen da, horren atzean goitik beherako plangintza argia dagoelako.



217.

4A, 1A:

“Bainan nor ausartuko dá gauzen ibiltzeari buruz alchatzera, demborari erranez: eztuk eginen hire obra? Hobe zait munduco gorabeherei yarraikitzea oroiturik atsoitzak erráiten duenez: *oro nabiz, oro gal!*” (Vinson 1879: 148)

(Ikus: 4A/ oro har)

218.

4A:

“«Tout fait prévoir la mort prochaine de l' *escuara* ou euscara», continue M. Vinson. Rien n'indique, répondons nous, que le basque ait envie de mourir. Cette langue (...) continuera à vivre pour des siècles (...)”<sup>804</sup> (Bonaparte 1877: 6)

(Ikus: 4A/ oro har)

219.

4A, 1E, 1A:

“El idioma vascongado, que es su lenguaje primitivo y general, se conserva y se conservará perpetuamente en este país y servirá de glorioso escudo al pueblo euskaro para preservarse de las venenosas doctrinas que esparce con inquietta mano por todos los ámbitos del mundo el espíritu revolucionario” (Nafarroako Diputazioa 1866, in Erize 1997: 410)

(Ikus: 4A/ oro har)

220.

4A, 5A, 2A:

“Je ne voudrais pas être prophète de malheur, et pour moi c'en est un très grand que l'extinction de l'eusquera; mais il me semble qu'il n'est pas possible que l'eusquera puisse résister un siècle à l'irruption de la langue espagnole; et voyez si encore il pourra parvenir jusqu'à la fin de ce siècle, parceque réellement cette langue disparaît d'une manière effrayante dans l'Alava.” (Irizar y Moya 1841: 34)

(Ikus: 4A/ oro har; 5A/ erabilera-kontrastea/ arazorik bada)

221.

4A, 1A, 2A:

“(…) il est impossible que la langue basque s'efface entièrement dans un pays où elle s'est conservée pure depuis plusieurs milliers d'années, au milieu de peuples de diverses langues (...)” (Larrieu 1891)

(Ikus: 4A/ oro har)

<sup>804</sup> Honako hau adibide ona da, iritzi bat zer EZ den ikusteko: Bonapartek Vinson-en iragarpena kritikatzan du, baina ez bata eta ez bestea dira iritzi.

## 13.17. 4B

Gogora dezagun, labur, 4B gelaxka zertaz ari den eta zer galderari erantzuten dion:

**Nolako geroa espero dugu, hiztunen hizkuntza-gaitasunari dagokionez?**

225.

4A, 4B, 4D<sup>805</sup>

“Tôt ou tard les provinces euskariennes des deux versans, complètement percées dans tous les sens par des voies de communication, appartiendront aux étrangers autant qu’aux indigènes eux-mêmes, et ceux-ci, obligés de savoir deux langues à la fois, finirons par se passer de celle qui leur sera le moins utile.” (Reclus 1867: 329)

(Ikus: 4B/ oro har<sup>806</sup>; 4D/ gizarte-giroko prognosia/ osaera demografikoa; 4D/ gizarte-giroko prognosia/ osaera ekonoteknikoa):

226.

4B:

“Une ontan Naparroko Erro deritzaion baillara ederra datorkit burura. Baillara guztian erri bakarria degu euskeraz mintzatzen dana: Mezkiriz deritzaion errixka. (Luzaide edo Valcarlos ezte tartean sartzen, Espaiñirako baiño Frantzirako joera aundiago baidu). Mezkiriz euskeraz ari da oraindik. Apaiz euskaldun bat izan dualako beti. Zaar bat zan nik azkenekoz ezagutu nuana. Il zan gizarajoa. Entzun detanez, euskerarik eztakian gazte bat etorri zaio atzetik. Ta egingo nuke, amabost urteen buruan, irentsi duala ango euskera ederra.” (Alustiza 1961: 280)

(Ikus: 4B/ gaitasun-prognosia/ zehaztu gabeko elebiduna)

227.

4B, 5B, 6B:

“Doy por supuesto que nuestros Hermanos deben conservar y utilizar con el cariño debido su lengua materna; y según concluiremos oportunamente hasta **podrán recibir algunas lecciones teóricas para el conocimiento gramatical del mismo**, si los responsables del plan de formación señalaran horas y dieran lugar los programas.” (Azkarate, Benito, 1961 “El euskera entre nuestros Hermanos” in *Cantabria Franciscana*, 57-59; 265-268; 265)

<sup>805</sup> Adibide honetan ondoko hau dugu: zergatik gertatuko den gertatuko dena. 4Dk eragina du 4Bn eta ondoren 4An. Adibide hori ez dugu jasoko 3A/D eta 3B/D. Zalantza dago, aurreko pasarteetan gertatzen ari den fenomeno bat deskribatzen baitu Reclus-ek.

<sup>806</sup> Ez da erraza, hemen ere, zein azpiatal aukeratu erabakitzea: euskaldun hutsa>horien etorkizunaz ari baita Reclus; parez pareko elebiduna>autorearen ustez gertatuko dena kontak-tuagatik; erdaldun hutsa>autoreak aurreikusten duen etorkizuna; edo guztiak.

(Ikus: 4B/ gaitasun-prognosia/ oro har, zehaztu gabe; 4B/ gaitasuna esku-  
ratzearen prognosia/ hezkuntza bidez ikastea<sup>807</sup>/ euskara;

228.

4B:

“orain arte, hizkuntza ikasteko murgiltze programen ondorioz, ama-hiz-  
kuntza gaztelania zuten haurrek oso emaitza onak izan dituzte katalan hizkun-  
tza ikasteen, baina horrek ez du esan nahi ama-hizkuntza gisa katalana eta gaz-  
telania ez diren beste hizkuntza bat duten ikasleek ere horrelako emaitzak  
lortuko dituztenik.” (Serra 2004: 130)

(Ikus: 4B/ gaitasunaren prognosia/ oro har, zehaztu gabe)

229.

4B:

“Mais le temps n’est plus loin où tous les Mauriciens et Mauriciennes au-  
ront une bonne connaissance du créole”(Stein 1982: 276)

(Ikus: 4B/ gaitasunaren prognosia/ zehaztu gabeko euskalduna<sup>808</sup>)

13.18. 4C

Gogora dezagun, labur, 4C gelaxka zertaz ari den eta zer galderari erantzuz-  
ten dion:

**Nolako geroa espero dugu, hizkuntz(ar)en barne-osaerari dagokionez?**

230.

4C:

“Nuestra lengua patria, en su estado actual, no puede expresar castizamente  
todas las ideas que los idiomas cultos expresan. Necesitamos cientos y aun miles  
de neologismos. El euskera los formará de su propia sustancia, sin acudir al  
griego, como es costumbre inveterada de los idiomas europeos”. (Campion eta  
Broussain 1920: 17)

(Ikus: 4C/ hizkuntza-prognosia/ hizkuntzaren barne-lotura/ estandariza-  
zio-mota)

231.

4C:

“(…) Tolosaldeako gazte askok uste dute noka ia desagertzeaz dagoen beza-  
la, toka ere bide beretik joango dela.” (Ozaita 2014: 86)

(Ikus: 4C/ hizkuntza-prognosia/ botere- eta solidaritate-harremanak)

<sup>807</sup> Ikastea baino gehiago, gaitasuna hobetzea eta lantzea da hemengo gai nagusia.

<sup>808</sup> Kasu honetan, aipua markatzeko, “créole” euskara balitz bezala kontsideratu dugu.

232.

4C:

“(…) una obra que se dirija principalmente á los baskongados, podrá aspirar á corregir los defectos usuales y á depurar el idioma.” (Campion 1908b: 5)

(Ikus: 4C/ hizkuntza-prognosia/ deskribapen globala)

233.

4C, 6C:

[Euskara batuak zein oinarri izan behar dituen eztabaidatzen ari dira autoreak.]

“Escoger uno de los dialectos es cosa igual a fundar un mayorazgo, aperejado de carta de ennoblecimiento; los hermanos menores vivirán corroídos por la miseria y morirán obscuramente en el hospicio de los patúes plebeyos.” (Campion eta Broussain 1920: 10)

(Ikus: 4C/ hizkuntza-prognosia/ hizkuntzaren barne-lotura/ estandarizazio-mota)

234.

4C, 6C:

“La lengua unificada será más rica, hermosa y perfecta que cada uno de los dialectos o morirá apenas nacida.” (Campion eta Broussain 1920: 13)

(Ikus: 4C/ hizkuntza-prognosia/ hizkuntzaren barne-lotura/ estandarizazio-mota)

235.

4C, 6C:

“O la lengua vasca se unifica, haciéndose capaz de expresar inteligiblemente para todos los naturales de la Euskal-Erri, desde Züberoa a Bizkaya, las ideas y los sentimientos de la cultura vasca, actual y venidera, mediante la fusión de todos los elementos gramaticales *ad hoc*, diseminados por los dialectos literarios y vulgares, y mediante el trasiego léxico dialectal y los inventos del neologismo, o degenerando irredimiblemente en *patué* el euskera perece.” (Campion eta Broussain 1920: 18)

(Ikus: 4C/ hizkuntza-prognosia/ hizkuntzaren barne-lotura/ estandarizazio-mota)

236.

4C, 6C:

“Cierto es que esa lengua unificada será lengua artificial. Sí, lo será antes de que la enseñen en las escuelas y la difundan los periódicos y los libros, y llegue el día en que los niños, desde la cuna, la oigan hablar.” (Campion eta Broussain 1920: 19)

(Ikus: 4C/ hizkuntza-prognosia/ hizkuntzaren barne-lotura/ estandarizazio-mota)

## 13.19. 4D

Gogora dezagun, labur, 4D gelaxka zertaz ari den eta zer galderari erantzuten dion:

**Nolako geroa espero dugu, gizartearen osaerari dagokionez?**

236.

4A, 4D:

“Dans ce siècle de prodigieuse activité, où la “bataille de la vie” condamne à la ruine tous ceux qui restent en arrière, les Basques apprendront, eux aussi, à marcher d’un pas de plus en plus rapide, mais ce sera au prix de leur nationalité et de leur langue elle-même. De leur magnifique idiome, désormais rangé parmi les choses du passé, il en restera plus que des lexiques, des grammaires, quelques pastorales, de mauvaises tragédies modernes et des chants d’une antiquité contestée.” (Reclus 1867: 333)

(Ikus: 4A/ oro har; 4D/ gizarte-giroko prognosia/ osaera soziokulturala)

237.

4A, 4D:

“Teniendo los bascongados Obispo de su habla, Cabildo y párrocos de su habla, pastorales, sermones, libros en su habla, se aferrarán más y más en ella, tratarán de extenderla por los límites de las tres provincias, ganando el terreno perdido, y haciendo de ella una lengua nacional; (...)” (Barbagero 1861 in Madariaga 2008: 584)

(Ikus: 4A/ oro har)

238.

4A, 4D:

“Il n’y a donc pas lieu de craindre que nos Basques s’effacent peu à peu et perdent successivement les caractères qui les distinguent. Tout nous fait croire qu’ils se perpétueront dans leurs montagnes; ils y conserveront leur culte pour le sol de leurs pères, pour la maison qui les a vus naître, pour leur langue sonore, pour leur costume traditionnel, pour les fières vertus de leurs aïeux, enfin pour tout ce qui leur rappelle qu’ils descendent d’une noble race et qu’avant d’être Français ou Castillans, ils furent le peuple *eskualdunac*.” (Derrécaix 1876: 438)

(Ikus: 4D/ gizarte-giroko prognosia/ osaera soziokulturala)

239.

4D:

“Estoy persuadido de que algún día el nacionalismo combinará, armoniosamente, idealismo y realismo, y producirá el hombre superior que le represente (...)” (Camió 1908: 28)

(Ikus: 4D/ gizarte-giroko prognosia/ osaera soziokulturala)

## 13.20. 4E

Gogora dezagun, labur, 4E gelaxka zertaz ari den eta zer galderari erantzuten dion:

**Nolako geroa espero dugu, hizkuntzaren alorreko iritzi-jarrera-jokaerei dagokienez?**

240.

4E:

“El elemento euskaro es muy importante en el desarrollo de la cultura castellana, y día vendrá en que se ponga de bulto la oriundez de muchos nombres gloriosos, nada oculta, por cierto, á los que hablamos baskuenze, pues claramente nos gritan: “somos vuestros!””. (Campion 1900: VI)

(Ikus: 4E/ jarrerari buruzko prognosia/ hizkuntzez: C)

241<sup>809</sup>.

4E, 5B:

Hona hemen adibide bat, J. de Vargas Ponceri Markinatik idatzi gutunean (26/02/1802):]

“[...] Yo deseo mucho que hombres sabios, no paisanos míos, aprendan nuestro idioma vascongado con todo fundamento y de raíz. Estos tales darían un voto imparcial y fundado sobre la fecundidad ó pobreza, elocuencia ó torpeza del vascongado. Entre tanto todo será problema: al vascongado elogiador se le mirará por partidario; al menospreciador sin entenderle, por mal testigo. (...)”. (Askoren artean, 1834: 703)

(Ikus: 4E/ jarrerari buruzko prognosia/ hizkuntzez; 4E/ jarrerari buruzko prognosia/ hizkuntza-jarrez; 5B/ gaitasunaren kontrastea/ arazorik bada)

## 13.21. 5A

Gogora dezagun, labur, 5A gelaxka zertaz ari den eta zer galderari erantzuten dion:

**a) Nora goaz (4) eta nora joan nahi genuke (5), hizkuntz(ar)en erabile-rari dagokionez? b) non egon nahi genuke (5) eta non gaude (1): bien arteko (des)adostasuna**

250.

1A, 1B, 2A, 5A:

“Rafael Martín de Viciano en su apología *Libro de alabanzas de las lenguas hebrea, griega, latina, castellana y valenciana* (1564) ante su percepción de que «la lengua castellana se nos entra por las puertas de este reino, y todos los valencianos la entienden, y muchos la hablan, olvidados de su propia lengua» y su admonición

<sup>809</sup> Ondoko aipua 5B gelaxkan ere erabili izan dugu.

para que «los no advertidos [ ... ] vuelvan a su lengua natural, que con la teta mamaron, y no la dejen por otra del mundo»”. (Conde 2007: 233)

(Ikus: 5A/ erabilera-kontrastea/ arazorik bada)

251.

1B, 5A:

“preguntados lo que se ha predicado, no pueden dar ninguna razón, y por esto es cosa muy lastimosa, que haya tanta multitud de los que sólo saben Bascuence, o sólo Romance, y dicen las oraciones, y el Credo en Latín, *Pater noster, qui es incoelis, Ave Maria gratia plena, Credo in Deum, etc.* porque es cosa cierta que no entienden lo que dicen, sino que hablan como los Papagayos” (Berriain 1626: Al lector)

(Ikus: 5A/ erabilera-kontrastea/ arazorik bada)

252.

4A, 5A, 2A:

“Je ne voudrais pas être prophète de malheur, et pour moi c’en est un très grand que l’extinction de l’eusquera; mais il me semble qu’il n’est pas possible que l’eusquera puisse résister un siècle à l’irruption de la langue espagnole; et voyez si encore il pourra parvenir jusqu’à la fin de ce siècle, parceque réellement cette langue disparaît d’une manière effrayante dans l’Alava.” (Irizar y Moya 1841: 34)

(Ikus: 5A/ erabilera-kontrastea/ arazorik bada)

253.

5A<sup>810</sup>, 1B:

«El país Vasco-navarro español cuenta ochocientos mil habitantes (número redondo), de los cuales seiscientos mil hablan el castellano, a la vez que el vascuence una parte de estos, relativamente pequeña, y los doscientos mil restantes hablan solamente el euskaro. Debe pues, procurarse que éstos hablen el castellano; y no que en los seiscientos mil vasco-navarros se generalice el Eúskaro.» (Soraluce 1879: 3)

(Ikus: 5A/ erabilera-kontrastea/ arazorik bada; nolako-zenbat/ zenbat: kopurua-proporzioa/ euskaldun-erdaldun proporzioa)

254.

5A, 1A.

“No puede Ud. figurarse el desconsuelo que siento al ver un novelista de sus dotes, realmente excepcionales, escribiendo en lengua distinta del español (...)” (Perez Galdos in Erize 1997: 406)

(Ikus: 5A/ erabilera-kontrastea/ arazorik bada)

<sup>810</sup> Zalantzakoa da: 5A edo 6A.

255.

2A, 3A, 5A:

“El vascuence se extingue sin que haya fuerza humana que pueda impedir su extinción; muere por ley de vida. (...). En el milenario eusquera no cabe el pensamiento moderno; Bilbao, hablando vascuence, es un contrasentido. (...). Nuestra alma es más grande ya que su vestido secular: el vascuence nos viene ya estrecho; (...), rompámosle. Hay además, una ley de economía, y es que nos cuesta menos esfuerzo aprender el castellano que transformar el vascuence, que es un instrumento sobrado complicado y muy lejos de la sencillez y sobriedad de medios de los idiomas analíticos. (...) la vida nos trae la pérdida del vascuence.” (Unamuno 1968 in Erize 1997: 407)

(Ikus: 5A/ erabilera-contrastea/ arazorik ez da; 3A/ dimentsioen arteko harremana/ D; 3A/ zergatik: aldaketa iturri xehea-D/ prozesu psikosoziala; 3A/ dimentsioen arteko harremana/ B)

256.

5A:

“Arren bada Abade Jaunac, escatuten deutzet euren Mesediay jarraitutecó aurrera euzquerazco liburuac sabalduten, eta euzquera garbijan sermoiac eguiten (...)” (Baertel 1895: 7)

(Ikus: 5A/ erabilera-contrastea/ arazorik ez da)

13.22. 5B

Gogora dezagun, labur, 5B gelaxka zertaz ari den eta zer galderari erantzuten dion:

a) **Nora goaz (4) eta nora joan nahi genuke (5) hizkuntza-gaitasunari dagokionez?** b) **non egon nahi genuke (5) eta non gaude (1):** *bien arteko (des) adostasuna*

260.

5B:

“[...] Seme ta alabac chiquitatic escolan erdaraz ta euscaraz edo guztitara oitu bear dira, ta arrazoi gabeco lotsa beltz gaistoa pisatu ta quentcera. Bestela, cer lotsa gaisto itsusiagoric, euscaldun galtzadun edo guizon eguin bat lau errenghoi eusqueraz ecin iracurriric, ez atcera ta ez aurrera lotu ta icustea baño? Ta ori gucia cergatic? Añ aisa ta erraz lau egunean libru bat iracurtcen ez equin edo jarduteagatic. Lau eguneco egercicio pisca batequin seguru erdaraz bezala edo aisago euscaraz iracurtcera eguingo cera; eguin ta iracurri, ta nequeric ta lotsaric eztago”. (Kardaberaz 1761: 63)

(Ikus: 5B/ gaitasuna eskuratzearen kontrastea/ arazorik bada)



261.

4B<sup>811</sup>, 5B, 2A/diglosia bai, 2D, 4D:

“Tous les membres du souverain sont admissibles à toutes les places; il est à désirer que tous puissent successivement les remplir, et retourner à leurs professions agricoles ou mécaniques. Cet état de choses nous présente l’alternative suivante: si ces places sont occupées par des hommes incapables de s’énoncer, d’écrire dans la langue nationale, les droits des citoyens seront-ils bien garantis par des actes dont la rédaction présentera l’impropriété des termes, l’imprécision des idées, en un mot tous les symptômes de l’ignorance? Si au contraire cette ignorance exclut des places, bientôt renaîtra cette aristocratie qui jadis employait le patois pour montrer son affabilité protectrice à ceux qu’on appelait insolemment *les petites gens*. Bientôt la société sera infectée de *gens comme il faut*; la liberté des suffrages sera restreinte, les cabales seront plus faciles à nouer, plus difficiles à rompre, et, par le fait, entre deux classes séparées s’établira une sorte de hiérarchie. Ainsi l’ignorance de la langue compromettrait le bonheur social ou détruirait l’égalité.” (Grégoire 1794 in Certeau, Julia, Revel 1975: 335)

(Ikus: 5B/ gaitasunaren kontrastea/ arazorik bada; 2A/ diglosia/ ageri da; 2D/ gizarte-giroaren aldaketa/ prozesu soziokulturala; 4D/ gizarte-giroaren prognosia/ osaera soziokulturala<sup>812</sup>)

262.

5B, 1E, 1B, 1D:

[Euskaldunei buruz ari da Barère ondoko pasartean:] “Une langue sonore et imagée est regardée comme le sceau de leur origine et l’héritage transmis par leurs ancêtres. Mais ils ont des prêtres, et les prêtres se servent de leur idiome pour les fanatiser; mais ils ignorent la langue française et la langue des lois de la République. Il faut donc qu’ils l’apprennent, car, malgré la différence de langage et malgré leurs prêtres, ils sont dévoués à la République qu’ils ont déjà défendue avec valeur le long de la Bidassoa et sur nos escadres.” (Barère 1794 in Certeau, Julia, Revel 1975: 324)

(Ikus: 5B/ gaitasunaren kontrastea/ arazorik bada)

263.

5B, 4E.

Hona berrero, J. de Vargas Ponceri Mogelek Markinatik idatzitako gutunaren pasartea (26/02/1802):

<sup>811</sup> Kontura gaitezen hizkuntza-kalitateaz ari direnean autoreak, B eta C dimentsioen artean muga zehaztea zaila dela zenbaitetan.

<sup>812</sup> Estratifikazio soziala “osaera soziokulturean” sartu behar da kasu honetan.

“[...] Yo deseo mucho que hombres sabios, no paisanos mios, aprendan nuestro idioma vascongado con todo fundamento y de raiz. Estos tales darian un voto imparcial y fundado sobre la fecundidad ó pobreza, elocuencia ó tosquedad del vascuence. Entre tanto todo será problema: al vascongado elogiador se le mirará por partidario; al menospreciador sin entenderle, por mal testigo. (...)”. (Askoren artean, 1834: 703)

(Ikus: 5B/ gaitasunaren kontrastea/ arazorik bada)

264.

5B, zergatik 5B

[1775/1785: Frantsesa ikastea aholkatzen die Eguiateguyk bere herritarrei, beren hainbat tratu-harremantetan atzipeturik egon nahi ez badute.]

“Nous sçavons que les Etrangers ne sont point curieux d’apprendre le Basque ni les Basques désireux de parler les Langues Etrangeres; mais personne n’ignore que pour n’être point duppe, il faut dans toute sorte de Commerce sçavoir la langue de ceux avec lesquels on traite, et que les praticiens avec qui les Basques commercent le plus souvent fréquament ne traitent qu’en français, il est < donc > important pour eux d’apprendre cette Langue afin de ne point aller a l’azile des mandians par le chemin le plus court [...]”. (Arcocha-Scarcia 2004: 50)

13.23. 5C

Gogora dezagun, labur, 5C gelaxka zertaz ari den eta zer galderari erantzuten dion:

a) **Nora goaz (4) eta nora joan nahi genuke (5) hizkuntz(ar)en barne-osaerari dagokionez?** b) **non egon nahi genuke (5) eta non gaude (1)?**: *bien arteko (des)adostasuna*

265.

5C, 1C:

“Baldin eguin baliz euscaraz hanbat liburu, nola eguin baita, latinez, franceses edo bertce erdaraz eta hizcuntçaz, hec beçain aberats eta complitu içanen cen euscara ere, eta baldin hala ez pada, euscaldunec berèc dute falta eta ez euscarac.” (Pedro de Axular 1643: 224)

(Ikus: 5C/ hizkuntza-kontrastea/ arazorik bada; 1C/ zergatik)

266.

5C:

“Hargatic bada othoitzten tut gure Escualdun Escuararen mespreçatçailleac. Atso gaiço hunen sententcia hau gogoan ongui iduquitceaz, eta hunen escolaz ongui valiatceaz : hau hala eguiten badute, esperantça içanen dut, hitz arrotz hortc, eta hemendic ebatsiric Escuarari juntatcen diotçatenac, utcico tuztela,

eta escuarazcoac bilhatuco eta hau da bat-bederaren eguinbidea.” (Etxeberri 1907 [1712]: 89).

(Ikus: 5C/ hizkuntza-kontrastea/ arazorik bada)

267.

2C, 3C, 3A, 5C<sup>813</sup>:

“Alere, asco eguiequi eusquera galdu da. Baña ori ezta euscararen, ezpada euscal-dunen desonra; bada oiec poliQuitu, apañdu ta edertu bearrean, lotsaric gabe berac beren naguitasunez itsutu, larrutu ta deseguin izan dute.” (Kardaberaz 1761: 24)

(Ikus: 5C/ hizkuntza-kontrastea/ arazorik bada)

268.

5C:

“En los diccionarios vascuences no se debían poner las dichas palabras españolas sino para significar las cosas, cuyos nombres faltan en el idioma de los vascongados españoles y franceses. Estos, que con tanta tenacidad han conservado su lengua, salvándola del naufragio común en que por razón de las conquistas han perecido tantos idiomas, deben procurar desterrar de ella todas las palabras forasteras inútiles, para que no se corrompa.” (Hervas 1804: 221-222)

(Ikus: 5C/ hizkuntza-kontrastea/ arazorik bada)

269.

1B, 1C, 5B, 5C:

“Aita Mendibururen zelo andiac Nafarroaco erara libru eder provechuzco asco atera dituen bezala, Jaincoaren ontasunari escatcen diot Bizcaico biotz nobleren bati ango era ta dialectoan ceruco dotrina ta egemploen libruac ateratceco, arren argui zeloz ta gogoz bete bat eman diozala. Alper alperric leiatcea da; animen oneraco Bizcaico, Nafarroaco ta Guipuzcoaco iru dialectoetan escribitcea guztiz premiazco ta gauza chit bearra da. Gure izquierda beste bien erdicoa bezala, Nafarroan, baita Bizcaian ere, gueiena aditcen da. Baña ez nafarrac Bizcaicoa ta ez bizcaitarrac nafarrera aditcen dute; ta bata besteagandic urruti ta bacoitza bere bidetic dabill. Jaincoac guciac zucen ditzala bere gloriaraco. Amen” [1761]. (Kardaberaz 1761: 55)

(Ikus: 1C/ Hizkuntza-osaerazko datua/ hizkuntzaren barne-lotura/ fragmentazio-maila/ geografikoa; 5C/ hizkuntza-kontrastea/ arazorik bada)

270.

5C, 1A, 1B:

<sup>813</sup> Kontura gaitezen, “horrela izan behar zukeen” eta “zergatik ez da beste modu batean” [3C kasu honetan] oso lotuta daudela hemen.

“(...) Los que debieran estar más instruidos en lo dicho, son los que están menos y los que hablan el vascuence indignamente y sin rastro de inteligencia. Estos son los eclesiásticos, religiosos, caballeros y gentes acostumbradas desde chicos al castellano o a la gramática que aprendieron del latín. Supieron, cuando muchachos, poco vascuence, y es de lo que en aquella edad son capaces. Cuando grandes hablan comúnmente su curioso romance, y en lugar de aprender más vascuence y con alguna reflexión, olvidan parte de lo poco que supieron cuando muchachos. Vienen a estos lugares; se ven precisados a hablar vascuence, y se ven atascados (...)” (Larramendi 1969 [1754]: 283)

(Ikus: 1B/ gaitasun-maila izatea/ erdal elebiduna; 1B/ gaitasuna galtzeko bidea/ L1 euskara-erdara dituenak/ euskaraz/ oro har galtzea, zehaztu gabe; 5C/ hizkuntza-kontrastea/ arazorik bada)

271.

5C:

“Si la lengua euskara no ha de morir; si la lengua euskara ha de desarrollarse; si la lengua euskara no ha de renunciar á tener una rica literatura, es preciso que exista una *gramática* (...). Pues bien, en España (...)” (Lopez 1884: 498-499)

(Ikus: 5C/ hizkuntza-kontrastea/ arazorik bada)

### 13.24. 5D

Gogora dezagun, labur, 5D gelaxka zertaz ari den eta zer galderari erantzuten dion:

a) **Nora goaz (4) eta nora joan nahi genuke (5) gizartearen osaerari dagokionez? non egon nahi genuke (5) eta non gaude (1)?**: *bien arteko (des)adostasuna*

275.

1B, 5D:

[1799: Juan Antonio Mogeleg Hervás-i idatziriko gutuna. Aipu motz baina aski adierazgarri egiten du bertan Bascongada Elkartearen etorkizun ezin ilunagoaz eta bertako bazkideen euskaltzaletasun epelaz.] (Larrañaga 2011: argitaratu gabe)

“Esta Sociedad Bascongada está agonizante y no hay que esperar ventajas. No habrá dos miembros bien instruidos en su idioma. Se contentan con hablarle como han oído a sus padres. Es menester que se refunde otra Sociedad, si... ¡Basta!” (Mogel 1799 in Hervás 1801: 347. oin-oharra)

(Ikus: 5D/ gizarte-giroaren kontrastea/ arazorik bada)

276.

5D, 6D:

“Igualdad de costumbres y de tradiciones: este es el principio que se invoca en el día para las anexiones políticas, en conculcación del derecho y de la justicia, y del mismo modo podría invocarse, para la separación, la desigualdad en

tradiciones y costumbres. En lugar pues de sostener esta diversidad de costumbres en los pueblos vascongados respecto de los de Castilla y Navarra, debería procurarse que en todos ellos se extendiesen las buenas y se extirpasen las malas, facilitando la comunicación y el trato, en vez de levantar una barrera con la demarcación del nuevo obispado.” (Barbagero 1861 in Madariaga 2008: 584)

(Ikus: 5D/ gizarte-giroaren kontrastea/ arazorik bada)

277.

5D:

[Esteban Bilbao-k honela zioen Eusko Ikaskuntzaren lehen kongresuaren itxiera-hitzaldian, “Universidad vasca” eraiki beharra nabarmendu ondoren:] “Es un dolor, señores, es un verdadero dolor la peregrinación de los estudiantes vascos obligados a dejar patria y hogar, familia y amigos, para ir a lejanas urbes donde no han de estudiar problemas vivos y palpitantes de su país que después han de preocuparles durante su vida profesional.” (Agirrebaltzategi 2006: 71)

(Ikus: 5D/ gizarte-giroaren kontrastea/ arazorik bada)

13.25. 5E

Gogora dezagun, labur, 5E gelaxka zertaz ari den, eta zer galderari erantzuten dion:

a) **Nora goaz (4) eta nora joan nahi genuke (5) hizkuntzaren iritzi-jarre-ra-jokaerei dagokienez? b) non egon nahi genuke (5) eta non gaude (1)?**: *bien arteko (des)adostasuna*

280.

1C, 1D, 5A, 5B, 5C, 5E, 3A, 3B, 3E:

“L'exemple qui suit permet, selon moi, d'illustrer ces composantes. Il s'agit d'un article de l'académicien Maurice Druon, publié en février 2004 dans le journal *Le Figaro* et reproduit sur internet:

Hélas, hélas, trois fois hélas, nous n'avons pas seulement perdu notre impérialisme linguistique sur la diplomatie, les sciences, les techniques, l'économie mais, parallèlement ou consécutivement, nous sommes descendus, dans l'oral comme dans l'écrit, de plusieurs niveaux de langage. Vocabulaire et syntaxe se sont dégradés, désastreusement, ignoblement. Tout s'aveulit. De même qu'après l'effondrement de l'Empire romain s'installa un bas-latin, de même, on dirait que la disparition de notre empire colonial a favorisé l'apparition d'un bas-français.

La cause en est profonde; elle siège dans l'âme collective. Le langage est le meilleur, le plus immédiat révélateur du caractère des individus. c'est à son parler que l'on reconnaît, tout de suite, le timide, l'autoritaire, le vantard, le généreux, l'égoïste. Mais le langage est tout aussi révélateur de la mentalité générale d'un peuple. Les Français ne respectent plus leur langue parce qu'ils ne sont

plus fiers d'eux-mêmes ni de leur pays. Ils ne s'aiment plus, et ne s'aimant plus, ils n'aiment plus ce qui était l'outil de leur gloire.

([http://www.langue-francaise.org/Articles\\_Dossiers/Dos\\_non\\_assistance\\_dangeu1ruon.php](http://www.langue-francaise.org/Articles_Dossiers/Dos_non_assistance_dangeu1ruon.php))

Ce passage met en évidence diverses composantes pertinentes pour les propos que je cherche à développer ici. Tout d'abord, l'ensemble de la citation pose l'existence d'un changement; ensuite, le texte ancre ces changements dans un passé révolu qui permet de souligner l'existence d'un présent forcément différent; enfin, il révèle un jugement de valeur face au changement mettant l'accent sur le positionnement de l'auteur du discours à l'égard de l'histoire et de la langue." (Aquino, Cotelli, Kristol 2009: 138)

(Ikus: 5E/ jarrera-kontrastea/ arazorik bada)

281.

5E, 5B:

"(...) ikhus çaçu munduco bertce gendaqui guztiec nolaco amodioa eracus-ten duten bere herriarentçat, eta amac emaniccaco hitzcuntçaren alderat? handic ikhusico duçu bat-bederaren eguinbidea dela sortceac bahitçat beçala emaniccaco hitzcuntçaren jaquitea, ohoratcea, eta aiticinaraztea." (Etxeberri 1907 [1712]: 82)

(Ikus: 5E/ jarrera-kontrastea/ zehaztu gabea)

282.

5E, 1A:

"Por eso, esos juegos florales que ahora se celebran en Irún, como antes se celebraron en otros puntos de euskaria, deben contar con la simpatía de los navarros, que no podrán olvidar que el vascuence fué la lengua general en este antiguo reino y hoy todavía es hablado por miles de sus habitantes." (*Diario de Navarra* 1903, in Erize 1997: 413)

(Ikus: 5E/ jarrera-kontrastea/ zehaztu gabea)

13.26. 6A

Gogora dezagun, labur, 6A gelaxka zertaz ari den eta zer galderari erantzuten dion:

**Hizkuntz(ar)en erabilerari dagokionez zer egin behar da zuzen dagoenari bere horretan eusteko eta oker dagoena edo okertuz doana zuzentzeko?**

285.

6A, 2A, 1B, 2B, 1D, 2D, 1E, 2E, 3A/E:

"Margarita Hidalgo (2001: 58-59) distingue tres estadios en la política lingüística que la Corona llevó a cabo en América, en general, y en el Virreinato de Nueva España en particular. Aunque la legislación inicial (entre 1521

y 1565) obligaba a los nuevos súbditos a convertirse a la nueva religión y a aprender la nueva lengua, en la práctica era difícil el cumplimiento de las leyes, dada la envergadura del territorio, la escasa presencia de hispanohablantes y el propio desinterés de los colonos por fomentar el bilingüismo. En una segunda etapa, durante el reinado de Felipe II (1556-1598), se revocaron los decretos anteriores para facilitar el conocimiento generalizado de algunas lenguas amerindias más extendidas —como el náhuatl en Nueva España— posiblemente para favorecer la labor evangelizadora de las órdenes religiosas, considerada como prioritaria. En cualquier caso, desde 1643 reapareció en la legislación la preocupación por la expansión del español, aunque los nuevos decretos fueron contestados por los religiosos, quienes seguían favoreciendo el uso de lenguas indígenas, como el náhuatl, para evangelizar a los habitantes de las zonas colonizadas en su propio idioma o en variedades próximas a la suya. Sólo en el siglo XVIII —tras la expulsión de los Jesuitas y la sustitución de las órdenes religiosas por el clero secular— comenzó el desplazamiento sistemático de las lenguas amerindias, en este caso favorecido por los esfuerzos conniventes de los poderes político y religioso para hispanizar a la sociedad colonial y homogeneizarla lingüística y culturalmente (Blas Arroyo, 2005: 485).” (Conde 2007: 227)

(Ikus: 6A/ plangintza-mota/ berariazko plangintza; 6A/ zer egin: helburua/ erabilera esijitu/ erdara; 6A/ plangintzaren fasea/ norma aukeratu; 6A/ estatus-plangintzaren inplementazioa; 6A/ Nork egin/ agintaritza; 6A/ nola egin: exekuzio-bidea/ goitik beherako saioa; 6A/ norentzat egin: xede-talde/ populazio osoa)

286.

6A, 1A:

“Estatuimos, y ordenamos, que los señores Obispos, nuestros successores, hagan imprimir cada año cartillas de la Doctrina Christiana en Romance, y en Vazquence, segun el uso de las dichas Provincias, para que los Curas tengan cartillas en la lengua propria de cada Provincia (...)” (Lepe 1700: 126-127).<sup>814</sup>

(Ikus: 6A/ plangintza-mota/ bide batezko plangintza; 6A/ zer egin: helburua/ erabilera bere hartan gorde; 6A/ plangintzaren fasea/ norma aukeratzeta; 6A/ nork egin/ agintaritza; 6A/ Nola egin: exekuzio-bidea/ goitik beherako saioa; 6A/ norentzat egin: xede-taldea/ hizkuntzaz zehazturiko taldea; 6A/ norentzat egin: xede-taldea/ lurraldez zehazturiko taldea)

<sup>814</sup> Aukeratu ditugun azpiatalak 6. azterbideko hizkuntza-plangintzari begira aukeratu ditugu. Dena den, hemen (eta beste askotan: ikus adibidez 287, 288, 289, 290, 291, 292, 293), plangintza hori ez da berariazko hizkuntza-plangintza, bide batezkoa baizik.

287.

6A, 1B:

“*De la forma de cometer la recepción de la información, y probanza en las causas criminales.*  
[...]

Y si fueren los testigos vascongados que no supieren la lengua castellana, los examine, y tome, con otro Receptor é intérprete.” (*Fueros, Privilegios, Franquezas y Libertades del M. N. y M. L. Señorío de Vizcaya*, Bilbao: Imprenta de la Biblioteca Bascongada, 1897, Ley II del Título noveno, 65 or. in Urrutia 2011: 532)

(Ikus: 6A/ plangintza-mota/ bide batezko plangintza; 6A/ plangintzaren fasea/ norma aukeratzea; 6A/ nork egin/ agintaritzza; 6A/ Nola egin: exekuzio-bidea/ goitik beherako saioa; 6A/ norentzat egin: xede-taldea/ hizkuntzaz zehazturiko taldea)

288.

1A, 6A:

“se establezca [...] que en los Tribunales de dichos lugares donde hasta ahora se habla, se escriba y hable en Vascuence, y si de la sentencia dada se apelare a la Corte de Pamplona, se traslade el proceso en romance a costa del apelante”. (Ulzurrun 1662 in Irigaray 1974: 86)

(Ikus: 6A/ plangintza-mota/ berariazko plangintza; 6A/ zer egin: helburua/ erabilera areagotu/ euskara; 6A/ plangintzaren fasea/ plangintza-proposamena; 6A/ norentzat egin: xede-taldea/ lurraldez zehazturiko taldea)

289.

6A, (6B):

“Capítulo 12 del auto acordado por D. Pedro Roche, Obispo de Pamplona, a 3 de abril de 1677, que dice textualmente:

«Item porque subcede haver en el Tribunal algunos comisarios que no son vascongados, y quando éstos estan anticipados en turno se pueden ofrecer negocios de tierras vascongadas, a que no pueden hir los que no entienden la lengua, mandamos que en semejante caso en lugar de negocio de tierra vascongada que tocaba por su turno al Comisario que no entiende la lengua, se le cometa el negocio inmediato en que pudiese entender, y el de tierra vascongada al comisario que le tocasse y entendiese la lengua». (Irigaray 1935: 605)

(Ikus: 6A/ plangintza-mota/ bide batezko plangintza<sup>815</sup>; 6A/ plangintzaren fasea/ norma aukeratzea; 6A/ nork egin/ agintaritzza; 6A/ Nola egin: exe-

<sup>815</sup> Zalantza sortzen da inoiz, bide batezko plangintza modu zabalean ulertu behar den edo ez. Esate baterako, egoera soziolinguistikorekin lotuta dagoen hizkuntza-plangintza hau edo hori (leku jakinean euskaldun gehienak elebakarrak direlako hiztun horiei iristeko hainbat



kuzio-bidea/ goitik beherako saioa; 6A/ norentzat egin: xede-taldea/ hizkuntzaz zehazturiko taldea)

290.

1A, 1B, 2A, 6A:

“Amigo y mui Señor mio: en consecuencia de lo que a Vm. tengo escripto, hice presente esta mañana en el Ayuntamiento de esta Noble Villa su pretension de Vmd. Y acordó lo siguiente:

El Señor Alcalde informó de las pretensiones que introduce el Cura de Santa Marina D.n Raphael de Garitano Aldaeta en dos Cartas que ha exhivido y se dirigen, a que por la menor de las publicatas se ha de contribuir con doce reales de vellon, y por las demas, a proporcion del trabajo de leer y traducir y respecto a que por costumbre inmemorial no se ha pagado a ninguno de los Curas sino doce reales por las publicatas de cada año, se acordó que se le hiciese presente lo primero esta costumbre, lo segundo que las Reales Cédulas se deben publicar de balde, como disposiciones del Soberano a quien todo vasallo debe servir: lo tercero, que, para dar una prueba de que la Villa desea mantener las mejor armonia con sus Parrocicos, desde luego les pagara a cada uno veinte y quatro reales vellon annualmente por todas las publicatas, que se ofrezcan: y en caso de que no quiera combenir dho D.n Raphael en este combenio la Villa combendra en representarlo al Supremo Consejo de Castilla de comun acuerdo: y recivida la determinacion de aquella superioridad [roto] una regla invariable para en adelante. Hasta aqui el acuerdo.

Deseo a Vm. la mas cumplida salud, y que en quanto sea de su maior obsequio mande a su afectisimo servidor y verdadero Amigo Q.S.M.B. Juachin Joseph de Landazuri y Romarate, Abril 9 de 1771.” [1771 – Bergara] (Madariaga 2014: 322)

(Ikus: 6A/ plangintza-mota/ bide batezko plangintza; 6A/ plangintzaren fasea/ implementazioa; 6A/ nork egin/ agintaritzea; 6A/ Nola egin: exekuzio-bidea/ goitik beherako saioa)

291.

6A, 1A:

[1766: Aranda ministroak, Nafarroako Errege Kontseiluari idatziz, ontzat ematen du honek hartutako erabakia –alegia, A. Kardaberaz euskarazko san Inazioaren bizitza argitaratzea debekatu izana–. Horrezaz gain, besterik ere agin-

---

neurri hartu beharra, adibidez) bide batezko plangintza den edo ez. Normalean, hizkuntzaren iraupena eta lanketa (edo bere desagertpena) helburu duen plangintza, berriazko plangintza da. Aldiz, bide batezkoan sartzen da gainerakoa, tartean, egoera soziolinguistikorekin lotutako plangintza.

tzen die Arandak kontseilukideei: aurrerantzean berdin jokatzeko, aldez aurretiko bere abisurik gabe (“sin especial noticia mía”), gaztelaniaz ez beste hizkuntzetan idatzitako obra guztiekin, hain zuzen.] (Larrañaga 2012: argitaratu gabe)

“(.. .) Es muy conforme la reflexión de inconvenientes, que en el día podría traer la impresión en bascuence de la vida de San Ignacio, y el acuerdo tomado por ese Superior tribunal para suspender la licencia de imprimir, de que Vd. me avisa en Carta de 26 del pasado en ausencia del virrey. A esto se agrega el reparo político de no convenir hacer impresiones en otra lengua que la Castellana inteligible a toda la Nación, y así por regla general se denegarán por ese Consejo, sin especial noticia mía; archivándose la obra original de la vida de San Ignacio en bascuence con el expediente de su impresión, y copia de esta orden, para que no se contravenga; haciendo entender esta providencia a los Impresores de ese Reino, para que no aleguen ignorancia, castigando severamente cualquier contravención. De todo lo qual participo a V. S. para su inteligencia, y cumplimiento remitiendome certificación de las providencias que se dieren en virtud de esta orden, para mi noticia. Dios guarde a V. S. muchos años. Madrid, 1.º de Noviembre de 1766. El Conde Aranda. –Sr. D. Josef Contreras”. (Lopetegui: 21).

(Ikus: 6A/ plangintza-mota/ berariazko plangintza; 6A/ zer egin: helburua/ erabilera debekatu/ euskara; 6A/plangintzaren fasea/ estatus- plangintzaren inplementazioa)

292.

1A, 6A, 1B:

“Vous avez reçu, M., une lettre de M. Le Controleur Général en date du 10 de ce mois qui vous autorise à faire imprimer les decrets de l’Assemblée Nationale en langue basque suivant l’idée que vous en aviez donnée pour mettre les peuples de Navarre en état d’entendre ces décrets. (Goihenetxe 1983: 254)

(Ikus: 6A/ plangintza-mota/ bide batezko plangintza; 6A/ plangintzaren fasea/ norma aukeratzea; 6A/ norik egin/ agintaritzea; 6A/ nola egin: exekuzio-bidea/ goitik beherako saioa; 6A/ norentzat egin: xede-taldea/ lurraldez zehazturiko taldea)

293.

6A:

“Lo sexto se podría prevenir el cuidado de introducir la lengua Castellana en aquel País. La importancia de hacer uniforme la lengua se ha reconocido siempre por grande, y es un señal de la dominación o superioridad de los Príncipes o naciones ya sea porque la dependencia o adulacion quieren complacer o lisongear, afectando otra naturaleza con la semejança del ydioma, o ya sea porque la sugeccion obliga con la fuerza. Los efectos que de esta uniformidad se siguen son mui beneficiosos, porque se facilita la comunicación y el

comercio; se unen los espíritus divididos o contrarios por los genios; y se entienden y obedecen mejor las Leyes y Ordenes”. (“Instrucción secreta” del fiscal del Consejo de Castilla, don José Rodrigo Villalpando, transmitida a los corregidores del Principado de Catalunya el 29 de enero de 1716 in Ferrer 1985: 21)

(Ikus: 6A/ plangintza-mota/ berariazko plangintza; 6A/ zer egin helburua/ erabilera areagotu<sup>816</sup>/ erdara; 6A/ plangintzaren fasea/ hizkuntza-plangintzaren implementazioa<sup>817</sup>; 6A/ nork egin/ agintaritzza; 6A/ nola egin: exekuzio-bidea/ goitik beherako saioa; 6A/ norentzat egin: xede-taldea/ lurraldez zehazturiko taldea; 6A/ zergatik 6A)

294.

6A:

“pero como a cada Nación parece que señaló la Naturaleza su idioma particular, tiene en esto mucho que vencer el arte y se necesita de algún tiempo para lograrlo, y más cuando el genio de la Nación como el de los Catalanes es tenaz, altivo y amante de las cosas de su País, y por esto parece conveniente dar sobre esto instrucciones y providencias muy templadas y disimuladas, de manera que se consiga el efecto sin que se note el cuidado...” (“Instrucción secreta” del fiscal del Consejo de Castilla, don José Rodrigo Villalpando, transmitida a los corregidores del Principado de Catalunya el 29 de enero de 1716. in Ferrer 1985: 22<sup>818</sup>)

(Ikus: 6A/ plangintza-mota/ berariazko plangintza; 6A/ zer egin helburua/ erabilera areagotu/ erdara; 6A/ plangintzaren fasea/ hizkuntza-plangintza)

<sup>816</sup> Kasu honetan *erabilera murriztu/ katalana* edo *erabilera areagotu/gaztelania* marka liteke. Bigarrenak egokiago dirudi, baina aukera ez da erraza: batak bestea inplikatzeko du. Batzuetan inferentziak egin behar ditugu, eta beste batzuetan testuak berak adierazten duena baino ez markatzearekin aski da.

<sup>817</sup> Zalantza egon liteke hemen: *norma aukeratzea* edo *implementazioa* markatu behar da? Azkenean erabaki baten aplikazioa planteatzen ari da aipuan. Normalean horrela jokatu dugu: norma aukeratu eta lege bat sortu = *norma aukeratzea*; norma hori aplikatu eta aplikatzeko baliabideak eman = *implementazioa*. Batzuetan normaren aukeraketa *implementazioarekin* lotuta dago, legea aplikatzeko: ikus 297. eta 298. adibideak.

<sup>818</sup> Aipu hori (edo oso antzekoa) data batean baino gehiagotan jaso izan dugu. Hona ekartzeko hautatu duguna 1716an datatzen du Ferrer-ek. Beste autore batek, De la Cierva-k oso antzeko aipua jasotzen du 1717rako. Behin baino gehiagotan azpimarratu izan zaie, agian, korrejidoreei katalanaren aurka ahalegindu beharra. Bestela, dokumentu berdinez ari dira bi autoreak. Hona hemen De la Cierva-ren 1981eko liburuan agertzen den aipua: “(...) instrucción secreta a los corregidores de 20 de febrero de 1717: ‘Pondrá el corregidor el mayor cuidado en introducir la lengua castellana, a cuyo fin dará las providencias más templadas y disimuladas para que se consiga el efecto sin que se note el cuidado’” (De la Cierva 1981: 78).

tzaren implementazioa; 6A/ nork egin/ agintaritza; 6A/ nola egin: exekuzio-bidea/ goitik beherako saioa; 6A/ norentzat egin: xede-taldea/ lurraldez zehazturiko taldea; 6A/ zergatik 6A)

295.

6A:

“En ningún teatro de España se podrán representar, cantar, ni bailar piezas que no sean en idioma castellano” (“Instrucciones para el arreglo de teatros y compañías cómicas fuera de la Corte” [1801] in Ferrer 1985: 60)

(Ikus: 6A/ plangintza-mota/ berariazko plangintza; 6A/ zer egin helburua/ erabilera esijitu/ erdara; 6A/ plangintzaren fasea/ norma aukeratzea; 6A/ nork egin/ agintaritza; 6A/ nola egin: exekuzio-bidea/ goitik beherako saioa; 6A/ norentzat egin: xede-taldea/ lurraldez zehazturiko taldea)

296.

6A:

“Los instrumentos públicos se redactarán en lengua castellana y se escribirán en lengua clara, sin abreviaturas y sin blancos.” (“Artículo 25 de la Ley del Notariado, del 28 de mayo de 1862” [1862] in Torrealdei 1998: 36)

(Ikus: 6A/ plangintza-mota/ berariazko plangintza<sup>819</sup>; 6A/ zer egin helburua/ erabilera esijitu/ erdara)

297.

6A:

“Se denunciará a todo aquel que infrinja lo dispuesto sobre la prohibición de hablar idiomas y dialectos diferentes del castellano.” (“Circular del General Primer Jefe, San Sebastián, 29 de mayo de 1937” in Torrealdei 1998: 106)

(Ikus: 6A/ plangintza-mota/ berariazko plangintza; 6A/ zer egin helburua/ erabilera debekatu/ euskara; 6A/ plangintzaren fasea/ hizkuntza-plangintzaren implementazioa)

298.

6A:

“Ruego a V. se sirva ordenar a las fuerzas a sus órdenes que no toleren al clero de esta provincia el empleo de otro idioma que no sea el español en las pláticas y sermones que dirijan a sus feligreses, denunciando a mi Autoridad las infracciones que se observen.” (“Orden del Delegado de Orden Público de

<sup>819</sup> Kasu honetan *berariazko plangintza* edo *bide batezko plangintza* markatzeko zalantza egon liteke. Berez ez da agiriko hizkuntza-plangintza baizik eta notariotzari buruzko legea, hala ere mota honetako derrigortasun-neurriak berariazko plangintzan sartzekoak dira, gure ustez.

Guipúzcoa al Primer Jefe de la Comandancia de la Guardia Civil de la provincia, 17 de diciembre de 1937” in Torreldai 1998: 121)

(Ikus: 6A/ plangintza-mota/ berariazko plangintza; 6A/ zer egin helburua/ erabilera debekatu/ euskara; 6A/ plangintzaren fasea/ hizkuntza-plangintzaren inplementazioa)

299.

6A, 5A, 4A:

“euskara-erदारक hemen izango dira etorkizunean, euskara bizirik ateratzen bada, eta beraz hizkuntza bakoitzak espazio fisiko-territorialaren, soziofuntzionaltaren edo bien zati bana bere mende izan beharko duela onartu beharko dugu. Hots, hizkuntza bien (eta, beste maila batean, ingelesaren) konpartimentazio egonkor samar bat diseinatu, gizaratean adostu, inplementatu eta egonkortu beharra daukagula. Beste hitzetan esanik, eta inor gutxi poztuko dudala ongi aski badakit ere, diglosiazko formulazio berritu bat hil ala biziko eginkizuna dugu. Hori gabe jai du euskarak, hasi berria den mende honetan. Behar-beharrezkoa dugu konpartimentazio hori, handiak txikia jango ez badu. Bilaketa horretan xahutu behar genuke hortaz gure indar intelektualaren eta adostasun-bilaketaren parte nagusia, euskararen etorkizuna baldin badugu kezka-gai eta amets. Euskaldunok eta euskaltzaleok gara horren beharrenik, besterik uste badugu ere. Premia larriko beharra da hori, gainera: denbora gure kontra doa.” (Zalbide 2011a: 16)

299b.

1A, 6A:

“Gerra osteko lehenengo urteetan hizkuntz gutxiengoaren egoerak, oro har, onera egin bazuen ere, faxismo eta erregimen autoritarioen agerpenarekin gauzak kolpetik aldatu ziren. Totalitarismoa nagusitu zen lurraldeetan –Alemania, Italia, Espainia e.a.– hizkuntz gutxiengoak ankerki erreprimituak izan ziren.” (Bergara 1996: 21)

### 13.27. 6B

Gogora dezagun, labur, 6B gelaxka zertaz ari den eta zer galderari erantzuten dion:

**Hizkuntza-gaitasunari dagokionez zer egin behar da zuzen dagoenari bere horretan eusteko eta oker dagoena edo okertuz doana zuzentzeko?**

300.

1A, 6B:

“(Artículo 3º, párrafo segundo) Ytten entienden probar que el Vicario no tiene las cualidades que se requieren para ejercer el oficio de cura en la dicha parroquia por haber mas de la tercera parte meramente vascongados y no saben

romanz y el dicho cura no sabe bascuenz y así es causa lexítima y bastante para ser removido y que se provea quien sabe la lengua.

(Artículo cuarto) Ytten entienden probar que la elección del Vicario que han hecho los mayordomos y diputados de la dicha parroquia la han hecho no mirando a la necesidad de la parroquia, etc.”. [Lizarra 1607] (Irigaray 1974: 79-80)

(Ikus: 6B/ plangintza-mota/ berariazko plangintza; 6B/ zer egin: helburua/ hizkuntza-gaitasuna izatea/ euskara/ ezinbestekoa; 6B/ plangintzaren fasea/ norma aukeratzea; 6B/ norik egin/ agintaritza; 6B/ Nola egin: exekuzio-bidea/ goitik beherako saioa; 6B/ zergatik 6B)<sup>820</sup>

301.

6A, 6B<sup>821</sup>, 1B, 1A:

“Tampoco asistieron las Villas y Ciudad á la Junta general convocada para el 10 de Diciembre [de 1613], en la cual se ordenó que en adelante no fuesen admitidos como procuradores de las Anteiglesias los que no supiesen leer y escribir en romance “para que mejor se gobierne la república;” (Monreal 1974: 346)

(Ikus: 6B/ plangintza-mota/ bide batezko plangintza; 6B/ zer egin: helburua/ hizkuntza-gaitasuna izatea/ erdara/ ezinbestekoa; 6B/ plangintzaren fasea/ inplementazioa; 6B/ norik egin/ agintaritza; 6B/ Nola egin: exekuzio-bidea/ goitik beherako saioa; 6B/ zergatik 6B)

302.

6A, 6B<sup>822</sup>:

“Que el Capellan Mayor del Tercio *a de saber la lengua bascongada*”, so pena de no cobrar sueldo ni parte, a menos que “si el Capellan Mayor que no supiere bascuençe llebare o pusiere Capellan Menor bascongado, en ese caso se le pague”. [Nafarroa 1662-1665] (Jimeno Jurío 1997: 124)

(Ikus: 6B/ plangintza-mota/ bide batezko plangintza; 6B/ zer egin: helburua/ hizkuntza-gaitasuna izatea/ euskara/ ezinbestekoa; 6B/ plangintzaren fasea/ norma aukeratzea)

<sup>820</sup> Hemen gaitasuna derrigorrezkoa da, beraz gaitasunarekin lotura du (B dimentsioa) baina ez da “eskuratze-plangintza” argia, 6Bko azpiataletan agertzen den modukoa. Kasu honetan, “eskuratze-plangintzaren inplementazioa” modu orokorragoan ulertu dugu: “gaitasun-plangintzaren inplementazio” moduan. Aurrerago, beharra ikusiko balitz, “plangintzaren fasea” atalean “eskuratze-plangintzaren inplementazio” eta “eskuratze-plangintzaren ebaluazio” atalei “gaitasun-plangintzaren inplementazio” eta “gaitasun-plangintzaren ebaluazio” atalak gehitu ahal izango dira.

<sup>821</sup> Hizkuntza-eskakizunak 6Bn sartu behar dira, beti.

<sup>822</sup> Gaitasuna eskatzea 6Bkoa da berez: hori ez da hezkuntza-plangintza.

303.

6A, 6B:

“... haciendo para el efecto las mas vivas diligencias para la solicitud de medico de los mas acreditados en la facultad, con la circunstancia de que haia de tener, y tenido la practica de doce años en dha facultad, y sepa la lengua bascongada, precediendo para todo consulta e informes de sugetos, que tengan conocimiento del medico que se haia de conducir...” [1784 Bergara – Medikua kontratatzeke baldintzak] (Madariaga 2014: 295)

(Ikus: 6B/ plangintza-mota/ bide batezko plangintza; 6B/ zer egin: helburua/ hizkuntza-gaitasuna izatea/ euskara/ ezinbestekoa; 6B/ plangintzaren fasea/ norma aukeratzea)

304.

6B, 1A:

“En la convocatoria despachada para la Junta general que se congregó el 2 de Noviembre [de 1627], se mandaba que se enviasen por procuradores junteros “los más idóneos y capaces que hubiese en las repúblicas, que sepan romance, leer y escribir, de manera que entiendan lo que en la dicha Junta general se tratase, y sepan dar su razón, con poderes bastantes para conferir, decidir y tratar lo que en la dicha Junta se ofreciese,” con apercibimiento de que parará perjuicio á las repúblicas que no cumplieren lo mandado, y bajo la pena de cuatro ducados á los contraventores.” (Monreal 1974: 346)

(Ikus: 6B/ plangintza-mota/ berariazko plangintza; 6B/ zer egin: helburua/ hizkuntza-gaitasuna izatea/ erdara/ ezinbestekoa)

305

1A, 1B, 6B:

[1757] “ (...) enseñar a los niños y niñas que asistieren a su escuela con toda la diligencia posible a leer escriuir y contar y a instruirlos en los rudimentos de la dotrina cristiana asi en la lengoa castellana como en la de bascuenze cumpliendo exactamente con su obligación.” (Alberdi eta Aragón 2004: 20)

(Ikus: 6B/ plangintza-mota/ berariazko plangintza; 6B/ hizkuntza-gaitasuna eskuratzea/ gaitasuna esijitu/ erdara; 6B/ hizkuntza-gaitasuna eskuratzea/ gaitasuna esijitu/ euskara; 6B/ plangintzaren fasea/ eskuratze-plangintzaren implementazioa)

306.

1A, 1B, 6A, 6B:

[1763 : Erreterian maisutzat hartuak zirenek bete behar zituzten lan-baldintzak:] “que les haia de enseñar a los muchachos que asistieren a el, a leer, escribir, contar y Doctrina Christiana, Ytroitos [sic] y Romance, dandoles para ello los acusadores y palillos que combengan para maior cuidado y vigi-

lancia, de manera que dichos muchachos dentro de la escuela y fuera de ella, en las plazas y calles no haian de hablar vascuenze, sino castellano, unos con otros poniendoles para ello penas, acusadores y palillos”. (Alberdi eta Aragón 2004: 9)

(Ikus: 6B/ plangintza-mota/ berariazko plangintza; 6B/ hizkuntza-gaitasuna eskuratzea/ gaitasuna esijitu/ erdara; 6B/ plangintzaren fasea/ eskuratzeko-plangintzaren inplementazioa; 6A/ plangintza-mota/ berariazko plangintza; 6A/ zer egin: helburua/ erabilera debekatu/ euskara)

307.

1A, 1B, 6A, 6B:

[1773: Zarautzen maisutzat aukeratuei kontratuan ezartzen zitzaizkien baldintzak:]

“[...] que haia de usar con los chicos del anillo para que hablen siempre castellano [...]”<sup>823</sup>. (Alberdi eta Aragón 2004: 10)

308.

6B:

[1789: Lapurdiko *bailliage*-ko apezkeriak Versailles-en ospatzekoa zen Estatu Orokorren Batzarrara igorri diputatuaren esku utzitako *kexuen kaieran*, zazpigarren puntuak bertan jaiotako (eta euskaraz zekien) apezpikua esijitzen zuen Baionako egoitzarako.] (Larrañaga 2011: argitaratu gabea)

“VII. - Que les évêques de Bayonne à cause de l’idiome basque du diocèse, qui n’a aucun rapport avec les autres langues, soient choisis parmi les naturels du pays.” (Iturbide 1912: 106).

(Ikus: 6B/ plangintza-mota/ bide batezko plangintza; 6B/ zer egin: helburua/ hizkuntza-gaitasuna izatea/ euskara/ ezinbestekoa; 6B/ plangintzaren fasea/ plangintza-proposamena; 6B/ nork egin/ talde antolatua; 6B/ Nola egin: exekuzio-bidea/ behetik gorako saioa; 6B/ zergatik 6B)

309.

6A, 6B, 1A, 1B:

“Le législateur parle une langue que ceux qui doivent exécuter et obéir n’entendent pas. (...) Il faut populariser la langue, il faut détruire cette aristocratie de langage qui semble établir une nation polie au milieu d’une nation barbare. (...) Vous avez décrété l’envoi des lois à toutes les communes de la République; mais ce bienfait est perdu pour celles des départements que j’ai déjà indiqués. Les lumières portées à grands frais aux extrémités de la France s’éteignent en y

<sup>823</sup> Hezkuntzaren esparruan euskararen erabilera hertsiki debekatzen da hor. Gure marken arabera honela behar du: 6A/ helburua/ erabilera debekatu eta 6B/ gaitasuna eskuratzea/ gaitasuna esijitu/ erdara. Halere, bigarren hau berez ez dago espresuki adierazita.



arrivant, puisque les lois n'y sont pas entendues. (...) Le comité a pensé qu'il devait vous proposer, comme mesure urgente et révolutionnaire, de donner à chaque commune de campagne des départements désignés un instituteur de langue française, chargé d'enseigner aux jeunes personnes des deux sexes, et de lire, chaque décade, à tous les autres citoyens de la commune, les lois, les décrets et les instructions envoyés de la Convention. Ce sera à ces instituteurs de traduire vocalement ces lois pour une intelligence plus facile dans les premiers temps." (Barère 1794: 325-326)

(Ikus: 6A/ plangintza-mota/ berariazko plangintza; 6A/ zer egin: helburua/ erabilera areagotu/ erdara; 6A/ plangintzaren fasea/ plangintza-proposamena; 6A/ zergatik 6A; 6B/ zer egin: helburua/ gaitasuna areagotu/ erdara)

310.

6D, 6B, 3A/D:

"Cette perception du rôle décisif de l'école dans le procès de minoration du breton se retrouve à peu près partout. J. Gwegen analyse les lois Ferry adoptées de 1880 à 1887 comme un tournant : « l'idée, en soi généreuse, de mettre à la disposition de chaque enfant un enseignement primaire gratuit, accéléra le processus d'élimination du breton et des autres langues minoritaires, puisque toute l'éducation scolaire devait être réalisée en français »" (Broudic 1995: 357)

311.

6B, 6D:

"Les écoles primaires seront distribuées sur le territoire de la République. L'enseignement se fera en langue française." (1794ko azaroaren 17ko dekretua in Torrealdai 1998: 28)

312.

1A, 6B, 6D:

"Ce que nous avons plus instamment recommandé aux instituteurs, c'est d'employer tous les moyens pour y introduire l'usage de la langue française" (Botere exekutiboaren komisioaren gomendioa Baionako udal-administrazioaren aurrean, 1796ko apirilean, in Torrealdai 1998: 28)

313.

1A, 6B, 6D:

"[Le Préfet demande l'ouverture de l'école de Saint-Jean-Pied-de-Port pour] aider à la pénétration de la langue française en Pays Basque" (Préfet, 1819 in Torrealdai 1998: 32)

## 13.28. 6C

Gogora dezagun, labur, 6C gelaxka zertaz ari den eta zer galderari erantzuten dion:

**Hizkuntz(ar)en barne-osaerari dagokionez zer egin behar da, zuzen dagoenari bere horretan eusteko eta oker dagoena edo okertuz doana zuzentzeko?**

## 320.

6C, 6E, 6D:

“Turquía adopta(ra) el alfabeto occidental en 1928, no sólo como símbolo de occidentalización, sino también como un poderoso medio para separar a los turcos de su pasado otomano.” (Burke 1996: 44)

(Ikus: 6C/ plangintza-mota/ berariazko plangintza; 6C/ zer egin: helburua/ oro har, zehaztu gabe; 6C/ kodetze-arloa/ grafizazioa; 6C/ zergatik 6C)

## 321.

3C, 1D, 6C:

“En la misma línea se manifestaba también William Caxton (1422-1491) —quien, después de pasar una parte de su vida en Colonia y en los Países Bajos, introdujo la imprenta en Inglaterra (1476)— en el «Prefacio» a la primera impresión inglesa de *La Eneida* (1490). La necesidad de preparar los tipos de imprenta debió despertar la conciencia del autor sobre la variabilidad ortográfica del inglés y las dificultades de que su versión «satisficiera a todos a causa de la diversidad lingüística y el cambio». Estos problemas derivaban abiertamente de la existencia de una gran variabilidad entre «el inglés que se habla en unos y otros condados», así como en la coexistencia de «arcaísmos y dialectalismos» con el «léxico usado comúnmente por el pueblo llano» (Blake, 1972: 78-80). Caxton esboza, como solución, un auténtico programa medieval de ingeniería lingüística: aconseja evitar el vocabulario arcaizante o rural y no hacer uso de las variantes relacionadas con los extremos dialectales del país, recurriendo preferiblemente a las utilizadas en Londres”. (Conde 2007: 331)

(Ikus: 6C/ plangintza-mota/ berariazko plangintza; 6C/ zer egin: helburua/ hizkuntza estandarizatu; 6C/ nork egin/ norbanakoa; 6C/ kodetze-arloa/ lexikazioa; 6C/ zergatik 6C)

## 322.

6C:

“(…) otros se aplicarán a pulir, y a cultivar la lengua Bascongada, ò recopilar lo mas raro, y escogido que haya escrito en ella, asi en prosa, como en verso, y a perfeccionar la Poesia Bascongada (...)” (*Estatutos de la Sociedad Bascongada de los Amigos del país, según el Acuerdo de sus Juntas de Vitoria, por Abril de 1765*, in Sagarna 1984: 56).

(Ikus: 6C/ plangintza-mota/ berariazko plangintza; 6C/ zer egin: helburua/ oro har; 6C/ nork egin/ talde antolatua)

323.

6C, 6D:

[1799: Errepublikar egutegia euskaratzeko saioa.] (Larrañaga 2011: argitaratu gabe).

“La nomenclature française, prise dans les productions et la température des saisons ou dans l’ordre numérique, est très facile à saisir et à retenir; mais, sans une explication, ces mots ne peignent rien à l’esprit parmi les Basques, puisque tous ont des étymologies grecques ou latines; il faut donc les rendre en langue vulgaire afin de les préparer à l’intelligence du calendrier et leur prouver la justesse et l’ordre naturel de ses divisions. (...)”

Traduction littérale et figurée des mois:

Vendémiaire ..... Mahaxte.  
 Brumaire ..... Lanhote.  
 Frimaire ..... Içozte.  
 Nivôse..... Elhurcor.  
 Pluviôse ..... Eoüricor.  
 Ventôse..... Aycecor. (...)” (Rica 1975: 159-161)

(Ikus: 6C/ plangintza-mota/ berariazko plangintza; 6C/ zer egin: helburua/ itzulgarritasuna garatu; 6C/ nork egin/ norbanakoa; 6C/ zergatik 6C)

324.

1A, 6A, 6C, 1C:

[c. 1767/1782: Mendiburuk, eliz-jaunen lana arindu nahiz eta, bide batez, euskararen ongizateaz eta txukuntasunaz kezkatutik, pulpitu eta, oro har, eliz-jardunetan erabilerrazak diratekeen neurri edo arau batzuk proposatzen ditu, euskalkien eta tokian tokiko hizkuntza-bereizgarrien aniztasunak sortzen dituzten arazoei irtenbide eroso emateko.] (Larrañaga 2012: argitaratu gabe]

“Esankizun, arazo ta neke orrelakoetatik Eliz-jaunak ateratzeagatik, bada, egin dut librua sermoiez ez, baizik irakurraldiz edo diskursoz betea, ta beren lan andirako onen laguntza nai duten Eliz-jaunak aski dute jai edo igande bezperatik urrengo eguneko irakurraldia bein edo bitan irakurtzea ta leitzea, non puntuak, non komak edo non ta nola hitzen atsedentegi bakoitza arkitzen den kontuz ekustea ta oriek eskatzen duten eran, bein geiago, beste aldian gutiago ta dagokan eran geldituz urrengo egunean behar bezala irakur-leitzea. Hau egiten dutenak egiñen dute beren egitekoa, oituko dira euskar garbira eta erakutsiko diete beren erritarrei jakin behar dutena, bai ta zekitenaren gain zerbait euskal garbiren zati on ere.

Bi edo iru zatiz egiña da (ekusiko dugun bezala) irakurraldi bakoitza, ta Elizan egiteko anitz den egunen batez utz dezake Eliz-jaunak zati bata arratsalderako edo beste aldiren baterako; bada prisaka ta gaizki guzia baño obe da

erdia edo ditekena kontuz ta poliki irakurtzea. Irakurtzen zaien guzitik hitzik ere gal ez dezaten erritar gaisoak, irakurleak arkitzen badu libruan lenbizian adituko ez duten hitzen bat, aren ondoan esan behar du ari dagokan ta guziak aditzen duten hura bezalako besteren bat; eta aditzen ezpadute zer den *laster*, iratsi ari aditzen duten *fite* ta esan *laster ta fite*; orrekin bigarren aldirako jakinen dute len aditzen etzuten hitzak esan nai duena. Hitzetan egiten dezuna egizu hitzkunzetan ere ta zure hitzkuntza bada *badijoo*, *mugaz etorri da*, *eman diozkat ez*, baizik *badoo*, *garai onez etorri da*, *eman dautzat*, eta libruan arkitzen badezu lenbizikoa, aren irakurraldian esazu: *badijoo edo badoo*, *mugaz edo garai onez etorri da*, *eman diozkat edo dautzat*, eta gertatuko da hitzketan ere hitzetan geniona ta urte gutiren buruan len baño errazkiago elkar adituko dute euskal erriko Nafartarrak eta beste euskaldun guziak eta edertuko ta luzatuko da euskara.”<sup>824</sup> (Mendiburu [1767-1782] 1982: 54)

(Ikus: 6C/ plangintza-mota/ berariazko plangintza; 6C/ zer egin: helburua/ hizkuntza estandarizatu; 6C/ nor egin/ norbanakoa; 6C/ kodetze-arloa/ lexikazioa; 6C/ zergatik 6C)

### 13.29. 6D

Gogora dezagun, labur, 6D gelaxka zertaz ari den eta zer galderari erantzuten dion:

**Gizartearen osaerari dagokionez, zer egin behar da, zuzen dagoenari bere horretan eusteko eta oker dagoena edo okertuz doana zuzentzeko?**

330.

6D, 1C:

[1789]. “LII.- La position de ce pays, l’ingratitude du sol, qui produit à peine le grain nécessaire pour la consommation de quatre mois de l’année, le caractère des habitants, leur langue inintelligible pour tous ceux qui ne sont pas nés Basques, tout fait désirer à cette Nation fidèle et soumise de n’être réunie à aucune des provinces voisines, qui toutes plus riches qu’elle auroient de la peine à croire à sa pauvreté.” (Iturbide 1912: 106).

(Ikus: 6D/ non eragin/ osaera politiko-operatiboa; 6D/ zergatik 6D)

331.

6D:

“1. Los religiosos deben ser muy sensibles y atentos para captar los valores culturales de los sectores minoritarios y marginales de las sociedades en que

<sup>824</sup> Bertsio hori *Armiarma*-tik hartuta dago: ikus bertako 3-4 orrialdeak. Grafia ez da beraz jatorrizkoa, *Armiarma*-k darabilena baizik.

viven, para buscar su promoción humana y su liberación integral desde dentro de su identidad cultural.” (Euskal Erlijiosoen Batzarra 1979: 1)

(Ikus: 6D/ non eragin/ osaera soziokulturala; 6D/ zergatik 6D)

### 13.30. 6E

Gogora dezagun, labur, 6E gelaxka zertaz ari den eta zer galderari erantzuten dion:

**Hizkuntzaren alorreko iritzi-jarrera-jokaerei dagokienez zer egin behar da, zuzen dagoenari bere horretan eusteko eta oker dagoena edo okertuz doana zuzentzeko?**

331.

6E:

“Si consideramos el euskara como nuestra lengua nacional, en grave peligro de desaparecer, y con él nuestra identidad vasca; y si realmente estamos en una situación diglósica injusta, de una lengua (el erdara) dominante, instrumento de opresión del Pueblo Trabajador Vasco, y de su lengua dominada (el euskara); y si la recuperación y normalización de nuestra lengua es un quehacer preponderantemente del pueblo y de cada uno de los euskaldunes; y si nos proponemos ir creando desde la base esa Iglesia Popular Vasca; podemos quedar sin interpelarnos sinceramente en cada una de las comunidades cristianas populares? Podemos desentendernos de una profunda reflexión colectiva y personal, con el fin de aclarar nuestras posturas y de definirnos en nuestro compromiso?” (AGIR003-12)<sup>825</sup>

332.

6E:

“Irakasleek inoiz ez badute izan behar euskararen alorrean aseptikoak eta hotzak, aro honetan are eta gutxiago.” (Hainbat egile 2000: 20)<sup>826</sup>

333.

6E:

“Diskurtsoei dagokienez, zaharrak berri ditugu (neurri batean) gurean. Berritasun itxurarekin eta ustezko modernitatearen izenean, oso zaharkituak eta integrazioaren aurkakoak diren diskurtsoak ari dira, berriro ere, gure plazako toki nagusia beretzat hartzen.” (Eusko Jaurlaritza 2005: 26)

<sup>825</sup> Aipu honen kasuan, *diglosia* kontzeptua aski modu estra-akademikoan ulertzen du idazleak.

<sup>826</sup> Gelaxka honetako adibide gehienak *EHSk* normalean lantzen dituen muga historikoe-takoak baino modernoagoak dira. Jarrerren plangintza aski gai berria delako gertatzen da hori, garai historikoetan ere gai hori ager litekeenez ereduari kontuan hartu izan da.

334.

6E:

“(…) hizkuntza politika gizarte demokratiko baten bizimoduaren muin-muineko osagaia denez, beste hainbat alorretan baino are ahalegin handiagoa egin beharko dutela hizkuntza politika diseinatu eta kudeatzeko ardura beregain hartzen duten herri-aginte eta agintariak, hizkuntzaren politikaren eduki nagusien inguruan ahalik eta adostasun edo kontsentsu zabalena lortzeko” (Eusko Jaurlaritza 2009: 54)

335.

6E:

“Motibazioa ez da erraz lortzen diren ezaugarrietako bat, baina, sinbolikoa izan –norberaren identitatearekin lotua– edo pragmatikoa izan, behar-beharrezkoa da euskararentzako erabilera-eremuak irabazi nahi badira. Motibazioa, bestalde, sendotu daiteke, sentsibilizazio saioen eta berariazko prestakuntzaren bitartez. Jarduera horiek plan honetako ekintza zehatzen artean jaso eta gartzten dira. Ikaste prozesuarekin eta hizkuntzaren erabilerarekin batera motibazioak elkar elikatzen duten osagaien oinarritzko triangelu bat osatzen du.” (Eusko Jaurlaritza 2012: 15)

336.

6E:

«En la presentación de esta mañana en Donostia, el Viceconsejero de Política Lingüística Patxi Baztarrrika ha señalado que este año 2008, “se da continuidad a la línea marcada en 2007 reflejada en el lema ‘Pixka bat es mucho’ con el objetivo de transmitir que el euskera es cercano, amable y accesible, empleando mensajes sencillos y directos a través de una estética y soportes de comunicación actuales y atractivos. Este año, Ukan va a por el público, no espera a que vengan. Tratamos de que el euskera guste a todo el mundo empleando sus códigos y soportes”. “Y lo conseguimos –ha añadido– con una puesta en escena novedosa: un videoclip. A través de un grupo y una canción con una letra en torno al significado de ‘Pixka bat es mucho’, una música fresca, fácil de recordar y cantar. Contagiosa. Una canción para el verano”.» (Gazteaukera 2008)

Ikus ere: 320.



## BIBLIOGRAFIA

- ABRAMS, D.; STROGATZ, S., 2003, "Modelling the dynamics of language death" in *Nature*, 424, 900.
- AFENDRAS, E., 1969, "Sociolinguistic history, sociolinguistic geography and bilingualism" *International Days in Sociolinguistics* jardunaldietan aurkeztutako dokumentua, Erroma: Istituto Luigi Sturzo.
- ABRIC, J-C., (ed.), 1994, *Pratiques sociales et représentations*. Paris: PUF, Collection Psychologie sociale.
- AGHEYISI, R.; FISHMAN, J. A., 1970, "Language Attitude Studies: A Brief Survey of Methodological Approaches" in *Anthropological Linguistics*, 12-5, 137-157.
- AGIRREBALTATEGI, P., 1996, "Euskal Herria eta euskara: Kantabriako Frantziskotar Probintziaren erantzuna eta erantzunkizuna" in *Cantabria Franciscana*, 164, 25-56.
- , 2004, "Euskararen "normalkuntza" Euskal Herriko erlijioso-instituetan: aldeko eta aurkako arrazoibideak, frantziskotarren (Ofm) adibidea" in *Intxausti 2004*: 534-552.
- , 2006, "Euskal unibertsitatearen erbestealdi luzea" in *Ascunce et al. 2008*: 71-93.
- AHAČIČ, K., 2014, *The History of Linguistic Thought and Language Use in 16th Century Slovenia*. Frankfurt: Peter Lang.
- AIZKIBEL, J. F., 1856, *De la lengua euskera o de los bascongados*. Madrid: D. A. Fuente-nebro.
- AIZPURU, M.; ZARRAGA, K., 2011, "Hizkuntzaren eremuak. Bilboko euskaldunak 1920. urtean" in *Bidebarrieta*, 22. Bilbo: Bilboko udala, 115-133.
- ALATIS, J. E. (ed.), 1978, *International Dimension of Bilingual Education, Georgetown University Round Table on Languages and Linguistics*. Georgetown: Georgetown University School of Languages and Linguistics.
- ALBERDI, X., 1986, "Euskarazko tratamenduen ikuspegia: I. Historia apur bat" in *Anuario del Seminario de Filología Vasca Julio de Urquijo*, 20-1, 149-202.
- , 1993, "Hika tratamenduaren balore sozio-afektiboak" in *Fontes linguae vasconum: Studia et documenta*, 25-64, 425-442.
- , 1994, "Euskararen tratamenduak: bilakaera" in *Fontes linguae vasconum: Studia et documenta*, 26-67, 401-443.
- , 1996, "Euskararen tratamenduak: erabilera". Bilbo: Euskaltzaindia.



- ALBERDI, X.; Aragón, A., 2004, “Euskarazko irakaskuntza Goierriin XVIII. mendeko bigarren erdian” in *Lapurдум*, IX, 2004, 7-22.
- ALBERTOS, M. L., 1972, “Los nombres éuskaros de las inscripciones hispano-romanas y un *ibarra* entre los vettones” in *EAA*, V, 213-8.
- ALTUBE, S., 1933, “La Vida del Euskera” in *Euskera*, XIV, 1933-IV, 299-397.
- , 1935, “Más sobre la Vida del Euskera. Bañero euskeraren bizitzari buruz” in *Euskera*, XVII, 1935-I/IV, 1-192.
- , 1949, “La unificación del euskera literario” in *Eusko Jakintza*, III, 181-204.
- ALTUNA, P.; ZULAIKA, E., 2004, *Aita Agustin Cardaberaz. Eusqueraren berri onak. Edizio kritikoa*. Bilbo: Euskaltzaindia.
- ALUSTIZA, J., 1961, “Euskal mixio eta predikuak” in *Cantabria Franciscana*, 57-59 zbk., 278-280.
- , 2004, *Bizinabiaren arnasa: olerkiak, oroitzapenak, istorioak*. Arantzazu: Arantzazu Edizio Frantziskotarrak.
- AMMON, U.; DITTMAR, N.; MATTHEIER, K.; TRUDGILL, P. (ed.), 2004-2006, *Sociolinguistics, An international handbook of the science of language and society*. Berlin: de Gruyter.
- ANAUT, D., 2013, *Euskararen kate hautsiak*. Andoain: Aise Liburuak.
- ANDRÉS-GALLEGO, J., 1986, “Tres testimonios sobre uso del vascuence en el siglo XVIII” in *FLV*, 47, 167-170.
- ANIPA, K., 2012, “Centripetal and centrifugal forces in the sociolinguistic configuration of Iberian Peninsula” in Hüning, M.; Vogl, U.; Moliner, O. (ed.), *Standard Languages and Multilingualism in European History*. Amsterdam: John Benjamins, 231-258.
- ANTIA, M. A., 1901, *Aita San Franzisko Asiskoaren bizitza*. Ainhoa Beolaren edizioa. Donostia: RetaB.
- APALATEGI, J., 1986, “Euskal nazio ideia modernuaren eta lehen nazionalismoaren bilakaera historikoa” in *RIEV*, 31-1, 55-76.
- APAT-ECHEBARNE, A., ikus Irigaray.
- APRAIZ, O. 1976, *El vascuence en Vitoria y Alava en la última centuria*. Gasteiz: Arabako Foru Aldundia.
- APRILE, S.; RIOT-SARCEY, M.; CARON, J-C., 2002, “Le temps et les historiens” in *Revue d'histoire du XIXème siècle*, 25.
- AQUINO-WEBER, D.; COTELLI, S.; KRISTOL, A. (ed.), 2009, *Sociolinguistique historique du domaine gallo-roman: enjeux et méthodologies*. Berne: Peter Lang.
- ARACIL, LL. V., 1982, “La (pre)Història de la sociolingüística” in Aracil, Ll. V., 1982, *Papers de sociolingüística*. Barcelona: Edicions de La Magrana.
- , 1983, “La història sociolingüística d'Europa: el tema i la temptació” in *Dir la realitat*. Barcelona: Lluís V. Aracil.

- , 2004, *Do Latim às Línguas Nacionais: Introdução à História Social das Línguas Europeias*. Santiago de Compostela: Associação de Amizade Galiza-Portugal.
- ARCE, P. A., 1967, "Texto del año 1655 en lengua euskera" in *Boletín de la Real Sociedad Vascongada de Amigos del País*, 23-1, 55-61.
- ARCOCHA-SCARCIA, A., 2004, "Eguiatéguy, lecteur de Ioannes Etcheberri de Ciboure" in *Lapurdum IX*, 49-66.
- AREJITA, A.; MANTEROLA, A.; OAR-ARTETA, S., 2007, *Euskararen geografia historikoa*. Gasteiz: Eusko Jaurlaritzaren Argitalpen Zerbitzu Nagusia.
- AREXOLALEIBA, J., 1994, "Nazio eta herri mailako barietateen erabilera normalizazioranzko prozesuan Arrasaten" in Gómez, R.; Lakarra, J. A. (ed.), 1994: 367-396.
- ARRIAGA, E., 1960 [1896], *Lexicón Bilbaíno*. Madrid: Minotauro.
- ASCUNCE, J. A.; JATO, M.; SAN MIGUEL, M. L. (ed.), 2008, *Exilio y universidad (1936-1955): presencias y realidades*. Donostia: Saturrarán.
- ASKOREN ARTEAN, 1834, *Memorial Histórico Español*, VII. Madrid: Imprenta de José Rodríguez.
- , 1960, *Geografía histórica de la lengua vasca (2 libk.)*. Zarautz: Itxaropena, Auñamendi 13-14.
- ASTARLOA, P. P., 1803, *Apología de la lengua bascongada, o ensayo crítico filosófico de su perfeccion y antigüedad sobre todas las que se conocen*. Madrid: Gerónimo Ortega.
- ASTORGANO, A. (ed.), 2006, *División primitiva del tiempo entre los bascongados usada aún por ellos*. Lorenzo Hervás y Panduro. [Sarean: <http://www.biblioteca.org.ar/libros/300097.pdf>]
- ATELA, N. et al., 2000, *Pasaiaiko euskararen historia soziala*. Pasaia: Pasaiaiko Udala.
- AUER, A.; PEERSMAN, C.; PICKL, S.; RUTTEN, G.; VOSTERS, R., 2015, "Historical sociolinguistics: the field and its future" in *Journal of Historical Sociolinguistics*, 1-1, 1-12.
- AXULAR, P., 1643, Gero. Bordele: G. Milanges. Zenbaitetan ondoko edizioa ere erabili izan da: Axular, P., 1976 [1643], Gero. Oñati (Arantzazu): Ed. Franciscana Aranzazu. (Villasante, L. ed.)
- AYRES BENNETT, W., 2004, *Sociolinguistic Variation in Seventeenth-Century France: Methodology and Case Studies*. Cambridge: Cambridge University Press.
- AZAOLA, J. M., 1976, "Vasconia y su destino" in *Revista de Occidente*, 2-1, 93-100.
- AZKUE, R. M. DE, 1891, *Euskal-izkindea*. Bilbo: Astuy.
- AZURMENDI, M. J., 1999, *Psicosociolingüística*. Bilbo: EHUko argitalpen zerbitzua.
- BAERTEL, D., 1895, *Aita Pray Daniel Baertel San Franciscoren Ordecoac, 1886 garreneco garagarrillaren 24 garrenian Durangoco urijan eguin eban sermoia ospatu cirianean jai-aldi eusquerascuac*. Durango: Antonio Egurrolaren silluteguijan.
- BAGGIONI, D., 1997, *Langues et nations en Europe*. Paris: Payot.

- BAILEY, C.-J. N., 1982, "The Garden Path that Historical Linguistics Went Astray on" in *Language and communication*, 2, 151-160.
- BAILEY, R., 1991, *Images of English: A Cultural history of Language*. Ann Arbor: University of Michigan Press.
- BAKER, C., 1992, *Attitudes and language*. Clevedon: Multilingual Matters.
- BAKER, C.; PRYS JONES, S., 1998, *Encyclopedia of Bilingualism and Bilingual Education*. Clevedon: Multilingual Matters.
- BAKKER, P. et al., 1991, "Basque pidgins in Iceland and Canada" in *Anejos del Anuario del Seminario de Filología Vasca "Julio de Urquijo"*, XXIII.
- BALDAUF, R. B., 1989, "Language Planning: Corpus Planning" in *Annual Review of Applied Linguistics*, 10, 3-12.
- BALDINGER, K., 1971 [1958], *La formación de los dominios lingüísticos en la Península Ibérica*, Madrid: Gredos.
- BALIBAR, R.; LAPORTE, D., 1974, *Le français national, Politique et pratique de la langue nationale sous la Révolution française*. Paris: Hachette.
- BANNIARD, M., 1992, *Viva voce, Communication écrite et communication orale du IVe au IXe siècle en Occident latin*. Paris: Institut d'études augustiniennes.
- , 1993, «Latin tardif et français pré-littéraire: observations de méthode et de chronologie» in *Bulletin de la Société de Linguistique de Paris*, 88-1, 139-62.
- , 2001, "Causes et rythmes du changement langagier en Occident latin (IIIe-VIIIe siècles)" in *Revue Tranel*, 34-35, 85-99.
- , 2002, *Langages et peuples d'Europe, Cristallisation des identités romanes et germaniques (VIIe-XIe siècle)*. Toulouse: CNRS – Université de Toulouse-Le Mirail.
- BARAIBAR, F., 1903, *Vocabulario de palabras usadas en Alava y no incluidas en el Diccionario de la Real Academia Española (Décimo-tercia edición) ó que lo están en otras acepciones ó como anticuadas*. Madrid: Ratés.
- , 1907, *Palabras alavesas cuyas correspondientes etimológicas vascas no figuran en los diccionarios euskéricos*. Paris: Geuthner.
- BARANDIARAN, J. M., 1926, "El euskera en Alava a fines del siglo XVIII" in *RIEV*, 17, 464-467.
- BARBAGERO, J., 1861, "Memoria del Abad de Santo Domingo de la Calzada Justo Barbagero, elevada al Ministerio de Gracia y Justicia el 5 de agosto de 1861" in Madariaga, J.; Huici, V., 1984: III, 567-570.
- BARBATO, M., 2011, "La sociolinguistique et l'histoire des variétés romanes anciennes" in *Revue Tranel*, 53, 77-92.
- BARBIERI, F., 2008, "Patterns of age-based linguistic variation in American English" in *Journal of Sociolinguistics*, 12/1, 58-88.

- BARCENA, I., 2002, "Euskal gizarte zibilaren bilakaera historikoa" in *XV Congreso de Estudios Vascos: Donostia-Baiona 2001. Ciencia y cultura vasca, y redes telemáticas*. Donostia: Ikaskuntza, 469-478.
- BARÈRE, B., 1794, "Rapport du comité de salut public sur les idiomes" jasoa in Certeau, M.; Julia, D.; Revel, J., 2002 [1975], *Une politique de la langue. La Révolution française et les patois: l'enquête de Grégoire*. Paris: Gallimard, 321-331.
- BARETTI, J., 1770, *A journey from London to Genoa, through England, Portugal, Spain, and France, by Joseph Baretti, Secretary for Foreign Correspondence to the Royal Academy of Painting, Sculpture, and Architecture*, vol. IV. London: T. Davies and L. Davis.
- BAROJA, P., 1919, *Momentum catastrophicum*. Madrid: Rafael Caro Raggio.
- BARRIGA VILLANUEVA, R.; MARTÍN BUTRAGUEÑO, P., 2010, *Historia sociolingüística de México*. México: El Colegio de México. 2 liburuki.
- BARTH, F., 1969, "Introduction", in BARTH (ed.), *Ethnic groups and boundaries*, 9-38. Boston: Little Brown.
- BAT soziolingüistika aldizkaria*. Andoain: Soziolingüistika Klusterra.
- BAXOK, E., 1986, "Euskalkiak, euskara batua eta Euskal Herriko diglosia" in *Hainbat egile*, 1986: 125-140.
- BEHA: BIZKAIKO ELIZAREN HISTORI ARTXIBOA. [Sarean: <http://www.aheb-beha.org/>]
- BELL, R. T., 1976, *Sociolinguistics. Goals, Approaches and Problems*. London: Batsford.
- BELTZA, 1977 [1974], *El nacionalismo vasco: 1876-1936*. Donostia: Txertoa.
- BEOLA, A., 1996: ikus Antia, M. A.
- BERGARA, A., 1996, Hezkuntza- eta Hizkuntza-eskubideak indarreko lege-araubidean. Gasteiz: Ararteko, "P. Francisco de Vitoria" Giza Eskubideen Saila 4.
- BERGS, A., 2005, *Social Networks and Historical Sociolinguistics*. Berlin/ New York: Mouton de Gruyter.
- BERIAIN, J., 1980 [1621], *Tratado de como se ha de oyr missa, escrito en romance y bascuence, lenguajes de este Obispado de Pamplona*. Donostia: Hordago, *Euskal klasikoak* 30.
- , 1626, *Doctrina christiana: escrita en romance y bascuence, lenguajes de este Obispado de Pamplona compuesto por el Licenciado Don Juan de Beriayn, Abad de Uterga*. Iruñea.
- BERKOWITZ, L. (ed.), 1969, *Advances in Experimental Social Psychology* 4. New York: Academic Press.
- BERNSTEIN, B.; HENDERSON, D., 1972, "Social class differences in the relevance of language to socialization" in Fishman (ed), 1972: 126-149.
- BERSHIN, H.; GOEBL, H.; FELIXBERG, J., 2008 [1978], *Französische Sprachgeschichte*. Berlin: GoebL.

- BERTRAND, J.-M.; BOILLEY, P.; GENET, J.-P.; SCHMITT-PANTEL, P., 2012, *Langue et histoire. Actes du colloque de l'École doctorale d'histoire de Paris 1*. Paris: Publications de la Sorbonne.
- BERTUCCELLI, M., 2000, "Is diachronic speech act theory possible?" in *Journal of Historical Pragmatics*, 1-1, 57-66.
- BIDART, P., 1980, "Elementos para una economía política de la lengua" in *Saioak*, 4, 69-97.
- BILBAO, J., 1955, "Archivo epistolar. Tres cartas de Unamuno sobre el habla de Bilbao y los maquetos de Vizcaya" in *Boletín del Instituto Americano de Estudios Vascos*, 6, 65-79.
- BLANCHET, P., 1992, *Le Provençal: essai de description sociolinguistique et différentielle*. Louvain-La-Neuve: Peeters.
- BLENCH, R., 2004, "Archaeology and Language: Methods and issues" in Bintliff, J. (ed.), *A companion to Archaeology*, 52-74.
- BLENCH, R. M.; SPRIGGS, M. (ed.), 1997, *Archaeology and Language I: theoretical and methodological orientations*. London: Routledge.
- , 1998, *Archaeology and Language II: correlating archaeological and linguistic hypotheses*. London: Routledge.
- , 1999a, *Archaeology and Language III: Artefacts, languages, and texts*. London: Routledge.
- , 1999b, *Archaeology and Language, IV: language change and cultural transformation*. London: Routledge.
- BOCK, P. K., 1968, "Social Structure and Language Structure" in Fishman (ed) 1968: 212-222.
- BOEMER, M.; DARQUENNES, J., 2012, "Towards a historical sociolinguistic account of language-in-education policy in the German-speaking community of Belgium" in *Dutch Journal of Applied Linguistics*, 1-2, 219-235.
- BOLTON, K.; KWOK, H. (ed.), 1992, *Sociolinguistics Today. International Perspectives*. London: Routledge.
- BONAPARTE, L.-L., 1863, *Carte des sept provinces basques montrant la délimitation actuelle de l'euscara et sa division en dialectes, sous-dialectes et variétés*. London: Stanford's Geographical Establishment.
- BOURDIEU, P., 1982, *Ce que parler veut dire: l'économie des échanges linguistiques*. Paris: Fayard.
- BOURDIEU, P.; CHARTIER, R., 2010, *Le sociologue et l'historien*. Marseille: Agone.
- BOYER, H., 1986, "'Diglossie': un concept à épreuve du terrain. L'élaboration d'une sociolinguistique du conflit en domaines catalan et occitan" in *Lengas* 20, 5-21. Montpellier: Université Paul Valéry.
- , 1991, *Éléments de sociolinguistique*. Paris: Dunod.
- , 1996, *Sociolinguistique. Territoire et objets*. Paris: Delachaux et Niestlé.

- , 2000, “Ni concurrence, ni déviance: l’unilinguisme français dans ces oeuvres” in *Lengas*, 48, 89-101.
- , 2001, *Introduction à la sociolinguistique*. Paris: Dunod.
- BOYER, H.; GARDY, P. (ed.), 2001, *Dix siècles d’usages et d’images de l’occitan. Des troubadours à l’Internet*. Paris: L’Harmattan.
- BRANCA-ROSOFF, S., 2007, “Sociolinguistique historique et analyse du discours du côté de l’histoire: un chantier commun ?” in *Langage et société*, 121-122, 163-76.
- BRAUDEL, F., 1949, *La Méditerranée et le Monde méditerranéen à l’époque de Philippe II*. Paris: Colin.
- , 1968, *La historia y las ciencias sociales*. Madrid: Alianza.
- , 1969, *Écrits sur l’histoire*. Paris: Flammarion.
- BREKLE, H. E.; KASTOVSKY, D. (ed.), 1977, *Perspektiven der Wortbildungsforschung*. Bonn: Bouvier Verlag Herbert Grundmann.
- BRENNAN, G., 1989, “Patriotism, Language and Power: English Translations of the Bible, 1520-1580” in *History Workshop*, 27, 18-36.
- BRIGHT, W., (ed.), 1966, *Sociolinguistics: proceedings of the UCLA Sociolinguistics Conference, 1964*. The Hague: Mouton.
- BRITTO, F., 1986, *Diglossia: A study of the theory with application to Tamil*. Washington, DC: Georgetown University.
- BROCA, P. 1874-5, *Sur l’origine et la répartition de la langue basque*. Paris: Ernest Leroux.
- BROUDIC, F., 1995, *La pratique du breton de l’Ancien Régime à nos jours*. Presses Universitaires Rennes II.
- BROUSSAIN, P., 1919, “J’ren otsa eta idazkera” in *Euskera*, 2, 31-38.
- BROWN, R.; GILMAN, A., 1960, “The Pronouns of Power and Solidarity” in Sebeok (ed.), 1960: 253-276.
- BRUN, A., 1923, *L’introduction de la langue française en Béarn et en Roussillon*. Paris: H. Champion.
- , 1973 [1923], *Recherches historiques sur l’introduction du français dans les provinces du Midi*. Geneva: Slatkine.
- BRUNOT, F., 1966-1972, *Histoire de la langue française, des origines à nos jours*. Paris: Armand Colin.
- BURKE, P., 1981, “Languages and Anti-Languages in Early Modern Italy” in *History Workshop*, 11, 24-32.
- , 1996, *Hablar y callar - Funciones sociales del lenguaje a través de la historia*. Barcelona: Gedisa editorial. [Jatorrizkoa: Burke, P., 1993, *The Art of Conversation*, Cambridge: Polity Press.]
- BURKE, P.; PORTER, R. (ed.), 1987, *The Social History of Language*. Cambridge: CUP.

- , 1991, *Language, Self and Society*. Cambridge: Polity Press.
- , 1995, *Languages and Jargons: Contributions to a Social History of Language*. Cambridge: Polity Press.
- BUSTINTZA, E. (Kirikiño), 1980, *Bigarrengo abarrak* (Santi Onaindiaren edizioa). Geu. [Sarean: <http://klasikoak.armiarma.com/> ]
- CADALSO, J. DE, 1979 [1755?], “Memoria de los acontecimientos más particulares de mi vida”, in Id.: *Escritos autobiográficos y epistolario*, ed. N. Glendinning eta N. Harrison. London, Tamesis Books.
- , 1827 [c. 1773-1774], *Cartas marruecas escritas por un imparcial político, Carta XXVI*. Cadalso hil eta gero argitaratu ziren in *Correo de Madrid* 233, 1788/02/14; 280, 1789/07/29.
- CALVET, L.-J., 1999 [1987], *La guerre des langues et les politiques linguistiques*. Paris: Hachette.
- , 1999, *Pour une écologie des langues du monde*. Paris: Plon.
- CAMINO, I., 1997, *Aezkoako euskararen azterketa dialektologikoa*. Iruñea: Nafarroako Gobernu.
- , 2000, “Abiaburu bat Donostiako euskera aztertzeko” in Zuazo (arg.) 2000: 51-81.
- , 2000, “Euskal dialektologia ‘FLV’ aldizkarian” in *Fontes Linguae Vasconum*, 100, 525-557.
- , 2009, *Dialektologiatik euskalkietara tradizioan gaindi*. Donostia: Elkar.
- CAMINO, J. A., 1963 [1780], *Historia civil-diplomático-eclesiástica, anciana y moderna de San Sebastián*. Donostia: Donostiako udaletxea.
- CAMPIÓN, A., 1900, *Felipe Arrese ta Beitiak egiñiko euskeriaren liburu kantaria* [hitzazurrea, Arturo Campión]. Bilbo: Astuy.
- , 1908, *Conferencia acerca del nacionalismo dada por don Arturo Campión en Gernika el día 19 de abril de 1908*. Gernika-Lumo: Egurrola.
- , 1908b, “Preámbulo” in I. Lopez de Mendizabal, *Manuel de conversación castellano-euskara*. Tolosa: López.
- , 1911, “El euskara en Saratsaizu” in *Euskal Esnalea*, I.
- , 1918, *El último tamborilero de Erraondo. Euskariana (Sexta Serie) Fantasía y realidad (Volumen Segundo)*. Iruñea: Imprenta de García.
- , 1919, *De las lenguas, y singularmente de la lengua vasca, como instrumento de investigación histórica*. Bizkaia: Diputación provincial. Junta de Cultura Vasca.
- CAMPIÓN, A.; BROUSSAIN, P., 1920, “Informe de los señores académicos A. Campión y P. Broussain a la Academia de la Lengua Vasca sobre unificación del euskera”. Bilbo: Ave María.
- CAMUS, B.; GÓMEZ, S., 2010, “Basque and Spanish in 19<sup>th</sup> century San Sebastián” in *Ianua. Revista Philologica Romanica*, 10, 223-239.

- CANALE, M., 1980, "Theoretical Bases of Communicative Approaches to Second Language Teaching and Testing" in *Applied Linguistics*, 1, 1-47.
- CANO, R., 1995, "Pragmática lingüística e historia de la lengua" in *Revista de Filología y su Didáctica*, 18-19, 703-717.
- CARDABERAZ, A. Ikus Kardaberaz, A.
- CARO BAROJA, J., 1945, "Materiales para una historia de la lengua vasca en relación con la latina" in *Acta Salmaticensia, Ivssv Senatvs Vniversitatis edita, Filosofía y Letras*, I liburukia, 3, Salamanca: Universidad de Salamanca. Erabilitako argitaraldia: 1990, Donostia: Txertoa.
- , 1974a, *Vasconiana*. Donostia: Txertoa.
- , 1974b, *Introducción a la Historia social y económica del pueblo vasco*. Donostia: Txertoa.
- , 1977, [1943], *Los Pueblos del Norte*. Donostia: Txertoa.
- , 1978, *Estudios vascos: sondeos históricos*. Donostia: Txertoa.
- CARON, J.-C., 2002, "Conclusion. Le temps des historiens ou regards sur le passé" in *Revue d'histoire du XIXe siècle*, 25, 199-202.
- CEFRL, datarik gabe, *Training teachers to use the European Language Portfolio*. [Sarean: [http://archive.ecml.at/mtp2/ELP\\_TT/ELP\\_TT\\_CDROM/DM\\_layout/00\\_10/03/03%20CEF%20text%20E.pdf](http://archive.ecml.at/mtp2/ELP_TT/ELP_TT_CDROM/DM_layout/00_10/03/03%20CEF%20text%20E.pdf)]
- CEFRL, datarik gabe, *Common European Framework of Reference for Languages: Learning, teaching, assessment*. Strasbourg: Cambridge University Press. [Sarean: [http://www.coe.int/t/dg4/linguistic/source/framework\\_en.pdf](http://www.coe.int/t/dg4/linguistic/source/framework_en.pdf)]
- CERTEAU, M.; JULIA, D.; REVEL, J., 2002 [1975], *Une politique de la langue. La Révolution française et les patois: l'enquête de Grégoire*. Paris: Gallimard.
- CHAMBERS, J. K., 1995, *Sociolinguistic Theory. Linguistic Variation and its Social Significance*. Oxford: Blackwell.
- CHAMBERS, J. K.; SCHILLING, N. (ed.), 2013, *The handbook of language variation and change*. Oxford: Blackwell.
- CHARRITTON, P. (ed.), 1986, *Resurrección Maria de Azkue eta Pierre Broussain-en arteko elkarridazketa (1897-1920)* in *Iker*, 4. Bilbo: Euskaltzaindia.
- CHARTIER, R.; COMPÈRE, M.-M.; JULIA, D., 1976, *L'Éducation en France du XVIe au XVIIIe siècle*. Paris: Société d'édition d'enseignement supérieur.
- CHARTIER, R., CAVALLO, G. (ed.), 2001 [1997], *Histoire de la lecture dans le monde occidental*. Paris: Seuil.
- CICHON, P., 1992, "Sur l'interprétation des données dans l'enquête sociolinguistique (à partir des matériaux occitans)" in *Actes du IIIème Congrès International de l'Association Internationale d'Études Occitanes*. Montpellier, 20-26 septembre 1990, 1, Montpellier, 269-282.
- CIEN SACERDOTES DE NAFARROA, 1993, "Carta abierta al nuevo Arzobispo : 'el Obispo navarro debe ser euskaldun'".



- CIÉRVIDE, R., 1986, "El Romance Navarro Antiguo" in Ciérvide (ed) 1986: 125-150.
- , 1989, "Confusión grafemático-fonológica en las sibilantes, según documentación inédita de la Baja Navarra (siglos XIV-XV)" in *FLV*, 33, 515-28.
- , 1990, "Plurilingüismo histórico en Euskal Herria" in *FLV*, XXII, 56, 149-164.
- CIÉRVIDE, R. (ed), 1986, *Lengua y Literatura Románica en torno al Pirineo, EHUko 4. udako ikastaldiak*. Bilbo: Euskal Herriko Unibertsitatea.
- CLARK, T. W., 1956, "The languages of Calcutta, 1760-1840" in *BSOAS*, 18: 453-474.
- CLOSS, E., 2004, "Historical Pragmatics" in Horn, L. R.; Ward, G. (ed.), *Handbook of Pragmatics*. Oxford: Blackwell, 538-561.
- COBARRUBIAS, J., 1983, "Ethical Issues in Language Planning" in Cobarrubias eta Fishman (ed.) 1983: 41-85.
- COBARRUBIAS, J.; FISHMAN J. A. (ed.), 1983, *Progress in Language Planning*. Berlin: Mouton publishers.
- COLETES, A., 1993, "Hacia una sociolingüística histórica de la lengua inglesa: algunas propuestas liminares" in *Revista de filología inglesa*, 17, 13-20.
- CONDE SILVESTRE, J. C., 2007, *Sociolingüística histórica*. Madrid: Gredos.
- CONDE SILVESTRE, J. C.; HERNÁNDEZ J.-M., 1999, "La Geolingüística: consideraciones sobre la dimensión espacial del lenguaje" in *Estudios de lingüística* 13: 65-90.
- , 2005, "Sociolinguistic and geolinguistic approaches to the historical diffusion of linguistic innovations: incipient standardisation in late middle english" in *International journal of english studies* 5-1: 101-134.
- CONILL, J., 2007, *Del conflicte lingüístic a l'autogestió: materials per a una sociolingüística de la complexitat*. Barcelona: Institut d'Estudis Catalans.
- CONSTANT DUMÉRIL, M., 1805, *Lettre d'André Marie Constant Duméril (Bayonne) à son frère Désarbret (Amiens), «Vendredi 26 juillet 1805, 7 thermidor an XIII»*, in *Correspondance familiale*, 1805. [Sarean: <http://correspondancefamiliale.ehess.fr/document.php?id=764>].
- COOPER, R. L., 1974, "Language Attitudes I", *International Journal of the Sociology of Language*, 3. zenbaki osoa.
- , 1975, "Language Attitudes II", *International Journal of the Sociology of Language*, 6. Zenbaki osoa.
- , 1982, *Language Spread. Studies in Diffusion and Social Change*. Bloomington: Indiana University Press.
- , 1989, *Language Planning and Social Change*. Cambridge: Cambridge University Press.

- COOPER, R.L.; FISHMAN, J., 1974, "Language attitudes" in *International Journal of the Sociology of Language*, 3, 5-19.
- , 1977, "A study of language attitudes" in *Bilingual Review*, 4, 7-34.
- CORBERA, M., 2013, "Organización de los espacios de pastos en la montaña atlántica: los nombres, las formas y las funciones" in *Ería*, 93, 275-292.
- COULMAS, F., 1997, *The Handbook of Sociolinguistics*. Oxford: Blackwell.
- COUPLAND, N.; JAWORSKI, A. (ed.), 2009, *Sociolinguistics*. New York: Routledge.
- COUROUAU, J.F., 2005, "L'invention du patois ou la progressive émergence d'un marqueur sociolinguistique français. XIIIe-XVIIe siècles" in *Revue de linguistique romane*, 69, 185-225.
- , 2008, *Moun lengatge bèl. Les choix linguistiques minoritaires en France (1490-1660)*. Geneva: Librairie Droz.
- COVO, J., 1994, *Las representaciones del tiempo histórico*. Lille: Presses universitaires de Lille.
- CROS, E., 2006, "Spécificités de la Sociocritique d'Edmond Cros". [Sarean: <http://www.sociocritique.fr/spip.php?article6>]
- , 2010, "Sociocrítica e interdisciplinariedad". [Sarean: <http://www.sociocritique.fr/spip.php?article44>]
- CROWLEY, T., 1996, *Language in History. Theories and Texts*. London: Routledge.
- , 2005, *War of Words. The Politics of Language in Ireland 1537-2004*. Oxford: Oxford University Press.
- CRYSTAL, D., 1964, "Liturgical Language in a Sociolinguistic Perspective" in Jasper, R.C.D. (ed.), *Language and the worship of the church*. Basingstoke: Macmillan, 120-146. [Sarean: [http://www.davidcrystal.com/DC\\_articles/Religion4.pdf](http://www.davidcrystal.com/DC_articles/Religion4.pdf)]
- , 1966, "Language and religion" in Sheppard, L. (ed), *Twentieth century Catholicism*. New York: Hawthorn Books, 11-28. [Sarean: [http://www.davidcrystal.com/DC\\_articles/Religion14.pdf](http://www.davidcrystal.com/DC_articles/Religion14.pdf)]
- , 1969, "Linguistics and liturgy" in *The Church Quarterly*, 2, 23-30. [Sarean: [http://www.davidcrystal.com/DC\\_articles/Religion15.pdf](http://www.davidcrystal.com/DC_articles/Religion15.pdf)]
- CULPEPER, J., 2009, "Historical sociopragmatics. an introduction" in *Journal of Historical Pragmatics*, 10-2, 179-186.
- , 2010, "Historical sociopragmatics" in Jucker, A.; Taavitsainen, I., *Historical pragmatics*. Berlin/New York: De Gruyter, 69-94.
- CULPEPER, J.; KYTÖ, M., 2000, "Gender voices in the spoken interaction of the past: a pilot study based on Early Modern English trial proceedings" in Kastovsky, D.; Mettinger, A., *The History of English in a Social Context: A Contribution to Historical Sociolinguistics*. Berlin/ New York: de Gruyter, 53-89.
- DÁVILA BALSERA, P., 1997, "Los libros escolares en euskera" in Escolano, B., 1997: 599-620.

- DERRÉCAGAIX, V. B., 1876, "Notice sur les basques" in *Bulletin de la Société De Géographie*, XI, 401-438. [Sarean: <http://gallica.bnf.fr/ark:/12148/bp-t6k37708z/f442.image.r=bulletin%20societe%20geographie%20%20vol%20XI%20tome%20105.langES>]
- DIL, A. S. (ed), 1972, *Language in Sociocultural Change. Essays by Joshua A. Fishman*. Stanford: Stanford University Press.
- DORIAN, N., 1978, "The dying dialect and the role of the schools: East Sutherland Gaelic and Pennsylvania Dutch" in Alatis, J. E. (ed.), 1978: 646-56.
- , 1981, *Language death. The life cycle of a Scottish Gaelic Dialect*. Philadelphia: University of Pennsylvania Press.
- , 1989, *Investigating obsolescence. Studies in Language Contraction and Death*. Cambridge: Cambridge University Press.
- DRESSLER, W., 1972, "Wortbildung bei Sprachverfall" in Brekle, H., E.; Kastovsky, D. (ed.), 1977: 62-69.
- , 1973, "Sprachbewahrung und Sprachtod in der Bretagne" in *Wiener Linguistische Gazette*, 3, 45-58.
- EAMON, M., 2004, "Les sources primaires et les sources secondaires", [Sarean: <http://www.collectionscanada.gc.ca/education/008-3010-f.html>, 2013-03-19an kontsultatua]
- EASTMAN, C., 1983, *Language planning: an introduction*. San Francisco: Chandler eta Sharp.
- ECHAVE, B. DE, 1607, *Discursos de la antigüedad de la lengua Cantabra Bascongada*. Mexico: Empronta de Henrico Martinez.
- ECHENIQUE ELIZONDO, M. T., 1987, *Historia lingüística vasco-románica*. Madrid: Paraninfo.
- , 1994, "Vascorrománica: el romance autóctono del País Vasco" in Gómez, R.; Lakarra, J. A. (arg.), 1994, 161-172.
- ECKERT, P., 1997, "Age as a sociolinguistic variable" in Coulmas, F., 1997: 151-167.
- ECKERT, P.; McCONNELL-GINET, S., 1999, "New generalizations and explanations in language and gender research" in *Language in Society*, 28-2, 185-201.
- EGILE EZEZAGUNA, 1980, "Language and History" in *History Workshop Journal*, 10 (1), 1-5.
- EGUREN, J. M., 1867, *Método Práctico para enseñar el castellano en las escuelas vascongadas*. Gasteiz: Semanario Católico Vasco-Navarro-ren inprenta.
- ELEIZALDE, L. DE, 1919, "Metodología para la restauración del euzkera" in *Hainbat egile*, 1919, 1, 428-439.
- ELGOIBAR, E.; ZUBIZARRETA, B.; GAMINDE, I., 1987, *Euskararen galera Nafarroan (1587-1984)*. Iruñea: Pamiela.

- ELKARLANEAN, 1966, *Geografía histórica de la Lengua Vasca (siglos XVI al XIX)*. Donostia: Auñamendi.
- ELSPASS, S.; LANGER, N.; SCHARLOTH, J.; VANDENBUSSCHE, W., 2006, *Language histories from below*. Berlin/ New York: de Gruyter.
- ENDO, O., 2006, *A Cultural history of Japanese women's language*. The University of Michigan.
- ERDOTZAIN, P., 1996, "Inculturación de la fe". Argitaragabea.
- ERIZE ETXEGARAI, X., 1992, "Euskararen egoera soziolinguistikoa Nafarroa Garaian, Bonaparte printzearen lanetan" in Hainbat egile, 1992b, 699-707.
- , 1997, *Nafarroako euskararen historia soziolinguistikoa (1863-1936)*. Iruñea: Nafarroako Gobernua.
- , 1999, *Vascohablantes y castellanohablantes en la historia del euskera de Navarra*. Iruñea: Nafarroako Gobernua.
- ERVIN-TRIPP, S. M., 1964, "An analysis of the interaction of language, topic and listener" in *American Anthropologist*, 66, 6. zkia, 2. parte, 86-102. Erabilitako iturria Fishman (ed.) 1968: 192-211.
- , 1969, "Sociolinguistics" in Berkowitz 1969, 91-165. Erabilitako iturria: Fishman (ed.) 1971, 15-91.
- ESCOLANO, A. (ed.), 1997, *Historia Ilustrada del Libro Escolar en España. Del Antiguo Régimen a la Segunda República*. Madril: Fundación Germán Sánchez Ruipérez.
- ESNAOLA, I., 1999, *Lezoko euskararen historia soziala*. Lezo: Lezoko Udala.
- ESTEBAN, L., 2012, "Medical, Official, and Monastic Documents in Sociolinguistic Research" in Hernandez, J.; Conde, J-C., *The Handbook of Historical Sociolinguistics*. Chichester: Wiley-Blackwell.
- ESTORNÉS LASA, J., 1970, *Los Vascos y la Universidad*. Donostia: Auñamendi.
- ETXEBERRI J., 1907 [1712] (eskuizkribua), *Escual-Herriari eta escualdun guztiei escurasco hatsapenac latin ikbasteco*. Erabilitako iturria, Urkixo, J., 1907, *Obras Vascongadas del doctor labortano Joannes d'Etcheberri, con una introducción y notas*. Paris: Geuthner.
- , 1908 [1718], "Lau-urdiri gomendiozco carta, edo guthuna", RIEV 2, 1908 [1718], 17-39.
- EUSKAL ERLIJIOSOEEN BATZARRA, 1979, "Los religiosos y la inculturación". Argitaragabea.
- EUSKALTZAINDIA, 1978, *Euskararen Liburu Zuria*. Bilbo: Euskaltzaindia.
- , 2006, "Azkie Bibliotekaren katalogazio-erregelak", *Euskera*, LI, 2006-2, 1110-1258.
- , *Euskera aldizkaria*. Bilbo: Euskaltzaindia.

- EUSKO JAURLARITZA, 2005, *Hizkuntza politika aurrera begira*. Gasteiz: Eusko Jaurlaritzaren Argitalpen Zerbitzu Nagusia.
- , 2009, XX. *Mende basierarako bizkuntza politikaren oinarriak. Itun berri bategarantz*. Gasteiz: Eusko Jaurlaritzaren Argitalpen Zerbitzu Nagusia. [Sarean: [http://www.euskara.euskadi.eus/contenidos/informacion/euskara\\_agenda\\_estrategikoa/eu\\_def/euskara21\\_itun\\_berri.pdf](http://www.euskara.euskadi.eus/contenidos/informacion/euskara_agenda_estrategikoa/eu_def/euskara21_itun_berri.pdf)]
- , 2012, *Euskara Sustatzeko Ekintza Plana*. Gasteiz: Eusko Jaurlaritzaren Argitalpen Zerbitzu Nagusia. [Sarean: [http://www.euskara.euskadi.eus/contenidos/informacion/eseq\\_sarrera/eu\\_eseq/adjuntos/Euskara%20Sustatzeko%20Ekintza%20Plana%20%28ESEP%29.pdf](http://www.euskara.euskadi.eus/contenidos/informacion/eseq_sarrera/eu_eseq/adjuntos/Euskara%20Sustatzeko%20Ekintza%20Plana%20%28ESEP%29.pdf)]
- , 2014, *2011 V. Mapa Soziolinguistikoa*. Gasteiz: Eusko Jaurlaritzaren Argitalpen Zerbitzu Nagusia.
- FANEGO, T., 2012, “Preface” in Hernandez-Campoy, J.M.; Conde-Silvestre J.C. (ed.), 2012, *The handbook of historical sociolinguistics*. Chichester: Wiley-Blackwell, xxxi-xxxiv.
- FASOLD, R., 1996, *La Sociolingüística de la sociedad. Introducción a la sociolingüística*. Madrid: Visor libros, S.L.
- , 2002, “The importance of community” in *International Journal of the Sociology of Language*, 157, 85–92.
- FENNELL, B., 2001, *A history of English: a sociolinguistic approach*. Oxford: Blackwell.
- FERGUSON, C. A., 1959, “Diglossia” in *Word*, XV, 325-340.
- , 1977, “Sociolinguistic settings of language planning” in Rubin *et al.*, 1977: 9-30.
- , 1968, “Language development” in Fishman, J. A.; Ferguson, C. A.; Das Gupta, J. (ed.), *Language Problems of Developing Nations*. New York: Wiley, 27-36.
- FERNANDEZ, M.E., 2011, “La educación lingüística de las mujeres en los siglos XVII y XVIII” in Javier Villoria Prieto (ed.), *Historia de las ideas lingüísticas: gramáticas, diccionarios y lenguas (siglos XVIII y XIX)*, 91-121.
- FERRER, F., 1985, *La persecución política de la lengua catalana*. Barcelona: Edicions 62.
- FINLEY, M., 1996, “The Ancient Greeks and their Nation” in Hutchinson, J.; Smith, A. D. (ed.), 1996: 111-116.
- FISHMAN, D. E.; MAYERFELD, R.; FISHMAN, J. A., 1984, “Am and Goy as Designations for Ethnicity in Selected Books of the Old Testament” in Fishman *et al.* 1985: 15-38.
- FISHMAN, J. A., 1956, “The Process and Function of Social Stereotyping” in *Journal of Social Psychology*, XLIII, 27-66.
- , 1964, “Language Maintenance and Language Shift as a field of inquiry” in *Linguistics*, 9, 32-70.

- , 1965a, *Yiddish in America: socio-linguistic description and analysis*. La Haye: Mouton.
- , 1965b, “Who Speaks What Language to Whom and When?” in *La Linguistique*, 1 libk., fasc. 2, 67-88. Artikuluaren bertsio osatua ere argitara eman zuen Fishman-ek: 1968, “The relationship between micro- and macro-sociolinguistics in the study of who speaks what language to whom and when” in Fishman, Cooper, Ma, *et al.* 1968: 583-604. Bigarren hori ere berriro eman zen argitara in Dil (ed) 1972: 244-267.
- , 1968, ikus 1965b.
- , 1971a, “The Sociology of Language: An Interdisciplinary Social Science Approach to Language in Society” in Fishman (ed.) 1971: 217-404.
- , 1971b, “Bilingual Attitudes and Behaviors” in Fishman *et al.* 1971: 105-116.
- , 1972a, *The Sociology of Language: An interdisciplinary social science approach to language in society*. Rowley: Newbury House publishers. Zenbait aipamেন্টan erabilitako iturria gaztelaniazko itzulpena izan da, 1988koa edota 1982koa [1979], *Sociología del lenguaje*, Madrid: Cátedra.
- , 1972b, ikus 1965b.
- , 1972c, ikus Dill 1972.
- , 1972d, “The Historical Dimension of the Sociology of Language”, in Shuy, R. (ed.), *Sociolinguistics: Current Trends and Prospects*. Washington DC: Georgetown University Press, 145-155.
- , 1973, “Language modernization and planning in comparison with other types of national modernization and planning” in *Language in Society*, 2, 23-44.
- , 1974, *Advances in Language planning*. The Hague: Mouton.
- , 1978 [1966], *Language Loyalty in the United States*. New York: Arno Press [The Hague: Mouton Publishers].
- , 1980, “Bilingualism and biculturalism as individual and as societal phenomena” in *Journal of Multilingual eta Multicultural Development*, 1, 1-15.
- , 1981, *Never Say Die! A Thousand Years of Yiddish in Jewish Life and Letters*. The Hague: Mouton Publishers.
- , 1982, ikus 1972a.
- , 1983, “Modeling Rationales in Corpus Planning: Modernity and Tradition in Images of the Good Corpus” in Cobarrubias, J.; Fishman J. A. (ed.) 1983: 107-118.
- , 1985, “‘Nothing New Under the Sun’: A case Study of Alternatives in Language and Ethnocultural Identity” in Fishman *et al.* 1985: 77-103.
- , 1987a, *Ideology, Society and Language. The Odyssey of Nathan Birnbaum*. Ann Arbor: Karoma Publishers.

- , 1987b, “Conference Comments: Reflections on the Current State of Language Planning” in Laforge (ed.) 1987: 405-428.
- , 1988, ikus 1972a.
- , 1991, *Reversing Language Shift. Theoretical and empirical Foundations of Assistance to Threatened Languages*. Clevedon: Multilingual Matters.
- , 2000 [1967], “Bilingualism with and without diglossia; diglossia with and without bilingualism” in Li Wei, *The bilingualism reader*. London: Routledge, 81-88.
- , 2002, “Diglossia and societal multilingualism: dimensions of similarity and difference” in *International Journal of the Sociology of Language*, 157, 93-100.
- , 2008, “Theoretical and Historical Perspectives on Researching the Sociology of Language and Education” in *Encyclopedia of language and education*, 3207-3220. or.
- , 2010, *European Vernacular Literacy A Sociolinguistic and Historical Introduction. New Perspectives on Language and Education No. 19*. Clevedon: Multilingual Matters.
- FISHMAN, J. A. (ed.), 1968, *Readings in the Sociology of Language*. The Hague: Mouton Publishers.
- , 1971, *Advances in the Sociology of Language, Volume I: Basic Concepts, Theories and Problems: Alternative Approaches*. The Hague, Paris: Mouton. Bigarren argitalpena: 1976.
- , 1972, *Advances in the Sociology of Language, Volume II: Selected Studies and Applications*. The Hague, Paris: Mouton.
- , 1974, *Advances in Language Planning*. The Hague: Mouton.
- , 1976, ikus 1971.
- , 1985, *The Rise and Fall of the Ethnic Revival*. Berlin, New York eta Amsterdam: Mouton Publishers.
- , 2001, *Can threatened languages be saved? Reversing Language Shift Revisited: A 21<sup>st</sup> Century Perspective*. Clevedon: Multilingual Matters.
- FISHMAN, J. A.; COOPER, R. L.; MA, R. *et al.*, 1968, *Bilingualism in the Barrio*. Washington: U.S. Dept. of Health, Education and Welfare eta 1971, Bloomington: Indiana University Press.
- FISHMAN, J. A.; FERGUSON, C. A.; DAS GUPTA, J. (ed.), 1968, *Language Problems of Developing Nations*. New York: Wiley and Sons.
- FISHMAN, J. A.; GERTNER, M. H.; LOWY E. G.; MILAN W. G. *et al.*, 1985, *The Rise and Fall of the Ethnic Revival: Perspectives on Language and Ethnicity*. Berlin: De Gruyter.
- FITZMAURICE, S., 2000, “*The Spectator*, the politics of social networks and language standardisation in eighteenth century England” in Wright (ed.), 2000: 195-218.

- FORCHTNER, B.; TOMINC, A., 2012, "Critique and argumentation. On the relation between the discourse-historical approach and pragma-dialectics" in *Journal of Language and Politics*, 11-1, 31-50.
- FREY, T. W., "Amish 'triple talk'" in *American Speech* 1945, 20, 85-98.
- GAL, S., 1979, *Language Shift. Social Determinants of Linguistic Change in Bilingual Austria*. New York: Academic Press.
- GAMINDE, I., 1994, *Bilboko Larraskituko euskaraz. Lexikoa eta Testuak*. Bilbo: Bilboko udala.
- GANDIAGA, B., 2009, *Fede esperientzia*. Gipuzkoako Foru Aldundia. [Sarean: <http://www.gandiaga.com/languztiak.php?id=2364etaact=3> (2010/05/14an eskuratua)]
- GARAT, D.J., 1862, *Mémoires de Garat: avec un préface par E. Maron*. Paris: Poulet-Malassis.
- , 1869, *Origines des Basques de France et d'Espagne*. Paris: Hachette.
- GARATE, J., 1936, *La época de Pablo Astarloa y Juan Antonio Moguel*. Bilbo: Imprenta Provincial de Vizcaya.
- , 1985, "Viaje de von Jariges desde Bayona a Vitoria, Bilbao y Burgos en 1802" in *RIEV* 30/2, 1985, 225-242
- GARCÍA BOURRELLIER, R.; USUNARIZ, J. M. (ed.), 2005, *Aportaciones a la Historia social del lenguaje: España siglos XIV-XVIII*. Madrid: Iberoamericana.
- GARCÍA DE CORTÁZAR, J. A., 2004, *Sociedad y organización del espacio en la España Medieval*. Granada: Universidad de Granada.
- GARCÍA MERCADAL, J., 1999, *Viajes de extranjeros por España y Portugal*. Salamanca: Junta de Castilla y León, 6 liburuki, IV: 725-755
- GARCÍA, O.; PELTZ, R.; SCHIFFMAN, H. (ed.), 2006, *Language Loyalty, Continuity and Change: Joshua A. Fishman's Contribution to International Sociolinguistics*. Clevedon: Multilingual Matters.
- GARDNER, N., 2012 [2010], "Lekua nola islatu EHSren datu-basean", argitaragabea. EHSren aplikazioan ikusgai.
- GARDNER, N.; JOLY, L.; ZALBIDE, M., argitaratzeaz, *Abadiaren sariak, afixen argitan. Berariazko euskalgintzaren argitze-saioa*. Bilbo: Euskaltzaindia.
- GARVIN, P., 1973, "Some comments on language planning" in Rubin, J.; Shuy, R., *Language planning: Current Issues and Research*. Washington: Georgetown University Press [berrargitaratua in Fishman 1974, 69-78. or]
- GAVEL, H., 1918, "Note sur d'anciennes colonies gasconnes en Pays Basque" in *RIEV*, 1-9, 75-79.
- GAZTAÑAGA, J., 1970, "Arantzazu ez da leengoa" in *Zeruko Argia*, 31, 381, 3.
- GAZTEAUKERA 2008. [Sarean: [http://www.gazteaukera.euskadi.eus/r58-2243/es/contenidos/nota\\_prensa/ukan\\_2008\\_abestia/es\\_hps/ukan\\_2008\\_abestia.html](http://www.gazteaukera.euskadi.eus/r58-2243/es/contenidos/nota_prensa/ukan_2008_abestia/es_hps/ukan_2008_abestia.html)]



- GEU, I.; ORMAETXEA, N., "Orixe", 1962, *En defensa de la lengua*. Bilbo: Gráficas Ellacuria.
- GENCAT (Generalitat de Catalunya), 2014, *300 fets de llengua*. [Sarean: <http://www20.gencat.cat/portal/site/Llengcat/menuitem.b318de7236aed0e7a129d410b0c0e1a0/?vgnnextoid=48da908a49fe5410VgnVCM200009b0c1e0aRCRDetavgnnextchannel=48da908a49fe5410VgnVCM200009b0c1e0aRCRDetavgnnextfmt=default>]
- GILES, H., 1977, *Language Ethnicity and Intergroup relations*. London: Academic Press.
- GILES, H.; BOURHIS, R.Y.; TAYLOR, D.M., 1977, "Towards a theory of language in ethnic group relations" in Giles, 1977: 307-348.
- GIMENO MENÉNDEZ, F., 1983, "Hacia una sociolingüística histórica" in *Estudios Lingüísticos de la Universidad de Alicante*, 1, 181-226.
- , 1995, *Sociolingüística histórica (siglos X-XII)*. Madrid: Visor.
- GINER, S.; LAMO DE ESPINOSA, E.; TORRES, C. (ed.), 1998, *Diccionario de Sociología*. Madrid, Alianza Editorial.
- GLASERFELD, E. VON, 1988, "Introduction à un constructivisme radical" in Watzlawick, P., 1988, *L'invention de la réalité. Contributions au constructivisme*. Paris: Seuil.
- GOEBL, H., 1997, "Sprachkontakte in Mitteleuropa" in Goebel, H. (ed.) *Kontaktlinguistik, 1757*. Berlin: De Gruyter.
- GOIHENETXE, M., 1983, "Euskararen erabilpena Naparroako Erreinuan XVI-XVIII g. mendeetan" in Piarres Lafitte-ri omenaldia. Bilbo: Euskaltzaindia, *Iker*, 2, 251-257.
- GOMEZ, R.; LAKARRA, J. A. (ed.), 1992, *Euskalaritzaren Historiaz, I: XVI-XIX. mendeak, ASJU, Gehigarriak XV*. Donostia: Gipuzkoako Foru Aldundia.
- , 1994, *Euskal Dialektologiako Kongresua, Anejos del Anuario del Seminario de Filología Vasca Julio de Urquijo*, 28. Donostia: Gipuzkoako Foru Aldundia.
- GONZÁLEZ OLLÉ, F., 1970, *Vascuence y Romance en la Historia lingüística de Navarra*. Pamplona: Cofradía del Pimiento Seco.
- , 1997, "La función de Leire en la génesis y difusión del romance navarro, con noticia lingüística de su documentación (I)" in *Príncipe de Viana*, 58, 212, 653-707.
- GOÑI, J. M., 2004, "Panorama histórico-geográfico de las diócesis de Euskal Herria" in Intxausti 2004: 43-128.
- GORROTXATEGI, J. M., 1992 [1985], "Historia de las ideas acerca de los límites geográficos del vasco antiguo" in Gómez, R.; Lakarra, J. A. (ed.) 1992: 1-24. Jatorrizko argitalpena: *ASJU*, XIX-2 1985, 571-594.
- GOULLIER, F., 2007, *Council of Europe Tools for Language Teaching. Common European Framework and Portfolios*. Paris: Didier. [Sarean: [http://www.coe.int/t/dg4/linguistic/Source/Goullier\\_Outils\\_EN.pdf](http://www.coe.int/t/dg4/linguistic/Source/Goullier_Outils_EN.pdf)]

- GROSS, F., 1951, "Language and the value change among the Arapho" in *International Journal of American Linguistics*, 17, 10-17.
- GUIMELLI, C., 1994, "La fonction d'infirmière. Pratiques et représentations sociales" in Abric (ed.) 1994: 83-108.
- GUY, B., 2009, "Groupes sociaux, espace, temps: échos d'un dialogue entre un anthropologue et un physicien". [Sarean: <http://hal.archives-ouvertes.fr/hal-00468407/en/>]
- HAAS, M., 1978, *Language, culture, and History: Essays*. Stanford: Stanford University Press.
- HAASE, M., 1992, "Sprachkontakt und Sprachwandel im Baskenland". Hamburg: Buske.
- HAINBAT EGILE, 1919, I Congreso de Estudios Vascos (1918, Oñate). Donostia: Eusko Ikaskuntza.
- , 1953, *Mordecai M. Kaplan Jubilee*. New York: Jewish Theological Seminary of America.
- , 1986, *Euskara-Euskalkiak: Eibar 85*. Eibar: Eibarko udala.
- , 1988, *II. Euskal Mundu Biltzarra. Euskara-biltzarra*. Gasteiz: Eusko Jaurlaritzaren Argitalpen Zerbitzu Nagusia.
- , 1989, "Language and history" in *History Workshop*, 27.
- , 1990, *Euskal Eskola Publikoaren Lehen Kongresua*. Gasteiz: Eusko Jaurlaritzaren Argitalpen Zerbitzu Nagusia.
- , 1992a, *Luis Villasanteri omenaldia, iker-6*. Bilbo: Euskaltzaindia.
- , 1992b, *Nazioarteko dialektologia biltzarra. Agiriak, iker-7*. Bilbo: Euskaltzaindia.
- , 2000, *Gazte-ak eta euskara*. Lasarte-Oria: Xangorin.
- , 2003, *Euskaltzaleen Biltzarraren mendeurrena / Sabino Arana Kultur Elkargoren Jardunaldiak (2001)*. Bilbo: Sabino Arana Kultur Elkargoa.
- , 2011, "Diglosiaren inguruan" in *BAT Soziolinguistika aldizkaria*, 79/80. Ikus bereziki Zalbide 2011a eta 2011b.
- HALL, R. A., 1974, *External History of the Romance Languages*. Chapel Hill.
- HALLIDAY, M. A. K., 1964, "The users and uses of language" in Fishman (ed.) 1968: 139-169.
- HALLIDAY, M. A. K.; McINTOSH, A.; STREVEN, P., 1964, *The Linguistic Sciences and Language Teaching*. London: Longmans.
- HAMILTON, A. M., 2001, "Urban and Rural forms of language" in Mesthrie (ed.), 2001: 418-419.
- HARRIET, M., 1741, *Gramatica escuaraz eta frantesez, composatua Frantzez bitzcunça ikhasi nabi dutenen faboretan*. Baiona: Fauvet.
- HARTIG, M., 1981, *Sprache und sozialer Wandel*. Berlin: Kolhammer.
- HARTWEG, F.; KREMnitz, G., 2013, "Le rôle de l'Église et des croyances religieuses dans le comportement langagier" in Kremnitz, G. (ed.), 2013, *His-*

- toire sociale des langues de France*. Rennes: Presses Universitaires de Rennes, 159-168.
- HAUGEN, E., 1953, *The Norwegian Language in America*. Philadelphia: Univ. of Pennsylvania Press.
- , 1959, “Language Planning in Modern Norway” in *Anthropological linguistics*, 1, 3, 8-21.
- , 1966, “Dialect, Language, Nation” in *American Anthropologist*, New Series, 68, 4 (Aug., 1966), 922-935.
- , 1966, “Linguistics and Language Planning” in Bright, W., *Sociolinguistics*. The Hague: Mouton, 50-71.
- , 1983, “The implementation of Corpus planning: Theory and Practice” in Cobarrubias, J.; Fishman, J. A. (ed.), 1983: 269-289.
- , 1987, “Language planning” in Ammon *et al.* 1987: I, 626-637.
- HÉRÈLLE, G., 1918, “Etudes sur le théâtre basque, Les problèmes relatifs aux «pastorales»” in *RIEV*, 80-140.
- HERNÁNDEZ, J. M., 2002, “Kale neurketa: sexuaren araberako erabileraren emaitzak eta horien inguruan sortutako galderak” in *BAT*, 43, 119-127.
- HERNÁNDEZ CAMPOY, J.M.; ALMEIDA, M., 2005, *Metodología de la Investigación Sociolingüística*. Granada: Comares.
- HERNANDEZ-CAMPOY, J.M.; CONDE-SILVESTRE J.C. (ed.), 2012, *The handbook of historical sociolinguistics*. Chichester: Wiley-Blackwell.
- HERVÁS Y PANDURO, L., 1789, *Historia de la vida del hombre, t. Ito. Parte Ia. Pubertad y juventud del hombre*. Madrid: Imprenta de Aznar.
- , 1801, *División primitiva del tiempo entre los bascongados usada aún por ellos* (ed. Antonio Astorgano Abajo).
- , 1979 [1800-1805], *Catálogo de las lenguas de las naciones conocidas y numeración, división y clases de éstas según la diversidad de sus idiomas y dialectos* (6 libk.). Madrid: Atlas. Ondoko bertsioa ere erabili dugu: Reproducción digital de la edición de Madrid, [s.n.], 1804 (Imprenta de la Administración del Real Arbitrio de Beneficencia).
- HICKEY, R., 2012, “Internally- and Externally-Motivated Language Change” in Hernandez-Campoy, J.M.; Conde-Silvestre J.C. (ed.), 2012: Wiley-Blackwell, 387-407.
- HIRIBARREN, J. M., 1853, *Eskaldunac. Iberia, Cantabria, Euskal-Herriac, Eskal-Herri Bakhotcha eta hari darraiconac*. Baiona: Foré eta Lasserreren inprimategia.
- HOLMQVIST, B.; ANDERSEN, P. B., 2001, “Language in the workplace” in Mesthrie (ed) 2001: 177-179.
- HOLTUS, G., LÜDI, G.; METZELTIN, M. (ed.), 1989, *La Corona de Aragón y las lenguas románicas. Miscelánea de homenaje para Germán Colón*. Tübingen: Narr.

- HORNBERGER, N.; KING, K., 1996, "Language Revitalisation in the Andes: Can the School Reverse Language Shift?" in *Journal of Multilingual and Multicultural Development* 17, 6, 427-41. [Sarean: [http://repository.upenn.edu/gse\\_pubs/61/](http://repository.upenn.edu/gse_pubs/61/)]
- HUALDE, J. I.; LAKARRA, J. A.; TRASK, R. L. (ed.), 1995, *Towards a History of the Basque Language*. Amsterdam eta Philadelphia: John Benjamins.
- HUDSON, R. A., 1981, *La sociolingüística*. Barcelona: Anagrama.
- HUMBOLDT, W. VON, 1821, *Prüfung der Untersuchungen über die Urbewohner Hispaniens vermittelt der Vaskischen Sprache*. Berlin: Ferdinand Dümmler.
- , 1924, "Los vascos: o apuntaciones sobre un viaje por el País Vasco en primavera del año 1801 [4]" in *RIEV*, 15, 3: 391-445.
- , 1975 (gaztelaniazko itzulpenaren berrargitalpena), *Los vascos. Apuntaciones sobre un viaje por el País Vasco en primavera de del año 1801*. Donostia: Auñamendi. [1979ko berrargitalpena ere erabili dugu: Humboldt, W. von, 1979, *Los Vascos*. Donostia, Ediciones Vascas.]
- HÜNING, M.; VOGL, U.; MOLINER (ed.), 2012, *Standard Languages and Multilingualism in European History*. Amsterdam eta Philadelphia: John Benjamins.
- HUNT, L., 1989, "Introduction: History, Culture, and Text" in Hunt, L. (ed.), *The New Cultural History: Essays*. Berkeley: University of California Press
- HUTCHINSON, J.; SMITH A.D. (ed.), 1996, *Ethnicity*. Oxford: Oxford University Press.
- HYMES, D., 1962, "The Ethnography of Speaking" in Gladwin T.; Sturtevant, W. (ed.) *Anthropology and Human Behavior*. Washington, D. C.: Anthropological Society of Washington. Erabilitako iturria: Fishman (ed.) 1968: 99-138.
- , 1964, *Language in Culture and Society*. New York: Harper and Row.
- , 1968, "The ethnography of speaking" in Fishman (ed) 1968: 99-138.
- , 1972, "On communicative competence" in Pride, J.B.; Holmes, J., *Sociolinguistics: selected readings*. Harmondsworth: Penguin, 266-293.
- , 1991, "Afterword" in Burke, P.; Porter, R. (ed.), 1991, *Language, Self and Society*. Cambridge: Polity Press, 331-347.
- IANNÀCCARO, G.; DELL'AQUILA, V., 2011, "Historical linguistic minorities: suggestions for classification and typology" in *International Journal of the Sociology of Language*, 210, 29-45.
- IGARTUA, I.; ZABALZA, X., 2012, *Euskararen historia laburra*. Donostia: Etxepare Euskal Institutua.
- IGLESIAS, H., 1996, "Recherche sur la situation linguistique de Biarritz au XVIIIe siècle" in *Bulletin du Musée Basque – Revue des Etudes et Recherches Basques*, 145, 109-150.

- IMÍZCOZ, J.-M., 2013, “Las bases sociales de la educación en la España alfabetizada. Demanda familiar, fundaciones de escuelas y despegue económico de la periferia norteña, 1650-1800” in Imízcoz, J.-M.; Chaparro, A., *Educación, redes y producción de élites en el siglo XVIII*. Madrid: Sílex, 63-87.
- INCHAURRONDO, M., 1926, *La Iglesia y el euskera*. Iruñea: Imprenta Federación C.S.M.
- INTXAUSTI, J., 1990, *Euskara, euskaldunon bizkuntza*. Gasteiz: Eusko Jaurlaritzza.
- , 1995, “Leizarraga eta leizarragatarrak (1563-1571), Erreforma-Kontrarreformetako ilun-argitan” in *RIEV*, XL, 1995, 119-160.
- , 1997, “Euskararen eliz erabilpena eta Luku Gotzaina (1545-1556)” in *Sancho el Sabio*, 7, 243-274.
- , 1998a, “Talde euskaltzaleen garapen historikoaz (XVI-XX. mendeak)” in Intxausti (ed.) 1998: 17-56.
- , 1998b, “Las políticas lingüísticas del siglo XVIII” in Jimeno Jurío: 1998.
- , 2004a, “Eliza katoliko erromatarra eta euskara. Haren hizkuntz hautape-nei buruz zenbait ohar”, in *Euskera*, 49, 2004-2, 811-873.
- , 2004b, *Euskal Herriko erlijiosoen historia: Familia eta Institutu Erlijiosoen Euskal Herriko Historiaren I. Kongresuko aktak (Arantzazu, 2002ko ekainaren 24-28etan)*. Oñati: Edizio Frantziskotarrak.
- , 2007, “Joanes Etxeberri egitasmoa (2007-2008), Euskararen Historia Sozialerako Proiektua: EHS” in *Euskera*, 52, 2007-I, 239-267.
- , 2014a, “Iglesia y cultura vasca : notas sobre la historia de sus relaciones” in Intxausti, J., 2014, III, 161-178.
- , 2014b, *Euskara eta bizkuntzak, gizartean*, 3 liburuki. Bilbo: Euskaltzaindia.
- INTXAUSTI, J. (ed.), 1998, *Hizkuntzen aldeko mugimendu sozialak Donostiako Udako XII. Ikastaroak. 1993ko Uztaila*. Bilbo: EHU.
- , (ed.), 2004, *Euskal Herriko erlijiosoen historia. Familia eta Institutu Erlijiosoen Euskal Herriko Historiaren I. Kongresuko aktak (2002, Arantzazu)*. Oñati: Arantzazu.
- INTXAUSTI, J., ETXEBESTE, I., SEGUROLA, K., 2011, *Euskararen Historia Soziala (EHS): argibide bibliografikoak (leben emanaldia)*. Bilbo: Euskaltzaindia. [Sarean: <http://www.euskaltzaindia.net/ehsbib>]
- IRIBARREN, J. M., 1984 [1952-1958], *Vocabulario navarro*. Pamplona: Comunidad Foral de Navarra.
- IRIGARAY, A., 1935, “Documentos para la geografía lingüística de Navarra” in *RIEV*, XXVI, 601-626.
- , 1956, “Noticia del estado lingüístico de Navarra en 1935” in *Euskera*, I, 41-46.

- , 1960, “Nuevos testimonios de la lengua vascónica en Navarra” in *Príncipe de Viana*, 80-81, 335-338.
- , 1971, *Noticias y Viejos Textos de la “Lingua Navarrorum”*. Donostia: Sociedad Guipuzcoana de Ediciones y Publicaciones.
- , 1974, *Una geografía diacrónica del euskara en Navarra*. Pamplona: Ediciones y Libros.
- IRIGOYEN, A., 1986a, *En torno a la toponimia vasca y circumpirenaica*. Bilbo: Universidad de Deusto.
- , 1986b, “Las lenguas de los vizcaínos: Antroponimia y toponimia medievales” in Irigoyen 1986a.
- , 1994, “Euskal toponymia eta dialektologia” in Gómez, R.; Lakarra, J. A. (ed.) 1994: 209-240.
- IRIZAR Y MOYA, J., 1841, *De l'Eusquere et de ses Erderes ou de la langue Basque et de ses dérivés*. Paris: Librairie de Poussielgue-Rusand.
- IRUJO, X., 2009, “Introduction to a Political History of the Basque Language and Literature” in *Tinta*, 31-69.
- ITURBIDE, P., 1912, *Cahiers des doléances de Bayonne et du Pays de Labourd pour les Etats Généraux de 1789*. Bayonne: Foltzer.
- IZAGIRRE, K., 1998, *Euskararen historia txikia Donostian*. Zarautz: Susa.
- ITURRIAGA, A. P., 1831, “Memoria sobre el decreto de las últimas Juntas Generales de Mondragon relativo á la conservacion de la lengua bascongada”. Erabilitako iturria: Zalbide 2007a, 133-140.
- IZTUETA, J. I., 1824, *Gipuzkoako Dantza Gogoangarrien condaira edo historia beren soñuzar, eta itz neurtu edo versoquin: baita berac onguidantzazeco iracaste edo instruccioac ere*. Donostia: Ignacio Ramon Baroja.
- , 1847, *Guipuzcoaco provinciaren condaira edo historia ceñetan jarritzen diraden arguiro beraren asieratic orain-arte dagozquion barri gogoangarriac eguin eta zucendu cebana Juan Ignacio de Iztueta*. Donostia: Ignacio Ramón Baroja.
- JACOBS, A.; JUCKER, A., 1995, “The historical perspective in pragmatics” in Jucker A. (ed.), *Historical Pragmatics. Pragmatic Developments in the History of English*. Amsterdam, Philadelphia: John Benjamins, 3-33.
- JAHR, E. H. (ed.), 1999, *Language Change. Advances in Historical Sociolinguistics*. Berlin and New York: Mouton de Gruyter.
- JAKOBSON, R., 1945, “The Beginning of National self-determination in Europe” in *The Review of Politics*, 7, 29-42. Erabilitako iturria Fishman (ed.) 1968, 585-597.
- , 1990 [1960], “The speech event and the functions of language” in Jakobson (ed) 1990: 69-79.
- JAKOBSON, R. (ed), 1990, *On Language*. Cambridge: Harvard University Press.

- JENKINS, G. H. (ed.), 2001, *The Welsh Language before the Industrial Revolution*. Cardiff/Caerdydd: University of Wales Press/Gwasg Prifysgol Cymru.
- JERNUDD, B.; DAS GUPTA, J., 1971, "Towards a Theory of Language Planning" in Rubin, J.; Jernudd, B. (ed.), *Can Language be Planned?*, 195-216.
- JERNUDD, B.; NEUSTUPNÝ J. V., 1987, "Language Planning: for whom?" in Laforge, L. (ed) 1987: 71-84.
- JIMENO ARANGUREN, R., 2000, *El Euskera en tiempo de los Euskaros*. Pamplona: Ateneo Navarro/Gobierno de Navarra.
- , 2005, "Historia social e institucional de las lenguas (especialmente del euskera) en Fontes Linguae Vasconum (1969-2005)" in *FLV*, 100, 2005, 567-606.
- , 2006, "Clero secular y regular en la historia de Vasconia" in *Iura Vasconiae*, 3, 85-158.
- JIMENO JURIO, J.M., 1992, "El vascuence en Aoiz (siglos XVIII y XIX)" in *FLV* 61, 1992, 457-480.
- , 1994, "Causas del retroceso del euskera en el Valle de Allín (Navarra)" in *FLV*, 67, 467-486.
- , 1995a, *Historia de Pamplona y de sus lenguas*. Tafalla: Txalaparta.
- , 1995b, "Las lenguas escritas y habladas en Pamplona" in *FLV*, 68, 51-68.
- , 1996, "La crisis del euskera en el Valle de Egüés (Siglo XIX)", in *FLV*, 72, 269-285.
- , 1997, *Navarra. Historia del euskera*. Tafalla: Txalaparta.
- , 1998, *Navarra, Gipuzkoa y el Euskera. Siglo XVIII*. Iruña: Pamiela.
- , 2004, *Retroceso histórico del euskera en Navarra*. Iruña: Pamiela.
- JOLY, L., 2004, *Etude sociolinguistique du Pays Basque*. Zuz.: M. Ezquerro. Université Paris IV- Sorbonne. Argitaratu gabeko doktorego-tesia.
- , 2009, "Hizkuntzen historia soziala: euskararen azterketarako eredia" in *BAT soziolinguistika aldizkaria*, 70, 143-157.
- , 2011a, "Nazioarteko historia soziolinguistikoari buruzko oinarrizko bibliografia". Argitaratu gabea.
- , 2011b, "Euskararen Historia Soziala (EHS) Argibide bibliografikoak (Lehen emanaldia). Erreseina" in *BAT soziolinguistika aldizkaria* 79-80: 315-322.
- Joos, M., 1968, "The Isolation of Styles" in Fishman, J. (ed.) 1968, 185-191.
- JOSEPH, B., 2012, "Historical linguistics and sociolinguistics: Strange bedfellows or natural friends?" in Langer, N.; Davies, S.L; Vandebusshe, W. (ed.), 2012, 67-88.
- JOURNAL OF HISTORICAL SOCIOLINGUISTICS*. Berlin: De Gruyter.

- JUCKER, A. (ed.), 1997, "The social dimension of communication" in *Multilingua*, 16-2/3.
- JUCKER, A.; TAAVITSAINEN, I., 2010, *Historical pragmatics*. Berlin/New York: De Gruyter.
- KAPLAN, R. B.; BALDAUF, R. B. JR., 1997, *Language Planning: from practice to theory*. Clevedon: Multilingual Matters.
- KARAM, F. X., 1974, "Toward a definition of language planning" in Fishman, J. (ed), 1974: 103-124.
- KARDABERAZ, A. (S.I.), 2004 [1761], *Eusqueraren berri onac [eta ondo escriptceco, ondo iracurteco, ta ondo itzeguiteco erreglak: Cura jaun ta escola maisu celosoai Jesus-en Compañiaco Aita AgustIn Cardaberazec esqueñtcen, ta dedicatcen dieztenak]*. Bilbo: Euskaltzaindia, Euskararen lekukoak 23. (Altuna, P.; Zulaika Ixurko, E. ed.).
- , 1973, *Euskal lan guztiak*. Bilbo: La Gran Enciclopedia Vasca. (Lopetegui, L. ed.).
- KASARES, P., 2013, "Euskararen belaunetz belauneko jarraipena eta hizkuntza sozializazioa Nafarroako familia euskaldunetan (1970-2012)" in *FLV*, 116, 209-233.
- KASTOVSKY, D., METTINGER, A., 2000, *The History of English in a Social Context: A Contribution to Historical Sociolinguistics*. Berlin/ New York: de Gruyter.
- KIRSCH, F.P.; KREMMITZ, G.; SCHLIEBEN-LANGE, B. (ed.), 2002, *La petite histoire sociale de la langue occitane. Usages, images, littérature, grammaires et dictionnaires*. Caen: Trabucaire.
- KLOSS, H., 1952, *Die Entwicklung neuer germanischer Kultursprachen seit 1800*. München: Pohl.
- , 1966, "German-American Language Maintenance Efforts" in Fishman, J. 1978 [1966]: 206-252.
- , 1967, "Abstand languages and Ausbau languages" in *Anthropological Linguistics*, 9.
- , 1969, *Research Possibilities on Group Bilingualism: A Report*. Quebec: CIRB/ICRB.
- KNÖRR, H., 2007, "Basque Fishermen in Iceland Bilingual vocabularies in the 17th and 18th centuries". [Sarean: [http://www.euskosare.org/euskara/basque\\_fishermen\\_iceland\\_bilingual\\_vocabularies\\_17\\_18\\_centuries](http://www.euskosare.org/euskara/basque_fishermen_iceland_bilingual_vocabularies_17_18_centuries)]
- , 2008, "Arabako euskara XIX. mendearen hastean. Prestameroren argibidea Humboldt-en ondarean" in Jean Haritschelhar-i omenaldia. Bilbo: Euskaltzaindia, Iker 21, 347-366.
- KNÖRR, H.; ZUAZO, K., 1998, *Arabako euskararen lekukoak. Ikerketak eta testuak / El euskara alavés. Estudios y textos*. Vitoria-Gasteiz: Eusko Legebiltzarra.
- KNOWLES, G., 1979, *A Cultural History of the English Language*. London: Arnold.



- KORTAZAR, J.M., 2003, "Euskara eta Eliza. Eliz itzultze lanak 1963-2003" in *Karmel*, 244, 2003-4, 69-97.
- KREMnitz, G., 1981, "Du 'bilinguisme' au 'conflit linguistique'. Cheminement de termes et de concepts" in *Langages*, 61, 63-74.
- , 2004, *Histoire sociale des langues de France* proiektuari buruz bildutako informazioa (Proiektuaren inguruko mintegien aktagaiak etab.). [Sarean: <http://www.langues-de-france.org/>]
- , 2012, "Quelques remarques sur le projet d'une *Histoire sociale des langues de France* et les problèmes qui se sont posés lors de son élaboration" in *Congrès Mondial de Linguistique Française – SHS Web of Conferences*, 1, 81-91.
- KREMnitz, G. (ed.), 2013, *Histoire sociale des langues de France*. Rennes: Presses Universitaires de Rennes.
- KRISTOL, A., 2005, "Politiques et discours linguistiques explicites en Suisse occidentale (XVe-XVIIIe siècles)" in Ambühl, D. (ed.), *Le discours sur les langues en Suisse. D'un modèle d'exemple à un cas problématique?*. Berne: Académie suisse des sciences humaines et sociales, 49-63.
- , 2007, "Le plurilinguisme socialisé dans l'espace 'francophone' du XVIIIe siècle" in Haskins, U.; Sandier, A. (ed.), *Multilinguisme et multiculturalité dans l'Europe des Lumières*. Paris: Honoré Champion, 25-50.
- KULTURA SAILA (EUSKO JAURLARITZA), 2003, *Euskal Herriko soziolinguistikazko inkesta 2001. Euskararen jarraipena III*. Vitoria-Gasteiz : Eusko Jaurlaritzaren Argitalpen Zerbitzu Nagusia.
- , 2008, *IV. Inkesta Soziolinguistikoa. 2006: Euskal Autonomia Erkidegoa, Iparraldea, Nafarroa, Euskal Herria*. Vitoria-Gasteiz : Eusko Jaurlaritzaren Argitalpen Zerbitzu Nagusia.
- , 2009, *IV. mapa soziolinguistikoa, 2006*. Vitoria-Gasteiz: Eusko Jaurlaritzaren Argitalpen Zerbitzu Nagusia.
- KULTURA SAILA (EUSKO JAURLARITZA), NAFARROAKO GOBERNUA, 1995, *Euskararen jarraipena*. Vitoria-Gasteiz: Eusko Jaurlaritzaren Argitalpen Zerbitzu Nagusia.
- KULTURA SAILA (EUSKO JAURLARITZA), NAFARROAKO GOBERNUA, EKE, 1997, *Euskal Herriko soziolinguistikazko inkesta 1996. Euskararen jarraipena II*. Vitoria-Gasteiz: Eusko Jaurlaritzaren Argitalpen Zerbitzu Nagusia.
- LABOV, W., 1972, *Sociolinguistic patterns*. University of Pennsylvania Press.
- , 1990, "The intersection of sex and social class in the course of linguistic change" in *Language variation and change*, 2, 205-254.
- , 1991, *The Social Stratification of English in New York City Department Stores*. Washington, D.C.: Center for Applied Linguistics.
- , 1994, *Principles of Linguistic Change. Volume 1: Internal Factors*. Cambridge: Blackwell.

- , 2001, *Principles of Linguistic Change. Volume 2: Social Factors*. Cambridge: Blackwell.
- , 2009 [1963], “The social motivation of a sound change” in Coupland, N.; Jaworski, A. 2009: 85-118.
- , 2010, *Principles of Linguistic Change. Volume 3: Cognitive and cultural Factors*. Cambridge: Blackwell.
- LACOMBE, G., 1919, “Un document sur les Gascons de Pasajes” in *Revista Internacional de los Estudios Vascos*, 49-52.
- LAFONT, R., 1997, *Quarante ans de sociolinguistique à la périphérie*. Paris: L’Harmattan.
- LAFORGE, L. (ed), 1987, *Proceedings of the International Colloquium on Language Planning, Ottawa May 1986*. Québec: Les Presses de l’Université Laval.
- LACARRA, J. M., 1957, *Vasconia Medieval: Historia y Filología*. Donostia: Publicaciones del Seminario José María de Urquijo.
- , 1972, *Historia política del reino de Navarra*, 1. alea. Iruñea: Aranzadi-C. A. N.
- LAKARRA, J. A., 1986, “Bizkaiera zaharra euskalkien artean” in ASJU, XX, 1986-3, 639-682.
- LAMBERT, W. E.; GARDNER, R. C., 1972, *Attitudes and Motivation in Second Language Learning*. Rowley: Newbury House.
- LANDÁZURI Y ROMARATE, J. J. de, 1798, *Historia civil de la M.N. y M.L. Provincia de Álava, deducida de autores originales, y documentos auténticos. T. 1, Comprehende su antigua y moderna geografía y el gobierno político y militar*. Vitoria: Baltasar Manteli. [Sarean: [http://bibliotecadigitalhispanica.bne.es//exlibris/dtl/d3\\_1/apache\\_media/L2V4bGlicmlzL2R0bC9kM18xL2FwYWNo-ZV9tZWRpYS8xODY0NjIz.pdf](http://bibliotecadigitalhispanica.bne.es//exlibris/dtl/d3_1/apache_media/L2V4bGlicmlzL2R0bC9kM18xL2FwYWNo-ZV9tZWRpYS8xODY0NjIz.pdf)]
- LANGER, N.; DAVIES, S.L; VANDENBUSSHE, W. (ed.), 2012, *Language and History, Linguistics and Historiography*. Oxford: Peter Lang.
- LAPESA, R., 1984 [1942], *Historia de la lengua española*. Madril: Gredos, Biblioteca Románica Hispánica. III, Manuales 45.
- LARDIZABAL, F. I., 2006 [1856], *Gramatica Vascongada*. Donostia: Gipuzkoako Foru Aldundia.
- LARRAMENDI, M., 1728, *De la antigüedad y universalidad del Bascuence en España*. Salamanca: Eugenio García de Honorato.
- , 1729, *El Imposible Vencido. Arte de la Lengua Bascongada*. Salamanca: Antonio Joseph Villagordo Alcaráz.
- , 1745, *Diccionario Trilingue del Castellano, Bascuence, y Latin*. Donostia: Bartholome Riesgo y Montero.
- , 1969 [1754], *Corografía de Guipúzcoa*, Telletxea Idigoras (ed). Donostia: Sociedad Guipuzcoana de Ediciones y Publicaciones, S.A.

- , 1973 [1766], *Autobiografía y otros escritos*, Telletxea Idigoras (ed). Donostia: Sociedad Guipuzcoana de Ediciones y Publicaciones, S.A.
- LARRAÑAGA, K., 1991, *Las manifestaciones del becho ilustrado en Bergara*. Bergara: Bergarako Udala.
- , 1996a, “W. von Humboldt y el proceso de definición de Euskal Herria como sujeto del discurso historiográfico” in *RIEV*, 41, 2, 477-510.
- , 1996b, “Oihenart y el tema de los orígenes vascos” in *Vasconia*, 24, 115-143.
- , 1997, “Vascocantabrisimo y arqueología” in *Memorias de Historia Antigua*, XVIII, 111-198.
- , 1998, “Cantabrisimo en Navarra” in *Príncipe de Viana*, 214, 447-479.
- , 1999, “Proceso cristianizador y pervivencia de rituales paganos en el País Vasco en la tardo antigüedad y alta edad media”, 1er congreso de Historia de la Iglesia, in *Hispania Sacra*, 51, 104, 613-621.
- , 2008, “Sobre usos del binomia *ager-saltus* y del término *Romanización* en relación a los procesos de cambio vividos durante la etapa romana en el área circumpirenaico occidental” in *Veleia* 24-25, 2007-2008, 977-988. [Sarean: <http://www.ehu.es/ojs/index.php/Veleia/article/view/2075/1703>, 2012-06-12an jaitsia.]
- , argitaratzear, “Bascongada Erret Elkarteak burutu kultur ibilbidearen esparru erreferentziakoa, eta haren (eta bergarar Erret Mintegiaren...) egitekoan euskarari egin izan zitzaion tokia ”.
- LARREA, J.-J., 2002, “Aux origines littéraires d’un mythe historiographique: l’identité basque au Haut Moyen Âge” in Banniard, M. (ed.), 129-156.
- LARRIEU, 1891, “Un essai de calendrier républicain en langue basque”, in *Revue de Linguistique et de Philologie comparée. Recueil trimestriel publié par Girard de Rialle et Julien Vinson*, t. XXIV, Paris 1891, 1-9.
- LASAGABASTER, D., 2006, “Les attitudes linguistiques: un état des lieux” in *Études de Linguistique Appliquée*, 144. [Sarean: <http://www.cairn.info/revue-ela-2006-4-page-393.htm>]
- LECLERCQ, J., 1948, *Introduction à la sociologie*. Louvain: IRES. Erabilitako itzulpena: 1955eko *Introducción a la sociología*, Barcelona: Instituto Católico de Estudios Sociales.
- LEGARDA, A. DE, 1953, *Lo vizcaíno en la literatura castellana*. Donostia: Bibl. Vascongada de Los Amigos del País.
- LEHMANN, W., 1981, “Historical linguistics and sociolinguistics” in *International Journal of the Sociology of Language*, 11-27.
- LEITH, D., 1997 [1983], *A Social History of English*. London: Routledge.
- LEON, A., 1900, *Hélène de Constantinople*. Paris (doktorego-tesia).

- LEOPOLD, W. F., 1959, "The Decline of German dialects" in *Word*, 15, 130-53.  
Erabilitako iturria Fishman (ed.) 1968, 340-364.
- LEPE, P., 1700, *Constituciones Synodales antiguas y modernas del Obispado de Calaborra y La Calzada reconocidas, reformadas y aumentadas novissimamente, por el Ilmo. Sr. Don Pedro de Lepe, Obispo de este Obispado del Consejo de su Magestad, en el Synodo diocesano que se celebrou en la ciudad de Logroño en el año de 1698*, Madrid, 1700, Lib. I, Tit. I, Const. XII, 126-128, 1600. Bizkaiko Elizaren Histori Artxibo digitalean eskuragarri: [http://www.aheb-beha.org/uploads/media/sinodales\\_1700-pags126-127.pdf](http://www.aheb-beha.org/uploads/media/sinodales_1700-pags126-127.pdf)
- LEWIS, E. G., 1971, "Migration and language in the USSR" in *International Migration Review*, 5, 1971-2, 147-79.
- LHANDE, P. (S. J.), 1984 [1910], *L'émigration Basque*. Donostia: Elkar.
- LIKERT, R. A., 1932, "A technique for the measurement of attitudes" in *Archives of Psychology*, 140, New York.
- LIZUNDIA, J.L., 2004, "Gasteizko elizaren sortzea eta euskara" in *Euskera*, 49, 807-809.
- LOYD, P.M., 1992, "On conducting sociolinguistic research in the Middle Ages" in Gerli, M.; Sharrer, H. (ed.), *Hispanic Medieval Studies in Honor of Samuel G. Armistead*. Madison: Hispanic Seminar of Medieval Studies, 201-210.
- LODGE, R.A., 2004, *A Sociolinguistic History of Parisian French*. Cambridge: Cambridge University Press.
- , 2011, "La sociolinguistique historique et l'histoire de la langue française" in *Modéliser le changement, les voies du français*. [Sarean: [http://www.voies.uottawa.ca/Lodge\\_socio.pdf](http://www.voies.uottawa.ca/Lodge_socio.pdf)]
- LOJENDIO, J. M., 1956, "Kristau ikasbidea ta eliz-itzaldiak" in *Euskera aldizkaria*, 1, 251-254.
- LOPETEGUI, L., 1973, "Introducción", in Kardaberaz, A., *Euskal lan guztiak*. Bilbo: La Gran Enciclopedia Vasca, 5-47.
- LOPEZ, E., 1884, "Noticias bibliográficas y literarias. Gramática de los cuatro dialectos literarios de la lengua Euskara, por D. Arturo Campion. Prospecto" in *Euskal-Erria*, X, 497-502.
- LOPEZ DE GUEREÑU, G., 1989, *Toponimia alavesa, seguido de mortuorios o despoblados y pueblos alaveses*. Bilbo: Euskaltzaindia.
- LUCHAIRE, A., 1877, *Les origines linguistiques de l'Aquitaine*. Pau: Imprimerie et lithographie Veronese.
- , 1879, *Études sur les idiomes pyrénéens de la région française*. Paris: Maisonneuve.
- , 1881, "Sur les noms propres basques contenus dans quelques documents pyrénéens des XI, XII et XIII siècles" in *Revue de Linguistique et de Philologie comparée*, 14, 150-171.

- LÜDI, G., 1989, "Situations diglossiques en Catalogne" in Holtus et al. 1989: 237-265.
- , 1995, "Éléments pour une histoire du plurilinguisme. Polyglossie et pratiques plurilingues chez les Romains" in *Estudis de lingüística i filologia oferts a Antoni M. Badia i Margarit*. Barcelone: Publicacions de l'Abadia de Montserrat, 553-64.
- , 2006, "La sorcellerie dans la Montagne de Diesse au XVIIe siècle comme construction sociale: une approche discursive de documents d'archives" in *Vox Romanica*, 65, 108-31.
- LUSIGNAN, S., 2012, *Essai d'histoire sociolinguistique: le français picard au Moyen Âge*. Paris: Classiques Garnier.
- SCOTT C..T.; MACHAN, T.W. (ed.), 1992, *English in Its Social Contexts: Essays in Historical Sociolinguistics*. Oxford: OUP.
- MACKEY, W. F., 1966, *Le bilinguisme: phénomène mondial/Bilingualism as a world problem*. Montréal: Harvest House.
- , 1968, "The description of bilingualism" in Fishman (ed.) 1968: 554-584.
- , 1973, *Three concepts for geolinguistics*. Québec: Centre international de recherches sur le bilinguisme.
- , 1976, *Bilinguisme et contact des langues*. Paris: Klincksieck.
- , 1979, "Toward an Ecology of Language Contact" in Mackey, W. F.; Ornstein, J. (ed.) *Sociolinguistic studies in language contact: methods and cases*. The Hague: Mouton.
- MADARIAGA, J., 2008, *Apologistas y detractores de la lengua vasca*. Donostia: FEDHAV. [Jat. ed., 2006, *Anthology of apologists and detractors of the Basque language*. Reno: Center for Basque Studies, University of Nevada], Serie Humboldt 3.
- , 2010, *Azpeitia: gizarte, kultura eta pentsamoldeak*. Azpeitia: Azpeitiko Udala.
- , 2014, *Sociedad y lengua vasca en los siglos XVII y XVIII*. Bilbo: Euskaltzaindia.
- MADARIAGA, J.; HUICI, V., 1984, *Euskal Herria Egungo Aroan: Materiale eta Agiriak*. Donostia: Bergarako UNED eta Kriseilu.
- MADARIAGA, J.; ADOT, A. (ed.), 2014, *Jornadas internacionales "El euskera en las altas instituciones de gobierno a través de la historia" – Nazioarteko jardunaldiak "Euskara gobernuko goi erakundetan historian zehar"*. Arre: Pamiela.
- MAK, W., "Zweisprachigkeit und Mischmundart in Oberschlesien" in *Schlesisches Jahrbuch für deutsche Kulturarbeit* 1935, 7, 41-52.
- MALAINA, A., 2008, "Edgar Morin et Jesus Ibañez: La sociologie et les théories de la complexité". [Sarean: <http://archive.mcxapc.org/docs/apc/0710alvaro.pdf>]

- MALAXECHEVARRIA, J., 1926, *La Compañía de Jesús por la instrucción del Pueblo Vasco en los siglos XVII y XVIII*. San Sebastián: Imprenta y librería San Ignacio.
- MALLINSON, C., 2007, "Social Class, Social Status and Stratification: Revisiting Familiar Concepts in Sociolinguistics" in *University of Pennsylvania Working Papers in Linguistics*, 13-2, 149-163.
- MAÑARICUA, A. E. DE, 1977, *Alava, Guipúzcoa y Vizcaya, a la luz de su historia*. Durango: Leopoldo Zugaza.
- MARCELLESI, J.-B.; GARDIN, B., 1978, *Introduction à la sociolinguistique. La linguistique sociale*. Paris: Larousse.
- MARFANY, J.-LL., 2001, *La llengua maltractada. El castellà i el català a Catalunya del segle XVI al segle XIX*. Barcelona: Empúries.
- , 2010, "Sociolinguistics and some of its concepts: a historian's view" in *International Journal of the Sociology of Language*, 206, 1-20.
- MARTEL, P.; 2010, *Les Félibres et leur temps*. Bordeaux: Presses Universitaires de Bordeaux.
- MARTINEAU, F., 2004, "Un corpus de textes français pour l'analyse de la variation diachronique et dialectale", in *Lexicometrica*. [Sarean:www.cavi.univ-paris3.fr/lexicometrica/thema/thema7.htm]
- , 2012, "Les voix silencieuses de la sociolinguistique historique" in *Cahiers de linguistique. Construction des connaissances sociolinguistiques. Variation et contexte social*, 38-1, 111-135.
- MARTÍNEZ, G., 2010, "Documenting the past, envisioning the future: The historical sociolinguistics of Spanish in the U.S. Southwest" in Rivera-Mills, S.; Villa, D., *Spanish of the U.S. Southwest: A Language in Transition*. Madrid: Iberoamericana, 17-23.
- MARTINEZ DE ISASTI, L., 1850 [1625], *Compendio historial de Guipúzcoa*. Donostia: I. Ramon Baroja.
- MARTINEZ DE MADINA, E.; GONZALEZ DE VIÑASPRE, R., 2012, "Observaciones para una delimitación de la lengua vasca en Álava" in *Fontes Linguae Vasconum*, 114, 135-143.
- MASDEU, J. F. DE, 1784, *Historia critica de España, y de la cultura española en todo genero, escrita en italiano por D. Juan Francisco de Masdeu, Barcelones. Traducida al idioma español por N... N... Tomo I. España Antigua, Parte Primera*. Madrid: A. de Sancha, I. libk.
- MAS I MIRALLES, A., 2003, "Historical sociolinguistics: An alternative to the analysis of linguistic change" in *Noves SL, Journal on Sociolinguistics*. [Sarean: <http://www.gencat.cat/llengua/noves>]
- MATERRE, E., 1623 [1617], *Dotrina christiana. Bigarren impresionearen debocinozco othoitz eta oracino batzuez berreturic*. Bordele: J. Millanges.

- MATTHEIER, K.J., 1999, "La sociolinguistique historique: remarques préliminaires" in *Sociolinguistica*, 13, 1-3.
- MCCOLL MILLAR, R., 2010, *Authority and identity: a sociolinguistic history of Europe before the modern age*. Houndmills, Basingstoke, Hampshire: Palgrave Macmillan.
- , 2012, "Social History and the Sociology of Language" in Hernandez-Campoy, JM. eta Conde-Silvestre JC (ed.), 2012, *The handbook of historical sociolinguistics*, Chichester: Wiley-Blackwell, 41-58.
- MEDINA MORALES, F., 2005, "Problemas metodológicos de la sociolingüística histórica" in *Forma y Función*, 18, 115-137.
- MENDIBURU, S. (S.I.), 1982, *Mendibururen idazlan argitaragabeak* (2 libk.). Bilbo: Euskaltzaindia, Euskararen lekukoak 4. (Altuna, P. ed.).
- MENÉNDEZ PIDAL, R., 1968 [1952], *Toponimia prerrománica hispana*. Madrid: Gredos.
- MESCHONNIC, H., 2012, *Langage, histoire, une même théorie*. Paris: Verdier.
- MESTHRIE, R. (ed.), 2001, *Concise Encyclopedia of Sociolinguistics*. Amsterdam: Elsevier.
- MICHELENA, L.: ikus Mitxelena, K.
- MICOLETA, R. DE, 1653 (eskuidazkia), *Modo breue de aprender la lengua vizcayna*. Bilbao. Erabilitako edizioa: Zelaieta, A., 1988, "Rafael Micoleta Çamudio: Modo breue de aprender la lengua vizcayna. Bilbao 1653" in Oihernart. Cuadernos de Lengua y Literatura, 7, 1988, 133-214.
- MIKALAYEVA, L., 2013, "Principes de la politique linguistique: Etude comparée de la Révolution Française et la Révolution d'Octobre" in *European Journal of Language Policy*, 5-2, 159-185. Liverpool: Liverpool University Press.
- MIKELARENA, F., 2003, "La evolución demográfica de la población vascoparlante en Navarra entre 1553 y 1936" in *FLV*, 35-92: 183-197.
- MILROY, L., 1987, *Language and social networks*. Oxford: Blackwell.
- , 1992, *Linguistic variation and Change. On the Historical sociolinguistics of English*. Cambridge: Blackwell.
- , 2001, "Social Networks" in Mesthrie (ed.) 2001: 370-376.
- MILROY, J.; MILROY, L., 1985, "Linguistic change, social network and speaker innovation" in *Journal of Linguistics*, 21, 339-84.
- , 1992, "Social network and social class. Toward an integrated sociolinguistic model" in *Language in Society*, 21: 1-26.
- MITXELENA, K., 1960, "Prólogo" in Arriaga 1960: 5-8.
- , 1960b, *Historia de la literatura vasca*. Madrid: Minotauro.
- , 1964, *Sobre el pasado de la lengua vasca*. Donostia: Auñamendi.
- , 1968, "Ortografía" in *Euskera* 1968, XIII, 203-219.

- , 1971, “La lectura en territorio vasco” in *Zephyrus*, XXI-XXII, Salamanca, 281-287.
- , 1978, “Arantzazutik Bergarara” in *Euskera*, 23, 467-477 [= SHLV II, 984-990].
- , 1981, “Lengua común y dialectos vascos” in *Anuario del seminario de filología vasca Julio de Urquijo*, 1981-XV, 291-313.
- , 1981b, “Euskal literaturaren bereizgarri orokorrak” in *Euskal Linguistika eta Literatura: bide berriak*, 259-278.
- , 1982, “Normalización de la forma escrita de una lengua: el caso vasco” in *Revista de Occidente*, 10-11: 55-75.
- , 1985, *Lengua e historia*. Madrid: Paraninfo.
- , 1988, *Sobre historia de la lengua vasca [SHLV]* (2 libk.). Donostia: Gipuzkoako Foru Aldundia. ASJU gehigarriak, 10. (Lakarra, J.A. ed.).
- MITXELENA, K.; SARATSOLA, I., 1990 [1964], *Textos arcaicos vascos*. Donostia: Gipuzkoako Foru Aldundia/EHU. ASJU gehigarriak 11.
- MOGEL, J.A., 1802, *Versiones bascongadas de varias arengas y oraciones selectas de los mejores autores latinos ó Demonstración práctica de la pureza, fecundidad y eloqüencias del idioma bascuence contra las preocupaciones de varios escritores extraños...* Tolosa: Francisco de La Lama.
- MOGEL, J.A., 1990 [1881], *Peru Abarca*. Donostia: Euskal Editoreen Elkarte (Ed. A. Arejita).
- MONÉS I PUJOL-BASQUETS, J., 1988, “La Ilustración en España. Algunas precisiones sociolingüísticas sobre la escolarización” in *Revista de Educación. Número Extraordinario 1988: La Educación en la Ilustración Española*, 421-443.
- MONREAL, G., 1974, *Las instituciones públicas del Señorío de Vizcaya (hasta el siglo XVIII)*. Bilbo: Diputación de Vizcaya.
- MONTEAGUDO, H., 1999, *Historia social da lingua galega*. Vigo: Editorial Galaxia.
- MORENO, F., 2005, *Historia social de las lenguas de España*. Barcelona: Ariel.
- MORIN, E., 1973, *Le paradigme perdu*. Paris: Seuil.
- , 2005 [1990], *Introduction à la pensée complexe*. Paris: Points Seuil.
- , 2008, “La pensée complexe: Antidote pour les pensées uniques” in *Synergies Roumanie*, 3, 77-90. [Sarean: <http://gerflint.fr/Base/Roumanie3/nelson.pdf>]
- MOSCOVICI, S., 1996 [1976, ingelesez; 1979, frantsesez], *Psychologie des minorités actives*. Paris: PUF.
- MOSER, H., 1953, “Umsiedlung und Sprachwandel” in Franz, Arnold (Hrsg.), *Bildungsfragen der Gegenwart*. Stuttgart, 119-139.
- MUGICA, S., 1908, “El vascuence en los archivos municipales de Guipúzcoa” in *RIEV*, 2, 725-733.



- NADAL, J.M.; PRATS, M., 1982-1987, *Història de la llengua catalana* (2 libk.).  
Bartzelona: Edicions 62.
- NADER, L., 1962, "A Note on Attitudes and the Use of Language" in *Anthropological Linguistics*, IV, 6, 24-29.
- NEUSTUPNÝ, J. V., 1970, "Basic types of treatment of language problems" in *Linguistic Communications*, 1, 77-98 (berrargitaratua in Fishman 1974: 37-48).
- NEVALAINEN T., 2006, "Historical Sociolinguistics and Language Change" in Ans van, K.; Bettelou L. (ed.) *The Handbook of the History of English*. Oxford: Blackwell Publishing.
- , 2011, "Historical Sociolinguistics" in Wodak, R.; Johnstone, B.; Kerwill, P. (ed.), *The SAGE Handbook of Sociolinguistics*. London: SAGE.
- NEVALAINEN, T.; RAUMOLIN-BRUNBERG, H., 2003, *Historical Sociolinguistics: Language change in Tudor and Stuart England*. London: Longman.
- , 2012, "Historical Sociolinguistics: Origins, Motivations, and Paradigms" in Hernandez-Campoy, J.M.; Conde-Silvestre J.C. (ed.), *The handbook of historical sociolinguistics*. Chischester: Wiley-Blackwell, 22-40.
- NINYOLES, R., 1977, *Cuatro idiomas para un estado*. Madrid: Cambio 16.
- NOIRIEL, G., 2002, "Comment on récrit l'histoire. Les usages du temps dans les *Écrits sur l'histoire* de Fernand Braudel" in *Revue d'histoire du XIXe siècle*, 25, 57-81.
- OBELKEVICH, J., 1987, "Proverbs and social history", in Burke, P.; Porter, R., *The Social History of Language*. Cambridge: Cambridge University Press.
- ODRIOZOLA, J.M., 1992-1993, "Koldo Mitxelenaren ekarpena soziolinguistikaren arloan (I eta II)" in *RIEV*, 37-2, 1992, 393-420; 38-1, 1993, 73-106.
- ORPUSTAN, J.-B., 1999, *La langue basque au Moyen Âge (IXe-XVe)*. Baigorri: Editions Izpegi.
- ORWELL, G., 1985 [1950], 1984. Paris: Folio.
- OTAEGI, J.; ZINKUNEGI, J. L., 1976, "Euskal Herriko Probintzialen hirugarren batzerreko agiri eta berri ematea" in *Iratzar*, 2, 10/09/03.
- OYHARÇABAL, B., 1992a, "Euskararen mugez egin lehen mapak (1806-1807)" in *Hainbat egile* 1992a: 349-366.
- , 1992b, "Lehenbiziko inkesta geo-linguistikoak Euskal Herrian frantses lehen inperioaren denboran: ipar aldean bildu dokumentuak" in *Hainbat egile* 1992b: 285-298.
- , 1994, "Euskararen mugak hego aldean 1807.ean: Eugène Coquebert de Montbret-en artxiboetan gelditu dokumentuak" in Gómez, R.; Lakarra, J.A. (ed.), 1994: 241-53.
- , 1996, "Hitz eratorriak Materreren dotrina christiana delakoan (1617)" in *Lapurdum aldizkaria*, I, 37-71.or

- , 2001, “Zenbait gogoeta euskarak letra hizkuntza gisa izan duen bilakaeraz (XVII-XVIII. Mendeak)” in *Litterae Vasconicae. Euskeraren Iker Atalak*, 8, 9-46.
- OIHARTZABAL, B., ikus Oyharçabal, B.
- OZAITA, J., 2014, “Hurbilpen bat Tolosaldeko gazteek hitanoari buruz duten pertzepzio, diskurtso eta praktikara” in *Bat: Soziolinguistika aldizkaria*, 91, 83-103.
- PAGOLA, R. M., 1995, “Nafarroako hizkerak” in *ASJU*, 255-296.
- , 2009, “XVIII. mendeko gutun baten azterketa soziala eta linguistikoa”, in *Anuario del Seminario de Filología Vasca Julio de Urquijo*, 43, 1-2 (= *Beñat Oihartzabali gorazarre – Festschrift for Bernard Oyharçabal*), 707-720.
- PAULSTON, C. B.; TUCKER, G. R., (ed), 1997, *The Early Days of Sociolinguistics: Memories and Reflections*. Dallas: Summer Institute of Linguistics.
- PETERSON, D., 2009, *Frontera y Lengua en el Alto Ebro, siglos VIII-XI*. Logroño: Instituto de Estudios Riojanos.
- PLACER, F., 1990, “Euskara, oi euskara: reflexión teológica desde nuestra lengua” in *Herria 2000 Eliza*, 110, 23-28.
- POZA, A. DE, 1587, *De la antigua lengua, poblaciones y comarcas de las Españas, en que de paso se tocan algunas cosas de la Cantabria*. Bilbo: Mathias Mares.
- PULGRAM, E., 1958, *The Tongues of Italy: Prehistory and History*. Cambridge: Harvard University Press.
- RECLUS, É., 1867, “Les Basques, un peuple qui s’en va” in *Revue des Deux Mondes*, LXVIII, 313-340. (Erabilitako iturriak: Martin de Anguiozar-en 1929ko itzulpena: “Los Vascos, un pueblo que se va”, *RIEV* XX, 57-83 eta sarean: <http://82.116.160.16:8080/handle/10690/1196>).
- REGUERO, U., 2012, “Erdi Aroko euskararen historia kanpotik eta barnetik” in *ASJU*, XLVI-2, 63-160.
- REINECKE, J. E., 1969 [1935], *Language and dialect in Hawaii, A sociolinguistic history to 1935*. Honolulu: University of Hawaii Press.
- RENFREW, C., 1987, *Archaeology and Language: The Puzzle of Indo-European Origins*. London: Jonathan Cape.
- REY, A.; DUVAL, F.; SIOUFFI, G., 2007, *Mille ans de langue française, histoire d'une passion*. Paris: Perrin.
- RIBARY, F., 1877 [1866], *Essai sur la langue basque*. Paris: F. Viewg. [Itzul., J. Vinson].
- RICA ESNAOLA, M., 1975, “Traduction en basque de termes politiques sous la revolution” in *ASJU*, IX, 1975-1, 3-172.
- RICHTER, M., 1985, “Towards a Methodology of Historical Sociolinguistics” in *Folia Linguistica Historica*, 6-1, 41-61.

- RILOVA, C., 2006, “Las palabras olvidadas. Una aproximación a nuevas fuentes para el estudio del euskera. Los archivos criminales del País Vasco (siglos XVI-XIX)” in *Oibenart. Cuadernos de Lengua y Literatura*, 21, 2006, 409-423.
- , 2008, “Nuevas notas sobre el euskera olvidado” in *Oibenart. Cuadernos de Lengua y Literatura*, 23, 2008, 455-466.
- RIOT-SARCEY, M., 2002, “Temps et histoire en débat” in *Revue d'histoire du XIXe siècle*, 25, 2002, 7-13.
- ROBERGE, P., 2006, “Language history and historical sociolinguistics/sprachgeschichte und historische soziolinguistik” in Ammon, U.; Dittmar, N.; Mattheier, K. J.; Trudgill, P. (ed.), *Sociolinguistics. An international handbook of the science of language and society*, 3. New York: De Gruyter, 2307–2315 or.
- RODRÍGUEZ-FERRER, M., 1976 [1873], *Los vascongados, su país, su lengua y el príncipe L. L. Bonaparte*. Bilbo: La Gran Enciclopedia Vasca.
- ROMAINE, S., 1982, *Socio-historical Linguistics: Its Status and Methodology*. Cambridge: Cambridge University Press.
- , 1988, “Historical sociolinguistics: Problems and methodology” in Ammon, U.; Dittmar, N. et al. (ed.), *Sociolinguistics. An International Handbook of the Science of Language and Society*. 1 libk. Berlin: W. de Gruyter, 1452-69.
- , 2005, “Historical sociolinguistics/ Historische Soziolinguistik” in Ammon, U., Dittmar, N., Mattheier, K. J.; Trudgill P. (ed.), *Sociolinguistics/Soziolinguistik* (2nd ed.) Berlin/ New York: de Gruyter, 1696-1703.
- ROHLFS, G., 1933, “La influencia latina en la lengua y cultura vascas” in *RIEV*, 24, 323-348.
- ROSS, M., 1998, “Sequencing and dating linguistic events in Oceania: the linguistics / archaeology interface” in Blench, R.; Spriggs, M. (ed.) 1998: 141-173.
- ROSTENNE, P., 1994a, “Temps et histoire I” in *Filosofia Oggi*, 17-65, 7-20.
- , 1994b, “Temps et histoire” in *Filosofia Oggi* 17- 66, 139-158.
- ROYO, U., 2003, “Soziolinguistikaren terminologiarako hurbilpen (txiki) bat. Bateratzeko proposamena”, argitara gabea.
- RUBIN, J., 1968, “Bilingual Usage in Paraguay” in Fishman (ed.) 1968: 512-530.
- RUBIN, J.; JERNUDD, B. (ed.), 1971, *Can language be planned? Sociolinguistic Theory and Practice for Developing Nations*. Honolulu: University Press of Hawaii.
- RUBIN, J., JERNUDD, B., DAS GUPTA, J., FISHMAN, J. A.; FERGUSON, CH. A., 1977, *Language Planning Processes*. The Hague: Mouton.
- RUBIO, C., 2000, “La imagen de los vascos en los viajeros europeos del siglo XIX” in *Oibenart*, 18, 95-125.

- RUIZ I SAN PASCUAL, F., SANZ I RIBELLES, R.; SOLÉ I CAMARDONS J., 2001, *Diccionari de sociolingüística*. Barcelona: Enciclopèdia Catalana. Euskal itzulpena: Agirre, E., 2004-2005, “Soziolingüistikaren hastapenak”.
- RUIZ OLABUENAGA, J. I.; OZAMIZ J. A., (ed.), 1986, *Hizkuntza minorizatuen soziologia*. Donostia: Tarttalo.
- RYAN, E. B.; GILES, H., 1982, *Attitudes Toward Language Variation*. London: E. Arnold.
- SAGARNA, A., 1984, “Euskara XVIII. Mendean” in *Hizkuntza eta Literatura*, Cuadernos de Sección, III, 17-114. Donostia: Eusko Ikaskuntza.
- SAINZ PEZONAGA, J., 2000, *El euskera en la Ribera de Navarra*. Iruñea: Pamiela.
- SALABERRI, P., 1994, *Eslaba aldeko euskararen azterketa toponimiaren bidez*. *Onomasticon Vasconiae*, 11. Bilbo: Euskaltzaindia.
- , 2012, “Euskararen ekialdeko mugak” in *Fontes Linguae Vasconum*, 114, 145-155.
- SAMARIN, W., 1987, “The language of religion” in Ammon *et al.* 1987: 85-91.
- SÁNCHEZ CARRIÓN, J. M., 1972, *El estado actual del vascuence en la provincia de Navarra (1970). Factores de regresión. Relaciones de bilingüismo*. Iruñea: Nafarroako Foru Aldundia.
- , 1981a, *El espacio bilingüe (aspectos etnolingüísticos del bilingüismo y teoría lingüística de los espacios)*. Burlada: Eusko Ikaskuntza.
- , 1981b, “La Navarra Cantábrica (Malda-Erreka). Estudio antropolingüístico de una comunidad euskaldun” in *Fontes Linguae Vasconum*, XIII, 37, 19-97.
- , 1991 [1987], *Un futuro para nuestro pasado*. Donostia: Gipuzkoako Foru Aldundia.
- , 1992, “Las lenguas vistas desde la historia versus la historia vista desde las lenguas” in *XI Congreso de Estudios Vascos*. Donostia: Eusko Ikaskuntza, 89-143.
- SANKOFF, G., 2006, “Age: Apparent time and real time” in *Elsevier Encyclopedia of Language and Linguistics. Second Edition*.
- SANTOS DOMÍNGUEZ, L. A., 1986, “La minoría morisca: apuntes de sociolingüística histórica” in *La Corónica*, 285-290.
- SANTOYO, J.-C., 2005, “La imprenta en el País Vasco: breve panorama histórico” in *I Seminario sobre Patrimonio Bibliográfico Vasco: Fundación Sancho El Sabio*, 108-124.
- SAUSSURE, F., 1916, *Cours de Linguistique Générale*. Paris: Payot.
- SARASOLA, I., 1983, “Contribución al estudio y edición de textos antiguos vascos” in *ASJU*, 69-212.
- SATRUSTEGI, J. M., 1987, *Euskal testu zabarrak*. Iruñea: Euskaltzaindia.

- , 1991, “El euskera en Tierra Estella. Evolución histórica”, *Euskera*, XXXVI-1, 93-124.
- SCHLIEBEN-LANGE, B., 1996, *Idéologie, révolution et uniformité de la langue*. Liège: Mardaga.
- SCHMIDT-ROHR, G., 1932, *Die Sprache als Bildnerin der Völker*. Jena: Diederichs.
- , 1933, *Muttersprache. Vom Amt der Sprache bei der Volkwerdung*. Jena: Diederichs.
- SCHNEIDER, E., 2002, “Investigating Variation and Change in Written Documents” in J. K. Chambers, P. Trudgill; N. Schilling-Estes (ed.), *The Handbook of Language Variation and Change*. Malden: Blackwell, 67-96.
- SCHUCHARDT, H., 1907, “Die Iberische Deklination” in *RIEV*, 1-5, 553-564.
- , 1959, “Vascuence y romance” in *Boletín de la Real Sociedad Bascongada de Amigos del País*, 181-205.
- , 1992, “Sobre el vascuence de Sara (Labort)” in *Euskera*, XXXVII, 253-292.
- SCOTT, J., 1987, “On Language, Gender, and Working-Class History” in *International Labor and Working-Class History*, 31, 1-13.
- SEBEOK, T. A. (ed.), 1960, *Style in Language*. New York: John Wiley.
- SERRA, J. M., 2004, “Eskola, hizkuntza eta inmigrazioa katalunian” in *BAT: Soziolinguistika aldizkaria*, 52, 129-143.
- SETIEN, J. M., c. 1985, “Foi et culture basque : une tache pour nos Eglises”, argitarara gabea.
- SHNIRELMAN, V., 1997, “linguarcheology: goals, advances and limits” in Blench, R. M.; Spriggs, M. (ed.), *Archaeology and Language I: theoretical and methodological orientations*. London: Routledge, 158-165.
- SIADDECO, 1978, *Euskararen Soziolinguistika Azterketa*. Bilbo: Euskaltzaindia. (argitaragabea, eta SIADDECO 1979an laburtuta emana).
- , 1979, *Hizkuntz borroka Euskal Herrian*. Bilbo: Euskaltzaindia.
- SIGUÁN, M., 1998, “Sociología del lenguaje” in Giner *et al.* (ed.), 1998: 737-8.
- SIMON, G., d/g, “Zur beurteilung von Informationsarten” [Sarean: <http://homepages.uni-tuebingen.de/gerd.simon/Infoarten.pdf>]
- SIMON, H., 2006, “Reconstructing historical orality in German – what sources can we use?” in Taavitsainen I.; Härmä J.; Korhonen J. (ed.), *Dialogic language use – Dimensions du dialogisme – Dialogischer Sprachgebrauch. Mémoires de la Société Néophilologique de Helsinki* 66. Helsinki: Société Néophilologique, 7-26.
- SMITH-HEFNER, N.J., 1989, “A Social History of Language Change in Highland East Java” in *The journal of Asian Studies*, 48-2, 257-71.
- SORALUCE, N. DE, 1879, *Los Iberos ó sean euskaros y el euskara : memoria publicada en los números 20 y 21 de la revista Euskara*. Iruña: Joaquín Lorda.

- SOZIOLINGUISTIKA KLUSTERRA, 2010, *Soziolinguistika eskuliburua*. Gasteiz: Soziolinguistika Klusterra, Eusko Jaurlaritzza.
- SPOLSKY, B., 1983, "Triglossia and literacy in Jewish Palestine of the first century" in *IJSL*, 42: 95-109.
- , 1996, "Conditions for Language Revitalization: A Comparison of the Cases of Hebrew and Maori" in *Current Issues in Language and Society*, 3, 177-201.
- , 1996b, "English in Israel after Independence" in Fishman, J. A, Rubal-Lopez, A., Conrad, A. W. (ed.), *Post-Imperial English*. Berlin: Mouton.
- SPOLSKY, B.; BOOMER L., 1983, "The Modernization of Navajo" in Cobarrubias, J.; Fishman, J. A. (ed.), 1983: 235-252.
- SPOLSKY, B.; COOPER, R., 1991, *The languages of Jerusalem*. Oxford: Clarendon Press.
- STEIN, P., 1982, *Connaissance et emploi des langues à l'Ile Maurice*. Hamburg: Helmut Buske Verlag.
- STOCK, B., 1987, "Language and Cultural History" in *New Literary History*, 18-3, 657-670.
- SWADESH, M., 1948, "Sociologic notes on obsolescent languages" in *International Journal of American linguistics*, 14, 226-235.
- TABOURET-KELLER, A., 1968, "Sociological factors of language maintenance and language shift: a methodological approach based on European and African Examples" in Fishman, J. A; Ferguson, C. A. *et al.* (ed) 1968: 107-118.
- TAULI, V., 1968, "Introduction to a Theory of Language Planning" in *Studia Philologiae Scandinavica*, 6.
- TELLECHEA, J. I., *¿Por qué no se publicó en el siglo XVIII la Corografía del P. Larramendi?*, 271-287.
- TEYSSIER, P., 1994, "Histoire externe du portugais" in Holtus, G.; Metzeltin, M.; Schmitt, C., 1994, *Lexikon der Romanistischen Linguistik*. Tübingen: Max Niemeyer.
- THAMIN, N., 2011, "Approche systématique des parcours migratoires: pour une meilleure prise en compte de la pluralité" in *Cahiers de l'ILOB*, 2, 79-104.
- TIEKEN-BOON VAN OSTADE, I., 2000, "Social Network Analysis and the History of English" in *European Journal of English Studies*, 4-3, 211-216.
- , 2000, "Sociohistorical linguistics and the observer's paradox" in Kastovsky, D.; Mettinger, A. (ed.), *The History of English in a Social Context. A Contribution to Historical Sociolinguistics*. Berlin: Mouton de Gruyter, 441-461.
- THOMASON, S.; KAUFMAN, T., 1988, *Language contact, Creolization, and Genetic Linguistics*. Berkeley, CA: University of California Press.
- TORREALDAI, J. M., 1977, *Euskal idazleak, gaur. Historia social de la lengua y literatura vascas*. Oñati-Arantzazu: Jakin.

- , 1998, *El libro negro del euskera*. Donostia: Tarttalo.
- TOVAR, A., 1980, *Mitología e ideología sobre la lengua vasca*. Madrid: Alianza Editorial.
- TREBIÑO, I.; ARTETXE, M.; AZURTZA, I., 2001, *Administrazio zibileko testu historikoak*. Oñati: IVAP-HAEE. (Trebiño, I. ed.).
- TRUDGILL, P., 1972, “Sex, covert prestige, and linguistic change in the urban British English of Norwich” in *Language and society*, I, 179-195.
- , 1978, *Sociolinguistic patterns in British English*. London: Edward Arnold.
- , 2002, *Sociolinguistic Variation and Change*. Edinburgh: Edinburgh University Press.
- , 2010, *Investigations in Sociobistorical linguistics*. New York: Cambridge University.
- TURELL, M. T., 2003, “Apparent and real time in studies of linguistic change and variation” in *Noves SL. Revista de Sociolingüística*, [Sarean: [http://www.gencat.cat/llengua/noves/noves/hm03tardor/docs/a\\_turell.pdf](http://www.gencat.cat/llengua/noves/noves/hm03tardor/docs/a_turell.pdf)]
- TUTEN N. D., 2003, *Koineization in Medieval Spanish*. Berlin : Mouton de Gruyter.
- TUTEN N. D.; TEJEDO-HERRERO, F., 2011, “The relationship between Historical Linguistics and Sociolinguistics” in Díaz-Campos, M. (ed), *The handbook of hispanic sociolinguistics*. Malden: Wiley, Blackwell, 283-302.
- TXURRUKA, J. M.; BARRUTIA, E. (ed.), 2005, *Euskara zientifiko-teknikoa: normalizaziotik homologaziora*. Bilbo: Mendebalde Euskal Kultur Alkartea.
- UGALDE, M., 1966 (erabilitako iturria 1979), *Unamuno y el vascuence*. Donostia: Ediciones Vascas.
- ULIBARRI, K., 2013, “External History. Sources for historical research” in Martínez-Areta, M. (ed.), *Basque and proto-basque : language-internal and typological approaches to linguistic reconstruction*. Berlin: Peter Lang.
- ULZURRUN, F. DE, 1662, “Carta del Doctor D. Fermin de Ulzurrun al Diputado del Reino Don Martin de Agoiz” in Estornés Lasa 1970.
- UNAMUNO, M. DE, 1968, *Obras completas, IV. La raza y la lengua*. Madrid: Escelicer.
- UNESCO, (1977-1981), *Historia de la humanidad. Desarrollo cultural y científica*. Barcelona: Planeta. (Jatorrizko izenburua: *History of Mankind. Cultural and Scientific development*)
- UNIVERSITY OF CALIFORNIA SANTA CRUZ, d/g, “Distinguish between primary and secondary sources”, [<http://library.ucsc.edu/help/howto/distinguish-between-primary-and-secondary-sources>]
- URKIXO, J.: ikus Urquijo e Ibarra, J.
- URMENETA, B., 1996, *Navarra ante el vascuence. Actitudes y actuaciones (1876-1919)*. Pamplona: Gobierno de Navarra.
- URQUIJO E IBARRA, J., 1907, *Obras vascongadas del doctor labortano Joanes d'Etcheberri*. Paris: P. Geuthner.

- , 1910, “¿Retrocede el vascence?” in *RIEV*, 4, 1910, 137-138.
- , 1918, *Estado actual de los estudios relativos a la lengua vasca*. Bilbo: Eléxpuru hermanos. [Sarean: <http://archive.org/details/estadoactualdelo00urquuooft>]
- , 1919, “Lengua internacional y lenguas nacionales. El euskera lengua de civilización” in *RIEV* 1919, 10, 2, 164-180; gero, 1920. Bilbo: Junta de Cultura Vasca.
- URRUTIA, A., 1988, “Euskara eta dokumentu notarialak” in *II EMB Euskara / 2. Hizkuntza eta gizartea – Lengua y sociedad*. Gasteiz: Eusko Jaurlaritzza, 27-32.
- (ed.), 2003, *Bizkaiko Batzar Nagusiak eta Euskara: 1833-1877. Euskarazko testuen bilduma et azterketa*. Bilbo: Bizkaiko Batzar Nagusiak.
- , 2011, “El castellano y el euskera: léxico jurídico de contacto” in *Oihernart*, 26, 527-558.
- , 2014, “Euskararen corpusa eta estatusa zuzenbidearen alorrean: ikuspegi iurilinguistikoa” in Madariaga, J.; Adot, A. (ed.), *Nazioarteko Jardunaldiak: Euskara gobernuko goi erakundetan historian zehar*. Arre: Pamiela, 7-16.
- URTASUN, E., 2001, “Euskararen historia soziala. Gogoeta” in *Bat aldizkaria*, 39. [Sarean: <http://www.soziolinguistika.eus/es/node/883>]
- URTASUN, E.; UZKEDA, A.; MARTINEZ LIZARDUIKOA, A., 2000, *Euskara eta Historia. Euskal Herriaren historia ezkutuz*. Donostia: Gaiak.
- VALLE DEL, J., 2013, *A Political History of Spanish. The making of a Language*. Cambridge: Cambridge University Press.
- VALLE LERSUNDI, A., 1926, “Algunas conjeturas acerca de Geografía histórica de Guipúzcoa” in *RIEV*, 17, 1926, 425-436.
- VALLVERDÚ, F., 1973, *El fet lingüístic com a fet social. Assaig de lingüística institucional*. Barcelona: Edicions 62.
- , 1979 [1970], *Dues llengües, dues funcions? Per una història lingüística de la Catalunya contemporànea*. Barcelona: Edicions 62.
- , 1984, “A sociolinguistic History of Catalan” in *IJSL*, 47, 13-28.
- VAN EK, J. A.; TRIM, J. L. M., 2000, “Sociocultural competence” in *Vantage*. Cambridge: Cambridge University Press, 95-105.
- VELASCO, L., 1879, *Los Euskaros de Alava, Guipúzcoa y Vizcaya. Sus orígenes, historia, lengua, leyes, costumbres y tradiciones*. Barcelona: Oliveres.
- VELTMAN, C., 1983, *Language Shift in the United States*. Berlin: Mouton Publishers.
- VERDOODT, A., 1971, “The differential impact of immigrant French speakers on indigenous German speakers; a case study in the light of two theories” in *International Migration Review*, 5, 1971-2, 138-146.
- VERLEYEN, S., 2008, “L’application de modèles synchroniques à la diachronie” in Fagard, B., Prévost, S.; Combettes, B.; Bertrand, O. (ed.), *Evolutions en français. Etudes de linguistique diachronique*. Berlin: Peter Lang, 461-477.



- VILLASANTE, L., 1951, "En torno al problema del vascuence" in *Cantabria franciscana*, IX, 8, 40-54.
- , 1952, "Aclaraciones a "¿Esperanto o vascuence?"" in *Cantabria Franciscana*, X, 55-66.
- , 1954, "El estudio del euskera en nuestra carrera" in *Cantabria Franciscana*, IX, 138-147.
- , 1961, "Sarrera-itzak" in *Cantabria franciscana* XIX, 57-59, 216-220.
- , 1966 [1956], "Una lista de pueblos vascongados de Vizcaya, Guipúzcoa y Navarra de principios del siglo XIX" in *Elkarlanean* 1966: 44-60.
- , 1980, *La H en la literatura vasca*. Oñati: Eleizalde bilduma 7.
- , 1988, *Euskararen auziaz*. Lizarra: Eleizalde bilduma, 9.
- VINSON, J., 1877, "Avant-propos" in Ribary, F., 1877 [1866]. *Essai sur la langue basque*. Paris: F. Viewg libraire-éditeur.
- , 1879, "El método científico y la lengua euskara" in *Revista Euskara*, II, 144-148.
- VON GLASERSFELD, E., 1988 [1981], "Introduction à un constructivisme radical" in Watzlawick, P., *L'invention de la réalité. Contributions au constructivisme*. Paris: Seuil, 19-43.
- WARDHAUGH, R., 1986, *An Introduction to Sociolinguistics*. Oxford: Blackwell.
- WATTS, R.; TRUDGILL, P., 2002, *Alternative histories of English*. London: Routledge.
- WATZLAWICK, P., 1980, *Le langage du changement. Éléments de communication thérapeutique*. Paris: Seuil.
- , 1988, *L'invention de la réalité. Contributions au constructivisme*. Paris: Seuil.
- WEINREICH, M., 1953, "Yidishkayt and yiddish: On the Impact of Religion on Language in Ashkenazic Jewry" in *Hainbat egile* 1953: 481-514.
- , 1968, "Yidishkayt and Yiddish: On the Impact of Religion on Language in Ashkenazic Jewry" in Fishman (ed) 1968: 382-413.
- , 1973, *Geshikhte fun der yidisher shprakh*. New York: YIVO. Itzulpenez: 1980, *History of the Yiddish Language*. Chicago: University of Chicago Press.
- WEINREICH, U., 1953, *Languages in Contact*. New York: Publications of the Linguistic Circle.
- , 1976, *Sprachen in Kontakt. Ergebnisse und Probleme der Zweisprachigkeitsforschung*. München: Beck'sche Elementarbücher (Weinreich 1953 liburuararen alemanezko bertsioa).
- WEINREICH, U.; LABOV, W.; HERZOG, M. I.; 1968, "Empirical Foundations for a Theory of Language Change" in Lehmann, W. P.; Malkiel, Y. (ed.), *Directions for Historical Linguistics*. London: University of Texas Press, 95-195.
- WEINSTEIN, B., 1980, "Language Planning in Francophone Africa" in *Language Problems and Language Planning*, 4, 1, 55-77.

- WILLEMYNS, R.; VANDENBUSSCHE, W., 2006, "Historical sociolinguistics: Coming of age?" in *Sociolinguistica*, 20, 146-165.
- WILLIAMS, C. H., 1980, "Language contact and language change in Wales, 1901-1971: a study in historical geolinguistics" in *Welsh History Review*, 10, 207-238.
- (ed.), 1991, *Linguistic Minorities, Society and Territory*. Clevedon: Multilingual Matters.
- WITHERS, C. W. J., 1984, *Gaelic in Scotland 1698-1981: the Geographical History of a Language*. Edinburgh: John Donald.
- , 1986, "Gaelic Communities in Lowland Scotland, 1709-1891: explorations towards a social history" in *Scottish Language*, 5, 48-64.
- , 1991a, "An Essay in Historical Geolinguistics: Gaelic Speaking in Urban Lowland Scotland in 1891" in Williams (ed.) 1991: 150-172.
- , 1991b, "Gaelic speaking in urban Lowland Scotland: the evidence of the 1891 Census" in *Scottish Gaelic Studies*, XVI, 115-148.
- WODAK, R., 2000, "Does Sociolinguistics need Social Theory? New Perspectives in Critical Discourse Analysis". [Sarean: <https://www.univie.ac.at/linguistics/forschung/wittgenstein/unemploy/bristol5.htm>]
- WOLFF, G., 1990, *Deutsche Sprachgeschichte*. Tübingen: Francke.
- WOLFF, H., 1959, "Intelligibility and inter-ethnic attitudes" in *Anthropological Linguistics*, 1, 34-41.
- WRIGHT, L. (ed.), 2000, *The Development of Standard English, 1300-1800. Theories, Descriptions, Conflicts*. Cambridge: Cambridge University Press.
- WURM, S., 1991, "Language Death and Disappearance: Causes and Circumstances" in *Diogenes*, 39, 1-18.
- YOLDI, P. (ed.), 1996, *Iruña eta euskara. Iruña eta Euskara Ihardunaldiak, 1995eko abenduaren 18tik 20ra*. Iruña: Iruñeko Udala.
- YRIZAR, P., 1973a, "Los dialectos y variedades de la lengua vasca. Estudio lingüístico-demográfico" in *BRSBAP*, 1973, 1-2-3 koadernoak.
- , 1973b, "Los dialectos y variedades de la lengua vasca. Variedades desaparecidas y variedades amenazadas de rápida extinción. Su evolución en el transcurso de un siglo" in *ASJU*, 3.
- , 1981, *Contribución a la dialectología de la lengua vasca*. Donostia: Gipuzkoako Aurrezki Kutxa Probintziala.
- ZABALA, J.M., 1848, *El verbo regular vascongado del dialecto vizcaino*. San Sebastián: R. Baroja 1848, jas. in Gómez López, R., "Las ideas lingüísticas de Juan Mateo Zabala: "El verbo regular vascongado del dialecto vizcaino" [1848]", in *Oibenart: cuadernos de lengua y literatura [= Segundas Jornadas de Lingüística Vasco-Románica: Nuevos Estudios]*, 23, 2008, 165-183.

- ZABALETA, J., 2014, "Orio, euskaraz ardaztutako herria" in *Karkara Euskaraz bizi-bizi*, 2014-07-05 [Sarean: <http://karkara.com//komunitatea/euskaraz-bizi-bizi/1404583186994>]
- ZABALTZA, X., 2006, *Una historia de la lengua y los nacionalismos*. Bartzelona: Gedisa.
- ZALBIDE, M., 1988, "Mende-hasierako euskalgintza: urratsak eta hutsuneak" in *Hainbat egile 1988: II*, 390-412.
- , 1990, "Euskal Eskola, asmo zahar bide berri" in *Hainbat egile 1990*, 1, 211-271.
- , 2003, "Hendai-Hondarribietako biltzarrak, XX. mendeko hizkuntzaplantzaren iturburu" in *Hainbat egile 2003*: 1-134.
- , 2004, "Joshua A. Fishman-en RLS edo HINBE". [Sarean: [http://www.erabili.com/zer\\_berri/muinetik/1086087086/](http://www.erabili.com/zer_berri/muinetik/1086087086/)]
- , 2007a, "Pedagogoa Batzar Nagusietan. Hizkuntzen azterbideak, Iturriagaren argitan." in *Euskera*, LII, 2007-1, 61-157. [Sarean: <http://www.euskaltzaindia.net/dok/euskera/69436.pdf>.]
- , 2007b, "Iparraldeko euskalgintza, XIX. mendearen bigarren erdian: Zaldubi eta bere garaia" in *Euskera*, 52, 877-1008. [Sarean: <http://www.euskaltzaindia.net/dok/euskera/71459.pdf>.]
- , 2008, "Arnasgunea: zenbait gogoeta". Argitaratu gabea.
- , 2009, "Aurrez aurreko jardunaren lekua HINBE-saioetan". *Udaltopek interneten argitara emana*: <http://www.udaltop.com/fitxategiak/dokumentuak/dokumentazioa/aurrez-aurreko-jardunaren-lekua-hinbe-saioetan-2.pdf>, 2012-06-06an jaitsia.
- , 2011a, "Diglosiaren purgatorioaz. Teoriatik tiraka" in *BAT Soziolinguistika aldizkaria*, 79-80, 13-152.
- , 2011b, "Hamar ondorio, gazi gozo" in *BAT Soziolinguistika aldizkaria*, 79-80, 225-254.
- , argitaratzeaz, "1. Aurkezpen gisa", in Gardner *et al.* Prentsan.
- , argitaratzeaz, *Hitz-erabidea, EHSrako iturri*. Bilbo: Euskaltzaindia.
- ZALBIDE, M.; MUÑOZA, A., 2006, "Lardizabal eta bere euskal gramatika, perspektiba soziolinguistikoan" in *Lardizabal 2006*: 37-261.
- ZAPIRAIN, D.; MORA J.C., "'Docena bat guizonen artu naute': 1766ko urteko Matxinadari buruzko zenbait xehetasun eta euskaraz idatzitako txosten baten berri", in *Notitia Vasconiae*, 2, 2003, 433-442.
- ZARRAGA, A.; COYOS, J.-B.; HERNÁNDEZ, J. M.; JOLY, L.; LARREA, I.; MARTÍNEZ, L. V.; URANGA, B.; BILBAO, P., 2010, *Soziolinguistika eskuliburua*, Andoain: Soziolinguistika Klusterra/ Vitoria-Gasteiz: Eusko Jaurlaritzaren Argitalpen Zerbitzu Nagusia.
- ZENBAITEN ARTEAN, 1960, *Geografía histórica de la lengua vasca*. Donostia: Auñamendi.

- ZENTNER, H., 1966, "The Social Time-Space Relationship: A Theoretical Formulation" in *Sociological Inquiry*, 36-1, 61-79.
- ZUAZO, K., 1988, *Euskararen Batasuna*. Bilbo: Euskaltzaindia.
- , 1991, "Euskararen egoera Bonaparte-ren garaian" in *Jakin*, 66, 11-43.
- , 1992, "Euskaldunek euskalkienganako izan dituzten jarrerez" in Gómez, R.; Lakarra, J.A. (ed.) 1992: 25-48.
- , 1995, "The Basque Country and the Basque Language: an overview of the external history of the Basque language" in Hualde *et al.* 1995: 5-30.
- , 2000, *Euskararen sendabelarrak*. Irun: Alberdania.
- , 2008, *Euskalkiak. Euskararen dialektoa*. Donostia: Elkar.
- , 2012, *Arabako euskara*. Donostia: Elkar.
- ZUAZO, K. (ed.), 2000, *Dialektologia gaiak*. Gasteiz: Arabako Foru Aldundia.
- ZUBIAUR BILBAO, J. R., 2001, *Las ideas lingüísticas vascas en el s. XVI (Zaldibia, Garibay, Poza)*. San Sebastian: EUTG.



# I. ERANSKINA

## *EHS*ren hiztegi teknikoa

Eredu-metodologikoa ondo ulertzeko beharrezkoak diren terminoak jaso dira hemen. Izan ere, *aipua*, *bilduma* eta antzeko hitzak era jakinean erabiltzen ditu *EHS*k. Hitz tekniko horien esanahia hiztegitxo honetan jaso dugu.

**Adierazpidea:** Hiztuna nola ari da? Ahoz, idatziz ala irakurriz?

**Aipu-fitxa:** Etiketa soziolinguistikoen arabera markatutako aipu bat gordetzen duen pdf fitxategia.

**Aipu literala:** *EHS*k prestatu duen dokumentu-fitxategian jasota dagoen dokumentu zabalagotik hitzez hitz hartu eta etiketatu den testu-zatia. Batzuetan bi zati bereizten dira: azal-zatia eta mami-zatia.

**Aipu moldatua:** Hitzez hitzeko aipua izan gabe, dokumentu-fitxategian jasotako jatorrizko dokumentu batean edo gehiagotan jasotako mamiaren laburpena. Hiru egoeratarako bereziki egokia da: (1) une eta leku jakineko informazioa oso ugaria denean eta, ondorioz, banakako aipuak sortzeak amaierarik gabeko lana emango lukeenean, batez ere datu berbera behin eta berriro errepikatzen bada; (2) dokumentu jakin bat bere garrantziagatik biltegian edo 'elkartegia'n jaso nahi bada, oraindik aipuak aukeratu eta markatzeko astirik izan ez bada ere; (3) liburu hainbat egileren artikulubilduma denean eta, ondorioz, artikulua banan-banan liburu-zati moduan jasotzen direnean, liburu osoaren erreferentzia egokia izan ahal izateko.

**Aipua:** *Thesaurus*aren terminoekin etiketatzen den lan-unitatea, dokumentu-fitxategian jasota dagoen dokumentu batetik hartua: moldatua edo literala izan liteke.

**Aipuaren azal-zatia:** Aipu literalak bi garaiz hitz egiten duenean, bata bestean txertaturik, irakurlearengandik denboran hurbilen den zatia. Sarritan aipu txertatu baten ondoriozkoa izan ohi da.

**Aipuaren mami-zatia:** Aipu literalak bi garaiz hitz egiten duenean, bata bestean txertaturik, irakurlearengandik denboran urrunen den zatia. Sarritan aipu txertatu baten ondoriozkoa izan ohi da.

**Azterbidea:** Datu soziolinguistikoak aztertzeko *EHS*k bereizten dituen sei azterlerroetako bat. Azterlerro horiek honako hauek dira: deskriptiboa, zinetikoa, dinamikoa, prospektiboa, kontrastiboa eta preskriptiboa. Azterbide bakoitza sei dimentsioren arabera azter daiteke, matrizea osatuz (bere osotasunean,

proiektu honen webgunearen hasiera-orriaren eskuinean dago ikusgai: ‘Matrize soziolinguistikoa...’). Matrizearen dimentsioaren eta azterbidearen arteko ebakidura edo intersekzio bakoitzari “gelaxka” esaten zaio.

**Balioa:** Termino batzuk (Noizko garaiaz: noiztik; Noizko garaiaz: noiz arte; Non zibila; jarduera arloan hainbat lekutan, Beste erdarak) markatzean ezinbestean jarri behar zaion zehaztapena (data, leku-kodea edo hizkuntza-kodea, ondoz ondo).

**Bibliografia-eremua:** Sarrera-motei dagokien eremu posiblea.

**Bilduma:** *EHS*ren dokumentuak eta datuak kudeatzeko aplikazioan datu-iturri jakin batekin erlazionatutako guztia biltzen duen karpeta. Karpeta horri datu bibliografikoak eransten zaizkio.

**Corpus:** Hizkuntzaren barne-osaerako elementuak: hiztegia, gramatika eta, oro har, zuzentasun gramatikalerako behar diren elementuak. Hizkuntza-plan-gintzan ‘estatus’arekin kontrastatua.

**Datu bibliografikoak:** Dokumentu-aipu multzo bakoitza (bilduma) identifikatzeko datuak, dokumentu nagusia ondo identifikatzea ahalbidetzen dutenak. Datu horien artean daude, bereziki, ‘bibliografia-eremua’ eta ‘sarrera mota’.

**Dimentsioak:** Datu soziolinguistikoak aztertzeko *EHS*k bereizten dituen bost ikuspegiak. Ikuspegi edo dimentsio horiek honako hauek dira: hizkuntza-erabilera (= A dimentsioa), hizkuntza-gaitasuna (kontzeptu honetan sartzen dira bai hizkuntzen ezagutza eta bai, zabalago, hiztunen gaitasuna) (= B dimentsioa), hizkuntz(ar)en barne-osaera (nolabait hizkuntzaren beraren bilakaerak ematen dituen datu soziolinguistikoak) (= C dimentsioa), gizarte-giroa (hots, hizkuntzaren barne- edo kanpo-alorrekoa ez den beste edozein gertakari edo ezaugarri) (= D dimentsioa) eta, azkenik, jendeak hizkuntzekiko eta hiztunekiko dituen iritzi-jarrera-jokaerak (= E dimentsioa). Dimentsio bakoitza sei azterbideren arabera azter daiteke, matrizea osatuz. Matrizearen dimentsioaren eta azterbidearen arteko ebakidura edo intersekzio bakoitzari gelaxka esaten zaio.

**Dokumentu-fitxategia:** Jatorrizko dokumentu bat (gehienetan, baina ez ezinbestean, testuz osatua: irudia, mapa, taula eta abar) proiektu honen formatu digitalera egokitua, aipu baten edo batzuen iturria dena.

**Elkartegia:** *EHS*ren egitasmoaren iturri-dokumentu eta datu guzti-guztiak biltzen dituen gordailua edo biltegia.

**Estiloa:** Zein da komunikazioaren estiloa edo erregistroa? *EHS*k hiru estilo bereizten ditu: formala, informala eta intimoa. Estiloa bereizi ezin duenean, datu nahikorik ez dagoelako-edo, ‘Oro har, zehaztu gabe’ izeneko terminoa erabiltzen du.

- Gelaxka:** Dimentsioek eta azterbideek osatzen duten matrizearen ebakidura edo intersekzio bakoitzari 'gelaxka' esaten zaio. Azterbideek zenbaki bana daramate izendapenean, eta dimentsioek letra bana. Ondorioz, gelaxka guztiek zenbaki eta letra bana daramate, izenaz gain, 1A-tik 6E-raino, guztira 30. Gelaxkek osatzen duten matrize osoa dago ikusgai VII. eranskinean.
- Gizarte-giroa:** Datu soziolinguistikoak aztertzeko *EHSk* bereizten dituen bost ikuspegietako bat. Ikuspegi hau hizkuntzaz kanpoko gizarte-giroari buruzko datuez arduratzen da. Sei azterbideren arabera analiza daiteke, matrizea osatuz.
- Hizkuntza-aldaera:** Zein da komunikazioaren zati batean erabili den hizkuntza edo dialektoa? Ez du zergatik bat etorri komunikazio horren hizkuntza nagusiarekin.
- Hizkuntzaren barne-osaera:** Datu soziolinguistikoak aztertzeko *EHSk* bereizten dituen bost ikuspegietako bat. Ikuspegi hau hizkuntzaren barne-osaerari buruzko datuez arduratzen da. Sei azterbideren arabera analiza liteke, C dimentsioa osatuz.
- Hizkuntza-erabilera:** Datu soziolinguistikoak aztertzeko *EHSk* bereizten dituen bost ikuspegietako bat. Ikuspegi hau hizkuntzaren erabilerari buruzko datuez arduratzen da. Sei azterbideren arabera analiza liteke, A dimentsioa osatuz.
- Hizkuntza-gaitasuna:** Datu soziolinguistikoak aztertzeko *EHSk* bereizten dituen bost ikuspegietako bat. Ikuspegi hau hiztunen hizkuntza-gaitasunari eta -ezagutzari buruzko datuez arduratzen da. Datuen interesgunea bietarikoak izan liteke: hizkuntza-gaitasuna izatea; hizkuntza-gaitasuna eskuratzea. Sei azterbideren arabera analiza liteke, B dimentsioa osatuz.
- Hizkuntza-kodea:** 'Jarduera' arloan 'beste erdarak' eremua definitzeko erabiltzen den kodea.
- Hizkuntza nagusia:** Zein da komunikazioaren hizkuntza nagusia? Zein da gehien erabiltzen den hizkuntza, objektiboki? *EHSk* oinarritzko bost aukera aurreikusi ditu: 'beti edo ia beti euskaraz', 'maizago euskaraz', 'nahas-mahas', 'maizago erdaraz' eta 'beti edo ia beti erdaraz'. Likert moduko eskala simetriko horri parametro honen zehaztasuna desagerrarazten duen gehigarriko terminoa erantsi behar zaio: 'oro har, zehaztu gabe'.
- Ikerburua:** *EHSrako* ikersaio jakina idazten duen pertsona.
- Inferentzia:** Etiketatutako aipuan hitzez hitz halakorik esaten ez bada ere, *EHS*-ren ustez aipu horretatik atera duen arrazoibidezko ondorioa.
- Iritziak-jarrerak-jokabideak:** Datu soziolinguistikoak aztertzeko *EHSk* bereizten dituen bost ikuspegietako bat. Ikuspegi hau hizkuntzarekiko eta hiztunekiko iritziei, jarrerari eta jokaerari buruzko datuez arduratzen da. Sei azterbideren arabera analiza liteke, E dimentsioa osatuz.



- Jatorrizko dokumentua:** Dokumentu-fitxategi baten oinarri den dokumentua: baliabidez elementu fisikoa izan daiteke, edo informatikoa; testua, irudia edota soinua, baina gehienetan liburua edo artikulua.
- Kodetze-arduraduna:** Markatzaileen lana gainbegiratzen duen arduraduna.
- Leku-kodea:** 'Non zibila' eremua egoki betetzeko behar den kodea, gertakari baten lekua adierazten duena.
- Marka:** Dokumentu edo aipu bati eranstean datu-katea, bibliografikoa, soziolinguistikoa edo bestelakoa (kudeaketazkoa), dokumentuaren edo aipuren izaera zehazteko eta gero egin beharreko bilaketak ahalbidetzeko.
- Markatzailea:** Ikerburuak aukeratutako dokumentuetan bereizitako aipuei markak esleitzen dizkion lankidea. Kodetze-arduradunak gainbegiratzen du horren lana.
- Nagusitasun-moldaera:** Hiztunak edo hiztun-taldeak hizkuntza bat baino gehiago erabili ohi duenean (edo erabili beharko lukeenean, dakienean edo jakin behar lukeenean, kasuen arabera) horietako zein da nagusi, bereizi den arlo bakoitzean?
- Onimoak:** Etnonimoen, glotonimoen, antroponimoen, toponimoen eta gaine-rako x-onimoen definizioen inguruko gaiak.
- Osagaia:** Bilduma batean jasota dauden fitxategiak, bai dokumentu osoak ('dokumentu-fitxategia') bai zatiak ('aipua-fitxak'), zein bere datuekin.
- Sarrera mota:** Bilduma bateko dokumentuaren argitalpen-mota.
- Termino-zerrenda:** *Thesaurus*aren oinarrizko elementuen zerrenda, gehigarritzko daturik gabe. Elementu horiek aipuei marka soziolinguistikoa jartzeko erabiltzen dira, hain zuzen. Ikus VIII. eranskina.
- Terminoak:** *Thesaurus*aren oinarrizko elementua, aipuei marka soziolinguistikoa jartzeko erabiltzen dena.
- Thesaurusa:** Markatzeko erabiltzen diren termino soziolinguistikoko guztiak, haien esanahiak eta haien arteko harremanak zerrendatzen dituen dokumentua. Oinarritzko metodologia-eredutik eratorria da. Bi bertsiotan dago: garatua eta laburtua. Ikus VIII. eranskina.
- Zabaleroa:** Norentzat da komunikazioa? Norberarentzat bakarrik, solaskide bakar batentzat, ezezagun-multzo batentzat? Zabaleroak hainbat balio izan dezake: 'oro har, zehaztu gabe' (ahozkoa/irakurritzko/idadzizkoa); 'bakarritzko' (ahozkoan bakarrik); 'nork beretzat' (irakurritzkoan eta ahozkoan); 'boz gora' (irakurritzkoan bakarrik); 'ezagunarentzat' eta 'ezezagunentzat' (idadzizkoan bakarrik).

## II. ERANSKINA

### Soziolinguistika historikoaz diharduen nazioarteko bibliografia

Bigarren eranskin honetan dagoen bibliografia aukeratzeko orduan, zenbait irizpide kontuan izan da. Hona, labur-labur, irizpide nagusiak:

a) Bereziki SOZIOLinguistikoa den bibliografia historikoa jasotzen saiatu gara. Eskola bariasionistaren lan historikoak ez dira sistematikoki jaso, neurri handi batean *EHS* proiektuaren interesetatik urrun geratzen direlako. Hots, gure ikerbidearekin lotura zuzena duen lanak jasotzen saiatu gara. Hala ere, soziolinguistika historikoa gehien-edo landu duen eskola izanik bariasionismoa, bertako hainbat lan agertzen da zerrenda honetan.

b) Modu berean, historikoak ez diren lan soziolinguistikoak ez dira normalean bibliografia honetan jaso.

c) Dokumentu honetan nazioarteko bibliografia jaso dugu normalean. Euskal Herriari buruzko bibliografia soziohistorikoa Joseba Intxaustiren liburuan (2011) aurki daiteke; bibliografia honen bukaeran adibide bakan batzuk baino ez dira jaso.

d) Soziolinguistika historikoak besarkatzen duen ikerketa-esparru zabala, bere diziplinartekotasuna eta azken urteetan ezagutu duen zabaltze handia kontuan harturik, hemen eskaintzen den nazioarteko bibliografiak ez du exhaustiboa izateko asmorik. *EHS*ren eredu metodologikoa prestatu bitartean ezagutu edota eskuartean izan ditugun liburuak aipatzen dira hemen.

e) Gure helburua ez da izan bibliografia exhaustiboa eskaintzea, hizkuntzen historia sozialarekin lotura izan dezaketen ikerlerro diferenteez eskaintzen duten aniztasuna erakustea baizik.

f) Interesgarriak izan daitezkeen artikuluak, soziolinguistika historikoari eskainitako aldizkari edo liburu batean badira, normalean ez ditugu hemen jaso, bakarrik aldizkariaren alearen edo liburuaren erreferentziak jaso ditugu hemen.

Hona beraz, besterik gabe, goiko sei irizpide horien arabera prestatu den bibliografia.

ABAD, M., 1994, *El cambio de lengua en Orihuela*. Estudio sociolingüístico-histórico del siglo XVII. Murcia: Universidad de Murcia, Secretariado de Publicaciones.

ABALAIN, H., 1998, *Histoire des langues celtiques*. Paris: J.-P. Gisserot.

ADAMS, J.N., 2003, *Bilingualism and the Latin Language*. Cambridge: Cambridge University Press.

- , 2008, *The Regional Diversification of Latin 200 BC-AD 600*. Cambridge: Cambridge University Press.
- AFENDRAS, E., 1969, "Sociolinguistic history, sociolinguistic geography and bilingualism" Paper presented at the International Days in Sociolinguistics, *Istituto Luigi Sturzo*, Rome, September 14-17, 1969.
- AHAČIČ, K., 2014, *The History of Linguistic Thought and Language Use in 16th Century Slovenia*. Frankfurt: Peter Lang.
- AMMON, U.; MATTHEIER, K.J.; NELDE, P.H., 1999, *Historische Soziolinguistik = Historical sociolinguistics = La sociolinguistique historique*. Tübingen: Max Niemeyer.
- ANIPA, K., 2012, "Centripetal and centrifugal forces in the sociolinguistic configuration of Iberian Peninsula" in Hüning, M.; Vogl, U.; Moliner, O. (ed.), *Standard Languages and Multilingualism in European History*, John Benjamins, 231-258.
- AQUINO WEBER, D.; COTELLI, S.; KRISTOL, A. (ed), 2009, *Sociolinguistique historique du domaine gallo-roman. Enjeux et méthodologies*. Berne: Peter Lang.
- ARACIL, LL. V., 1983, "La història sociolingüística d'Europa: el tema i la temptació" in *Dir la realitat*. Barcelona: Lluís V. Aracil.
- , 1996, "Història inèdita de la llengua catalana" in *Caplletra: revista internacional de filologia*, 21, 185-190.
- , 2004, *Do Latim às Línguas Nacionais: Introdução à História Social das Línguas Europeias*. Santiago de Compostela: Associação de Amizade Galiza-Portugal.
- AYRES BENNETT, W., 2001, "Socio-historical linguistics and the history of French" in *French Language Studies*, 11, 159-77.
- , 2004, *Sociolinguistic Variation in Seventeenth-Century France: Methodology and Case Studies*. Cambridge: Cambridge University Press.
- BAGGIONI, D., 1997, *Langues et nations en Europe*. Paris: Payot/Rivages.
- BAILEY, R., 1991, *Images of English: A Cultural history of Language*. University of Michigan Press.
- BALDINGER, K., 1971 [1958], *La formación de los dominios lingüísticos en la Península Ibérica*. Madrid: Gredos.
- BALESTRA, A., MARTINEZ, G., MOYNA, I., 2008, *Recovering the U.S. Hispanic Linguistic Heritage: Sociobistorical Approaches*. Houston: Arte Publico Press.
- BALIBAR, R., 1985, *L'institution du français. Essai sur le colinguisme, des Carolingiens a la République*. Paris : Presses universitaires de France.
- BALIBAR, R.; LAPORTE, D., 1974, *Le français national, Politique et pratique de la langue nationale sous la Révolution française*. Paris: Hachette.
- BANNIARD, M., 1992, *Viva voceo, Communication écrite et communication orale du IV<sup>e</sup> au IX<sup>e</sup> siècle en Occident latin*. Paris: Institut d'études augustiniennes.

- , 1993, “Latin tardif et français pré-littéraire: observations de méthode et de chronologie” in *Bulletin de la Société de Linguistique* de Paris, 88-1, 139-62.
- , 2001, “Causes et rythmes du changement langagier en Occident latin (IIIe-VIIIe siècles)” in *Revue Tranel*, 34-35, 85-99.
- , 2002, *Langages et peuples d'Europe, Cristallisation des identités romanes et germaniques (VIIe-XIe siècle)*. Toulouse: CNRS – Université de Toulouse-Le Mirail.
- BARBATO, M., 2011, “La sociolinguistique et l’histoire des variétés romanes anciennes” in *Revue Tranel*, 53, 77-92.
- BARRIGA VILLANUEVA, R.; MARTÍN BUTRAGUEÑO, P., 2010, *Historia sociolingüística de México*. México: El Colegio de México. 2 liburuki.
- BERGS, A., 2005, *Social Networks and Historical Sociolinguistics*. Berlin/ New York: Mouton de Gruyter.
- BERTRAND, J-M.; BOILLEY, P.; GENET, J-P., SCHMITT-PANTEL, P., 2012, *Langue et histoire. Actes du colloque de l'École doctorale d'histoire de Paris 1*. Paris: Publications de la Sorbonne.
- BERTUCCELLI, M., 2000, “Is diachronic speech act theory possible?” in *Journal of Historical Pragmatics*, 1-1, 57-66.
- BLANK, A.; KOCH, P. (ed.), 1999, *Historical Semantics and Cognition*. Berlin: Mouton de Gruyter.
- BLENCH, R. M.; SPRIGGS, M. (ed.), 1997, *Archaeology and Language I: theoretical and methodological orientations*. London: Routledge.
- , 1998, *Archaeology and Language II: correlating archaeological and linguistic hypotheses*. London: Routledge.
- , 1999a, *Archaeology and Language III: Artefacts, languages, and texts*. London: Routledge.
- , 1999b, *Archaeology and Language, IV: language change and cultural transformation*. London: Routledge.
- BLENCH, R., 2004, “Archaeology and Language: Methods and issues” in Bintliff, J. (ed.), *A companion to Archaeology*, 52-74.
- BOEMER, M., DARQUENNES, J., 2012, “Towards a historical sociolinguistic account of language-in-education policy in the German-speaking community of Belgium” in *Dutch Journal of Applied Linguistics*, 1-2, 219-235 or.
- BÖS, B.; KORNEXL, L., 2015, *Changing Genre Conventions in Historical English News Discourse*. Amsterdam eta Philadelphia: John Benjamins.
- BOUCHARD, C., 2002, *La langue et le nombril: une histoire sociolinguistique du Québec*. Anjou, Québec: Fides.
- BOYER, H.; GARDY, P. (ed.), 2001, *Dix siècles d'usages et d'images de l'occitan. Des troubadours à l'Internet*. Paris: L'Harmattan.

- BRANCA-ROSOFF, S.; SCHNEIDER, N., 1994, *L'écriture des citoyens. Une analyse de l'écriture des peu-lettrés pendant la période révolutionnaire*. Paris: Klincksieck.
- BRANCA-ROSOFF, S., 2007, "Sociolinguistique historique et analyse du discours du coté de l'histoire: un chantier commun ?" in *Langage et société*, 121-122, 163-76.
- BRAUNMILLER, K.; FERRARESI, G., 2003, *Aspects of multilingualism in European language history*. Amsterdam/ Philadelphia: Benjamins.
- BRETON, R., 1983, *Géographie des langues*. Paris: PUF.
- BRINTON, L.J., 2001, "Historical discourse analysis" in Schiffrrin, D.; Tannen, D.; Hamilton, H.E. (ed.), *The Handbook of Discourse Analysis*. Oxford: Blackwell, 138-160.
- BROUDIC, F., 1995, *La pratique du breton de l'Ancien Régime à nos jours*. Rennes, Presses Universitaires de Rennes.
- BRUNOT, F., 1905-1972, *Histoire de la langue française*. Paris: A. Colino.
- BURKE, P., 1981, "Languages and Anti-Languages in Early Modern Italy" in *History Workshop*, 11, 24-32.
- , 1996, *Hablar y callar – Funciones sociales del lenguaje a través de la historia*. Barcelona: Gedisa editorial. [Burke, Peter. (1993) *The Art of Conversation*. Cambridge: Polity Press.]
- , 2004, *Languages and communities in Early Modern Europe*. Cambridge: CUP.
- , 2005, *Towards a social history of Early Modern Dutch*. Amsterdam: Amsterdam University Press.
- BURKE, P.; PORTER, R. (ed.), 1987, *The Social History of Language*. Cambridge: CUP.
- , 1991, *Language, Self and Society*. Cambridge: Polity Press.
- , 1995, *Languages and Jargons: Contributions to a Social History of Language*. Cambridge: Polity Press.
- CALVET, L.J., 2010, *Histoire du français en Afrique : une langue en copropriété*. Paris: Ecriture.
- CANO, R., 1995, "Pragmática lingüística e historia de la lengua" in *Revista de Filología y su Didáctica*, 18-19, 703-717.
- CARROLL, R.; SKAFFARI, J., 2002, "Historical perspectives on text, discourse and pragmatics" in *The European English Messenger*, 11- 2, 48-52.
- CARVALHO, M.J., 1999, "Sociolinguística histórica: estatuto, metodologia e problemas" in *Revista Portuguesa de Filologia*. Coimbra: Faculdade de Letras.
- , 2003, "The transition from early to modern Portuguese: An approach from historical sociolinguistics" in Blake, B.; Burridge, K. (ed.), *Historical Linguistics 2001*. Amsterdam/Philadelphia: Benjamins, 59-69.
- CASTRO, A., 1941, *La peculiaridad lingüística rioplatense y su sentido histórico*. Buenos Aires.

- CERTEAU, M.; JULIA, D.; REVEL, J., 1975, *Une politique de la langue. La Révolution française et les patois: l'enquête de Grégoire*. Paris: Gallimard.
- CHARTIER, R.; COMPÈRE, M.-M.; JULIA, D., 1976, *L'Éducation en France du XVIe au XVIIIe siècle*. Paris: Société d'édition d'enseignement supérieur.
- CHARTIER, R., CAVALLO, G. (ed.), 2001 [1997], *Histoire de la lecture dans le monde occidental*. Paris: Seuil.
- CHEVALIER, J.C.; KUENTZ, P. (ed.), 1972, *Langage et histoire*. Paris: Larousse. (*Langue Française* aldizkariaren zenbaki berezia).
- CHEVALIER, J.C.; ENCREVÉ, P. (ed.), 1984, *Vers une histoire sociale de la linguistique*, Paris: Larousse. (*Langue Française* aldizkariaren zenbaki berezia).
- CLOSS, E., 2004, "Historical Pragmatics" in Horn, L. R.; Ward, G. (ed.), *Handbook of Pragmatics*. Oxford: Blackwell, 538-561.
- COLETES, A., 1993, "Hacia una sociolingüística histórica de la lengua inglesa: algunas propuestas liminares" in *Revista de filología inglesa*, 17, 13-20.
- COLOMBAT, B.; FOURNIER J.M.; PUECH, C., 2010, *Histoire des idées sur le langage et les langues*. Paris: Klincksieck.
- CONDE, J. C., 2007, *Sociolingüística histórica*. Madrid: Gredos.
- CONDE SILVESTRE, J. C.; HERNÁNDEZ J-M., 1999, "La Geolingüística: consideraciones sobre la dimensión espacial del lenguaje" in *Estudios de lingüística*, 13, 65-90.
- , 2005, "Sociolinguistic and geolinguistic approaches to the historical diffusion of linguistic innovations: incipient standardisation in late middle english" in *International journal of english studies*, 5-1, 101-134.
- CORFIELD, P.J. (ed.), 1991, *Language, History and Class*. Oxford: Blackwell.
- COSERIU, E., 1958, *Sincronía, diacronía e historia. El problema del cambio lingüístico*. Madrid: Gredos.
- COUROUAU, J.F., 2005, "L'invention du patois ou la progressive émergence d'un marqueur sociolinguistique français. XIIIe-XVIIe siècles" in *Revue de linguistique romane*, 69, 185-225.
- , 2006, "La plume et les langues. Le choix linguistique a l'époque moderne" in *L'Homme: Revue française d'anthropologie*, 177-178, 251-78.
- , J.F., 2008, *Moun lengatge bèl. Les choix linguistiques minoritaires en France (1490-1660)*. Genève: Librairie Droz.
- CROWLEY, T., 1996, *Language in History. Theories and Texts*. London: Routledge.
- , 2005, *War of Words. The Politics of Language in Ireland 1537-2004*. Oxford: Oxford University Press.
- CULPEPER, J., 2009, "Historical sociopragmatics. An introduction" in *Journal of Historical Pragmatics*, 10-2, 179-186.
- , 2010, "Historical sociopragmatics" in Jucker, A.; Taavitsainen, I., *Historical pragmatics*. Berlin/New York: De Gruyter, 69-94.

- DAGRON, G., 1969, "Aux origines de la civilisation byzantine: langue de culture et langue d'état" in *Revue Historique*, 241: 23-56.
- DARQUENNES, J., 2011, "A historical sociolinguistic account of language shift and language maintenance in the Areler Land (1839-2010)" in Moretti, B., Pandolfi, E.M.; Casoni, M. (ed.) *Vitalità di una lingua minoritaria. Aspetti e proposte metodologiche. Vitality of a minority language. Aspects and methodological issues*. Bellinzona: Osservatorio linguistico della Svizzera italiana. 93-110 or.
- DE GROOF, J.; VANDENBUSSCHE, W. *et al.*, 2004, «Historical sociolinguistics in Flanders: Rediscovering the 19th century» in Christen H. (ed.), *Varietäten und Varianten im sozialen und zeitlichen Raum*. Wien: Edition Praesens, 49-80.
- DESHPANDE, M. M., 1979, *Sociolinguistic attitudes in India: an historical reconstruction*. Ann Arbor: Karoma.
- DIEZ DE REVENGA, P., 2006, "Usos sociales, legislación y lengua en la Edad Media" in Montoya, M.I.; Muñoz M.N., *Las letras y las ciencias en el medioevo hispánico*. Universidad de Granada.
- DILLARD, J.L., 1985, *Toward a social history of American English*. Berlin/ New York: Mouton de Gruyter.
- DILLER, H.J., 1997/98, "Code-switching in medieval English drama" in *Comparative Drama*, 31, 506-537.
- DOSSENA, M., *Transatlantic Perspectives on Late Modern English*. Amsterdam: John Benjamins.
- ECO, H., *La recherche de la langue parfaite dans la culture européenne*. Paris: Seuil.
- EGILE EZEZAGUNA, 1980, "Language and History" in *History Workshop Journal*, 10 (1), 1-5.
- ELSPASS, S.; LANGER, N.; SCHARLOTH, J.; VANDENBUSSCHE, W., 2006, *Language histories from below*. Berlin/ New York: de Gruyter.
- ENDO, O., 2006, *A Cultural history of Japanese women's language*. The University of Michigan.
- FABY-AUDIC, A., 2013, *La langue bretonne à Arradon au XXe siècle. Réflexion sociolinguistique sur l'histoire du breton à travers un exemple particulier*. Zuz.: Ronan Calvez. Brest: Université de Bretagne occidentale. Argitaratu gabeko doktorego-tesia.
- FENNELL, B., 2001, *A history of English: a sociolinguistic approach*. Oxford: Blackwell.
- FERNANDEZ FRAILE, 2011, "La educación lingüística de las mujeres en los siglos XVII y XVIII" in Villoria, J. (ed.), *Historia de las ideas lingüísticas: gramáticas, diccionarios y lenguas (siglos XVIII y XIX)*, 91-121.
- FERRER, F., 1985, *La persecució política de la llengua catalana*. Batzelona: Edicions 62.
- FISHMAN, J. A., 1972, *Language in Sociocultural Change*. Stanford: Stanford University Press.

- , “The Historical Dimension of the Sociology of Language”, in Shuy, R. (ed.), *Sociolinguistics: Current Trends and Prospects*. Washington DC: Georgetown University Press, 145-155.
- , 2008, “Theoretical and Historical Perspectives on Researching the Sociology of Language and Education” in *Encyclopedia of language and education*, 3207-3220. or.
- , 2010, *European Vernacular Literacy. A Sociolinguistic and Historical Introduction*. Clevedon: Multilingual Matters.
- FITZMAURICE, S., 2000, “Coalitions and the Investigation of Social Influence in Linguistic History” in *European Journal of English Studies*, 4-3, 265-276.
- , 2000, “The Spectator, the politics of social networks and language standardisation in eighteenth century England” in Wright, L. (ed.), *The Development of Standard English, 1300-1800. Theories, Descriptions, Conflicts*. Cambridge: Cambridge University Press, 195-218.
- GARCÍA BOURRELLIER, R., USUNARIZ, J. M. (ed.), 2005, *Aportaciones a la Historia social del lenguaje: España siglos XIV-XVIII*. Madrid: Iberoamericana.
- GARCÍA MARCOS, F., 2001, “Aportaciones a la historia social del lenguaje. Los manuales de cortesía en la España contemporánea (1875-1975)” in *Estudios de Sociolingüística*, 2-1, 3-35.
- GIMENO, F., 1983 “Hacia una sociolingüística histórica” in *Estudios Lingüísticos de la Universidad de Alicante*, 1, 181-226.
- , 1993, “Gender and the Language of Insult in Early Modern London” in *History Workshop Journal*, 35, 1-21.
- , 1995, *Sociolingüística histórica: Siglos X –XII*. Madrid: Visor.
- GUILHAUMOU, J., 1993, “A propos de l’analyse du discours: les historiens et le ‘tournant linguistique’” in *Langage et société*, 65, 5-38.
- , 2007, “L’analyse du discours du côté de l’histoire. Une démarche interprétative” in *Langage et société*, 121-122, 177-87.
- GUILHAUMOU, J.; MALDIDIER, D.; RÉGINE, R. (ed.), 1994, *Discours et archive. Expérimentations en analyse du discours*. Liege: Mardaga.
- HAAS, M., 1978, *Language, culture, and History: Essays*. Stanford: Stanford University Press.
- HAINBAT EGILE, 1989, “Language and history” in *History Workshop Journal*, 27.
- HALL, R.A., 1974, *External History of the Romance Languages*. Chapel Hill.
- HEINE B.; KUTEVA, T., 2006, *The changing languages of Europe*. Oxford: Oxford University Press.
- HERNANDEZ-CAMPOY, J.M.; CONDE-SILVESTRE J.C. (ed.), 2012, *The handbook of historical sociolinguistics*. Chichester: Wiley-Blackwell.
- Histoire sociolinguistique des Etats-Unis: [http://www.tlfq.ulaval.ca/axl/amnord/usa\\_6-1histoire.htm](http://www.tlfq.ulaval.ca/axl/amnord/usa_6-1histoire.htm)



- Historical Sociolinguistics and Sociohistorical Linguistics. E-journal: [http://www.let.leidenuniv.nl/hsl\\_shl/](http://www.let.leidenuniv.nl/hsl_shl/)
- History Workshop Journal*, 1989, “Special feature: Language and History”.
- HORROCKS, G., 2010, *Greek: a history of the language and its speakers*. Oxford: Wiley-Blackwell
- HUGHES, G., 1989, *Words in Time: The Social History of English Vocabulary*. Oxford: Blackwell.
- , 1991, *Swearing. A Social History of Foul Language, Oaths and Profanity in English*. Oxford: Blackwell.
- HÜNING, M.; VOGL, U.; MOLINER (ed.), 2012, *Standard Languages and Multilingualism in European History*. Amsterdam: John Benjamins.
- INOUE, M., 2004, “Introduction: temporality and historicity in and through linguistic ideology” in *Journal of Linguistic Anthropology*, 14-1, 1-5.
- JACOBS, A.; JUCKER, A., 1995, “The historical perspective in pragmatics” in Jucker, A. (ed.), *Historical Pragmatics. Pragmatic Developments in the History of English*. Amsterdam, Philadelphia: John Benjamins, 3-33.
- JACKSON, K., 1953, *Language and History in Early Britain*. Edinburgh: Edinburgh University Press.
- JANSON, T., 2012, *The history of languages: an introduction*. New York : Oxford University Press.
- JAHR, E. H., (ed.), 1999, *Language Change. Advances in Historical Sociolinguistics*. Berlin/New York: Mouton de Gruyter.
- JAHR, E. H., 2001, “Historical sociolinguistics. The role of low German language contact in the Scandinavian typological shift” in *Lingua Posnaniensis*, 43, 95-104.
- JENKINS, G.H. (ed.), 2000, *The Welsh Language and Its Social Domains 1801-1911*. Cardiff: University of Wales Press.
- JOSEPH, B., 2012, “Historical linguistics and sociolinguistics: Strange bedfellows or natural friends?” in Langer, N.; Davies, S.L; Vandebusshe, W. (ed.), 2012: 67-88.
- Journal of Historical Sociolinguistics*. Berlin: De Gruyter
- JUCKER, A.H., 1998, “Historical pragmatics: An interdisciplinary approach” in Borgmeier, R.; Grabes, H.; Jucker, A.H. (ed.), *Anglistentag 1997 Giessen. Proceedings*. Trier: Wissenschaftlicher Verlag, 3-7.
- , 2005, “News discourse: Mass media communication from the seventeenth to the twenty-first century” in Skaffari, J; Peikola, M.; Carroll, R.; Hiltunen, R.; Wårvik, B. (ed.), *Opening Windows on Texts and Discourses of the Past*. Amsterdam/Philadelphia: John Benjamins, 7-21.
- , 2006, “Historical pragmatics” in Östman, J.; Verschueren, J. (ed.), *Handbook of Pragmatics*. Amsterdam: Benjamins, 1-14.

- JUCKER, A.; TAAVITSAINEN, I., 2010, *Historical pragmatics*. Berlin/New York: De Gruyter.
- KALA, T., 2006, "Languages in a Medieval North European City: An Example from Medieval Tallinn" in Merisalo, O.; Pahta, P. (ed.), *Frontiers in the Middle Ages*. Louvain-la-Neuve: Fédération Internationale des Instituts d'Études Médiévales, 585-603.
- KAPPLER, C.; THIOLLIER-MÉJEAN, S. (ed.), 2009, *Le plurilinguisme au Moyen Âge: de Babel à la langue une: Orient-Occident*. Paris: L'Harmattan.
- KASTOVSKY, D.; METTINGER, A., 2000, *The History of English in a Social Context: A Contribution to Historical Sociolinguistics*. Berlin/ New York: de Gruyter.
- KREMnitz, G., 2012, "Quelques remarques sur le projet d'une Histoire sociale des langues de France et les problèmes qui se sont posés lors de son élaboration" in *Congrès Mondial de Linguistique Française – SHS Web of Conferences*, 1, 81-91.
- , (ed.), 2013, *Histoire sociale des langues de France*, Rennes: Presses Universitaires de Rennes.
- KIRSCH, F.P.; KREMMITZ, G.; SCHLIEBEN-LANGE, B. (ed.), 2002, *La petite histoire sociale de la langue occitane. Usages, images, littérature, grammaires et dictionnaires*. Caen: Trabucaire.
- KNOWLES, G., 1979, *A Cultural History of the English Language*. London: Arnold.
- KRISTOL, A., 2005, "Politiques et discours linguistiques explicites en Suisse occidentale (XVe-XVIIIe siècles)" in Ambühl, D. (ed.), *Le discours sur les langues en Suisse. D'un modèle d'exemple à un cas problématique?*. Berne: Académie suisse des sciences humaines et sociales, 49-63.
- , 2007, "Le plurilinguisme socialisé dans l'espace 'francophone' du XVIIIe siècle" in Haskins, U.; Sandier, A. (ed.), *Multilinguisme et multiculturalité dans l'Europe des Lumières*. Paris: Honoré Champion, 25-50.
- , 2009, "Sociolinguistique historique et analyse conversationnelle: une nouvelle approche du Journal d'hygiène de Jean Héroard" in *Vox Romanica*, 68.
- LANGER, N., DAVIES, S., VANDENBUSSE, W. (ed.), 2012, *Language and History, Linguistics and Historiography*. Oxford: Peter Lang.
- LÉGLU, C., 2010, *Multilingualism and mother tongue in medieval French, Occitan, and Catalan narratives*. University Park: Pennsylvania State University Press.
- LEHMANN, W., 1981, "Historical linguistics and sociolinguistics" in *International Journal of the Sociology of Language*, 11-27.
- LEITH, D., 1997 [1983], *A Social History of English*. London: Routledge.
- LLOYD, P.M., 1992, "On conducting sociolinguistic research in the Middle Ages" in Gerli, M.; Sharrer, H. (ed.), *Hispanic Medieval Studies in Honor of Samuel G. Armistead*. Madison: Hispanic Seminar of Medieval Studies, 201-210.

- LODGE, R.A., 1993, *French: From Dialect to Standard*. London, New York: Routledge.
- , 2004, *A Sociolinguistic History of Parisian French*. Cambridge: Cambridge University Press.
- , 2011, “La sociolinguistique historique et l’histoire de la langue française” in *Modéliser le changement, les voies du français*. [sarean: [http://www.voies.uottawa.ca/Lodge\\_socio.pdf](http://www.voies.uottawa.ca/Lodge_socio.pdf)].
- LORENZO, J.F.; SÁNCHEZ, M.J.; MONTORO, E.R. (ed.), 2009, *Lengua e historia social: la importancia de la moda*. Granada: Universidad de Granada.
- LÜDI, G., 1986, “Le discours d’assemblée perverti. Représentations de la variation du français à l’époque de la Révolution” in *LINX*, 15, 9-41.
- , 1995, “Éléments pour une histoire du plurilinguisme. Polyglossie et pratiques plurilingues chez les Romains” in *Estudis de lingüística i filologia oferts a Antoni M. Badia i Margarit*. Barcelone: Publicacions de l’Abadia de Montserrat, 553-64.
- , 2006, “La sorcellerie dans la Montagne de Diesse au XVIIe siècle comme construction sociale: une approche discursive de documents d’archives” in *Vox Romanica*, 65, 108-31.
- LUSIGNAN, S., 2012, *Essai d’histoire sociolinguistique: le français picard au Moyen Âge*. Paris: Classiques Garnier.
- MANGUEL, A., 1996, *A History of Reading*. London: Harper Collins.
- MARFANY, J.-LL., 2001, *La llengua maltractada. El castellà i el català a Catalunya del segle XVI al segle XIX*. Barcelona: Empúries.
- MARTINEAU, F., 2007, “Variation in Canadian French usage from the 18th to the 19th century” in *Multilingua*, 26, 203-227.
- , 2012, “Les voix silencieuses de la sociolinguistique historique” in *Cahiers de linguistique. Construction des connaissances sociolinguistiques. Variation et contexte social*, 38- 1, 111-135.
- MARTINEAU, F.; AVARD, A., 2006, “Langue et identité dans le Québec du XIXe siècle: une écriture triangulaire” in Frenette, Y. Martel, M.; Willis, J. (ed.), *Lettres de la diaspora francophone*. Québec: PUL, 123-142.
- MARTINET, A., 1982, “Bilinguisme et diglossie. Appel à une vision dynamique des faits” in *La linguistique*, 18, 5-16.
- MARTÍNEZ, G., 2010, “Documenting the past, envisioning the future: The historical sociolinguistics of Spanish in the U.S. Southwest” in Rivera-Mills, S.; Villa, D., *Spanish of the U.S. Southwest: A Language in Transition*. Madrid: Iberoamericana, 17-23.
- MAS I MIRALLES, A., 2003, “Historical sociolinguistics: An alternative to the analysis of linguistic change” in *Noves SL*.

- MATTHEIER, K.J., 1999, "La sociolinguistique historique: remarques préliminaires" in *Sociolinguistica*, 13, 1-3.
- MAYFIELD, D., 1991, "Language and social history" in *Social History*, 16-3, 353-358.
- MCCOLL MILLAR, R., 2010, *Authority and identity: a sociolinguistic history of Europe before the modern age*. Basingstoke: Palgrave Macmillan.
- , 2012, *English historical sociolinguistics*. Edinburgh: Edinburgh University Press.
- MEDINA MORALES, F., 2002 "Sociolingüística histórica y sociolingüística de campo: enfrentamiento de dos posturas metodológicas" in Echenique, M.T.; Sánchez, J. (ed.), 2, 1315-1322.
- , 2005, "Problemas metodológicos de la sociolingüística histórica" in *Forma y Función*, 18, 115-137.
- MESTHRIE, R., 1995, *Language and Social History: Studies in South African Sociolinguistics*. New Africa Books.
- MEURMAN-SOLIN, A., 2001, *Genre as a variable in sociohistorical linguistics*. European Journal of English Studies. Special Issue: Early Modern English Text Types, 5-2, 241-256.
- MIKALAYEVA, L., 2013, "Principes de la politique linguistique: Etude comparée de la Révolution Française et la Révolution d'Octobre" in *European Journal of Language Policy*, 5-2, 159-185. Liverpool: Liverpool University Press.
- MILROY, J., 1992, *Linguistic variation and Change. On the Historical sociolinguistics of English*. Cambridge: Blackwell.
- MONTEAGUDO, H., 1999, *Historia social da lingua galega*. Vigo: Editorial Galaxia.
- MORENO FERNÁNDEZ, F., 2005, *Historia social de las lenguas de España*. Barcelona: Ariel.
- MYHILL, J., 2006, *Language, Religion and National Identity in Europe and the Middle East: A Historical Study*. Amsterdam: John Benjamins.
- NADAL, J. M., 2003, "Aquesta fera que flairemp tot arreu però que no veim enlloc. La contemplació de les llengües" in *Revista HMiC: història moderna i contemporània*, 1, 57-69.
- NEVALAINEN, T., 1998, "Reconstructing the social dimension of diachronic language change" in Hogg, R.M.; Berger, van L. (ed.), *Historical Linguistics: Germanic Linguistics*. Amsterdam: John Benjamins, 189-209.
- , 2003, *Historical sociolinguistics: language change in Tudor and Stuart England*. London: Longman.
- , 2006, "Historical sociolinguistics and language change" in Ans van Kemenade; Bettelou Los (ed.), *The handbook of the history of English*. Oxford: Blackwell, 558-588.

- , 2010, “Theory and practice in English historical sociolinguistics” in *Studies in Modern English*, 26, 1–24.
- , 2011, “Historical Sociolinguistics” in Wodak, R., Johnstone, B.; Kerwill, P. (ed.), *The SAGE Handbook of Sociolinguistics*, London: SAGE.
- NEVALAINEN, T.; RAUMOLIN-BRUNBERG, H., 1994, “Sociolinguistics and Language History: The Helsinki Corpus of Early English Correspondence” in *Hermes, Journal of Linguistics*, 13, 135-143.
- , (ed.), 1996, *Sociolinguistics and Language History. Studies Based on the Corpus of Early English Correspondence*. Amsterdam: Rodopi.
- , 2003, *Historical Sociolinguistics: Language change in Tudor and Stuart England*. London: Longman.
- NURMI, A., 1999, *A Social History of Periphrastic Do*. Helsinki: Société Néophilologique.
- NURMI, A.; MINNA N.; PALANDER-COLLIN, M. (ed.), 2009, *The Language of Daily Life in England (1400-1800)*. Amsterdam/Philadelphia: John Benjamins.
- OSTLER, N., 2005, *Empires of the Word: A Language History of the World*. London: Harper Collins.
- POSMER, R. 1994, “Historical linguistics, language change and the history of French” in *French Language Studies*, 4, 75-97.
- , 1997, *Linguistic Change in French*. Oxford: Clarendon Press.
- RAUMOLIN-BRUNBERG, H., 1996, “Historical Sociolinguistics” in Nevalainen T.; Raumolin-Brunberg, H. (ed.), 11-37.
- , 1996, “Apparent time” in Nevalainen T.; Raumolin-Brunberg, H. (ed.), 93-109.
- REINECKE, J.E, 1969 [1935], *Language and dialect in Hawaii. A sociolinguistic history to 1935*. Honolulu: University of Hawaii Press.
- RENFREW, C., 1987, *Archaeology and Language: The Puzzle of Indo-European Origins*. London: Jonathan Cape.
- , 1989, “Change in language and culture” in *T. Philol. Soc.*, 87-2, 172-178.
- , 1992, “Archaeology, genetics and linguistic diversity” in *Man*, 27-3, 445-478.
- RICHTER, M., 1985, “Towards a Methodology of Historical Sociolinguistics” in *Folia Linguistica Historica*, 6-1, 41-61.
- , 1995, *Studies in Medieval Language and Culture*. Blackrock: Four Courts.
- RINDLER-SCHJERVE, R. (ed.), 2003, *Diglossia and Power, Language Policies and Practice in the 19th Century Habsburg Empire*. Berlin: M. de Gruyter.
- RJÉOUTSKI, V.; ARGENT, G.; OFFORD, D. (ed.), 2014, *European Francophonie. The social, political and cultural history of an international prestige language*. Oxford: Peter Lang.

- ROBERGE, P., 2006, "Language history and historical sociolinguistics/sprachgeschichte und historische soziolinguistik" in Ammon, U.; Dittmar, N.; Mattheier, K. J.; Trudgill, P. (ed.), *Sociolinguistics. An international handbook of the science of language and society*, 3. New York: De Gruyter, 2307–2315.
- ROBIN, R., 1973, *Histoire et linguistique*. Paris: A. Colino.
- RODRÍGUEZ, A.L., 2001, "El contacto de lenguas durante la época medieval" in De la Cruz, I.; Martín, F.J. (ed.), *Lingüística histórica inglesa*. Barcelona: Ariel, 406-446.
- ROMAINE, S., 1982, *Socio-historical linguistics. Its status and methodology*. Cambridge: University Press.
- , 1988, "Historical sociolinguistics: Problems and methodology" in Ammon, U.; Dittmar, N. et al. (ed.), *Sociolinguistics. An International Handbook of the Science of Language and Society*, 1. Berlin-/New York: De Gruyter, 1452-69.
- , 2005, "Historical sociolinguistics/ Historische Soziolinguistik" in Ammon, U.; Dittmar, N.; Mattheier, K. J.; Trudgill, P. (ed.), *Sociolinguistics. An international handbook of the science of language and society*, 3. Berlin/New York: De Gruyter, 1696-1703.
- RUIZ, C.; LUJÁN, E.R. (ed.), 2011, *Contacts linguistiques dans l'occident méditerranéen antique*. Madrid : Casa de Velázquez.
- RUIZ, F.; SANZ, R.; SOLÉ, J., 1996, *Història social y política de la llengua catalana*. València: Eliseu Climent.
- RUTTEN, G.; VAN DER WAL, M., 2014, *Letter as Loot. A sociolinguistic approach to seventeenth- and eighteenth-century Dutch*. Amsterdam/ Philadelphia: John Benjamins.
- RUTTEN, G.; VOSTERS, R.; VANDENBUSSCHE, W. (ed.), 2014, *Norms and usage in language history, 1600-1900. A historical-sociolinguistic and comparative perspective*. Amsterdam: John Benjamins.
- SANCHEZ CARRIÓN, J.-M., 1992, "Las lenguas vistas desde la historia versus la historia vista desde las lenguas" in *XI Congreso de Estudios Vascos*. Donostia: Eusko Ikaskuntza, 89-143.
- SANTOS DOMÍNGUEZ, L.A., 1986, "La minoría morisca: apuntes de sociolingüística histórica" in *La Corónica*, 285-290.
- SCHAEFER, U. (ed.), 2006, *The Beginnings of Standardization: Language and Culture in Fourteenth-Century England*. Frankfurt: Peter Lang.
- SCHAFROTH, E., 2005, "Pour une diachronie du français parlé" in Horiot, B.; Schafroth, E.; Simoni-Aurembou, M.R. (ed.), *Mélanges offerts au professeur Lothar Wolf. 'Je parle, donc je suis ... de quelque part'*. Lyon: Centre d'études linguistiques Jacques Goudet, 418-45.
- SCHLIEBEN-LANGE, B., 1996, *Idéologie, révolution et uniformité de la langue*. Liège: Mardaga.

- SCOTT C..T.; MACHAN, T.W. (ed.), 1992, *English in Its Social Contexts: Essays in Historical Sociolinguistics*. Oxford: OUP.
- SMITH, M., 1998, *Language and power in the creation of the USSR, 1917-1953*. Berlin: Mouton de Gruyter.
- SMITH-HEFNER, N.J., 1989, "A Social History of Language Change in Highland East Java" in *The Journal of Asian Studies*, 48-2, 257-71.
- SPOLSKY, B., 2014, *The languages of the Jews: A sociolinguistic history*. Cambridge: Cambridge university Press.
- STEINMETZ, W. (ed.), 2011, *Political languages in the age of extremes*. New York: Oxford University press.
- STEWART, H., 1983, "The diachronic study of communicative competence" in Davenport, M.; Hansen, E.; Frede Nielsen, H. (ed.), *Current Topics in English Historical Linguistics*. Odense: Odense University Press, 123-136.
- STOCK, B., 1987, "Language and Cultural History" in *New Literary History*, 18-3, 657-670.
- STRUEVER, N.S., 1974, "The Study of Language and the Study of History" in *Journal of Interdisciplinary History*, 4, 401-16.
- SWAIN, S., 1996, *Hellenism and Empire. Language, Classicism and Power in the Greek World AD 50-250*. Oxford: Clarendon Press.
- TEYSSIER, P., 1994, "Histoire externe du portugais" in Holtus, G., Metzeltin, M.; Schmitt, C., *Lexikon der Romanistischen Linguistik*. Tübingen: Max Niemeyer.
- TIEKEN-BOON VAN OSTADE, I., 1987. *The Auxiliary Do in Eighteenth Century English. A Sociohistorical Linguistic Approach*. Dordrecht: Foris.
- , 2000, "Sociohistorical linguistics and the observer's paradox" in Kas-tovsky, D.; Mettinger, A. (ed.). *The History of English in a Social Context. A Contribution to Historical Sociolinguistics*. Berlin: Mouton de Gruyter, 441-461.
- , 2000, "Social Network Analysis and the History of English" in *European Journal of English Studies*, 4-3, 211-216.
- TRAUGOTT, E.C.; ROMAINE, S., 1985, "Some questions for the definition of 'style' in socio-historical linguistics" in *Folia Linguistica Historica*, 6-1, 7-39.
- TRUDGILL, P., 2002, *Sociolinguistic Variation and Change*. Edinburgh: Edinburgh University Press.
- , 2010, *Investigations in Sociohistorical linguistics*. New York: Cambridge University.
- TUTEN, N. D., 2003, *Koineization in Medieval Spanish*. Berlin : Mouton de Gruyter.
- TUTEN, N. D.; TEJEDO-HERRERO, F., 2011, "The relationship between Historical Linguistics and Sociolinguistics" in Díaz-Campos, M. (ed.), *The handbook of hispanic sociolinguistics*. Malden: Wiley, Blackwell, 283-302.

- VALLE DEL, J., 2013, *A Political History of Spanish. The making of a Language*. Cambridge: Cambridge University Press.
- VALLE DEL, J.; GABRIEL-STHEEMAN, L., 2002, *The battle over Spanish between 1800 and 2000: language ideologies and Hispanic intellectuals*. New York: Routledge.
- VALLVERDÚ, F., 1984, "A sociolinguistic history of Catalan" in *International Journal of the Sociology of Language*, 47, 13-28.
- VANDEBUSSCHE, W., 2004, "Triglossia and pragmatic variety choice in 19th century Bruges: a case study in historical sociolinguistics" in *Journal of Historical Pragmatics*, 5-1, 27- 47.
- VAN DER WAL, M. J.; RUTTEN, G., 2013, *Touching the past: studies in the historical sociolinguistics of ego-documents*. Amsterdam: John Benjamins.
- VAN HOECKE, W., 2003, "Les structures de la société médiévale et la fragmentation linguistique de l'Europe occidentale" in Goyens, M.; Verbeke, W. (ed.), *The Dawn of the Written Vernacular in Western Europe*. Leuven: University Press, 147-163.
- VILLORIA PRIETO, J. (ed.), 2011, *Historia de las ideas lingüísticas: gramáticas, diccionarios y lenguas (siglos XVIII y XIX)*. Frankfurt: Peter Lang.
- WATTS, R.J.; TRUDGILL, P., 2002, *Alternative histories of English*. London: Routledge.
- WATTS, R.J., 2011, *Language myths and the history of English*. New York: Oxford University Press.
- WELLS, P.S., 1999, *The Barbarians Speak. How the Conquered Peoples Shaped Roman Europe*. Princeton: Princeton University Press.
- WIDMER, J.; CORAY, R.; et al., 2004, *La diversité des langues en Suisse dans le débat public. Une analyse socio-historique des transformations de l'ordre constitutionnel des langues de 1848 a 2000*. Berne: Peter Lang.
- WILLEMYS, R.; VANDENBUSSCHE, W., 2006, "Historical sociolinguistics: Coming of age?" in *Sociolinguistica*, 20, 146-65.
- WILLIAMS, C. H., 1980, "Language contact and language change in Wales, 1901-1971: a study in historical geolinguistics" in *Welsh History Review*, 10, 207-238.
- WITHERS, C. W. J., 1982, *A case study in historical geolinguistics: the decline of Gaelic in Northern Scotland, 1698-1901*. Stoke-on-Trent : North Staffordshire Polytechnic.
- , 1984, *Gaelic in Scotland 1698-1981: the Geographical History of a Language*. Edinburgh: John Donald.
- , 1986, "Gaelic Communities in Lowland Scotland, 1709-1891: explorations towards a social history" in *Scottish Language*, 5, 48-64.
- , 1991, "An Essay in Historical Geolinguistics: Gaelic Speaking in Urban Lowland Scotland in 1891" in Williams, C. (ed.), *Linguistic Minorities, Society, and Territory*. Clevedon: Multilingual Matters, 150-172.



- , 1991, “Gaelic speaking in urban Lowland Scotland: the evidence of the 1891 Census” in *Scottish Gaelic Studies*, 16, 115-148.
- WODAK, R., 2001, “The discourse-historical approach” in Wodak, R.; Meyer, M. (ed.), *Methods of critical discourse analysis*. London: Sage, 63-95.
- WOLFF, P., 1971, *Les origines linguistiques de l'Europe occidentale*. Paris, Hachette.
- , 1994, *Histoire internationale du vouvoiement*. Toulouse: Signes du monde.
- WRIGHT, R., 1993, “Sociolinguistique hispanique (VIIIe-XIe siècles)” in *Médiévales*, 25, 61-70.
- ZABALZA, X., 2006, *Una historia de las lenguas y los nacionalismos*. Barcelona: Gedisa.

## Euskara

- Ikus Joseba Intxaustiren Euskararen Historia Soziala Argibide bibliografikoak (2011). Hemen adibide bakan batzuk baino ez ditugu jasotzen.
- ANAUT, D., 2013, *Euskararen kate bautsiak*. Andoain: Aise Liburuak.
- APAT-ECHEBARNE, A., 1974, *Una geografía diacrónica del euskara en Navarra*. Pamplona: Ediciones y Libros.
- AREJITA, A; MANTEROLA, A., OAR-ARTETA, S., 2007, *Euskararen geografía historikoa*. Gasteiz: Eusko Jaurlaritzaren Argitalpen Zerbitzu Nagusia.
- ATELA, N.; et al., 2000, *Pasaiako euskararen historia soziala*. Pasaia: Pasaiako Udala.
- BUIGUÈS, J.-M., 2004, “L'édition au Pays basque espagnol au XVIIIe siècle” in *Lapurdum*, 9, 89-96.
- CAMUS, B.; GÓMEZ S., 2010, “Basque and Spanish in 19th century San Sebastián” in *Ianua Revista Philologica Romanica*, 10, 223-239.
- CAMUS, B., 2011, “El castellano de San Sebastián: desarrollo y caracterización” in *Oihenart*, 26, 59-101.
- ELGOIBAR, E. et al., 1987, *Euskararen galera Nafarroan (1587-1984)*. Iruñea: Pamiela.
- ERIZE ETXEGARAI, X., 1997, *Nafarroako euskararen historia soziolinguistikoa (1863-1936)*. Iruñea: Nafarroako Gobernua.
- ESNAOLA, I., 1999, *Lezoko euskararen historia soziala*. Lezo: Lezoko Udala.
- ESTORNÉS ZUBIZARRETA, I., 1983, *La Sociedad de estudios Vascos. Aportación de Eusko Ikaskuntza a la Cultura Vasca (1918-1936)*. San Sebastián: Eusko Ikaskuntza.
- EUSKALTZAINDIA, 1978, *Euskararen Liburu Zuria*. Bilbo: Euskaltzaindia.
- GÓMEZ, R.; LAKARRA, J.A., 1992, *Euskalaritzaren historiaz, I: XVI-XIX. mendeak*. Donostia: Gipuzkoako Foru Aldundia.
- IGLESIAS, H., 1996, “Recherche sur la situation linguistique de Biarritz au XVIIIe siècle” in *Bulletin du Musée Basque – Revue des Etudes et Recherches Basques*, 145, 109-150.

- INTXAUSTI, J., 1998 “Talde euskaltzaleen garapen historikoaz (XVI-XX. Mendek)” in Intxausti, J. (ed.), *Hizkuntzen aldeko mugimendu sozialak*. Bilbo: EHU.
- INTXAUSTI, J., ETXEBESTE, I., SEGUROLA, K., 2011, *Euskararen Historia Soziala (EHS): argibide bibliografikoak (lehen emanaldia)*. Bilbo: Euskaltzaindia. [Sarean: <http://www.euskaltzaindia.net/ehsbib>]
- IRIGOYEN, A., 1982, “Euskara eta inguruko hizkuntzak historian zehar” in UZEI, *Hizkuntzalaritza biztegia*. Donostia: Elkar. 147-156.
- IRUJO, X., 2009, “Introduction to a Political History of the Basque Language and Literature” in *Tinta*, 31-69.
- IZAGIRRE, K., 1998, *Euskararen historia txikia Donostian*. Zarautz: Susa.
- JIMENO ARANGUREN, R., 2005, “Historia social e institucional de las lenguas (especialmente del euskera) in *Fontes Linguae Vasconum (1969-2005)*” in FLV, 100, 2005, 567-606.
- , et al., 2000, *El Euskera en tiempo de los Euskaros*. Pamplona: Ateneo Navarro (Gobierno de Navarra).
- JIMENO JURÍO, J.M., 1997, *Navarra. Historia del euskera*. Tafalla: Txalaparta.
- , 1998, *Navarra, Gipuzkoa y el Euskera. Siglo XVIII*. Pamplona: Pamiela.
- KASARES, P., 2013, “Euskararen belaunetaz belauneko jarraipena eta hizkuntza sozializazioa Nafarroako familia euskaldunetan (1970-2012)” in *Fontes Linguae Vasconum studia et documenta*, 116, 209-233.
- MADARIAGA, J., 2006, *Anthology of Apologists and Detractors of the Basque Language*, Reno: University of Reno (Center for Basque Studies).
- MADARIAGA, J., 2014, *Sociedad y lengua vasca en los siglos XVII y XVIII*. Bilbo: Euskaltzaindia.
- MITXELENA, K., 1985, *Lengua e historia*. Madrid: Paraninfo.
- , 1988, *Sobre historia de la lengua vasca*. Donostia: Seminario Julio Urquijo (Diputación Foral).
- SAGARNA, A., 1984, “Euskara XVIII. mendean” in *Hizkuntza eta Literatura*. Donostia: Eusko Ikaskuntza. III. 17-114.
- TOVAR, A., 1980, *Mitología e ideología sobre la lengua vasca*. Madrid: Alianza Editorial.
- URMENETA PURROY, B., 1996, *Navarra ante el vascuence. Actitudes y actuaciones (1876-1919)*. Pamplona: Gobierno de Navarra.
- ZUAZO, K., 1995, “The Basque Country and the Basque Language: An overview of the external history of the Basque Language”, in Hualde J.I., Lakarra J.A., Trask R.L. (ed.), 1995, *Towards a history of the Basque language*, Amsterdam: John Benjamins, 5-30.



### III. ERANSKINA

#### Epekatze historikoa

Egilea: Joseba Intxausti

#### 1. Hizkuntzen bizitza sozialaz albiste orokorra

- 1.1. Soziolinguistika.
  - 1.1.1. Soziolinguistika orokorra.
  - 1.1.2. Euskararen soziolinguistika.
- 1.2. Beste hizkuntzen historia soziala:
  - 1.2.1. Munduko hizkuntzak.
    - 1.2.1.1. Iraganean.
    - 1.2.1.2. Gaur egun.
  - 1.2.1. Hizkuntzen sailkapenak eta tipologia.
- 1.3. Zenbait hizkuntzaren historia soziala:
  - Alemana.
  - Frantsesa.
  - Gaztelania.
  - Ingelesa.
  - Italiara.
  - Portugesa
  - Katalana.
  - Galiziera.
  - Okzitaniera.
  - Bretoiera.
  - (Altsaziera).
  - Irlandera.
  - Galesera.

#### 2. Euskararen Historia Soziala

##### 2.1. Euskararen Prehistoria (...-K.a. III. mendea).

- Euskararen jatorri eta ahaidekoez.
- Indoeuoparren aurrekoak: iberiarrak.
- Indoeuoparrak, zeltak.
- Euskararen lehen aztarna idatziak.

## 2.2. Euskara Antzinatean (K.a. II. mendea - K.o. IV. mendea).

- Lurraldearen konkista erromatarra (K.a. II-I. mendeak).
- Gizartearen erromatartzea (K.o. I-IV. mendeak).
- Lehen kristautzea (III-IV. mendeak).
- Latina eta euskara, lehen topaldian.

## 2.3. Euskara Lehen Erdi Aroan (V-XII. mendeak).

- 2.3.1. Lehen Erdi Aroa (V-XII. mendeak).
  - 2.3.1.1. Kristautze orokorra (V-IX. mendeak)
  - 2.3.1.2. Ondoko beste hizkuntzak (arabiera, hebraiera)
  - 2.3.1.3. Euskara eta erromantzeak.
  - 2.3.1.4. Erdi aroko Euskal Herria:
    - a) Nafarroako hizkuntzak.
    - b) Pirinioetako euskara.
    - c) Errioxa Garaia.
    - d) Lekuko onomastikoak.

## 2.4. Euskara Berant Erdi Aroan (XIII-XV. mendeak).

- 2.4.1. Erreinen garapen-finkapenak.
- 2.4.2. Hiribilduen sarea (XII-XIV. mendeak)
- 2.4.3. Hizkuntzen ofizialtasunak.
- 2.4.4. Lekuko idatziak.

## 2.5. Euskara Lehen Aro Modernoan (XVI-1767).

- 2.5.1. Euskararen lurraldea eta gizartea, oro har.
- 2.5.2. Ernazimentu eta Erreformen artean (XV-XVI. mendeak).
- 2.5.3. Estatu-nazioetako hizkuntzen artean (1479-1610).
- 2.5.4. Inperioko hizkuntzak (1492-1789).
- 2.5.5. Euskararen apologistika (XVI-XVIII. mendeak).
- 2.5.6. Euskararen bi loraldi literarioak (1617-1767).
- 2.5.7. Euskara Argien gizarte eta politikan.

## 2.6. Euskara Aro Moderno Berrian (I) (1767-1876)

- 2.6.1. Eten eta ezinak (1767-1775).
  - 2.6.1.1. Jesulagunak.
  - 2.6.1.2. Zalduntxoak.
  - 2.6.1.3. Erakundeetako politika.

- 2.6.2. Atzerako joerak.
  - 2.6.2.1. Arabako herritarren artean.
  - 2.6.2.2. Nafarroako Erakundeetan.
- 2.6.3. 1789ko Iraultza.
  - 2.6.3.1. Iraultzako politika.
  - 2.6.3.2. Ondorio soziolinguistikoak
- 2.6.4. Ahalegin berriak.
  - 2.6.4.1. Euskara idatzian: *Peru Abarka* eta beste.
  - 2.6.4.2. Azken orduko apologistika.
  - 2.6.4.3. Euskararen aldeko eske eta proposamenak.
  - 2.6.4.4. Argitalpen berriak
- 2.6.5. Mintzatzaileen estatistikak
  - 2.6.5.1. Iparraldean (1806).
  - 2.6.5.2. Hegoaldean (1870).

## 2.7. Euskara Aro Moderno Berrian (Garaikidea) (1876-1980).

- Hizkuntzaren Eusko Pizkundeko garapen sozialak (1876-1937).
- Euskara gerratean eta Diktadurapean (1936-1975).
- Hizkuntzaren azken garapen sozialak (1976-...).

## Epekapenaren arrazoiak eta mugak

1. Hau da nire *Bibliografia*-rako (eta egoki balitz, gure EHS osorako) proposatuko nukeen epekapena, betiere ulertuz eztabaidagarria dela, eta hobetu eta osatu beharrekoa.
2. Epekapen honek Euskal Herri osorako balio nahi du, baina hori da, hain zuzen, zailtasunik handiena: Euskal Herriak, Historian batez ere, erritmo ezberdin, eta kontrajarriak ere izan ditu. Beraz, handi-mandian balioko duen zerbait adostu behar da.
3. Caro Baroja-renetik nahikoa hurbil dago nire hau, Aro Moderno Berrian (Garaikidean) batez ere; baina, gainerakoan, harenak historia orokorraz ari dela ematen ditu datak, eta nik gurerako euskararen beraren eta ondoko hizkuntza-testuinguruaren historiari hurbilagoatik heldu nahi izan diot.
4. *Historiaurrea*, ez dakigun garaietatik erromatarren presentziaraino luza-tzen dut, eta hor jarri muga.
5. *Antzinatea*, erromatartzearen prozesuarekin lotzen dut batez ere, eta beharbada artean azalekoa zen lehen kristautzearekin. Lekuko arkeologiko eta historiografikoen ekarpena da gogoan hartzekoa.

6. *Erdi Aroa*. Aro honen banaketak ez nau kezkatzen sobera: eskaintzen dudanak uste dut balio duela (bi epe: V-XII. eta XIII-XV. mendeak). Banaketa klasikoan oinarrituta dago, baina hizkuntzarteko harreman errealetatik hurbil dagoela uste dut. XII/XIII. mendeetako tarte horretan sortzen da egoera berria.
7. *Lehen Erdi Aroa* (V-XII. mend.): Piriniar bi aldeetako euskal munduari begiratu behar zaio, Euskal Herriko eta hurbileko Estatu eta gizarteak finkatu artekoari, azken kristautzeari, Santiago Bideko joan-etorriari, Monasterioen sortzeari, Nafarroa eta Gaztelaren finkapenari, Akitaniari, eta alde batera nahiz bestera egon ziren gorabehera demografikoei. Erromantze herritarrak jaioko dira, bakoitza hizkuntza beregaina izateraino, baina mundu eskolatu eta idatzian latina da erabat nagusi.
8. *Berant Erdi Aroa* (XIII-XIV. mendeak). Lurraldearen antolamendu berriak sortzen dira (Lurralde Irekia / Hiribilduak), Herrialdeek beren nortasuna finkatu zuten usuariozko Foruekin eta aurreko Usarioak lehen Foru idatzietan emanez, erbesterako lehen proiektzioa dago (Iparralderantz: Flandria...; Mediterraneorantz: Sevilla, Granada). Herriaren hizkuntza mintzatuan ez ezik (EHko barne eta periferiako erromantzeak) EH osoko garrantzizko esparru idatzietan ere erromantzeak nagusitu ziren, aginte politikoaren erabakiz eta gizartearen "onarpenarekin".
9. *Aro Modernoa* (XVI-XX. mendeak). Termino hau mundu anglosaxonia-rraan duen hedadurarekin onartu dut, gure arteko zenbait lan onek ere hartu duen moduan, bere bidez XVI. mendetik honako guztia izendatzeko (S. Truchuelo: *Gipuzkoa y el poder real en la Alta Edad Moderna*). Terminoarena gorabehera, epekapenak balio du, nik uste.
10. *Lehen Aro Modernoa* (XVI-1767). Data jakin batean jarriko nuke muga (1767), urte horretan Jesusen Lagundiakoak erbesteratuak izan baitziren, eta, hortaz, larramenditarren zikloa itxi zen, euskara idatzirako ondorio larriekin.
11. *Modernitaterako pasabidean* (1789-1875). Urte modu horietakoa dugu, gainera, EHren adiskideen sortzea et garapena. Berehala Euskal Herria ziklo politiko berri batean sartu zen, Frantziako Iraultza eta Konbentzioko Gerratearekin. Liberalismoaren proiektu berritzaileek, gerrate karlistek eta Foruen deuseztapenak egoera sozio-politiko zaharra irauli egin zuten. Euskal mintzatzaile eta euskara zaleak proposamen berriak aurkezten hasi ziren, ikusten zuten lurralde-atzerapenak berak ere eztenkatuta.
12. *Eusko Pizkundea* (1876-1937). Batez ere kontzeptu kulturala den honek horrelaxe jarraitu behar duela uste dut, bi data traumatikoren artean,

esanahi soziolinguistikoa ere duten datak. Hemen eman beharko litzateke Estatutuak ekarri zuen ofizialtasunarekikoa.

13. *Euskara gerratean eta Diktadurapean* (1937-1975). Bizkaia osorik erori zeneko urtea hartzen da data-mugatzat.
14. *Hizkuntzaren azken garapen sozialak* (1976...).

*OHARRA. Garai bakoitza izendatzeko zerbait aukeratu behar eta jasotako izenburu horiek eman ditut, ziur eztabaidagarriak, baina oraingoz ez dut beste biderik ikusi. Bestalde, badirudi Aro Moderno Berrian Iparraldea albora geratzen dela.*





## IV. ERANSKINA

### Nagusitasun-bilakaerazko taula

Nagusitasun-bilakaerazko taula		Jardun-guneak ( Domains of Language Behavior )															
		Familia		Auzoa eta herria				Eskola		Lanbidea		Administrazioa		Komunikabideak		Erlia	
		1820	1860	1820	1860	1820	1860	1820	1860	1820	1860	1820	1860	1820	1860	1820	1860
Adierazpidea ( Media )	Zabaleroa ( Overness )	Estiloa ( Style )															
	Barne-hizkera	Formala Informala Intimoa															
Hitzez egitea	Jasotzea ( entzundakoa ulertzea )	Formala Informala Intimoa															
	Egitea ( produkzioa )	Formala Informala Intimoa															
Irakurtzea	Jasotzea ( librik irakurri eta ulertzea )	Formala Informala Intimoa															
	Egitea ( bez gora irakurtzea )	Formala Informala Intimoa															
Idaztea	Egitea ( idaztea )	Formala Informala Intimoa															



## V. ERANSKINA

### Gizarte giroa: ohar batzuk

D dimentsioaren (gizarte-giroa) azpiatalekin lotutako galderak aurkezten dira eranskin honetan.

Aztb.	Osaera demografikoa
1	<ul style="list-style-type: none"> <li>– Zenbat jende bizi da, edo zenbat jende hartzen dugu kontuan, aztersaio horrek erreferente duen espazioan?</li> <li>– Zer kontzentrazio du jende multzo horrek, barnera begira? (Talde barneko analisia: aztergai dugun jende-multzoa zer neurritan bizi da elkarren pegante, leku jakinean? Asmazio hutsez baina adibide-indarrez esanik, ez da berdin 100.000 euskaldun bizi izana Argentinan, 1900 inguruan, denak Gipuzkoaren pareko zabalera lukeen eskualde batean edo Argentina osoan zehar, aski barreiaturik)</li> <li>– Zer dentsitate du jende multzo horrek, kanpora begira? (Talde arteko analisia: aztergai dugun jende-multzok zer neurri du, kanpo-talde edo uni-bertso demografiko zabalago baten argitan?)</li> <li>– Demolinguistikazko datu-multzokatze lanerako irizpide hirukoitz tradizional horri, zenbait kasutan, ondotoz iragazki xeheagoa ezarri beharko zaio: cf <i>Language Shift in the United States</i>. Oraingoz aski da, ordea.</li> </ul>
2	<ul style="list-style-type: none"> <li>– Demografiak zer bilakaera du, zenbaki absolutuz: immigrazio- eta emigrazio-joerak?</li> <li>– Demografiak zer bilakaera du, kontzentrazioz?</li> <li>– Demografiak zer bilakaera du, dentsitatez?</li> </ul>
3	<ul style="list-style-type: none"> <li>– Dentsitatea (kopuru absolutuak) eta beste lau ataletako (orobat zutabe horren beste lau ataletako) aurrekariak, bidelagunak eta atzekariak.</li> <li>– Dentsitatea (kontzentrazioa) eta beste lau ataletako (orobat zutabe horren beste lau ataletako) aurrekariak, bidelagunak eta atzekariak</li> <li>– Dentsitatea (dentsitatea) eta beste lau ataletako (orobat zutabe horren beste lau ataletako) aurrekariak, bidelagunak eta atzekariak</li> </ul>
4	<ul style="list-style-type: none"> <li>– Demografiak zer bilakaera izango du, zenbaki absolutuz: barne-hazkundeak, immigrazioak eta emigrazioak zer joera izango dute ?</li> <li>– Demografiak zer bilakaera izango du, hiltunen kontzentrazioz?</li> <li>– Demografiak zer bilakaera izango du, X-hiltunen Y-hiltunekiko dentsitatez?</li> </ul>

Aztb.	Osaera demografikoa
5	– “Jende gehiegi bizi gara hemen, baserritik bizi abal izateko”, “Jaiotze-tasa txikiegia da handitu beharko litzateke” horren moduko iritzirik lokalizatu ote?
6	– Plangintza-aztarrenak ( <i>top-down</i> zein <i>bottom-up</i> testigantzak) demografiazko kopuru absolutuen alorrean: odol-garbitasunaren eta antzeko foru-aginduen eragin demografikoa – Plangintza-aztarrenak ( <i>top-down</i> zein <i>bottom-up</i> testigantzak) demografiazko kontzentrazioaren alorrean – Plangintza-aztarrenak ( <i>top-down</i> zein <i>bottom-up</i> testigantzak) demografiazko dentsitatearen alorrean.

Aztb.	Osaera soziokulturala
1	– Ohiko bizimoduaren eguneroko ezaugarriak: nola jantzi, garbitu, orraztu, apaindu,..; zer eta nola jan eta edan; eguneroko lan-jarduna: lanorduak eta atsedenaldea. – Aldian behingo ikuskizun masiboak eta bestelako alaigarriak: kirol-apus-tuak; dantza, kanta, antzerkia, bertsolaritza,.. – Urte-garai jakineko egun-seinaleak: herriko jaiak, erromeriak, han-hemen-go feria-egunak; zer egin eta nola jokatu. – Bizi osoan behingo gertakariak: jaio-(ezkondu-alargundu-)hil; – Gizarteratze-bideak: etxea, lagunartea, eskola, lanbidea, – Status- eta rol-agerpenak – Familia barneko trataera: zer familia mota (zabala/nuklearra,..); nori dago-kio zer?; etxeko ondasun kontuak nola banatzen dira hurrengoan artean? – Auzo-bizitza: harreman-sareen zabaleroa eta auzo-lokarrien sendoa
2	– Hazkundean al dago ezaugarri eta prozedura soziokultural bakoitza? Bere horretan al dirau? Beherantz al doa? – Akulturazio anizkoitza: elementu supraetnikoen lekua
3	– Zer lotura ageri dira ezaugarri eta prozedura soziokultural horien eta bes-telako aldaketa-iraupen nagusien artean? – Gainerakoan, ikerburuak atera behar ditu gero, aurreko azterbide bietako datuen argitan, lotura bide adierazgarriak
4	– Osagai soziokultural bakoitzak zer etorkizun izango du seguruenik?
5	– Nola daude (nora doaz) ezaugarri soziokultural horiek, eta nola egon behar lukete (nora eraman nahi lirateke)?
6	– Zer egiten ari dira pertsona, erakunde edo lan-talde jakinak, beren asmoak aurrera ateratzeko?

Aztb.	Osaera ekonoteknikoa
1	<ul style="list-style-type: none"> <li>– Zertatik bizi da jendea?: artzaintza, nekazaritza, meatzaritza, arrantza, marinetatik, merkataritza (saldu-erosian, larri edo xehe, tratuan jardutea), Industria (burdingintza, ontzigintza, arotz-errementaritza, artisautza, ..), herri-agintaritzako enplegatu (basozain, udaleko idazkari, maisu, militar..)</li> <li>– Zenbat jende da alor bakoitzean?</li> <li>– Non kokatua dago jende-multzo hori gizarte-hierarkian? Zer eskubide eta zer obligazio ekonomiko ditu?</li> <li>– Zer prozedura teknologiko darabiltza jendeak? Zertarako? Noren bidez gidatzen da langintza hori, eta n.</li> <li>– Elkarren arteko ustiapena (herri-lur, larre eta basoak) vs. jabetza pribatua.</li> <li>– Bizitzeko lain egin eta aurreztu / luze-zabaleko produkzioa eta kontsumoa</li> <li>– Lan-munduko ikuspegia: lankide, ugazaba, auzolan,</li> </ul>
2	– Hazkundean al dago prozedura ekonotekniko bakoitza? Bere horretan al dirau? Beherantz al doa?
3	<ul style="list-style-type: none"> <li>– Zer lotura ageri dira ezaugarri eta prozedura ekonotekniko horien, batetik, eta bestelako aldaketa-iraupen nagusien artean?</li> <li>– Gainerakoan, ikerburuak atera behar ditu gero, aurreko azterbide bietako datuen argitan, lotura bide adierazgarriak.</li> </ul>
4	– Zer etorkizun aurreikusten zaio prozedura ekonotekniko bakoitzari?
5	– Nola daude (nora doaz) ezaugarri ekonotekniko horiek, eta nola egon behar lukete (nora eraman nahi lirateke) zenbaiten ustean? Ikus Gipuzkoako Batzar Nagusien 1830eko erabakiak eta haien ondoriozko txostenak. Ikus, Azkoitiko jauntxoien hainbat gogoeta
6	– Zer egiten ari dira pertsona, erakunde edo lan-talde jakinak, beren asmoak aurrera ateratzeko? Ikus, Bergarako Erret Mintegiaren planak eta urteroko estraktuak.

Aztb.	Osaera politiko-operatiboa
1	<ul style="list-style-type: none"> <li>– Aginte-organoak: leinuzkoak, auzo-herri-ibarrekoak, hortik gorako erakunde politiko formalenak; eliz-esparruko aginte-organoak, eliza barruan eta jendartean</li> <li>– Kanpo- eta barne-tentsioguneak: zer-nolakoak, zergatik, zertarako?</li> <li>– Parte-hartzea: eskubidea eta obligazioa.</li> <li>– Erabaki-hartzea: talde zabalean, ordezkari jakinen artean, norbanakoak?</li> <li>– Zigorbidetza: zernolakoak, zenbatekoak, noren kontrolpekoak?</li> </ul>
2	– Hazkundean al dago ezaugarri edo prozedura politiko-operatibo bakoitza? Bere horretan al dirau? Beherantz al doa?

Aztb.	Osaera politiko-operatiboa
3	<ul style="list-style-type: none"> <li>– Zer lotura ageri dira ezaugarri eta prozedura ekonotekniko horien eta bestelako aldaketa-iraupen nagusien artean?</li> <li>– Gainerakoan, ikerburuak atera behar ditu gero, aurreko azterbide bietako datuen argitan, lotura bide adierazgarriak.</li> </ul>
4	– Zer etorkizun aurreikusten zaio prozedura politiko-operatibo bakoitzari?
5	– Nola daude (nora doaz) ezaugarri politiko-operatibo horiek, eta nola egon behar lukete (nora eraman nahi lirateke) zenbaiten ustean? Ikus Gipuzkoako Batzar Nagusien 1830 eta 1833 arteko proposamenak eta erantzunak, aduanak Ebrotik itsasora ekartzeari dagokionez.
6	– Zer egiten ari dira pertsona, erakunde edo lan-talde jakinak, beren asmoak aurrera ateratzeko? Ikus.

Aztb.	Osaera psiko-soziala
1	<ul style="list-style-type: none"> <li>– Gizabidea, gizalegea, kode etikoa: “kristauak halakorik egitea ere!”</li> <li>– Fede-sinesmen esparruko agerpenak: jeneralak, ez partikularrak. Sinesmen-fede bizia vs. eguneroko erlijio-praktika (errezu, barau,) vs. erlijio-agerpen publikoa errespetatzea.</li> <li>– Kale/baserri (<i>Gemeinschaft/Gesellschaft</i> barne) dikotomiari dagozkion mekanismoak.</li> <li>– Hitzaren balioa / dokumentu idatzien erabakimena.</li> <li>– “gu” izatearen dimentsioak: leinu bidezkoa, eskualdekoa, dot/det/dut banaketazkoa, probintziala (<i>uskaldun/manex</i>, ..), euskaldun<sub>1</sub> (linguistikoa)/euskaldun<sub>2</sub> (asabekiko lotura)/ euskaldun<sub>3</sub> (bateratasun territoriala), monarkiaren kide-zerbitzari / estatu-nazioaren baitako hiritar,..</li> </ul>
2	<ul style="list-style-type: none"> <li>– <i>Gizabidearen bilakaera:</i></li> <li>– <i>Erljio-bizikera / laizismoa: bilakaera.</i></li> <li>– Kale / baserri (<i>Gemeinschaft / Gesellschaft</i> barne) bilakaera. Hiritartzea, lotura primordialak ahultzea,</li> <li>– Hitzaren balioa / dokumentu idatzien erabakimena: bilakaera.</li> <li>– “gu” izatearen bilakaera</li> </ul>
3	<ul style="list-style-type: none"> <li>– Zer lotura ageri dira ezaugarri eta prozedura psikosozial horien eta bestelako aldaketa-iraupen nagusien artean?</li> <li>– Gainerakoan, ikerburuak atera behar ditu gero, aurreko azterbide bietako datuen argitan, lotura bide adierazgarriak.</li> </ul>
4	– Zer etorkizun aurreikusten zaio prozedura psikosozial bakoitzari?

Aztb.	Osaera psiko-soziala
5	– Nola daude (nora doaz) ezaugarri psikosozial horiek, eta nola egon behar lukete (nora eraman nahi lirateke) zenbaiten ustean? Euskaldun-fededun eredu prototipikoa Elizanburu “frai Innocentius”-en baitan
6	– Zer egiten ari dira pertsona, erakunde edo lan-talde jakinak, beren asmoak aurrera ateratzeko?





## VI. ERANSKINA

### Aipu-fitxa



---

#### **EHS** **AIPU-FITXA / QUOTATION RECORD**

**Aipua / Quotation:**

"Que el Capellan Mayor de este Tercio *ha de saber la lengua bascongada y, caso de que no la sepa, no le ha de pagar su sueldo ni parte alguna de el*".

**Testuingurua / Context:**

Instrucciones dadas al pagador de los soldados navarros enviados a la guerra de Cataluña en 1653.

**Oharra / Note:**

**Sortze-data / Created:** 2011-08-17

## Jatorrizko testua

### 6. Enfermos, soldados e indianos. Cambio de apellidos

Tres colectivos representaban de algún modo a sectores importantes de la población: los enfermos pobres del Hospital General, los incorporados a los Tercios en las guerras, y los «indianos» buscadores de fortuna en América.

El Hospital General de Nuestra Señora de la Misericordia de Pamplona recogía enfermos de todo el reino. Sus Constituciones (1563) debían ser leídas diariamente a los enfermos acogidos, declarándoselas en vascuence<sup>42</sup>. La atención espiritual corría a cargo de un vicario y varios capellanes, uno llamado «pasionario» o «de agonizantes». Todos debían ser vascongados. Era condición tan esencial, que cuando la primera comunidad de Trinitarios descalzos o Reformados llegó a la ciudad, dispuesta a servir espiritual y corporalmente a los acogidos en el hospital, el Regimiento, después de consultar a los barrios, les negó el permiso alegando que desconocían la lengua vasca (1607)<sup>43</sup>. Juan de Balduz, titular de la capellía de agonizantes, fue denunciado en 1676 porque «tampoco sabe la lengua bascongada, siendo tan precisa y necesaria, pues la mayor parte de los enfermos son vascongados». Hasta entonces la habían desempeñado «sujetos muy inteligentes de la lengua bascongada», sin excepción. El juez sentenció que en adelante los capellanes debían seguir siendo euskaldunes<sup>44</sup>.

*Soldados y nobles.* Durante las guerras de Cataluña y Portugal, a mediados del siglo XVII, las autoridades militares exigían que los capellanes de los Tercios navarros fueran euskaldunes, lo que prueba que los movilizados eran vascohablantes, en su totalidad o en su mayor parte. Al pagador de los soldados navarros enviados a Cataluña en 1653 se le dieron estas instrucciones: «Que el Capellan Mayor de este Tercio *ha de saber la lengua bascongada y, caso que no la sepa, no le ha de pagar su sueldo ni parte alguna de el*»<sup>45</sup>. La exigencia se repitió con motivo de la guerra de Portugal (1662-1665), en la que España perdió sus aspiraciones a la reincorporación de este reino: «Que el Capellan Mayor del Tercio *a de saber la lengua bascongada*», so pena de no cobrar sueldo ni parte, a menos que «si el Capellan Mayor que no supiere bascuence llebare o pusiere Capellan Menor bascongado, en ese caso se le pague»<sup>46</sup>.

45. AGN.: Guerra, Leg. 4, Cap. 1.

46. AGN.: Guerra, Leg. 4, n. 39. Debo estas noticias al historiador y amigo Pedro J. Monteano, de Villava.

## VII. ERANSKINA

### Sei azterbideen eta bost dimentsioen azalpen-taula

Azterbideen eta dimentsioen azalpen-taulari kombinazio-taula edo *matrizea* ere esan ohi diogu. Alfazenbakizko hogeita hamar gelaxka ditu.

DIMENTSIOA					
	A: Hizkuntza-erabilera	B: Hizkuntza-gaitasuna	C: Hizkuntz(ar)en barne-osara	D: Gizarte-giroa	E: Iritzi-jarrera-jokaerak
1	1A - Erabilera azaltzea	1B - Gaitasuna azaltzea	1C - Hizkuntza azaltzea	1D - Gizarte-giroa azaltzea	1E - Jarrera azaltzea
2	2A - Erabilera-aldaketa	2B - Gaitasun-aldaketa	2C - Hizkuntza-osara aldatzea	2D - Gizarte-giroaren aldaketa	2E - Jarrera-aldaketa
3	3A - Erabilera-aldaketen dinamika	3B - Gaitasun-aldaketen dinamika	3C - Hizkuntza-aldaketen dinamika	3D - Gizarte-giroaren aldaketen dinamika	3E - Jarrera-aldaketen dinamika
4	4A - Espero den erabilera	4B - Espero den gaitasuna	4C - Espero den hizkuntza	4D - Espero den gizarte-giroa	4E - Espero den jarrera
5	5A - Idealarakin kontrastatutako erabilera	5B - Idealarakin kontrastatutako gaitasuna	5C - Idealarakin kontrastatutako hizkuntza	5D - Idealarakin kontrastatutako gizarte-giroa	5E - Idealarakin kontrastatutako jarrera
6	6A - Hizkuntzaren estatus-plangintza	6B - Hizkuntzaren eskuratzep-langintza	6C - Hizkuntzaren corpus-plangintza	6D - Gizarte-giroaren plangintza	6E - Hizkuntza-jarrerren plangintza

A Z T E R B I D E A

Gelaxka bakoitzak galdera(-multzo) jakinari erantzuten dio. Hona gelaxka bakoitzari dagokion galdera(-multzo) prototipikoa:

DIMENTSIOA					
	A: Hizkuntza-erabilera	B: Hizkuntza-gaitasuna	C: Hizkuntz(ar)-barne-osaera	D: Gizarte-giroa	E: Iritzi-jarrerak jokoerak
<b>1</b>	Hizkuntz(ar)en erabilerari dagokionez	Hizkuntza-gaitasunari dagokionez	Hizkuntz(ar)en barne-osaerari dagokionez	Gizartearen osaerari dagokionez	Hizkuntzaren iritzi-jarrerak jokoerei dagokionez
<b>2</b>	Hizkuntz(ar)en erabilerari dagokionez	Hizkuntza-gaitasunari dagokionez	Hizkuntz(ar)en barne-osaerari dagokionez	Gizartearen osaerari dagokionez	Hizkuntzaren iritzi-jarrerak jokoerei dagokionez
<b>3</b>	Hizkuntz(ar)en erabileraren bilakaerari dagokionez	Hizkuntza-gaitasunaren bilakaerari dagokionez	Hizkuntz(ar)en barne-osaeraren bilakaerari dagokionez	Gizartearen osaeraren bilakaerari dagokionez	Hizkuntzaren iritzi-jarrerak jokoeraren bilakaerari dagokionez
<b>4</b>	Hizkuntz(ar)en erabilerari dagokionez	Hizkuntza-gaitasunari dagokionez	Hizkuntz(ar)en barne-osaerari dagokionez	Gizartearen osaerari dagokionez	Hizkuntzaren iritzi-jarrerak jokoerei dagokionez

A Z T E R B I D E A

		DIMENTSIOA				
		A: Hizkuntza-erabilera	B: Hizkuntza-gaitasuna	C: Hizkuntz(ar)-en barne-osiera	D: Gizarte-giroa	E: Iritzi-jarrerak-jokaerak
A Z T E R B	5	Nora goaz (4) eta nora joan nahi genuke? (non egon nahi genuke eta non gaude (1)?): <i>bien arteko (des)adostasuna</i>	Hizkuntz(ar)en erabilerari dagokionez	Hizkuntza-gaitasunari dagokionez	Hizkuntz(ar)en barne-osakerari dagokionez	Hizkuntzaren iritzi-jarrerak-jokaerei dagokionez
	6	Zer egin behar da, zuzen dagoenari eusteko eta oker doana zuzentzeko?	Hizkuntz(ar)en erabilerari dagokionez	Hizkuntza-gaitasunari dagokionez	Hizkuntz(ar)en barne-osakerari dagokionez	Hizkuntzaren iritzi-jarrerak-jokaerei dagokionez
I D E A						



# VIII. ERANSKINA

## Etiketa soziolinguistikoaren zehazketa

EHS: TERMINO SOZIOINGUISTIKOEN ZUHAITZA			
EHS	BALIO-INDARRA	719 orrialdean	
	KOKAGUNEA	719 orrialdean	
	JARDUERA	720 orrialdean	
	AZTERGAIA	1. azterbidea	721-723 orrialdeetan
		2. azterbidea	724-725 orrialdeetan
		3. azterbidea	726 orrialdean
		4. azterbidea	726-727 orrialdeetan
5. azterbidea		727 orrialdean	
6. azterbidea		728-729 orrialdeetan	
AIPUAREN EZAUGARRIAK	Ikeraioa, Aipuaren izaera, Aipua zein hizkuntza aipatzen duen, Aipua zein hizkuntzatan egina dagoen	12. orrialdean	

Ballo-endarra		Ballo-endarra eta kokagunea		A taula		
Ballo-endarra	Iturriaren jatorrizkotasuna	Lehen eskuko informazioa				
		Bigarren eskuko informazioa				
		Hirugarren eskuko informazioa				
		Laugarren eskuko informazioa				
		Apokrifoa				
	Testigantza- ren indarra	Testigantza zuzena				
		Aipamen zuzena				
		Zeharkako aipamena				
		Norbere ueste-azalpena				
		Aplikagarritasuna				
Kokagunea	Noizko garaiaz	Noizko garaiaz: noiztik	BALIOA			
		Noizko garaiaz: noiz arte	BALIOA			
	Nolako-zenbat	Nolakoa	Adina			
			Generoa			
		Zenbat: kopurua-proporzioa	Estratifikazio soziala			
			Besterik			
			Kopuru absolutua			
	Non geografikoa	Non geolinguistikoa	Euskaldun-erdaidun proportzioa			
			Euskaldunen kontzentrazioa			
			Besterik			
Non zibila		Euskal mintza-esparrua				
		Erdal mintza-esparrua				
Non administratiboa	Besterik					
	Non zibila	BALIOA				
Kokagunea	Egoneko bizimodua	Non erlijiosoa	A taula			
		Besterik				
	Non ekologikoa	Joan-etorriko bizimodua	Non zibila			
			Non erlijiosoa			
		Diaspora	Non zibila			
			Non erlijiosoa			
			Besterik			
	Non sozio-funtzionala	Zertan: jardungune	Kale			
			Baserri			
			Ager			
Saltus						
Besterik						
Nor-norekin: rol-harremana	Zertan: jardungune	Agintaritzia eta administrazioa				
		Aisia eta kirola				
Estatusa: H/L	Zertan: jardungune	Eliza				
		Etxea eta familia				
	Zertan: jardungune	Gertuko jendea eta ohiko lagunartea				
		Informazio-hedapena eta -kontsumoa				
	Zertan: jardungune	Hezkuntza				
		Lana				
	Zertan: jardungune	Sal-erosketa				
		Besterik				
	Zertan: jardungune	Besterik				
		Besterik				





**Jarduera (bereziki 1A eta 2Arako)**

Jarduera	Oro har, zehaztu gabe	<b>B taula</b>			
	Ahozkoa	Oro har, zehaztu gabe	<b>B taula</b>		
		Bakarrizketa	Oro har, zehaztu gabe	<b>B taula</b>	
			Informala	<b>B taula</b>	
			Intimoa	<b>B taula</b>	
		Mintzatzea	Oro har, zehaztu gabe	<b>B taula</b>	
			Formala	<b>B taula</b>	
			Informala	<b>B taula</b>	
		Entzutea	Oro har, zehaztu gabe	<b>B taula</b>	
			Formala	<b>B taula</b>	
			Informala	<b>B taula</b>	
		Irakurrikkoa	Oro har, zehaztu gabe	<b>B taula</b>	
			Nork beretzat	Oro har, zehaztu gabe	<b>B taula</b>
	Formala			<b>B taula</b>	
	Informala			<b>B taula</b>	
	Intimoa			<b>B taula</b>	
	Boz gora		Oro har, zehaztu gabe	<b>B taula</b>	
			Formala	<b>B taula</b>	
			Informala	<b>B taula</b>	
			Intimoa	<b>B taula</b>	
	Idatzizkoa		Oro har, zehaztu gabe	<b>B taula</b>	
			Nork beretzat	Oro har, zehaztu gabe	<b>B taula</b>
				Formala	<b>B taula</b>
		Informala		<b>B taula</b>	
Intimoa		<b>B taula</b>			
Ezagunarentzat		Oro har, zehaztu gabe	<b>B taula</b>		
		Formala	<b>B taula</b>		
		Informala	<b>B taula</b>		
		Intimoa	<b>B taula</b>		
Ezezagunentzat		Oro har, zehaztu gabe	<b>B taula</b>		
		Formala	<b>B taula</b>		
		Informala	<b>B taula</b>		
	Intimoa	<b>B taula</b>			
Itzulpena					
Kripto-hizkuntza					

B taula	
Oro har, zehaztu gabe	<b>C taula</b>
Beti edo ia beti euskaraz	<b>C taula</b>
Maizago euskaraz	<b>C taula</b>
Nahas-mahas	<b>C taula</b>
Maizago erdaraz	<b>C taula</b>
Beti edo ia beti erdaraz	<b>C taula</b>

C taula
Euskara, oro har
Det-euskara
Dot-euskara
Dut-euskara
Batua
Erdara, oro har
Gaztelania
Frantsesa
Latina
Gaskoia
Nafar-aragoiera
Beste erdarak (BAL/OA)

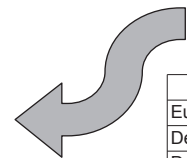

## Azterbide deskriptiboa: 1A, 1C, 1D, 1E

Aztergaia	Azterbide deskriptiboa	1A - Erabileraz azaltzea	Oro har, zehaztu gabe				
			Diglosia: bai/ez	Ageri da			
				Ez da ageri			
			Hizkuntza-gatazka: bai/ez	Ageri da			
				Ez da ageri			
		Nagusitasun-moldaerazko taula					
		Zergatik 1A					
		Inferentzia					
		1C - Hizkuntza azaltzea	Hizkuntza-osaerazko datua	Zehaztu gabea			
				Deskribapen globala	Oinarrizko ezaugarri linguistikoak	Fonetika	
						Morfosintaxia	
					Distantzia interlinguistikoak		
				Hizkuntza-kontaktuaren emaitza	Interferentzia eta mailegutza	Fonetika	
						Morfosintaxia	
					Kommutazioa		
Hizkuntzaren barne-lotura	Fragmentazio-maila			Fr. geografikoa			
				Fr. soziala			
	Estandarizazio-mota						
Botere- eta solidaritate-harremanak							
Iturri esanguratsua	Izendapenak	<b>D taula</b>					
	Paremiologia						
	Etimologiazko azalpenak						
Zergatik 1C							
Inferentzia							
1D - Gizarte-giroa azaltzea	Gizarte-giroko datua	Zehaztu gabea					
		Osaera demografikoa					
		Osaera ekonoteknikoa					
		Osaera politiko-operatiboa					
		Osaera psikosoziala					
Osaera soziokulturala							
Zergatik 1D							
Inferentzia							
1E - Jarrera azaltzea	Iritziaren mamia	Hizkuntza-erabileraz: A	Euskara				
			Erdara				
		Hiztunez eta beren hizkuntza-gaitasunaz: B	Euskaldunak				
			Erdaldunak				
		Hizkuntzez: C	Euskara				
			Erdara				
		Etnizitateaz: D	Euskaldunak				
	Erdaldunak						
Hizkuntza-jarrez: E	Euskara						
	Erdara						
Besterik							
Zergatik 1E							
Inferentzia							



<b>D taula</b>
Leku-izenak
Pertsona-izenak
Gizatalde-izenak
Hizkuntza-izenak
Gauza-izenak

1B ondoko bi orrietan jasota dago.

**Azterbide deskriptiboa: 1B**

Aztergaia	Azterbide deskriptiboa	1B – Gaitasuna azaltzea	Gaitasun-maila izatea	Hiztunen aldaera-sorta		
				Oro har, zehaztu gabe	<b>E taula</b>	
				Zehaztu gabeko euskalduna	<b>E taula</b>	
				Zehaztu gabeko erdalduna	<b>E taula</b>	
				Zehaztu gabeko elebiduna	<b>E taula</b>	
				Euskaldun hutsa	<b>E taula</b>	
				Euskal elebiduna	<b>E taula</b>	
				Parez pareko elebiduna	<b>E taula</b>	
				Erdal elebiduna	<b>E taula</b>	
				Erdaldun hutsa	<b>E taula</b>	
				Euskaldun eleaniztuna	<b>E taula</b>	
				Erdaldun eleaniztuna	<b>E taula</b>	
				Gaitasun-moldaerazko taula		
				Oro har, bidea zehaztu gabe	Euskara	Oro har, eskuratzea Mintzamina eskuratzea Irakurmena eskuratzea Idazmena eskuratzea
					Erdara	<b>Ikus Euskara, goian</b>
Gaitasuna eskuratzeko bidea	Eguneroko jardueraren arruntaz jabetzea	L1 zehaztu gabe duenak	Euskaraz	Oro har, ikastea Hitz egiten ikastea Irakurtzen ikastea Idazten ikastea		
			Erdaraz	Oro har, ikastea Hitz egiten ikastea Irakurtzen ikastea Idazten ikastea		
			Euskaraz	Erregistro jasoan hitz egiten ikastea Irakurtzen ikastea Idazten ikastea		
			Erdaraz	Oro har, ikastea L2 moduan hitz egiten ikastea Irakurtzen ikastea Idazten ikastea		
		L1 euskara duenak	Euskaraz	Oro har, ikastea Hitz egiten ikastea Irakurtzen ikastea Idazten ikastea		
			Erdaraz	Oro har, ikastea Erregistro jasoan hitz egiten ikastea Irakurtzen ikastea Idazten ikastea		
			Euskaraz	Oro har, ikastea Erregistro jasoan hitz egiten ikastea Irakurtzen ikastea Idazten ikastea		
			Erdaraz	Oro har, ikastea Erregistro jasoan hitz egiten ikastea Irakurtzen ikastea Idazten ikastea		
		L1 euskara-erdara dituenak	Euskaraz	Oro har, ikastea Erregistro jasoan hitz egiten ikastea Irakurtzen ikastea Idazten ikastea		
			Erdaraz	Oro har, ikastea Erregistro jasoan hitz egiten ikastea Irakurtzen ikastea Idazten ikastea		

<b>E taula</b>
Mintzamina
Irakurmena
Idazmena



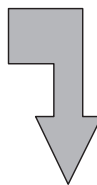

## Azterbide deskriptiboa: 1B (jarraipena)

Aztergaia	Azterbide deskriptiboa	1B – Gaitasuna azaltzea	Gaitasuna eskuratzeko bidea	Hezkuntza bidez ikastea	L1 zehaztu gabe duenak	Euskaraz	Oro har, ikastea Hitz egiten ikastea Irakurtzen ikastea Idazten ikastea	
						Erdaraz	<b>Ikus Euskaraz, goian</b>	
						Euskaraz	Oro har, ikastea Erregistro jasoan hitz egiten ikastea Irakurtzen ikastea Idazten ikastea	
							Erdaraz	Oro har, ikastea L2 moduan hitz egiten ikastea Irakurtzen ikastea Idazten ikastea
								Euskaraz
						Erdaraz	Oro har, ikastea Erregistro jasoan hitz egiten ikastea Irakurtzen ikastea Idazten ikastea	
					Euskaraz		Oro har, ikastea Erregistro jasoan hitz egiten ikastea Irakurtzen ikastea Idazten ikastea	
							Erdaraz	Oro har, ikastea Erregistro jasoan hitz egiten ikastea Irakurtzen ikastea Idazten ikastea
					L1 euskara duenak	Euskaraz	Oro har, ikastea Erregistro jasoan hitz egiten ikastea Irakurtzen ikastea Idazten ikastea	
						Erdaraz	Oro har, ikastea Erregistro jasoan hitz egiten ikastea Irakurtzen ikastea Idazten ikastea	
					L1 erdara duenak	Euskaraz	Oro har, ikastea Erregistro jasoan hitz egiten ikastea Irakurtzen ikastea Idazten ikastea	
						Erdaraz	Oro har, ikastea Erregistro jasoan hitz egiten ikastea Irakurtzen ikastea Idazten ikastea	
L1 euskara-erdara dituenak	Euskaraz	Oro har, ikastea Erregistro jasoan hitz egiten ikastea Irakurtzen ikastea Idazten ikastea						
	Erdaraz	<b>Ikus Euskaraz, goian</b>						
Gaitasuna galtzeko bidea	L1 zehaztu gabe duenak	Euskaraz	<b>F taula</b>					
		Erdaraz	<b>F taula</b>					
	L1 euskara duenak	Euskaraz	<b>F taula</b>					
		Erdaraz	<b>F taula</b>					
	L1 erdara duenak	Euskaraz	<b>F taula</b>					
		Erdaraz	<b>F taula</b>					
	L1 euskara-erdara dituenak	Euskaraz	<b>F taula</b>					
		Erdaraz	<b>F taula</b>					
Zergatik 1B								
Inferentzia								



<b>F taula</b>
Oro har galtzea, zehaztu gabe
Mintzamina galtzea
Irakurmena galtzea
Idazmena galtzea

### Azterbide zinetikoa: 2A, 2B

Aztergaia	2A – Erabileren-aldaketa	Konparazio-mota		<b>G taula: ikus behean</b>	<table border="1"> <tr><th>H taula</th></tr> <tr><td>Zehaztu gabea</td></tr> <tr><td>Funtzioak</td></tr> <tr><td>Hiztunak</td></tr> <tr><td>Lekua</td></tr> </table> 	H taula	Zehaztu gabea	Funtzioak	Hiztunak	Lekua
		H taula								
		Zehaztu gabea								
		Funtzioak								
		Hiztunak								
		Lekua								
		Hizkuntza-erabileraren bilakaera	Oro har, zehaztu gabe							
			Erdararen heriotza	<b>H taula</b>						
			Euskararen erabilerak gora egitea	Zehaztu gabea		<b>H taula</b>				
				Euskararen hedapena		<b>H taula</b>				
	Mintzaldaketa euskarara			<b>H taula</b>						
	Euskararen erabilerari (edo -faltari) bere horretan eustea			<b>H taula</b>						
	Euskararen erabilerak behera egitea		Zehaztu gabea	<b>H taula</b>						
			Mintzaldaketa euskaratik	<b>H taula</b>						
			Euskara desagertzea	<b>H taula</b>						
	Euskararen heriotza		<b>H taula</b>							
	Erdaren arteko mantentzea edo mintzaldaketa		<b>H taula</b>							
	Diglosia: bai/ez	Ageri da								
		Ez da ageri								
	Nagusitasun-bilakaerazko taula									
Inferentzia										
2B – Gaitasun-aldaketa	Konparazio-mota		<b>G taula</b>	 <table border="1"> <tr><th>G taula</th></tr> <tr><td>Aldi batetik besterakoa</td></tr> <tr><td>Belaun artekoa</td></tr> <tr><td>Adinekoek beren haurtzaroz diotena</td></tr> <tr><td>Leku batetik besterakoa</td></tr> <tr><td>Besterik</td></tr> </table>	G taula	Aldi batetik besterakoa	Belaun artekoa	Adinekoek beren haurtzaroz diotena	Leku batetik besterakoa	Besterik
	G taula									
	Aldi batetik besterakoa									
	Belaun artekoa									
	Adinekoek beren haurtzaroz diotena									
	Leku batetik besterakoa									
	Besterik									
	Hizkuntza-gaitasunaren bilakaera	Oro har, zehaztu gabe	Zehaztu gabea							
			Euskara							
			Erdara							
Gaitasunean gora egitea		Zehaztu gabea								
		Euskara								
Gaitasunari eustea		Erdara								
		Zehaztu gabea								
Gaitasunean behera egitea	Euskara									
	Erdara									
Gaitasuna zeharo galtzea	Zehaztu gabea									
	Euskara									
Gaitasuna eskuratzeko bidearen bilakaera	Eguneroko jarduera arruntaz jabetzea	Euskara								
		Erdara								
Gaitasuna eskuratzeko bidearen bilakaera	Hezkuntza bidez ikastea	Euskara								
		Erdara								
Gaitasuna eskuratzeko bidearen bilakaera		Euskara								
		Erdara								
Gaitasun-bilakaerazko taula										
Inferentzia										

## Azterbide zinetikoa: 2C, 2D, 2E

Aztergaia	Azterbide zinetikoa	2C – Hizkuntza-aldaketa	Konparazio-mota	Aldi batetik besterakoa		
				Belaun artekoa		
				Adinekoek bere haurtzaroz diotena		
				Leku batetik besterakoa		
				Besterik		
			Hizkuntzaren osaerak izandako aldaketatik eratorritako datua	Zehaztu gabea		
				Deskribapen globaleko aldaketa	Oinarrizko ezaugarri linguistikoak	Fonetika Morfosintaxia Lexikoa Semantika
					Distantzia interlinguistikoa	
				Hizkuntza-kontaktuko aldaketa	Interferentzia eta mailegutza	Fonetika Morfosintaxia Lexikoa Semantika
					Kommutazioa	
Hizkuntzaren barne-loturako aldaketa	Fragmentazio-maila	Fr. geografikoa Fr. soziala				
	Estandarizazio-mota					
Botere- eta solidaritate-harremanetako aldaketa						
Iturrietako aldaketa	Izendapenak	<b>D taula</b>				
	Paremiologia					
	Etimologiazko azalpenak					
Inferentzia						
2D – Gizarte-giroaren aldaketa	Gizarte-giroaren aldaketa	Zehaztu gabea				
		Prozesu demografikoa				
		Prozesu ekonoteknikoa				
		Prozesu politiko-operatiboa				
		Prozesu psikosoziala				
		Prozesu soziokulturala				
	Inferentzia					
2E – Jarrera-aldaketa	Konparazio-mota	Aldi batetik besterakoa				
		Belaun artekoa				
		Adinekoek bere haurtzaroz diotena				
		Leku batetik besterakoa				
		Besterik				
	Iritziaren marnia	Oro har, zehaztu gabe				
		Hizkuntza-erabileraz: A	Euskara			
			Erdara			
		Hiztunez eta beren hizkuntza-gaitasunaz: B	Euskaldunak			
			Erdaldunak			
Hizkuntzez: C	Euskara					
	Erdara					
Etnizitateaz: D	Euskaldunak					
	Erdaldunak					
Hizkuntza-jarrez: E	Euskara					
	Erdara					
Inferentzia						



<b>D taula</b>
Leku-izenak
Pertsona-izenak
Gizatalde-izenak
Hizkuntza-izenak
Gauza-izenak

### Azterbide dinamikoa eta azterbide prospektiboa: 4A, 4B

Aztergaia	Azterbide dinamikoa		
	3A – Erabilera-aldaketen dinamika	Dimentsioen arteko harremana	A B C D E
		Zergatik: aldaketa-iturri xehea – D	<b>I taula</b>
		Inferentzia	
	3B – Gaitasun-aldaketen dinamika	Dimentsioen arteko harremana	B C D
		Zergatik: aldaketa-iturri xehea – D	<b>I taula</b>
		Inferentzia	
	3C – Hizkuntza-aldaketen dinamika	Dimentsioen arteko harremana	C D
		Zergatik: aldaketa-iturri xehea – D	<b>I taula</b>
		Inferentzia	
3D – Gizarte-giroaren aldaketen dinamika			
3E – Jarrera-aldaketen dinamika	Dimentsioen arteko harremana	B C D E	
	Zergatik: aldaketa-iturri xehea – D	<b>I taula</b>	
	Inferentzia		
Azterbide prospektiboa			
4A – Espero den erabilera	Oro har, zehaztu gabe		
	Nagusitasun-moldaerazko taula prospektiboa		
4B – Espero den gaitasuna	Gaitasunaren prognosia	Oro har, zehaztu gabe	
		Zehaztu gabeko euskalduna	
		Zehaztu gabeko erdalduna	
		Zehaztu gabeko elebiduna	
		Euskaldun hutsa	
		Euskal elebiduna	
		Parez pareko elebiduna	
		Erdal elebiduna	
		Erdaldun hutsa	
		Euskaldun eleaniztuna	
Erdaldun eleaniztuna			
Gaitasuna eskuratzearren prognosia	Eguneroko jarduera arruntaz jabetzea	Euskara Erdara	
	Hezkuntza bidez ikastea	Euskara Erdara	
Gaitasun-moldaerazko taula prospektiboa			
Inferentzia			



I taula
Zehaztu gabea
Prozesu demografikoa
Prozesu ekonoteknikoa
Prozesu politiko-operatiboa
Prozesu psikosoziala
Prozesu soziokulturala

### Azterbide prospektiboa: 4C, 4D, 4E eta azterbide kontrastiboa

Aztergaia	Azterbide prospektiboa	4C - Espero den hizkuntza	Hizkuntza-prognosia	Zehaztu gabea		
				Deskribapen globala	Oinarritzko ezaugarri linguistikoak	
				Hizkuntza-kontaktuaren emaitza	Distantzia interlinguistikoa	
				Hizkuntzaren barne-lotura	Interferentzia eta mailegutza	
			Botere- eta solidaritate-harremana	Kommutazioa	Fragmentazio-maila	Estandarizazio-mota
			Inferentzia			
		4D- Espero den gizarte-giroa	Gizarte-giroko prognosia	Zehaztu gabea		
				Osaera demografikoa		
				Osaera ekonoteknikoa		
	Osaera politiko-operatiboa					
	Osaera psikosoziala					
		Osaera soziokulturala				
		Inferentzia				
	4E - Espero den jarrera	Jarrerari buruzko prognosia	Zehaztu gabea			
			Hizkuntza-erabileraz: A			
			Hiztunez eta beren hizkuntza-gaitasunaz: B			
			Hizkuntzez: C			
			Etnizitateaz: D			
Hizkuntza-jarrez: E						
	Inferentzia					
Azterbide kontrastiboa	5A - Ideialarekin kontrastatutako erabilerara	Erabilera-kontrastea	Zehaztu gabea			
			Arazorik bada			
			Arazorik ez da			
			Nagusitasun-moldaerazko taula kontrastiboa			
		Inferentzia				
	5B - Ideialarekin kontrastatutako gaitasuna	Gaitasunaren kontrastea	Zehaztu gabea			
			Arazorik bada			
			Arazorik ez da			
		Gaitasuna eskurtzearen kontrastea	Zehaztu gabea			
			Arazorik bada			
			Arazorik ez da			
	Gaitasun-moldae-razko taula kontrastiboa					
		Inferentzia				
	5C - Ideialarekin kontrastatutako hizkuntza	Hizkuntza-kontrastea	Zehaztu gabea			
			Arazorik bada			
			Arazorik ez da			
		Inferentzia				
	5D - Ideialarekin kontrastatutako gizarte-giroa	Gizarte-giroaren kontrastea	Zehaztu gabea			
Arazorik bada						
Arazorik ez da						
	Inferentzia					
5E - Ideialarekin kontrastatutako jarrera	Jarrera-kontrastea	Zehaztu gabea				
		Arazorik bada				
		Arazorik ez da				
	Inferentzia					



**Azterbide preskriptiboa: 6A, 6B**

Aztergaia	Azterbide preskriptiboa	6A – Hizkuntzaren estatus-plangintza	Oinarri sozio-filosofikoak														
			Plangintza-mota	Bide batezko plangintza	Ondorio baikorrik bai	Euskara Erdara											
					Ondorio baikorrik ez	Euskara Erdara											
				Berariazko plangintza	Ondorio baikorrik bai	Euskara Erdara											
					Ondorio baikorrik ez	Euskara Erdara											
				Zer egin: helburua	Oro har, zehaztu gabe	Euskara/Erdara	<table border="1"> <tr><td><b>K taula</b></td></tr> <tr><td>Oro har, zehaztu gabe</td></tr> <tr><td>Populazio osoa</td></tr> <tr><td>Lanbidez zehazturiko taldea</td></tr> <tr><td>Ezaugarri etnikoek zehazturiko taldea</td></tr> <tr><td>Hizkuntzaz zehazturiko taldea</td></tr> <tr><td>Lurraldez zehazturiko taldea</td></tr> <tr><td>Norbanako irizpidez zehazturiko taldea</td></tr> <tr><td>Adinez zehazturiko taldea</td></tr> <tr><td>Generoz zehazturiko taldea</td></tr> </table>	<b>K taula</b>	Oro har, zehaztu gabe	Populazio osoa	Lanbidez zehazturiko taldea	Ezaugarri etnikoek zehazturiko taldea	Hizkuntzaz zehazturiko taldea	Lurraldez zehazturiko taldea	Norbanako irizpidez zehazturiko taldea	Adinez zehazturiko taldea	Generoz zehazturiko taldea
					<b>K taula</b>												
			Oro har, zehaztu gabe														
			Populazio osoa														
			Lanbidez zehazturiko taldea														
			Ezaugarri etnikoek zehazturiko taldea														
			Hizkuntzaz zehazturiko taldea														
			Lurraldez zehazturiko taldea														
			Norbanako irizpidez zehazturiko taldea														
			Adinez zehazturiko taldea														
			Generoz zehazturiko taldea														
			Erabilera esijitu	Euskara/Erdara													
			Erabilera areagotu	Euskara/Erdara													
			Erabilera bere hartan gorde	Euskara/Erdara													
			Erabilera konpartimentatu	Euskara/Erdara													
Erabilera murriztu	Euskara/Erdara																
Erabilera debekatu	Euskara/Erdara																
Plangintza-ren fasea	Oro har, zehaztu gabe																
	Plangintza-proposamena																
	Norma aukeratzea																
	Estatus-plangintzaren implementazioa																
	Estatus-plangintzaren ebaluazioa																
Nork egin	<b>J taula (ikus behean)</b>																
Nola egin: exekuzio-bidea	Zehaztu gabea																
	Behetik gorako saioa																
	Goitik beherako saioa																
Norentzat egin: xede-taldea	<b>K taula</b>																
Estatus-plangintzari buruzko iritzia																	
Zergatik 6A																	
Inferentzia																	
Azterbide preskriptiboa	6B – Hizkuntzaren eskuratze-plangintza	Oinarri sozio-filosofikoak															
		Plangintza-mota	Bide batezko plangintza	Ondorio baikorrik bai	Euskara Erdara												
				Ondorio baikorrik ez	Euskara Erdara												
			Berariazko plangintza	Ondorio baikorrik bai	Euskara Erdara												
				Ondorio baikorrik ez	Euskara Erdara												
			Zer egin: helburua	Hizkuntza-gaita suna izatea		Ezinbestekoa Baldintza hobetsia Ondoriorik gabekoa											
						<b>Ikus Erdara, goian</b>											
		Hizkuntza-gaita suna eskuratzea		Oro har, zehaztu gabe	Euskara/Erdara												
				Gaitasuna esijitu	Euskara/Erdara												
				Gaitasuna areagotu	Euskara/Erdara												
				Gaitasuna bere hartan gorde	Euskara/Erdara												
				Gaitasuna konpartimentatu	Euskara/Erdara												
				Gaitasuna murriztu	Euskara/Erdara												
		Gaitasuna debekatu	Euskara/Erdara														
		Plangintza-ren fasea	Oro har, zehaztu gabe														
			Plangintza-proposamena														
			Norma aukeratzea														
			Eskuratze-plangintzaren implementazioa														
			Eskuratze-plangintzaren ebaluazioa														
		Nork egin	<b>J taula</b>														
Nola egin: exekuzio-bidea	Zehaztu gabea																
	Behetik gorako saioa																
	Goitik beherako saioa																
Norentzat egin: xede-taldea	<b>K taula: ikus goian</b>																
Eskuratze-plangintzari buruzko iritzia																	
Zergatik 6B																	
Inferentzia																	



## Azterbide preskriptiboa: 6C, 6D eta 6E

Aztergaila	Azterbide preskriptiboa	6C - Hizkuntzaren corpus-plangintza	Oinarri sozio-filosofikoak							
			Plangintza--mota	Bide batezko plangintza	Ondorio baikorrik bai	Euskara Erdara				
					Ondorio baikorrik ez	Euskara Erdara				
				Berariazko plangintza	Ondorio baikorrik bai	Euskara Erdara				
					Ondorio baikorrik ez	Euskara Erdara				
			Zer egin: helburua	Oro har, zehaztu gabe		Euskara/Erdara				
				Hizkuntza garbitu		Euskara/Erdara				
				Interferentziak etxekotu		Euskara/Erdara				
				Hizkuntza estandarizatu		Euskara/Erdara				
				Itzulgarritasuna garatu		Euskara/Erdara				
				Azpialdaerak garatu		Euskara/Erdara				
				Abstand-Ausbau		Euskara/Erdara				
			Plangintza-- ren fasea	Oro har, zehaztu gabe						
				Plangintza-proposamena						
				Norma aukeratzea						
				Corpus-plangintzaren inplementazioa						
				Corpus-plangintzaren ebaluazioa						
			Nork egin	<b>J taula (aurreko orrian)</b>						
			Nola egin: exekuzio-bi- dea	Zehaztu gabea						
				Behetik gorako saioa						
				Goitik beherako saioa						
				Norentzat egin: xede-taldea		<b>K taula (aurreko orrian)</b>				
			Kodetze-ar- loa	Grafizazioa						
				Gramatikazioa						
				Hots-ebakera						
				Lexikazioa						
			Corpus-plangintzari buruzko iritzia							
			Zergatik 6C							
			Inferentzia							
			Aztergaila	Azterbide preskriptiboa	6D- Gizarte-giroaren plangintza	Oinarri sozio-filosofikoak				
						Non eragin	Zehaztu gabea			
							Osaera demografikoan			
							Osaera ekonoteknikoan			
Osaera politiko-operatiboan										
Osaera psikosozialean										
Osaera soziokulturalean										
Gizarte-giroaren plangintzari buruzko iritzia										
Zergatik 6D										
Inferentzia										
Aztergaila	Azterbide preskriptiboa	6E - Hizkuntza-jarreraren plangintza				Oinarri sozio-filosofikoak				
						Plangintza--mota	Bide batezko plangintza	Ondorio baikorrik bai	Euskara Erdara	
								Ondorio baikorrik ez	Euskara Erdara	
							Berariazko plangintza	Ondorio baikorrik bai	Euskara Erdara	
								Ondorio baikorrik ez	Euskara Erdara	
						Oro har, zehaztu gabe				
						Plangintza-- ren fasea	Oro har, zehaztu gabe			
							Plangintza-proposamena			
							Norma aukeratzea			
							Hizkuntza-jarreraren inplementazioa			
							Hizkuntza-jarreraren plangintzaren ebaluazioa			
						Nork egin	<b>J taula (aurreko orrian)</b>			
						Nola egin: exekuzio-bi- dea	Zehaztu gabea			
							Behetik gorako saioa			
							Goitik beherako saioa			
							Norentzat egin: xede-taldea		<b>K taula (aurreko orrian)</b>	
						Hizkuntza-jarreraren plangintzari buruzko iritzia				
						Zergatik 6E				
						Inferentzia				

### Aipuaren ezaugarriak

Aipuaren ezaugarriak	Ikersaioa	[Ikersaioaren izena]		
	Aipuaren izaera	Estatistika		
		Galdetegia		
		Ikus-entzunezkoa		
		Irudia		
		Mapa		
		Soinua		
		Taula		
		Testua		
		Zerrenda		
		Besterik		
		Aipu txertatua		
		Aipuak zein hizkuntza aipatzen duen	Akitaniera	
			Arabiera	
	Erromantzea		EAEko erromantzea	
			Nafar-aragoiera	
			Gaskoia	
			Bestelako okzitania	
			Besterik	
	Euskal pidgina			
	Euskara		Zehaztu gabea	
			Batua	
			Euskarazko herri-hizkera	
			Idatzizko euskara-aldaera	
	Frantsesa			
	Gaztelania			
	Iberiera			
	Latina			
Bestelako hizkuntza				
Aipua zein hizkuntzatan egina dagoen	Euskara			
	Gaztelania			
	Latina			
	Frantsesa			
	Ingelesa			
	Besterik			

## IX. ERANSKINA

### Gelaxken indizea

1A: .....	273, 505, 540
1B: .....	306, 509, 549
1C: .....	323, 512, 558
1D: .....	334, 512, 565
1E: .....	338, 514, 568
2A: .....	348, 514, 573
2B: .....	364, 515, 576
2C: .....	369, 516, 578
2D: .....	375, 517, 580
2E: .....	378, 519, 582
3A: .....	401, 519, 587
3B: .....	402, 521, 591
3C: .....	404, 523, 593
3D: .....	406, 524, 597
3E: .....	406, 524, 598
4A: .....	409, 525, 599
4B: .....	411, 526, 601
4C: .....	413, 526, 602
4D: .....	415, 527, 604
4E: .....	416, 527, 605
5A: .....	422, 528, 605
5B: .....	425, 529, 607
5C: .....	427, 529, 609
5D: .....	429, 530, 611
5E: .....	430, 531, 612
6A: .....	434, 532, 613
6B: .....	447, 533, 620
6C: .....	453, 535, 625
6D: .....	462, 536, 627
6E: .....	465, 536, 628



# X. ERANSKINA

## Aurkibide xehea

Agurrak (Xabier Paya, Andres Urrutia).....	9
0. Hitzaurrea .....	13
1. Sarrera .....	35
2. Soziolinguistika historikoa nazioarteko ikerkuntzan .....	41
2.1. Soziolinguistika historikoa eta soziolinguistika sinkronikoa.....	43
2.1.1. Soziolinguistika sinkronikoaren lan-lerroak .....	45
2.1.1.1. Soziolinguistika eta hizkuntza-soziologia .....	46
2.1.1.2. Mikro-soziolinguistika eta makro-soziolinguistika ..	49
2.1.1.3. Lan-lerro nagusiak.....	50
2.1.2. Soziolinguistika sinkronikoaren lan-lerroak eta soziolinguisti- ka diakronikoarenak.....	53
2.1.3. Iker-eremuaren izenaren gaineko eztabaida.....	59
2.2. Hizkuntzalaritza soziohistorikoa, soziolinguistika historiko bariazio- nista .....	64
2.2.1. Jatorria eta historia.....	64
2.2.2. Definizioa eta helburuak .....	65
2.2.3. Eredu eta muga metodologikoak.....	74
2.2.3.1. Azterketarako materiala .....	74
2.2.3.2. Uniformitate-printzipioa .....	79
2.2.3.3. Behatzailearen paradoxa .....	83
2.2.3.4. Beste zenbait muga metodologiko .....	86
2.3. Hizkuntza-soziologia diakronikoa .....	87
2.3.1. Jatorria eta historia.....	87
2.3.2. Definizioa eta helburuak .....	89
2.3.3. Eredu eta muga metodologikoak.....	99
2.4. Historia soziala eta hizkuntzak .....	100
2.4.1. Jatorria eta historia.....	100
2.4.2. Definizioa eta helburuak .....	101
2.4.3. Eredu eta muga metodologikoak.....	104
2.5. Hizkuntzalaritza historikoa eta gizartea .....	106
2.5.1. Jatorria eta historia.....	106

2.5.2.	Definizioa eta helburuak. Hizkuntzalaritzari lotutako bi ikerketa molde soziohistoriko: hizkuntzalaritza (soziolinguistika) historiko bariasionista eta hizkuntzaren kanpo-historia . . . . .	108
2.5.2.1.	Hizkuntzalaritza historikoa <i>versus</i> soziolinguistika historiko bariasionista. . . . .	108
2.5.2.2.	Hizkuntzaren kanpo-historia . . . . .	113
2.5.2.3.	Hizkuntzaren barne-historia eta kanpo-historia . . . . .	116
2.6.	(Sozio)pragmatika historikoa . . . . .	119
2.6.1.	Pragmatika/soziopragmatikaren eta soziolinguistikaren arteko lotura . . . . .	119
2.6.2.	(Sozio)pragmatika historikoa: definizioa eta helburuak. . . . .	122
2.6.2.1.	Pragmatikaren banaketa . . . . .	122
2.6.2.2.	Pragmatika historikoaren banaketa. . . . .	124
2.6.2.3.	Soziopragmatika historikoa . . . . .	125
2.6.3.	Eredu eta muga metodologikoak. . . . .	127
2.7.	Bestelako lanak. . . . .	128
2.7.1.	Historia Kulturala . . . . .	128
2.7.2.	Geografiazko historia. . . . .	129
2.7.3.	Arkeologia . . . . .	130
2.7.4.	Diskurtsoaren analisisa . . . . .	132
2.7.5.	Bestelakoak. . . . .	133
2.8.	Euskararen historia soziala: <i>EHS</i> edo <i>Etxeberrri</i> egitasmoa nazioarteko ikerketaren testuinguruan . . . . .	135
2.8.1.	Euskararen Historia Soziala: datu-basea. . . . .	136
2.8.2.	Euskararen Historia Soziala: informazioa sailkatzeko eredia ( <i>Grille de lecture</i> ) . . . . .	138
3.	<b>Egitasmoaren abiapuntua</b> . . . . .	143
3.1.	Euskararen historia soziolinguistikoa, orain arteko lanetan. . . . .	143
3.2.	<i>EHS</i> ren oinarritzko zenbait ezaugarri. . . . .	146
3.3.	Hizkuntzaren eta hitzun-elkartearen zenbait ezaugarri . . . . .	150
4.	<b>Metodologiaren laburpena</b> . . . . .	157
4.1.	Ikerburua / aztergaia erabakitzea . . . . .	158
4.2.	Informazio-iturriak tratatzea. . . . .	159
4.2.1.	Iturriak aukeratzeko irizpide akademikoak. . . . .	159
4.2.1.1.	Zer-nolako iturriak ustiatzen ditu <i>EHS</i> proiektuak? . . . . .	160
4.2.1.2.	Argitalpenetan aurki daitezkeen agiriak . . . . .	161
4.2.1.3.	Artxiboetako dokumentu argitaragabeak . . . . .	162
4.2.1.4.	Noiz bildu? . . . . .	163
4.2.2.	Iturrien kudeaketa-prozedura . . . . .	163
4.2.2.1.	Iturriak eskuratzea. . . . .	163

4.2.2.2. Bilduma sortzea eta bilduma horri datu bibliografi-koak eranstea . . . . .	163
4.2.2.3. Dokumentu-fitxategia sortzea eta bilduman txertatzea . . . . .	164
4.3. Aipuak aukeratu eta era sistematikoan markatzea . . . . .	164
4.3.1. Aipuatarako irizpide akademikoak . . . . .	164
4.3.2. Aipuaren bi formak . . . . .	166
4.3.3. Aipuak kudeatzeko modua . . . . .	166
4.4. Bilaketa egitea . . . . .	169
4.5. Ekoizpena: ikersaioa egin eta burutzea . . . . .	169
<b>5. Datu bibliografikoak . . . . .</b>	<b>173</b>
5.1. Dokumentuaren sarrera motak . . . . .	173
5.2. Bibliografia-eremuak . . . . .	174
5.3. Denbora . . . . .	177
5.3.1. Salbuespeneko kasuak . . . . .	178
5.3.2. Daten zehaztasun-falta . . . . .	178
5.3.3. Aplikazioaren eskakizunak . . . . .	180
<b>6. Aipuak sailkatzeko irizpideak: kokapen soziohistorikoa . . . . .</b>	<b>181</b>
6.1. Noiz . . . . .	184
6.1.1. Data esleitu beharreko dokumentuen ezaugarriak . . . . .	185
6.1.2. <i>EHSk</i> aukeratutako neurri-patroiak . . . . .	186
6.1.3. <i>EHSk</i> aukeratu dituen data-formatuak . . . . .	189
6.2. Nolako-zenbat . . . . .	190
6.2.1. Nolakoa . . . . .	191
6.2.2. <i>Zenbat</i> : hiztun-kopurua eta hiztun-proporzioa . . . . .	194
6.2.3. Terminoen laburpena . . . . .	196
6.3. Non geografikoa . . . . .	196
6.3.1. Non geolinguistikoa . . . . .	197
6.3.2. Non administratiboa . . . . .	197
6.3.2.1. Non zibila . . . . .	198
6.3.2.1.1. Zerrendaren egitura . . . . .	201
6.3.2.1.2. Non geo-administratiboa markatzea . . . . .	203
6.3.2.2. Non erlijiosoa . . . . .	203
6.3.2.3. Besterik . . . . .	204
6.3.3. Terminoen laburpena . . . . .	205
6.4. Non ekologikoa . . . . .	206
6.4.1. Egoneko bizimodua . . . . .	207
6.4.2. Joan-etorriko bizimodua . . . . .	207
6.4.3. Diaspora . . . . .	208
6.4.4. Kale/baserri dikotomia . . . . .	208
6.4.5. <i>Ager/saltus</i> dikotomia . . . . .	209



6.4.6. Besterik . . . . .	210
6.4.7. Terminoen laburpena . . . . .	210
6.5. Non soziofuntzionala . . . . .	210
6.5.1. Jardungunea . . . . .	211
6.5.2. Rol-harremana . . . . .	217
6.5.3. Hizkuntzaren estatusa . . . . .	220
6.5.4. Terminoen laburpena . . . . .	221
<b>7. Aipuaik sailkatzeko irizpideak: sailkapen soziolinguistikoaren egitura orokorra . . . . .</b>	<b>223</b>
7.1. <i>EHS</i> ren lan-dimentsioak: luze-zabaleko gainbegiratu . . . . .	224
7.1.1. A dimentsioa: hizkuntza-erabilera . . . . .	225
7.1.2. B dimentsioa: hizkuntza-gaitasuna . . . . .	228
7.1.3. C dimentsioa: hizkuntz(ar)en barne-osaera . . . . .	231
7.1.4. D dimentsioa: gizarte-giroa . . . . .	233
7.1.5. E dimentsioa: iritziak, jarrerak eta jokabideak . . . . .	238
7.1.6. Dimentsioen laburpena . . . . .	242
7.2. <i>EHS</i> ren azterbideak: gainbegiratu . . . . .	243
7.2.1. Azterbide deskriptiboa (lehenengo azterbidea) . . . . .	245
7.2.2. Azterbide zinetikoa (bigarren azterbidea) . . . . .	246
7.2.3. Azterbide dinamikoa (hirugarren azterbidea) . . . . .	247
7.2.4. Azterbide prospektiboa (laugarren azterbidea) . . . . .	249
7.2.5. Azterbide kontrastiboa (bosgarren azterbidea) . . . . .	249
7.2.6. Azterbide preskriptiboa (seigarren azterbidea) . . . . .	252
7.2.7. Azterbideen laburpena . . . . .	253
7.3. <i>EHS</i> ren matrizea . . . . .	254
7.3.1. Matrizearen aurkezpena . . . . .	254
7.3.2. Matrizearen berezko ezaugarri-mugak . . . . .	258
7.3.2.1. Berezko konplexutasuna . . . . .	258
7.3.2.1.1. Konplexutasun sistemikoa . . . . .	259
7.3.2.1.2. Konplexutasunaren paradigma eta <i>EHS</i> ren matrizea . . . . .	261
7.3.2.1.3. <i>EHS</i> ren matrizea eta iturri soziolinguistikoak . . . . .	263
7.3.2.1.4. <i>EHS</i> ren matrizea eta denboraren isuria . . . . .	264
7.3.2.2. Gelaxka-kopurua egokia al da? . . . . .	266
7.3.2.2.1. Sinplifikazio handiegia . . . . .	266
7.3.2.2.2. Sofistikazio handiegia . . . . .	267
7.4. Markatze-lanaren hainbat ezaugarri . . . . .	270
<b>8. Aipuaik sailkatzeko irizpideak: sailkapen soziolinguistikoaren egitura xehea . . . . .</b>	<b>271</b>
8.1. Azterbide deskriptiboa . . . . .	272
8.1.1. 1A – Erabilera azaltzea . . . . .	273
8.1.1.1. Oro har, zehaztu gabe (jarduerarekin batera) . . . . .	282

8.1.1.2.	Diglosia: bai/ez. . . . .	289
8.1.1.3.	<i>Diglosia</i> hitza aipatua . . . . .	294
8.1.1.4.	Hizkuntza-gatazka: bai/ez . . . . .	295
8.1.1.5.	Nagusitasun-moldaerazko taula . . . . .	297
8.1.1.6.	Zergatik 1A . . . . .	302
8.1.1.7.	Terminoen laburpena . . . . .	303
8.1.2.	1B – Gaitasuna azaltzea . . . . .	306
8.1.2.1.	Hiztunen aldaera-sorta . . . . .	308
8.1.2.2.	Gaitasun-maila izatea, euskaraz eta erdaraz . . . . .	308
8.1.2.3.	Gaitasun-moldaerazko taula . . . . .	313
8.1.2.4.	Gaitasuna eskuratzeko bidea, euskaraz eta erdaraz . . . . .	314
8.1.2.5.	Gaitasuna galtzeko bidea, euskaraz edota erdaraz . . . . .	316
8.1.2.6.	Zergatik 1B . . . . .	318
8.1.2.7.	Terminoen laburpena . . . . .	318
8.1.3.	1C – Hizkuntza azaltzea . . . . .	323
8.1.3.1.	Hizkuntza-osaerazko datua . . . . .	325
8.1.3.1.1.	Zehaztu gabea . . . . .	326
8.1.3.1.2.	Deskribapen globala . . . . .	326
8.1.3.1.3.	Hizkuntza-kontaktuaren emaitza . . . . .	326
8.1.3.1.4.	Hizkuntzaren barne-lotura . . . . .	329
8.1.3.1.5.	Botere- eta solidaritate-harremanak . . . . .	330
8.1.3.1.6.	Iturri esanguratsua . . . . .	330
8.1.3.1.7.	Abisua . . . . .	331
8.1.3.2.	Zergatik 1C . . . . .	332
8.1.3.3.	Terminoen laburpena . . . . .	332
8.1.4.	1D – Gizarte-giroa azaltzea . . . . .	334
8.1.4.1.	Gizarte-giroari buruzko datua . . . . .	334
8.1.4.1.1.	Zehaztu gabea . . . . .	334
8.1.4.1.2.	Osaera demografikoa . . . . .	335
8.1.4.1.3.	Osaera ekonoteknikoa . . . . .	335
8.1.4.1.4.	Osaera politiko-operatiboa . . . . .	336
8.1.4.1.5.	Osaera psikosoziala . . . . .	336
8.1.4.1.6.	Osaera soziokulturala . . . . .	337
8.1.4.2.	Zergatik 1D . . . . .	337
8.1.4.3.	Terminoen laburpena . . . . .	338
8.1.5.	1E – Jarrera azaltzea . . . . .	338
8.1.5.1.	Iritziaren mamia . . . . .	345
8.1.5.1.1.	Hizkuntza-erabileraz: A . . . . .	345
8.1.5.1.2.	Hiztunez eta beren hizkuntza-gaitasunaz: B . . . . .	345
8.1.5.1.3.	Hizkuntzez: C . . . . .	345
8.1.5.1.4.	Etnizitateaz: D . . . . .	346
8.1.5.1.5.	Hizkuntza-jarrerez: E . . . . .	346
8.1.5.1.6.	Besterik . . . . .	346

8.1.5.2.	Zergatik 1E . . . . .	346
8.1.5.3.	Terminoen laburpena . . . . .	347
8.2.	Azterbide zinetikoa . . . . .	347
8.2.1.	2A – Erabilera-aldaketa . . . . .	348
8.2.1.1.	Konparazio-mota . . . . .	358
8.2.1.2.	Hizkuntza-erabileraren bilakaera . . . . .	359
8.2.1.2.1.	Erdararen heriotza . . . . .	360
8.2.1.2.2.	Euskararen erabilerak gora egitea . . . . .	360
8.2.1.2.3.	Euskaraz egiteari (edo -ez egiteari) bere horretan eustea . . . . .	360
8.2.1.2.4.	Euskararen erabilerak behera egitea . . . . .	361
8.2.1.2.5.	Euskararen heriotza . . . . .	361
8.2.1.2.6.	Erdaren arteko mantentzea edo mintzal- daketa . . . . .	361
8.2.1.3.	Diglosia: bai/ez . . . . .	361
8.2.1.4.	Nagusitasun-moldaeraren bilakaera-taula . . . . .	362
8.2.1.5.	Terminoen laburpena . . . . .	362
8.2.2.	2B – Gaitasun-aldaketa . . . . .	364
8.2.2.1.	Konparazio-mota . . . . .	365
8.2.2.2.	Hizkuntza-gaitasunaren bilakaera . . . . .	365
8.2.2.2.1.	Gaitasunean gora egitea . . . . .	366
8.2.2.2.2.	Gaitasunari eustea . . . . .	366
8.2.2.2.3.	Gaitasunean behera egitea . . . . .	367
8.2.2.2.4.	Gaitasuna zeharo galtzea . . . . .	367
8.2.2.3.	Gaitasuna eskuratzeko bidearen bilakaera . . . . .	367
8.2.2.4.	Gaitasuna galtzeko bidearen bilakaera . . . . .	367
8.2.2.5.	Gaitasun-bilakaerazko taula . . . . .	368
8.2.2.6.	Terminoen laburpena . . . . .	368
8.2.3.	2C – Hizkuntzaren barne-osaera aldatzea . . . . .	369
8.2.3.1.	Konparazio-mota . . . . .	370
8.2.3.2.	Hizkuntzaren osaerak izandako aldaketatik eratorri- tako datua . . . . .	370
8.2.3.2.1.	Zehaztu gabea . . . . .	371
8.2.3.2.2.	Deskribapen globalaren alorreko aldake- tak . . . . .	371
8.2.3.2.3.	Hizkuntza-kontaktuaren alorreko aldaketa . . . . .	372
8.2.3.2.4.	Hizkuntzaren barne-loturako aldaketa . . . . .	372
8.2.3.2.5.	Botere- eta solidaritate-harremanetako al- daketa . . . . .	373
8.2.3.2.6.	Iturrietako aldaketa . . . . .	373
8.2.3.3.	Terminoen laburpena . . . . .	374

8.2.4.	2D – Gizarte-giroaren aldaketa . . . . .	375
8.2.4.1.	Gizarte-giroaren aldaketa azaltzea . . . . .	376
8.2.4.1.1.	Zehaztu gabea . . . . .	376
8.2.4.1.2.	Prozesu demografikoa . . . . .	376
8.2.4.1.3.	Prozesu ekonoteknikoa . . . . .	377
8.2.4.1.4.	Prozesu politiko-operatiboa . . . . .	377
8.2.4.1.5.	Prozesu psikosoziala . . . . .	377
8.2.4.1.6.	Prozesu soziokulturala . . . . .	377
8.2.4.2.	Terminoen laburpena . . . . .	378
8.2.5.	2E – Jarrera-aldaketa . . . . .	378
8.2.5.1.	Konparazio-mota . . . . .	379
8.2.5.2.	Iritziaren mamia . . . . .	379
8.2.5.2.1.	Oro har, zehaztu gabe . . . . .	379
8.2.5.2.2.	Hizkuntza-erabileraz: A . . . . .	380
8.2.5.2.3.	Hiztunez eta beren hizkuntza-gaitasunaz: B. . . . .	380
8.2.5.2.4.	Hizkuntzez: C. . . . .	380
8.2.5.2.5.	Etnizitateaz: D . . . . .	380
8.2.5.2.6.	Hizkuntza-jarrerez: E . . . . .	381
8.2.5.3.	Terminoen laburpena . . . . .	381
8.3.	Azterbide dinamikoa . . . . .	382
8.3.0.	Hizkuntzaren eta gizartearen arteko harremanak . . . . .	382
8.3.0.1.	Dislokazio-motak . . . . .	383
8.3.0.1.1.	Dislokazio fisiko-demografikoa . . . . .	383
8.3.0.1.2.	Dislokazio soziala . . . . .	385
8.3.0.1.3.	Dislokazio kulturala . . . . .	386
8.3.0.1.4.	Dislokazio-mota bat baino gehiago inpli- katzen duen fenomeno: urbanizazioa . . . . .	387
8.3.0.2.	<i>EHSk</i> nola diharduen esparru honetan . . . . .	388
8.3.0.2.1.	Gelaxken oinarriko aurkezpena . . . . .	390
8.3.0.2.2.	Hirugarren azterbideko gelaxken oinarri- ko egitura . . . . .	391
8.3.0.2.3.	Harremanak gelaxkei esleitzeko era . . . . .	392
8.3.0.2.4.	Gizarte-giroaren aldaketa-iturri xeheen azal- pena . . . . .	397
8.3.1.	3A – Erabilera-aldaketan dinamika . . . . .	401
8.3.1.1.	Dimentsioen arteko harremana . . . . .	401
8.3.1.2.	Zergatik: aldaketa-iturri xehea – D . . . . .	401
8.3.1.3.	Terminoen laburpena . . . . .	402
8.3.2.	3B – Gaitasun-aldaketan dinamika . . . . .	402
8.3.2.1.	Dimentsioen arteko harremana . . . . .	403
8.3.2.2.	Zergatik: aldaketa-iturri xehea – D . . . . .	403
8.3.2.3.	Terminoen laburpena . . . . .	404

8.3.3.	3C – Hizkuntza-aldaketen dinamika . . . . .	404
8.3.3.1.	Dimentsioen arteko harremana. . . . .	404
8.3.3.2.	Zergatik: aldaketa-iturri xehea – D . . . . .	405
8.3.3.3.	Terminoen laburpena . . . . .	405
8.3.4.	3D – Gizarte-giroaren aldaketen dinamika. . . . .	406
8.3.5.	3E – Jarrera-aldaketen dinamika . . . . .	406
8.3.5.1.	Dimentsioen arteko harremana. . . . .	407
8.3.5.2.	Zergatik: aldaketa-iturri xehea – D . . . . .	407
8.3.5.3.	Terminoen laburpena . . . . .	408
8.4.	Azterbide prospektiboa . . . . .	408
8.4.1.	4A – Espero den hizkuntza-erabilera . . . . .	409
8.4.1.1.	Oro har, zehaztu gabe. . . . .	410
8.4.1.2.	Nagusitasun-moldaerazko taula prospektiboa. . . . .	410
8.4.1.3.	Terminoen laburpena . . . . .	411
8.4.2.	4B – Espero den hizkuntza-gaitasuna . . . . .	411
8.4.2.1.	Hizkuntza-gaitasunaren prognosia. . . . .	411
8.4.2.2.	Gaitasuna eskuratzearen alorreko prognosia . . . . .	412
8.4.2.3.	Gaitasun-moldaerazko taula prospektiboa. . . . .	412
8.4.2.4.	Terminoen laburpena . . . . .	412
8.4.3.	4C – Espero den hizkuntza-osaera . . . . .	413
8.4.3.1.	Hizkuntza-osaeraren alorreko prognosia. . . . .	414
8.4.3.2.	Terminoen laburpena . . . . .	414
8.4.4.	4D – Espero den gizarte-giroa . . . . .	415
8.4.4.1.	Gizarte-giroaren alorreko prognosia. . . . .	415
8.4.4.2.	Terminoen laburpena . . . . .	416
8.4.5.	4E – Espero den jarrera . . . . .	416
8.4.5.1.	Jarrerari buruzko prognosia . . . . .	417
8.4.5.2.	Terminoen laburpena . . . . .	417
8.5.	Azterbide kontrastiboa . . . . .	417
8.5.0.	Kontrastea neurtzen . . . . .	418
8.5.0.1.	Kontrastearen osagai zehatzak . . . . .	419
8.5.0.2.	Banakako osagaien trataera . . . . .	420
8.5.0.3.	Azterbide kontrastiboa osatzen duten gelaxkak. . . . .	422
8.5.1.	5A – Idealarekin kontrastatutako erabilera. . . . .	422
8.5.1.1.	Erabilera-kontrastea . . . . .	424
8.5.1.2.	Nagusitasun-moldaerazko taula kontrastiboa . . . . .	424
8.5.1.3.	Terminoen laburpena . . . . .	424
8.5.2.	5B – Idealarekin kontrastatutako gaitasuna . . . . .	425
8.5.2.1.	Gaitasunaren alorreko kontrastea. . . . .	425
8.5.2.2.	Gaitasuna eskuratzearen kontrastea . . . . .	426
8.5.2.3.	Gaitasun-moldaerazko taula kontrastiboa . . . . .	426
8.5.2.4.	Terminoen laburpena . . . . .	426

8.5.3.	5C – Idealarekin kontrastatutako hizkuntza-osaera . . . . .	427
	8.5.3.1. Hizkuntza-osaeraren alorreko kontrastea . . . . .	428
	8.5.3.2. Terminoen laburpena . . . . .	428
8.5.4.	5D – Idealarekin kontrastatutako gizarte-giroa . . . . .	429
	8.5.4.1. Gizarte-giroaren kontrastea . . . . .	429
	8.5.4.2. Terminoen laburpena . . . . .	430
8.5.5.	5E – Idealarekin kontrastatutako jarrera . . . . .	430
	8.5.5.1. Jarrera-kontrastea . . . . .	431
	8.5.5.2. Terminoen laburpena . . . . .	431
8.6.	Azterbide preskriptiboa . . . . .	431
8.6.1.	6A – Hizkuntzaren estatus-plangintza . . . . .	434
	8.6.1.1. Oinarri sozio-filosofikoak . . . . .	435
	8.6.1.2. Plangintza-mota . . . . .	436
	8.6.1.3. Zer egin: helburua . . . . .	438
	8.6.1.4. Plangintzaren fasea . . . . .	438
	8.6.1.5. Nork egin . . . . .	442
	8.6.1.6. Nola egin: exekuzio-bidea . . . . .	442
	8.6.1.7. Norentzat egin: xede-taldea . . . . .	443
	8.6.1.8. Estatus-plangintzari buruzko iritzia . . . . .	444
	8.6.1.9. Zergatik 6A . . . . .	444
	8.6.1.10. Terminoen laburpena . . . . .	445
8.6.2.	6B – Hizkuntzaren eskuratze-plangintza . . . . .	447
	8.6.2.1. Oinarri sozio-filosofikoak . . . . .	448
	8.6.2.2. Plangintza-mota . . . . .	448
	8.6.2.3. Zer egin: helburua . . . . .	448
	8.6.2.3.1. Hizkuntza-gaitasuna izatea . . . . .	448
	8.6.2.3.2. Hizkuntza-gaitasuna eskuratzea . . . . .	449
	8.6.2.4. Plangintzaren fasea . . . . .	449
	8.6.2.5. Nork egin . . . . .	450
	8.6.2.6. Nola egin: exekuzio-bidea . . . . .	450
	8.6.2.7. Norentzat egin: xede-taldea . . . . .	450
	8.6.2.8. Eskuratze-plangintzari buruzko iritzia . . . . .	450
	8.6.2.9. Zergatik 6B . . . . .	450
	8.6.2.10. Terminoen laburpena . . . . .	450
8.6.3.	6C – Hizkuntzaren corpus-plangintza . . . . .	453
	8.6.3.1. Oinarri sozio-filosofikoak . . . . .	454
	8.6.3.2. Plangintza-mota . . . . .	455
	8.6.3.3. Zer egin: helburua . . . . .	455
	8.6.3.3.1. Hizkuntza garbitu . . . . .	455
	8.6.3.3.2. Interferentziak etxekotu . . . . .	455
	8.6.3.3.3. Hizkuntza estandarizatu . . . . .	455
	8.6.3.3.4. Itzulgarritasuna garatzea . . . . .	456
	8.6.3.3.5. Azpialdaerak garatu . . . . .	456
	8.6.3.3.6. <i>Abstand-Ausbau</i> . . . . .	457

8.6.3.4.	Plangintzaren fasea . . . . .	459
8.6.3.5.	Nork egin . . . . .	459
8.6.3.6.	Nola egin: exekuzio-bidea. . . . .	459
8.6.3.7.	Norentzat egin: xede-taldea . . . . .	459
8.6.3.8.	Kodetze-arloa . . . . .	459
8.6.3.9.	Corpus-plangintzari buruzko iritzia. . . . .	460
8.6.3.10.	Zergatik 6C. . . . .	461
8.6.3.11.	Terminoen laburpena . . . . .	461
8.6.4.	6D – Gizarte-giroaren plangintza . . . . .	462
8.6.4.1.	Oinarri sozio-filosofikoak. . . . .	463
8.6.4.2.	Non eragin. . . . .	463
8.6.4.2.1.	Osaera demografikoan . . . . .	463
8.6.4.2.2.	Osaera ekonoteknikoan . . . . .	464
8.6.4.2.3.	Osaera politiko-operatiboan. . . . .	464
8.6.4.2.4.	Osaera psikosozialean. . . . .	464
8.6.4.2.5.	Osaera soziokulturalean . . . . .	464
8.6.4.3.	Gizarte-giroaren plangintzari buruzko iritzia . . . . .	465
8.6.4.4.	Zergatik 6D. . . . .	465
8.6.4.5.	Terminoen laburpena . . . . .	465
8.6.5.	6E – Hizkuntza-jarrerren plangintza . . . . .	465
8.6.5.1.	Oinarri sozio-filosofikoak. . . . .	466
8.6.5.2.	Plangintza-mota . . . . .	466
8.6.5.3.	Oro har, zehaztu gabe. . . . .	466
8.6.5.4.	Plangintzaren fasea . . . . .	466
8.6.5.5.	Nork egin . . . . .	467
8.6.5.6.	Nola egin: exekuzio-bidea. . . . .	467
8.6.5.7.	Norentzat egin: xede-taldea . . . . .	467
8.6.5.8.	Hizkuntza-jarrerren plangintzari buruzko iritzia . . . . .	467
8.6.5.9.	Zergatik 6E. . . . .	467
8.6.5.10.	Terminoen laburpena . . . . .	467
9.	<b>Aipuak sailkatzeko irizpideak: aipuaren balio-indarra, fidagarritasuna eta aipuaren ezaugarriak . . . . .</b>	<b>471</b>
9.1.	Balio-indarra. . . . .	471
9.1.0.1.	Datu esplizitua bai/ez. . . . .	472
9.1.0.2.	Aplikazio-ahalmen zabala. . . . .	473
9.1.0.3.	Datua, egilearen interesen menpe? . . . . .	474
9.1.0.4.	Iturria, jatorrizkoa? . . . . .	475
9.1.0.5.	Datua noraino dago egiaztatua? . . . . .	475
9.1.0.6.	Datuak zer baitetarako balio izan al du? . . . . .	475
9.1.0.7.	<i>EHSk</i> egindako aukera. . . . .	475
9.1.1.	Iturrien jatorrizkotasuna . . . . .	476
9.1.2.	Testigantzaren indarra. . . . .	479

9.1.3. Ikersaio mailako aplikazio-ahalmena: aplikagarritasuna.....	480
9.1.4. Terminoen laburpena.....	481
9.2. Aipuaren ezaugarriak.....	481
9.2.1. Ikersaioa.....	481
9.2.2. Aipuaren izaera.....	482
9.2.3. Aipuak zein hizkuntza aipatzen duen.....	482
9.2.4. Aipua zein hizkuntzatan egina dagoen.....	482
9.2.5. Terminoen laburpena.....	483
10. <i>EHS</i> ren iturriak.....	485
10.1. Soziolinguistika historikoaren iturriak.....	485
10.2. <i>EHS</i> egiteko iturri bibliografikoak.....	488
10.3. Artxibategietako materialaren trataera.....	491
10.3.1. Artxibategietako euskal testuen bilketa.....	492
10.3.2. Zeharkako testigantzen bilketa.....	492
10.3.3. Aplikazioa. Zestoari buruzko informazioa artxibategietan.....	493
11. Aplikazioaren funtzionamendua.....	497
11.1. Bilduma berria.....	498
11.2. Dokumentu-fitxategi berria.....	499
11.3. Aipu-fitxa berria.....	500
11.4. Bilaketak.....	501
11.5. Kudeaketa.....	503
12. Metodologiaren aplikazioa.....	505
12.1. 1Aren adibidea.....	505
12.2. 1Bren adibidea.....	509
12.3. 1Cren adibidea.....	512
12.4. 1Dren adibidea.....	512
12.5. 1Eren adibidea.....	514
12.6. 2Aren adibidea.....	514
12.7. 2Bren adibidea.....	515
12.8. 2Cren adibidea.....	516
12.9. 2Dren adibidea.....	517
12.10. 2Eren adibidea.....	519
12.11. 3Aren adibidea.....	519
12.12. 3Bren adibidea.....	521
12.13. 3Cren adibidea.....	523
12.14. 3Dren adibidea.....	524
12.15. 3Eren adibidea.....	524
12.16. 4Aren adibidea.....	525
12.17. 4Bren adibidea.....	526



12.18.	4Cren adibidea.....	526
12.19.	4Dren adibidea.....	527
12.20.	4Eren adibidea.....	527
12.21.	5Aren adibidea.....	528
12.22.	5Bren adibidea.....	529
12.23.	5Cren adibidea.....	529
12.24.	5Dren adibidea.....	530
12.25.	5Eren adibidea.....	531
12.26.	6Aren adibidea.....	532
12.27.	6Bren adibidea.....	533
12.28.	6Cren adibidea.....	535
12.29.	6Dren adibidea.....	536
12.30.	6Eren adibidea.....	536
<b>13.</b>	<b>Eredu metodologikoaren adibidetegia.....</b>	<b>539</b>
13.1.	1A.....	540
13.2.	1B.....	549
13.3.	1C.....	558
13.4.	1D.....	565
13.5.	1E.....	568
13.6.	2A.....	573
13.7.	2B.....	576
13.8.	2C.....	578
13.9.	2D.....	580
13.10.	2E.....	582
13.11.	3A.....	587
13.12.	3B.....	591
13.13.	3C.....	593
13.14.	3D.....	597
13.15.	3E.....	598
13.16.	4A.....	599
13.17.	4B.....	601
13.18.	4C.....	602
13.19.	4D.....	604
13.20.	4E.....	605
13.21.	5A.....	605
13.22.	5B.....	607
13.23.	5C.....	609
13.24.	5D.....	611
13.25.	5E.....	612
13.26.	6A.....	613
13.27.	6B.....	620
13.28.	6C.....	625

13.29. 6D .....	627
13.30. 6E.....	628
<b>Bibliografia</b> .....	631
<b>Eranskinak</b>	
1. <i>EHS</i> ren hiztegi teknikoa.....	677
2. Soziolinguistika historikoaz diharduen nazioarteko bibliografia.....	681
3. Epekatze historikoa .....	699
4. Nagusitasun-bilakaerazko taula.....	705
5. Gizarte-giroa. Ohar batzuk .....	707
6. Aipu-fitxa .....	713
7. Sei azterbideen eta bost dimentsioen <i>azalpen-taula</i> .....	715
8. Etiketa soziolinguistikoen zuhaitza.....	719
9. Gelaxken indizea .....	731
10. Aurkibide xehea .....	733
11. Taulen aurkibidea.....	747



## XI. ERANSKINA

### Taulen aurkibidea

1. Soziolinguistikaren parametro nagusiak . . . . .	50
2. Soziolinguistikaren eremu nagusiak . . . . .	51
3. Soziolinguistikaren eremuak: makro-soziolinguistikatik mikro-soziolinguistikara . . . . .	52
4. Soziolinguistika historikoaren lan lerroak eta diziplinartekotasuna . . . . .	55
5. Soziolinguistikaren lau paradigmak . . . . .	56
6. Ikerketa sinkronikoa eta diakronikoa . . . . .	71
7. Datu bibliografikoak: sarrera motak eta beren esanahia . . . . .	173
8. Datu bibliografikoak: bibliografia-eremuak eta beren esanahia . . . . .	174
9. Datu bibliografikoak: noiz desberdinak . . . . .	178
10. Datu bibliografikoak: data-formatuak . . . . .	179
11. Aipuak: kokapen soziohistorikoaren parametroak . . . . .	183
12. Aipuak: noiz <sub>4</sub> -ren trataera dokumentuaren arabera . . . . .	185
13. Aipuak: <i>nolako-zenbat</i> terminoaren egitura . . . . .	196
14. Aipuak: <i>non geografikoaren</i> egitura . . . . .	205
15. Aipuak: <i>non ekologikoaren</i> egitura . . . . .	210
16. Aipuak: <i>EHSren</i> jardunguneak . . . . .	215
17. Aipuak: jardunguneak eta rol-harremanak elkarrekin lotuta . . . . .	219
18. Aipuak: <i>non soziofuntzionalaren</i> egitura . . . . .	221
19. Dimentsioak . . . . .	242
20. Azterbideak . . . . .	253
21. Dimentsioen, azterbideen eta gelaxken izenak eta kodeak . . . . .	255
22. Azterbideek eta gelaxkek erantzuten duten oinarritzko galderak . . . . .	256
23. 5D eta 5E gelaxken barne-egitura konparatzen . . . . .	272
24. Azterbide deskriptiboaren gelaxkak . . . . .	273
25. Nagusitasun-moldaerazko taula baten adibidea . . . . .	278
26. Jardueraren oinarritzko antolamendua . . . . .	283
27. Zabaleroa izendatzeko sistemen arteko konparazioa . . . . .	287
28. Diglosia eta elebiduntasuna . . . . .	293
29. Fishmanen banaketa-aula . . . . .	300
30. Fishmanen taula zehatzagoa . . . . .	300

31. Fishmanen taula, iraupena eta aldaketa deskribatzeko . . . . .	301
32. 1A gelaxkaren egitura . . . . .	303
33. Jardueraren egitura . . . . .	304
34. Gaitasun-moldaerazko taula baten adibidea (1) . . . . .	313
35. Gaitasun-moldaerazko taula baten adibidea (2) . . . . .	314
36. 1B gelaxkaren egitura . . . . .	318
37. 1C gelaxkaren egitura . . . . .	333
38. 1D gelaxkaren egitura . . . . .	338
39. 1E gelaxkaren egitura . . . . .	347
40. Azterbide zinetikoaren gelaxkak . . . . .	348
41. Jardunguneen sailkapena bilakaerarako . . . . .	352
42. Jardunguneen sailkapena belaunkako azterketarako . . . . .	354
43. 2A gelaxkaren egitura . . . . .	362
44. Gaitasun-bilakaerazko taula baten adibidea . . . . .	368
45. 2B gelaxkaren egitura . . . . .	369
46. 2C gelaxkaren egitura . . . . .	374
47. 2D gelaxkaren egitura . . . . .	378
48. 2E gelaxkaren egitura . . . . .	381
49. Azterbide dinamikoaren gelaxkak . . . . .	390
50. Azterbide dinamikoaren gelaxken oinarritzko egitura . . . . .	392
51. Dimentsioen arteko harreman posibleak . . . . .	394
52. Harremanak markatzeko modua . . . . .	395
53. Harremanak markatzeko modu erraztua . . . . .	396
54. Aldaketa-iturri xeheak . . . . .	398
55. 3A gelaxkaren egitura . . . . .	402
56. 3B gelaxkaren egitura . . . . .	404
57. 3C gelaxkaren egitura . . . . .	405
58. 3E gelaxkaren egitura . . . . .	408
59. Azterbide prospektiboaren gelaxkak . . . . .	409
60. 4A gelaxkaren egitura . . . . .	411
61. 4B gelaxkaren egitura . . . . .	412
62. 4C gelaxkaren egitura . . . . .	414
63. 4D gelaxkaren egitura . . . . .	416
64. 4E gelaxkaren egitura . . . . .	417
65. 5. azterbidearen osagaien banakako kokapena . . . . .	421
66. Azterbide kontrastiboaren gelaxkak . . . . .	422
67. 5A gelaxkaren egitura . . . . .	424

68. 5B gelaxkaren egitura . . . . .	427
69. 5C gelaxkaren egitura . . . . .	428
70. 5D gelaxkaren egitura . . . . .	430
71. 5E gelaxkaren egitura . . . . .	431
72. Azterbide preskriptiboaren gelaxkak . . . . .	434
73. 6A gelaxkaren egitura . . . . .	445
74. 6B gelaxkaren egitura . . . . .	451
75. 6C gelaxkaren egitura . . . . .	461
76. 6D gelaxkaren egitura . . . . .	465
77. 6E gelaxkaren egitura . . . . .	468
78. Informazio-moten ebaluazioa . . . . .	477
79. Balio-indarraren egitura . . . . .	481
80. Aipuaren ezaugarriak . . . . .	483
81. Testu mota eta ahozkotasuna . . . . .	488
82. Aplikazioaren oinarritzko egitura . . . . .	499
83. Bilaketak eskatzeko pantaila-itxura . . . . .	502







